



RAZER SNEKI SNEK WALL LIGHT

HANDBUCH

Einfach verbinden und einschalten, und schon erstrahlt alles in einem völlig neuen Licht mit der **Razer Sneki Snek Wall Light** — einer LED-Neon-Gaming-Leuchte, die ein strahlendes Zeichen für eine noch nachhaltigere Zukunft setzt. Mit dem Verkauf jeder Leuchte retten wir 10 Bäume, also hilf uns, bei unserer Kampagne #GoGreenWithRazer den nächsten Meilenstein von 1,25 Millionen Bäumen zu erreichen!

INHALT

1. LIEFERUMFANG.....	3
2. DAS BRAUCHST DU.....	3
3. HOL DIR DAS KOMPLETTPAKET.....	4
4. TECHNISCHE DATEN.....	4
5. ERSTE SCHRITTE.....	5
6. SICHERHEIT UND WARTUNG.....	6
7. RECHTLICHE HINWEISE.....	7

1. LIEFERUMFANG

- Razer Sneki Snek Wall Light

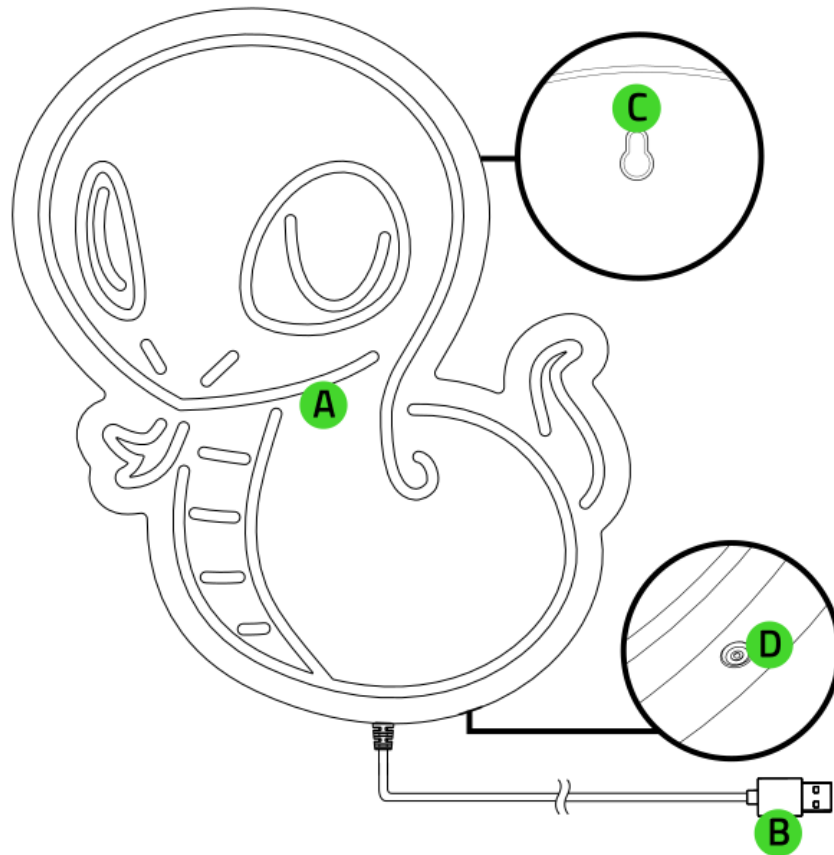

A. LED-Neon-Leuchte mit RGB-
Beleuchtung

B. USB-A-Anschluss

C. Befestigungsloch

D. Beleuchtungseffekt-Taste

- Wichtige Produktinformationen

2. DAS BRAUCHST DU

- USB-Anschluss (Typ A)



Kompatibel zu einer USB-A-Stromversorgung mit 5 V und einer minimalen Stromstärke von 900 mA.

3. HOL DIR DAS KOMPLETTPAKET



Registrierte dein Produkt und hol dir exklusive Vorteile

razerid.razer.com/warranty

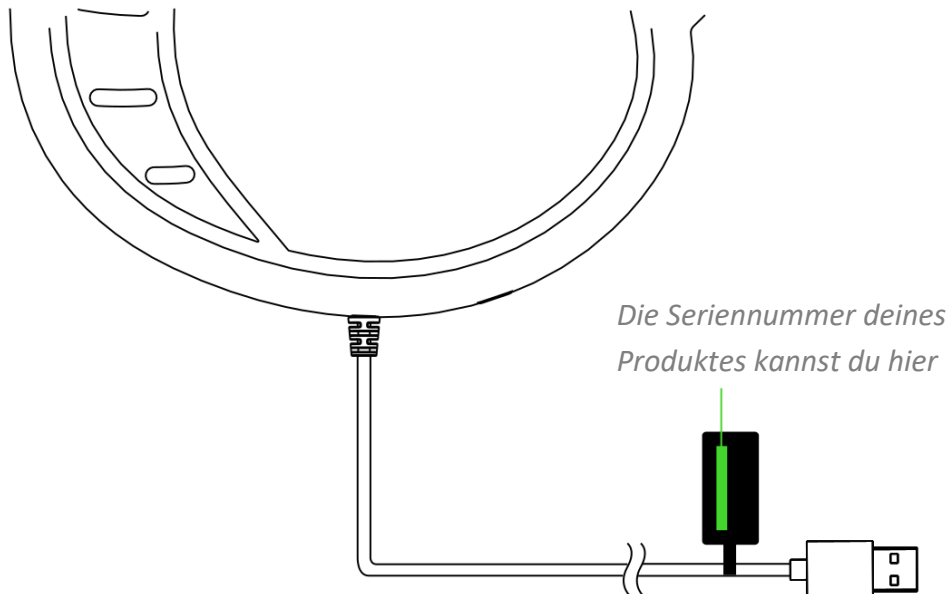

4. TECHNISCHE DATEN

- Abmessungen: 373 mm (L) x 311 mm (B) x 17 mm (H)
- Gewicht: 1,3 kg
- Anschluss: USB-A (5 V / 900 mA oder höher)
- Position Ein-/Aus-Schalter: Unterseite von Sneki Snek
- Material: ABS-Plastik
- Kabellänge: 2 m
- Lichtquelle: LED

5. ERSTE SCHRITTE

SO RICHTEST DU DEINE RAZER SNEKI SNEK WALL LIGHT EIN

Verbinde die Wandleuchte mit einem USB-Anschluss deines PCs.

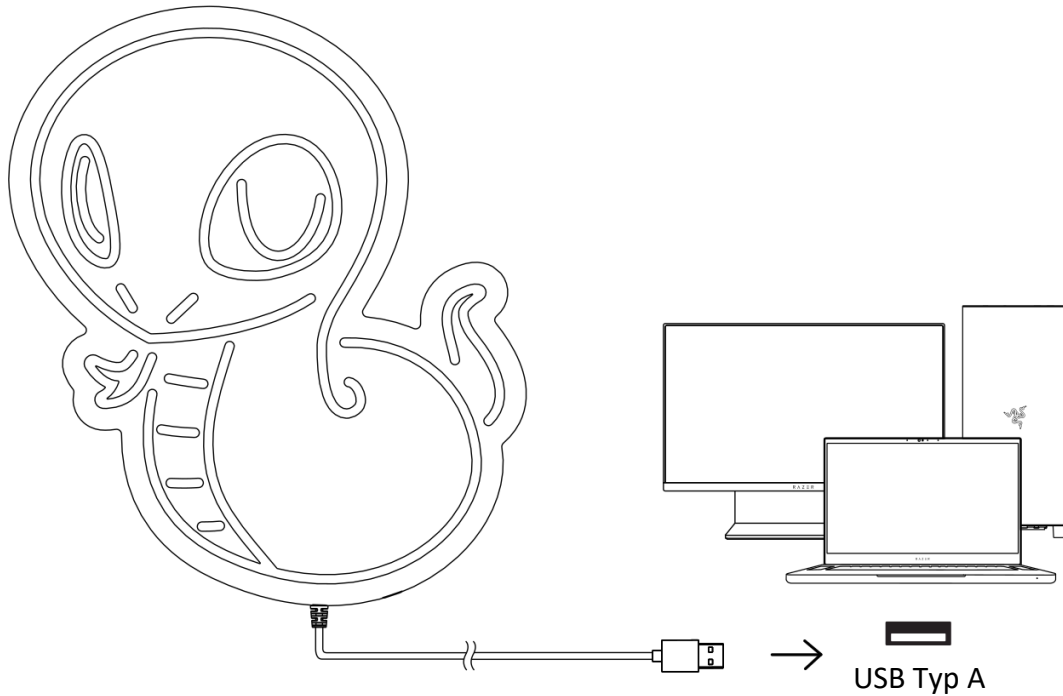

Die Wandleuchte ist auch kompatibel zu einer USB-A-Stromversorgung mit 5 V und einer minimalen Stromstärke von 900 mA.

SO WECHSELST DU DEN BELEUCHTUNGSEFFEKT

Drücke die Beleuchtungseffekt-Taste, um die Effekte der Wandleuchte durchzuschalten: Statisch Grün (Standard), Atmung Grün, Durchlaufen des Farbspektrums und Welle.

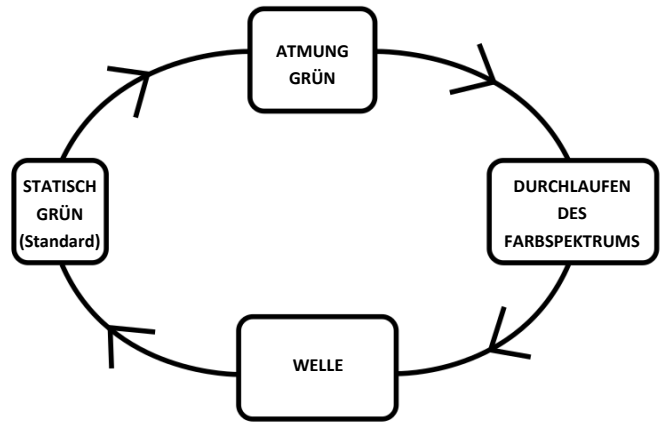
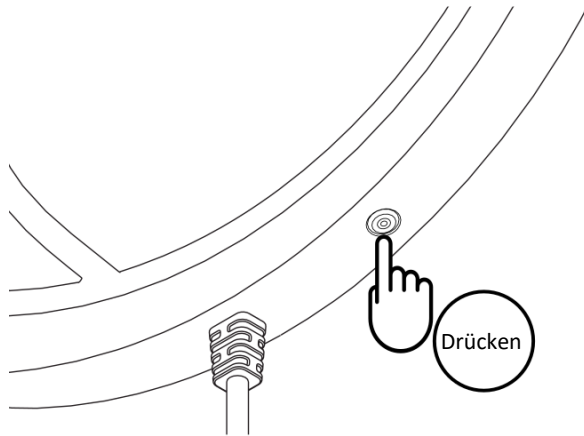

6. SICHERHEIT UND WARTUNG

SICHERHEITSRICHTLINIEN

Um eine größtmögliche Sicherheit bei der Benutzung deiner Razer Sneki Snek Wall Light zu gewährleisten, empfehlen wir die Einhaltung der folgenden Richtlinien:

- Nimm das Produkt nicht auseinander und benutze es nicht mit abweichender Stromspannung. Deine Garantie würde sonst erlöschen.
- Solltest du Probleme beim normalen Einsatz des Produkts haben und die Fehlerbehebung schafft keine Abhilfe, wende dich an die Razer Hotline. Hilfe findest du auch unter support.razer.com.
- Bitte verwende das Produkt nur in geschlossenen Räumen. Verwende oder installiere das Produkt nicht in der Nähe von Wasser, Feuchtigkeit, Lösungsmitteln oder feuchten Oberflächen und setze es nicht höheren Temperaturen oder direktem Sonnenlicht aus.
- Hänge das Produkt nur an einem robusten Haken auf.
- Halte das Produkt von Flüssigkeiten, Feuchtigkeit und Nässe fern. Betreibe das Produkt nur innerhalb eines Temperaturbereichs von 0 °C bis 40 °C. Sollte die Temperatur außerhalb dieses Bereiches liegen, trenne das Produkt von der Stromversorgung und/oder schalte es aus, bis die Temperatur sich wieder auf ein geeignetes Maß eingepegelt hat.

WARTUNG UND BENUTZUNG

Deine Razer Sneki Snek Wall Light benötigt nur ein geringes Ausmaß an Wartung, um in einem optimalen Zustand zu bleiben. Wir empfehlen, das Produkt einmal monatlich von der Stromversorgung zu trennen und es mit einem weichen Tuch oder einem Wattestäbchen zu reinigen, um das Ansammeln von Schmutz zu vermeiden. Bitte verwende keine Seife oder aggressive Reinigungsmittel.

7. RECHTLICHE HINWEISE

INFORMATIONEN ZUM URHEBERRECHT UND ZUM GEISTIGEN EIGENTUM

© 2022 Razer Inc. Alle Rechte vorbehalten. Razer, das dreiköpfige Schlangen-Logo, das Razer-Logo, "For Gamers. By Gamers." und das "Powered by Razer Chroma"-Logo sind Marken oder eingetragene Marken von Razer Inc. und/oder angeschlossenen Unternehmen in den Vereinigten Staaten oder anderen Ländern. Alle anderen Warenzeichen sind Eigentum der jeweiligen Inhaber.

Razer Inc. ("Razer") kann über Copyrights, Marken, Geschäftsgeheimnisse, Patente, Patentanträge oder andere Rechte an geistigem Eigentum (eingetragen oder nicht) hinsichtlich des Produkts in diesem Handbuch verfügen. Razer gewährt durch die Bereitstellung dieses Handbuchs keine Lizenz für diese Copyrights, Marken, Patente oder andere Formen von geistigem Eigentum. Die Razer Sneki Snek Wall Light (das "Produkt") kann sich von den Abbildungen auf der Verpackung oder anderswo unterscheiden. Razer übernimmt keine Haftung für solche Unterschiede oder für eventuelle Fehler. Die in diesem Handbuch enthaltenen Informationen können sich ohne Ankündigung jederzeit ändern.

EINGESCHRÄNKTE PRODUKTGARANTIE

Aktuelle Informationen zu den Bedingungen der eingeschränkten Produktgarantie findest du unter [razer.com/warranty](https://www.razer.com/warranty).

HAFTUNGSBESCHRÄNKUNG

Razer haftet in keinem Falle für verlorene Gewinne, Verluste von Informationen oder Daten, besondere, zufällige, indirekte, strafrechtliche oder Folgeschäden, die sich aus dem Vertrieb, dem Verkauf, dem Wiederverkauf, dem Gebrauch oder Nutzungsvermögen des Produkts ergeben. Razer ist in keinem Falle verpflichtet, für höhere Summen als den Einzelhandelspreis des Produkts zu haften.

ALLGEMEIN

Diese Bedingungen unterliegen dem Recht des Staates, in dem das Produkt erworben wurde. Wenn eine hierin enthaltene Bestimmung ungültig oder nicht durchsetzbar ist, wird sie (soweit sie ungültig oder nicht durchsetzbar ist) unwirksam und wird ohne Einfluss auf die verbleibenden Bestimmungen aus der Auslegung dieser Vereinbarung ausgeschlossen. Razer behält sich das Recht vor, jede Bedingung jederzeit und ohne Vorankündigung zu ändern.