



RAZER SEIREN V3 PRO

GHID PRINCIPAL

CONȚINUT

1. CE SE GĂSEȘTE ÎN INTERIOR	2
2. CE ESTE NECESAR	5
3. OBȚINE ACOPERIRE	5
4. CONFIGURAREA MICROFONULUI	6
5. UTILIZAREA MICROFONULUI.....	8
6. CONFIGURAREA RAZER SEIREN V3 PRO	10
7. SIGURANȚĂ ȘI ÎNTREȚINERE.....	26
8. INFORMAȚII LEGALE	27

1. CE SE GĂSEȘTE ÎN INTERIOR

- Razer Seiren V3 Pro

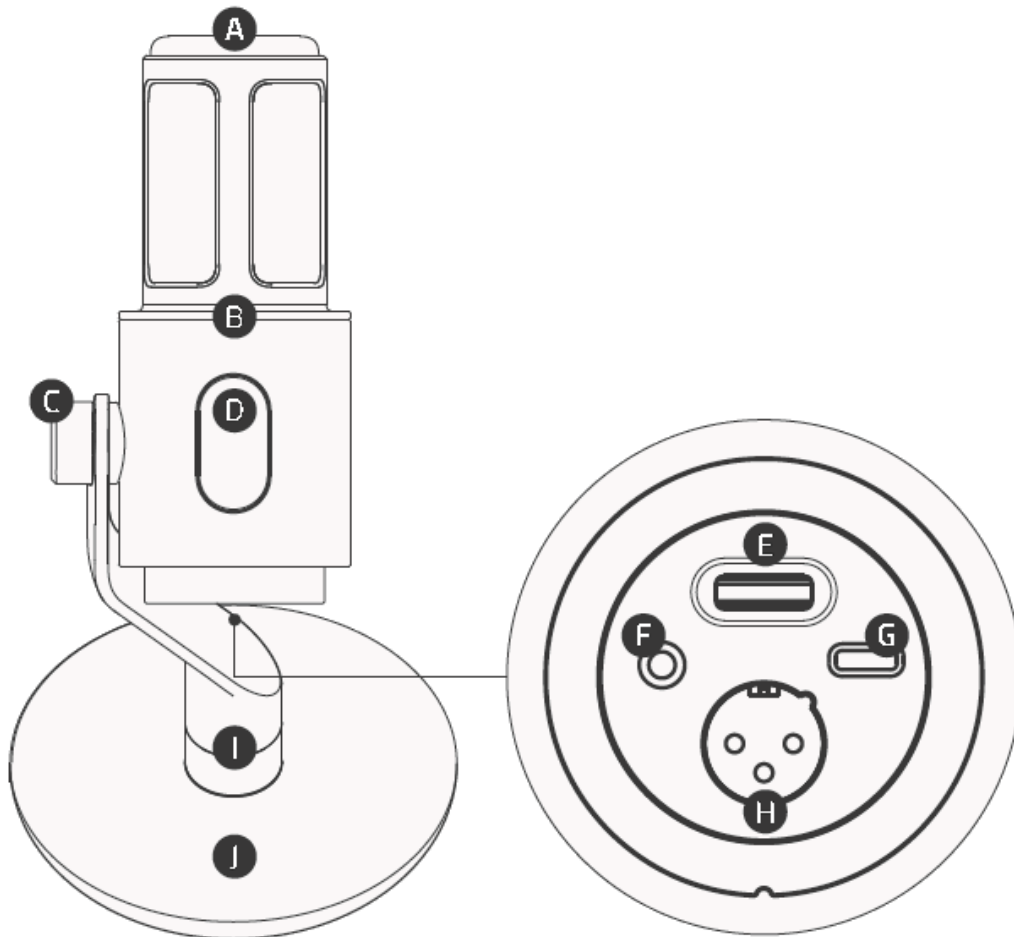

- A. Microfon dinamic cardioid
- B. Inel de lumină alimentat de Razer™ Chroma RGB
- C. Suport reglabil pentru braț
- D. Buton tactil de dezactivare sunet
- E. Control volum/amplificare microfon
- F. Mufă de monitorizare pentru căști de 3,5 mm
- G. Port USB tip C
- H. Mufă XLR cu trei pini (XLR3)
- I. Buton rotativ
- J. Suport de birou detașabil

- Cablu USB tip A la tip C

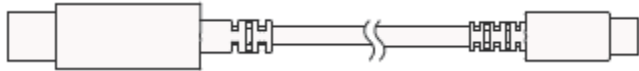

- Adaptor USB tip A la tip C

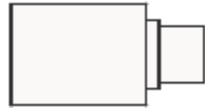

- Filtru anti-pop detaşabil



- Ghid cu informații importante despre produs

2. CE ESTE NECESAR

CERINȚE PRODUS

- PC sau mixer cu intrare USB tip C/tip A sau XLR

CERINȚE RAZER SYNAPSE

- Windows® 11 (sau o versiune ulterioară)
- Conexiune la internet pentru instalarea software-ului

i Alte programe software compatibile includ Audacity, OBS, Streamlabs OBS și XSplit (se poate aplica o taxă de licență software).

3. OBȚINE ACOPERIRE

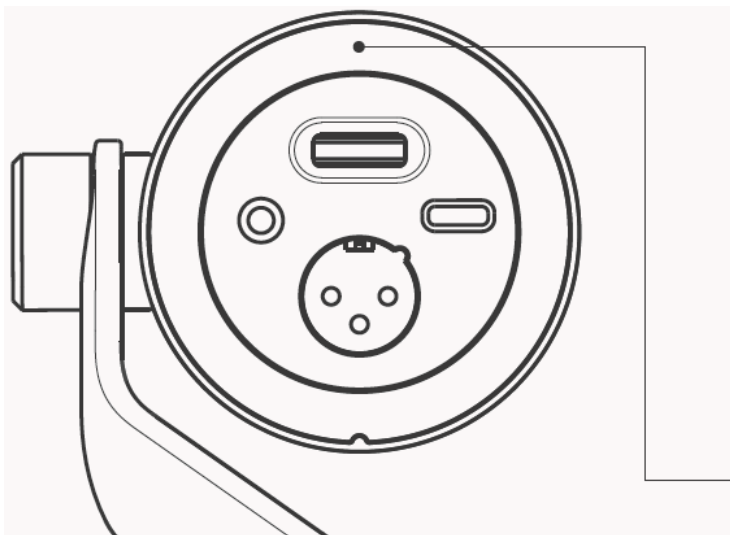

Numărul de serie al produsului dumneavoastră poate fi găsit aici.



Ai un dispozitiv excelent - acum fă-l și mai bun. Înregistrează-ți garanția pe razerid.razer.com pentru a fi acoperit și a debloca beneficiile exclusive Razer.

4. CONFIGURAREA MICROFONULUI

1.

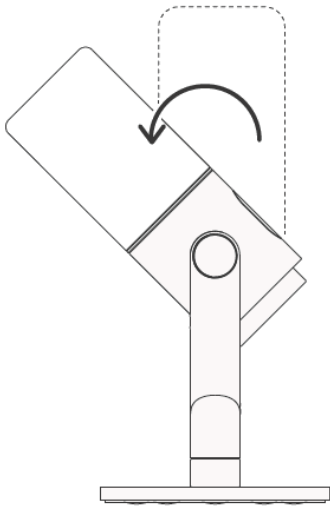

2.

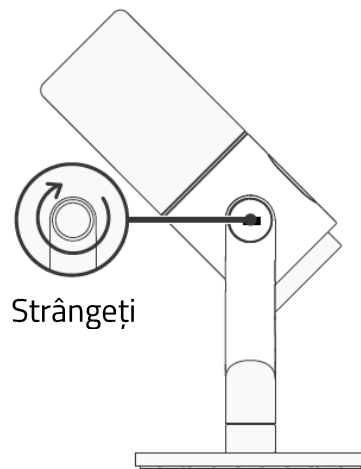
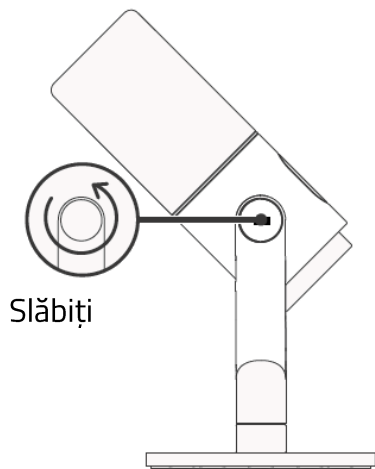

3.

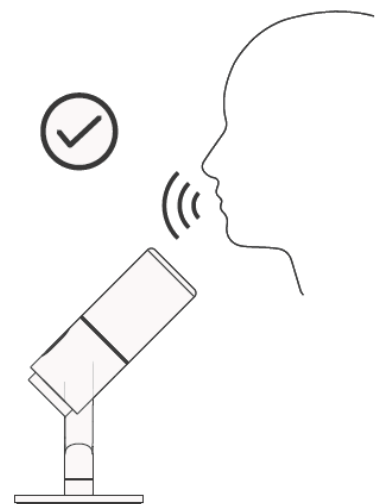
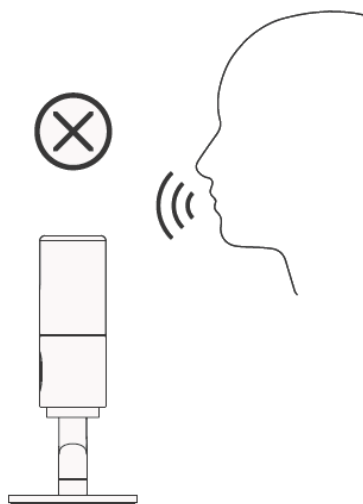
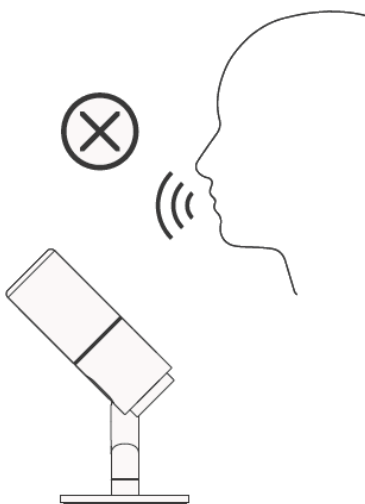

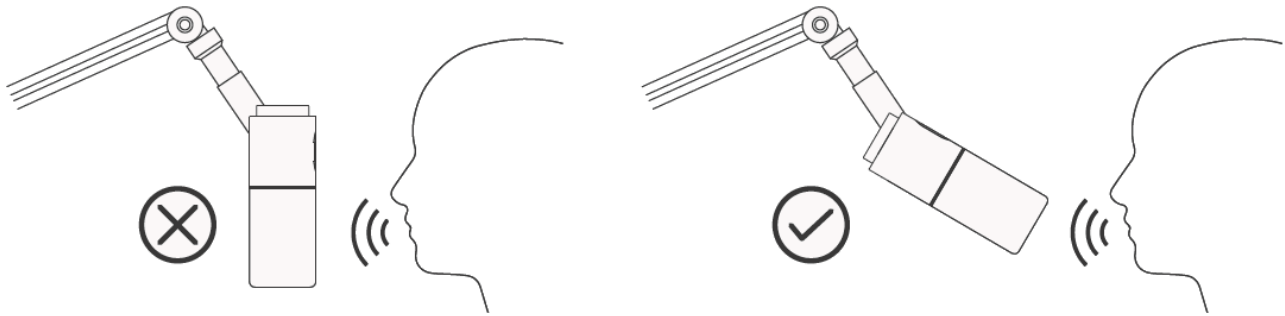

4

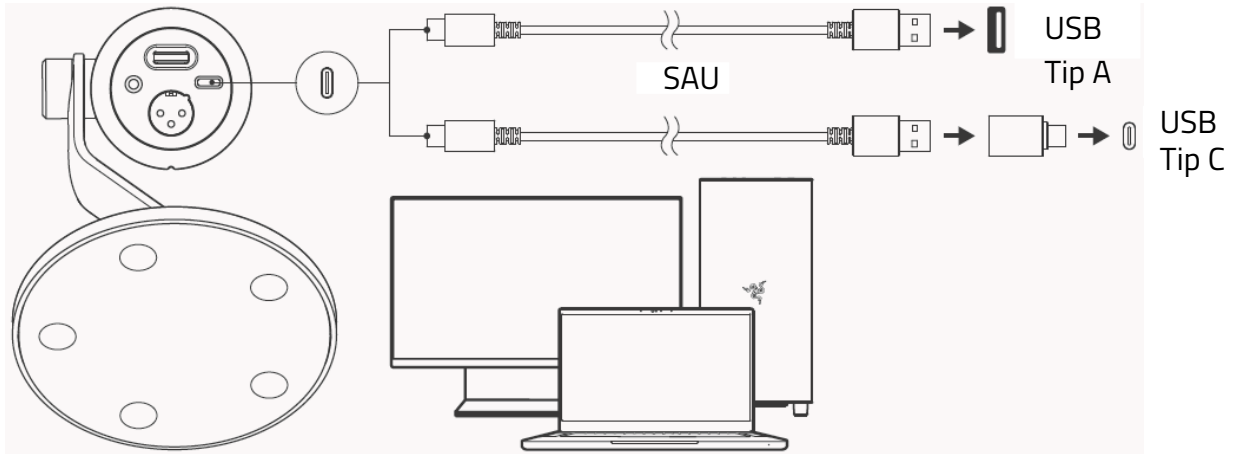

5.

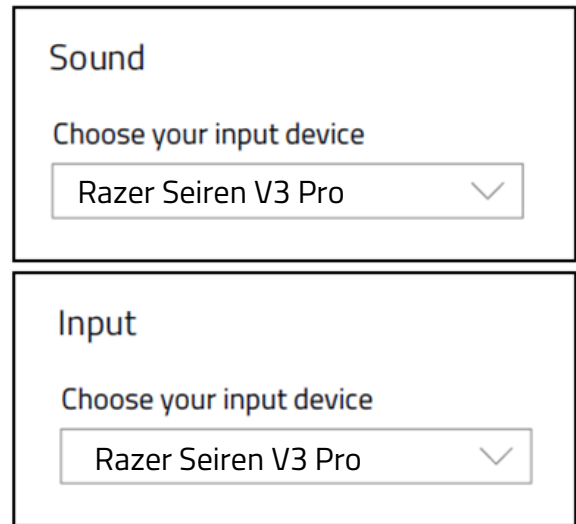
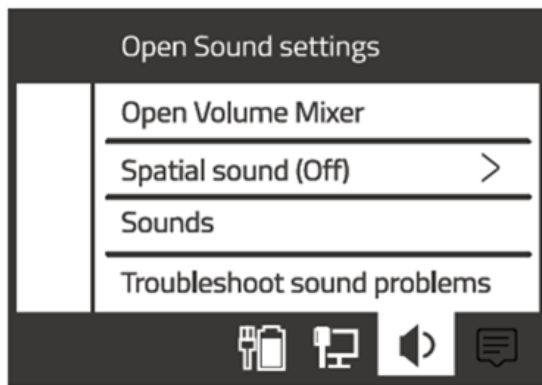

i Instalați Razer Synapse când vi se solicită sau descărcați programul de instalare de pe [razer.com/synapse](https://www.razer.com/synapse). Dezlănțuiți adevăratul potențial al produsului dvs. cu funcții noi, cum ar fi Parametric EQ, Vocal Bass, instrumente Exciter și multe altele!

5. UTILIZAREA MICROFONULUI

DEZACTIVAȚI/ACTIVAȚI INTRAREA MICROFONULUI

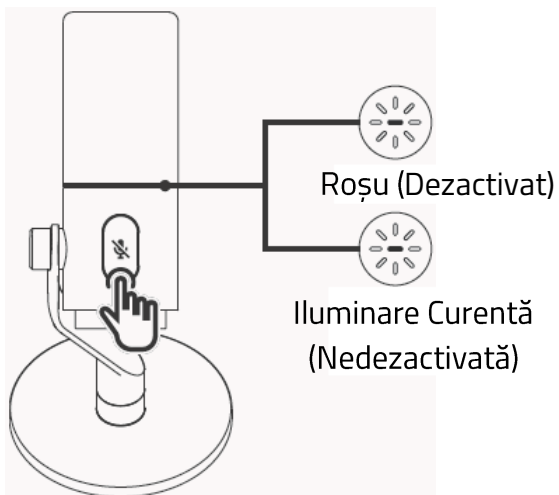

REGLARE AMPLIFICARE MICROFON

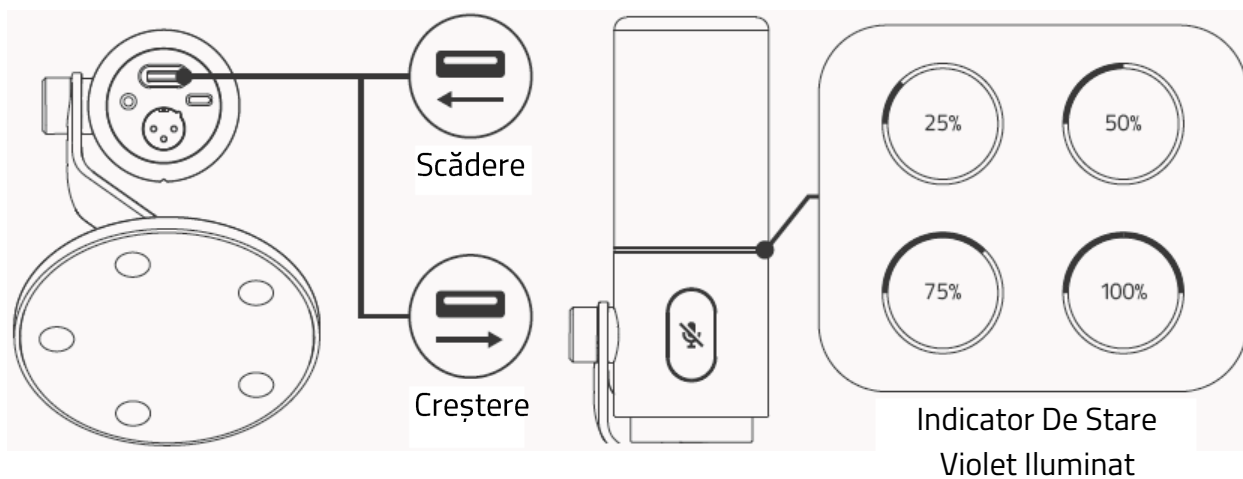

ACTIVAȚI MONITORIZAREA CĂȘTILOR

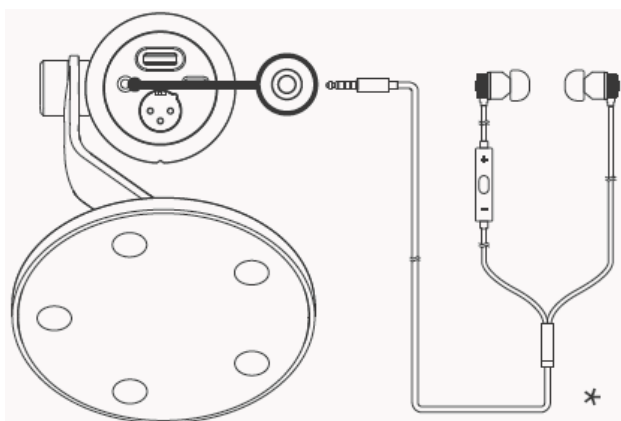

REGLARE VOLUMUL MONITORIZĂRII CĂȘTILOR

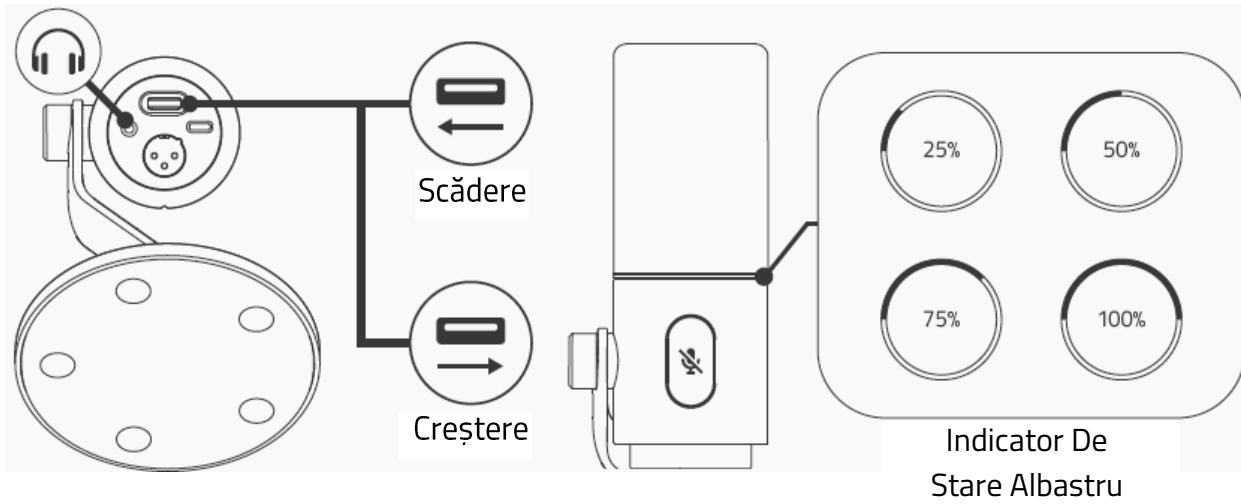

i Pentru a regla volumul folosind butonul rotativ, trebuie mai întâi să îl configurați în Razer Synapse..

CONECTAȚI UN CABLU XLR3

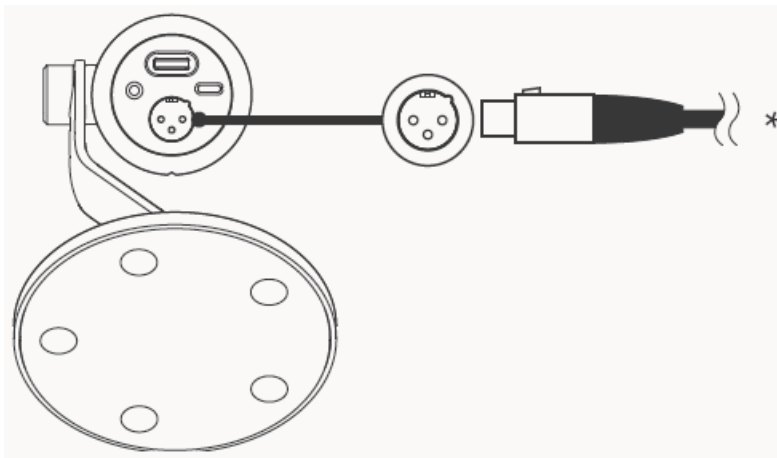

*Nu este inclus

6. CONFIGURAREA RAZER SEIREN V3 PRO

i *Declinarea responsabilității: Acest ghid oferă o prezentare generală a aplicației New Razer Synapse și poate acoperi doar parțial unele dintre caracteristicile dispozitivului dvs. Noul Razer Synapse necesită o conexiune la internet pentru a instala, actualiza, accesa și salva funcții bazate pe cloud. Înregistrarea pentru un cont Razer ID este recomandată, dar opțională. Toate caracteristicile enumerate aici pot fi modificate în funcție de versiunea curentă, dispozitivele conectate și programele de completare acceptate.*

SYNAPSE

Fila Synapse este fila implicită atunci când lansați pentru prima dată Razer Synapse. Utilizați următoarele butoane de mai jos pentru a naviga în interfața cu utilizatorul:

— Minimiza

Făcând clic pe acest buton, aplicația va minimiza bara de activități în timp ce rulează în fundal.

☐ Maximiza

Acest buton extinde fereastra browserului pentru a umple întregul ecran. Pentru a restabili fereastra la dimensiunea inițială, faceți clic din nou pe butonul de maximizare.

✕ Închide

Acest buton va închide toate filele relevante și va închide complet aplicația.

< Fila anterioară

Dacă faceți clic pe acest buton, veți reveni la ultima filă pe care ați vizitat-o.

> Fila următoare

Dacă faceți clic pe acest buton, veți trece la pagina următoare dacă ați folosit recent butonul Fila anterioară.

🔄 Fila Reîmprospătare

Acest buton reîncarcă pagina curentă. Utilizați această opțiune dacă o pagină nu se afișează corect sau doriți să vedeți cel mai recent conținut.

⬇️ Descărcați actualizarea

Dacă apare acest buton, înseamnă că există modificări ale aplicației. Utilizați această opțiune dacă o pagină nu se afișează corect sau doriți să vedeți cel mai recent conținut.

☰ Mai mult

Dacă faceți clic pe acest buton, se va deschide o fereastră pop-up, astfel încât să puteți accesa cu ușurință filele Dispozitive, Module și Alte aplicații instalate.

⚙ Setări

Dacă faceți clic pe acest buton, se va deschide fila Setări, astfel încât să puteți modifica rapid setările acestei aplicații.

👤 Profil

Acest buton va deschide o fereastră pop-up pentru a accesa opțiunile Conectare, Feedback, Evaluăți acest software, Adăugați dispozitiv WiFi și leșiți.

❓ Informații

Dacă treceți cu mouse-ul peste acest buton, vor apărea informații suplimentare despre o caracteristică sau funcție.

Tablou

Subfila Tablou de bord este o prezentare generală a Razer Synapse, unde puteți accesa toate dispozitivele, modulele și serviciile online Razer.

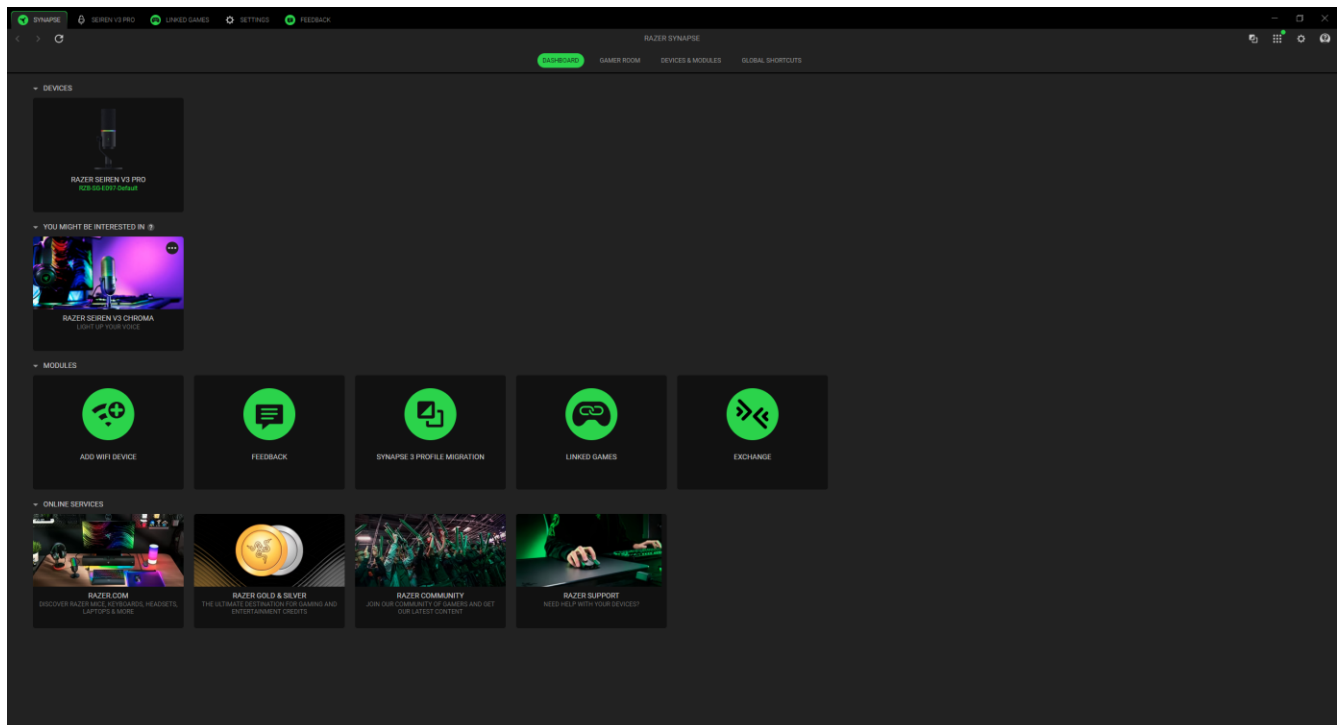

Camera pentru jucători

Subfila Gamer Room arată toate dispozitivele cu funcția Razer Aether Light. De aici, puteți vizualiza și gestiona dispozitivele acceptate de Gamer Room.

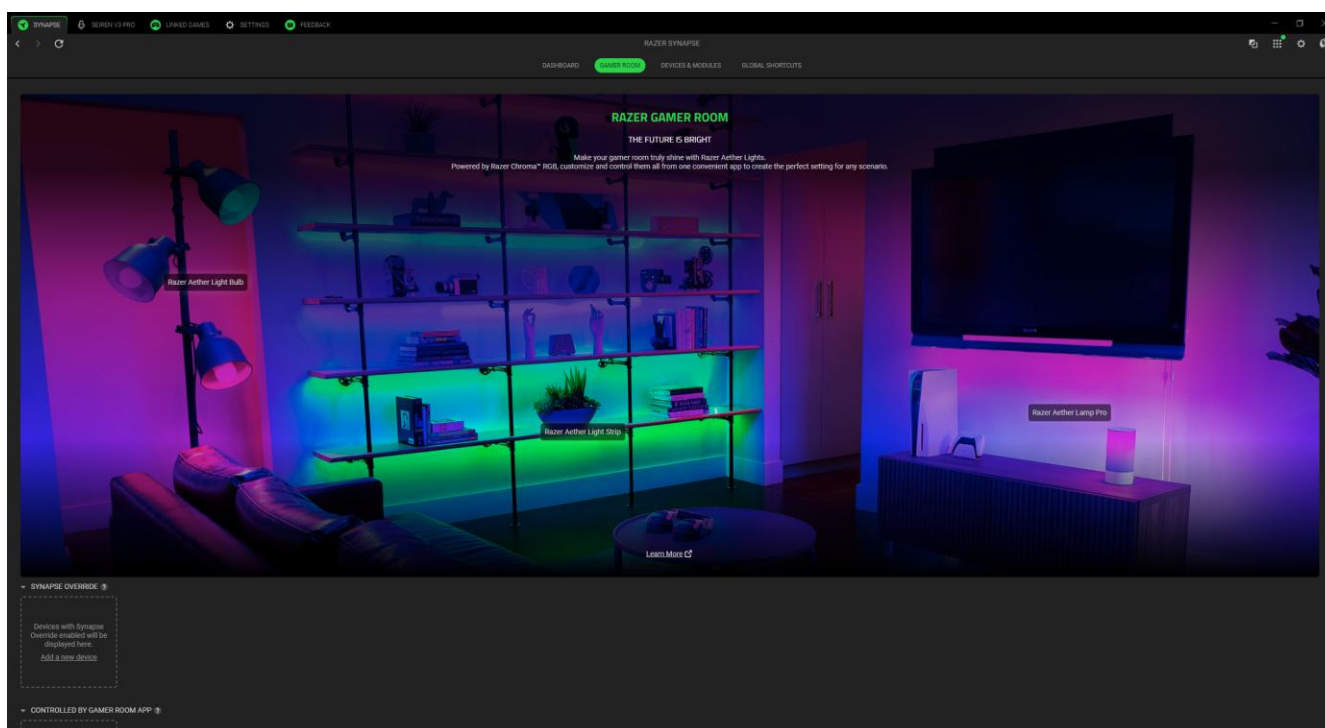

Înlocuirea sinapsei

Această secțiune vă permite să selectați și să personalizați iluminarea dispozitivului și să-l faceți să reacționeze la jocurile compatibile Chroma și la aplicațiile Chroma Connect folosind Razer Synapse.

Controlat de aplicația Gamer Room

Această secțiune afișează toate dispozitivele acceptate controlate de la distanță de aplicația Gamer Room.

Dispozitive și module

Subfila Module afișează toate modulele instalate și disponibile pentru instalare.

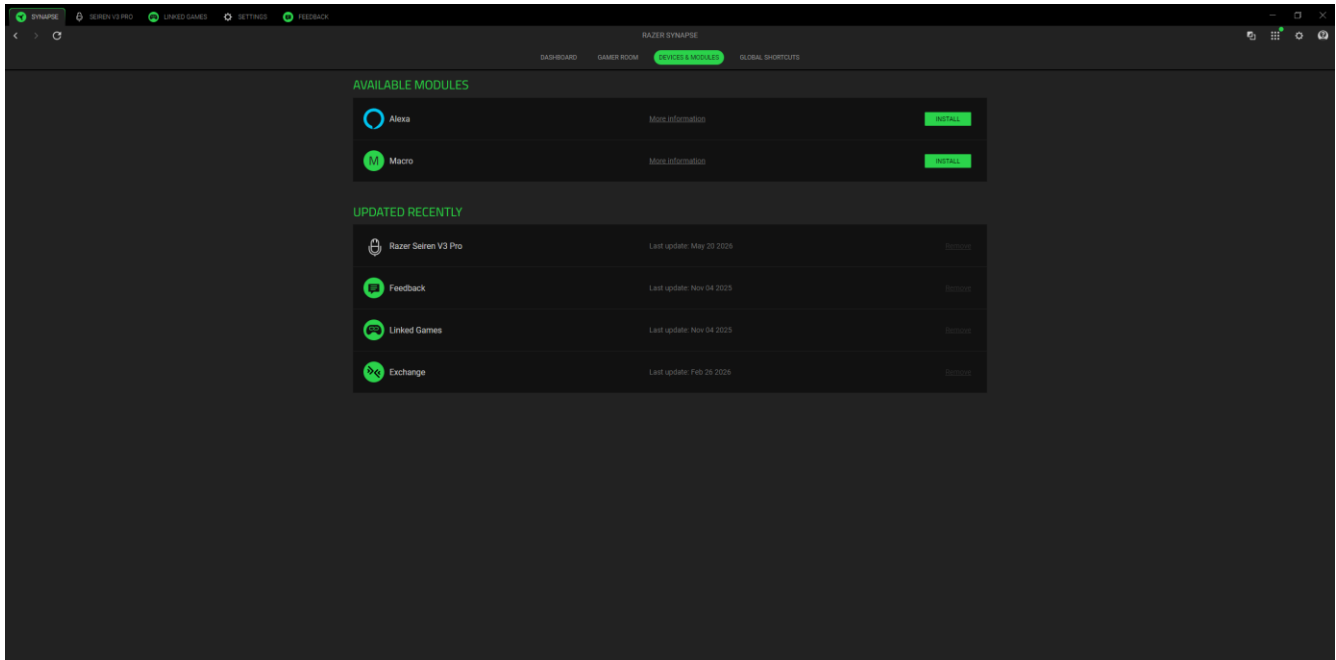

Comenzi rapide globale

Legați operațiunile sau funcțiile Razer Synapse la combinații de taste personalizate de la orice intrare de dispozitiv compatibilă cu Razer Synapse, care se aplică pe toate profilurile de dispozitiv.

! Vor fi recunoscute numai intrările dispozitivului compatibil cu Razer Synapse.

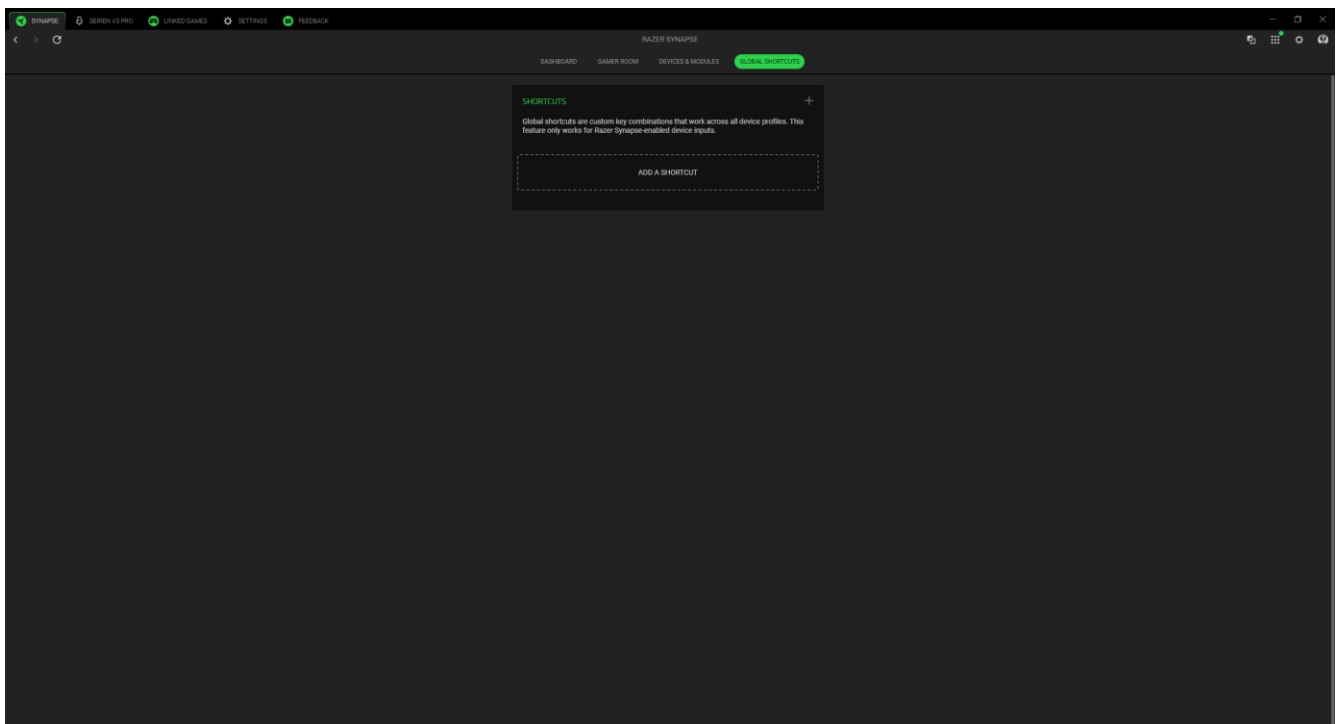

SEIREN V3 PRO

Fila Serein V3 Pro este fila principală pentru dispozitivul Razer. De aici, veți putea regla amplificarea microfonului și volumul căștilor, cât și activa caracteristici precum egalizatorul (EQ), efectele audio și mixerul de streaming. Orice modificări din această filă vor fi salvate automat în sistemul local și în spațiul de stocare în cloud. Folosește butoanele de mai jos pentru a accesa opțiunile profilului tău:

▾ Bara derulantă Profiluri

Dacă faceți clic pe această bară derulantă, se vor afișa toate profilurile pentru acest dispozitiv, astfel încât să puteți schimba rapid profilurile.

... Divers

Dacă faceți clic pe acest buton, se va deschide o fereastră pop-up cu opțiuni legate de profilul dvs.

EQ

Subfila EQ servește la reglarea și modificarea setărilor microfonului dispozitivului.

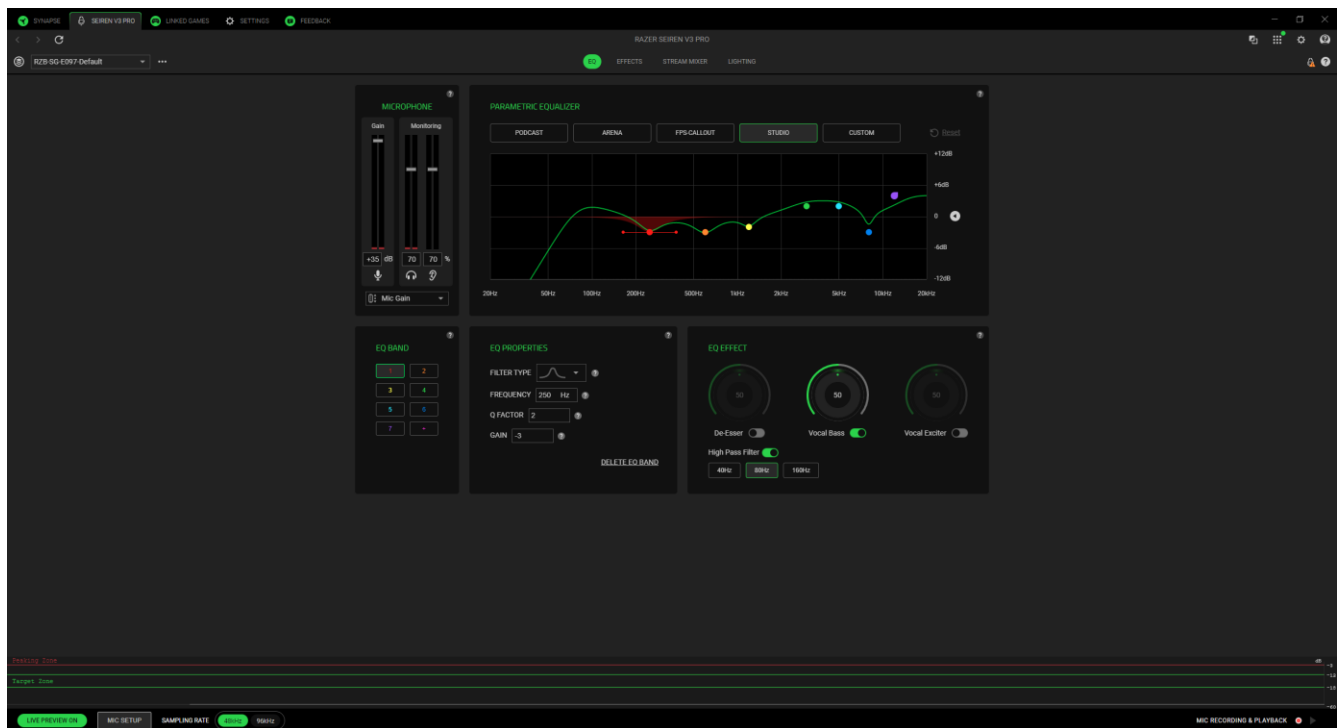

Microphone (Microfon)

Opțiunea Microphone (Microfon) servește la dezactivarea sunetului sau la reglarea amplificării microfonului și a volumului căștilor.

EQ Band (Bandă EQ)

Selectați o bandă EQ pentru a o regla. Parametric Equalizer (Egalizatorul parametric) se va actualiza automat în funcție de banda pe care o alegeți.

Parametric Equalizer (Egalizator parametric)

Alegeți orice presetare disponibilă pentru egalizator, creată pentru a oferi cea mai bună experiență audio, special concepută pentru podcasting, transmisiuni de jocuri sau producție muzicală. Reglarea manuală a oricărei presetări a egalizatorului va seta automat aceasta la Particularizat.

EQ Properties (Proprietăți EQ)

Modificați și reglați cu precizie frecvențele specifice prin folosirea de filtre, ajustarea amplificării și setarea factorului Q.

EQ Effect (Efect EQ)

Reglați și aplicați diverse efecte EQ pentru a îmbunătăți calitatea generală a sunetului.

- De-Esser (Desensibilizare) – reduce sibilanțele puternice din înregistrările vocale, contribuind astfel la evitarea accentuării excesive a sunetelor ascuțite „s” și „t”.
- Vocal Bass (Bași vocali) – intensifică frecvențele joase ale vocii, adăugând căldură și profunzime sunetului.
- Voice Exciter (Îmbunătățire vocală) – conferă o strălucire și o claritate subtile, punând în evidență vocalele în mix.
- High Pass Filter (Filtru trece-sus) – elimină zgomotul sau vibrațiile inutile de joasă frecvență, permițând astfel trecerea elementelor audio mai curate și mai clare.

Live Preview (Previzualizare în timp real)

Folosiți previzualizarea în timp real pentru a verifica dacă microfonul se află în Target Zone (Zona țintă) optimă pentru calitatea sunetului și pentru a urmări Peaking Zone (Zona de vârf) ca să evitați distorsiunile (clipping).

Effects (Efecte)

Subfila Effects (Efecte) servește la particularizarea setărilor de intrare ale microfonului.

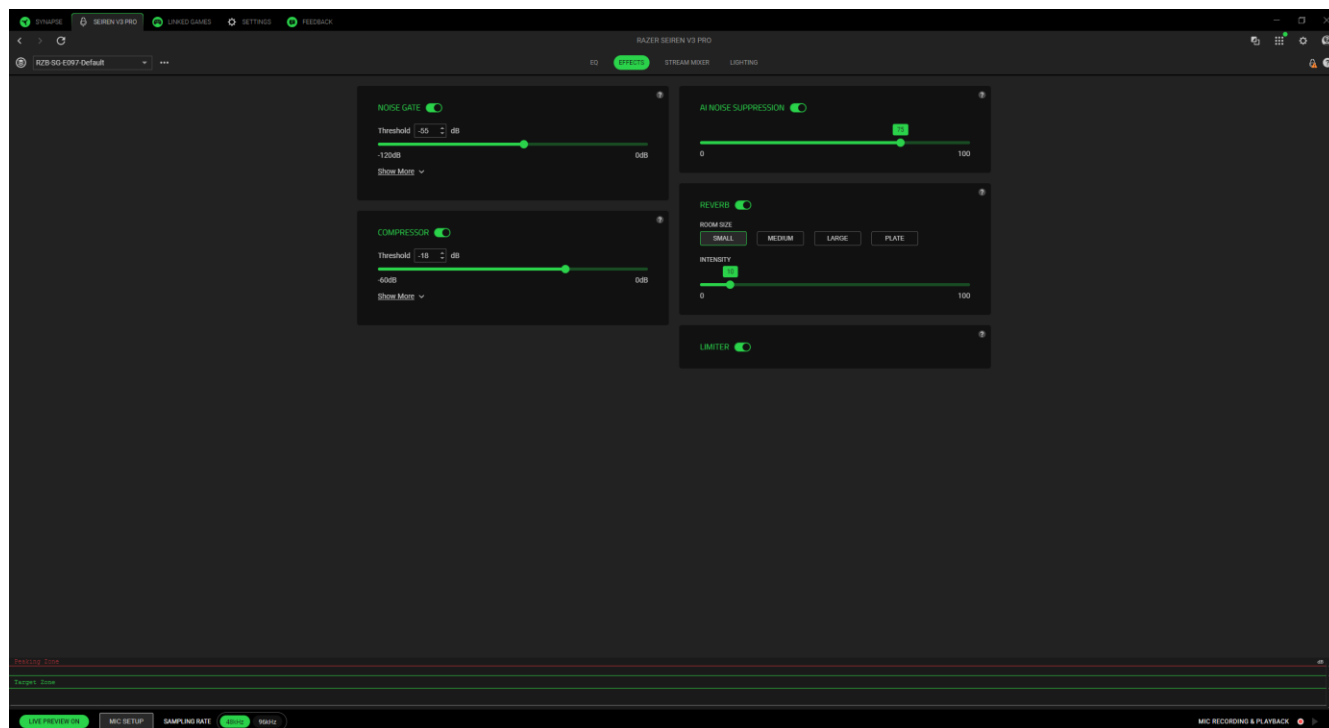

Noise gate (Portă de zgomot)

Reglați nivelul de intrare al microfonului pentru a reduce la minimum zgomotul de fond și a vă capta vocea în întregime.

AI Noise Suppression (Suprimarea zgomotului prin IA)

Identificați și eliminați zgomotul de fond nedorit cu ajutorul inteligenței artificiale.

Compressor (Compresor)

Reglează intrarea microfonului pentru a-i reduce volumul atunci când sunetul devine prea puternic.

Reverb (Reverberație)

Alegeți o setare prestabilită pentru dimensiunea camerei pentru a crea o senzație de spațiu și profunzime a sunetului folosind efectul de ecou.

Limiter (Limitator)

Reduceți volumul și evitați vârfurile bruște de intensitate sonoră care pot duce la distorsiuni sau clipping.

Stream Mixer (Mixer de streaming)

Subfila Stream Mixer (Mixer de streaming) vă permite să monitorizați, să reglați individual și să combinați toate canalele de intrare virtuale disponibile într-un singur canal de ieșire virtual.

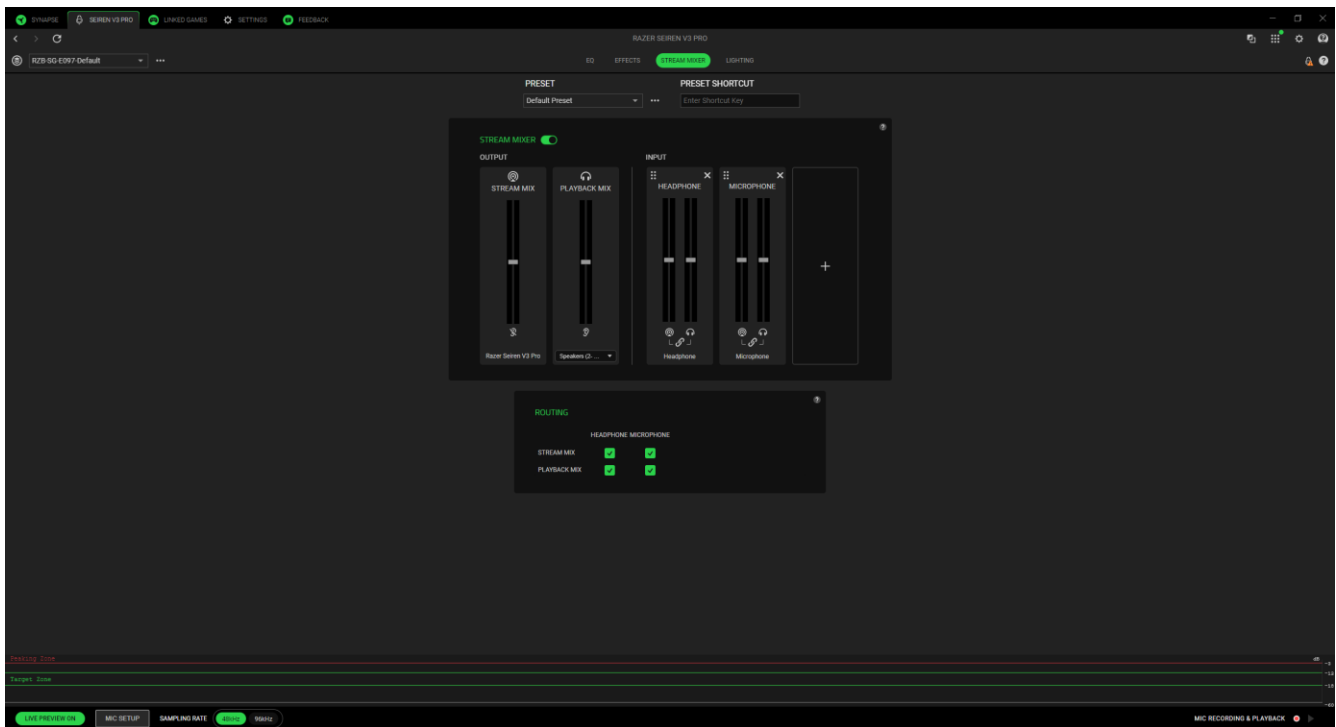

Preset (Setări prestabilite) & Preset Shortcut (Comenzi rapide pentru setări prestabilite)

Folosiți tastele rapide pentru a comuta rapid între setări. Efectuați ajustări rapide pentru a se adapta la diferite sarcini sau preferințe cu o simplă apăsare de tastă.

Stream Mixer (Mixer de streaming)

Combinați mai multe intrări într-un singur canal de ieșire. Reglați nivelurile de amplificare și de volum ale fiecărei intrări pentru a asigura un sunet clar și echilibrat. Adăugați canale sau dispozitive de intrare virtuale pentru a controla cu ușurință streamul.

Routing (Rutare)

Gestionează canalele audio care se aud în stream și reglează mixul de redare pentru fiecare canal în parte.

Iluminat

Subfila Iluminare vă permite să modificați setările de lumină ale dispozitivului Razer.

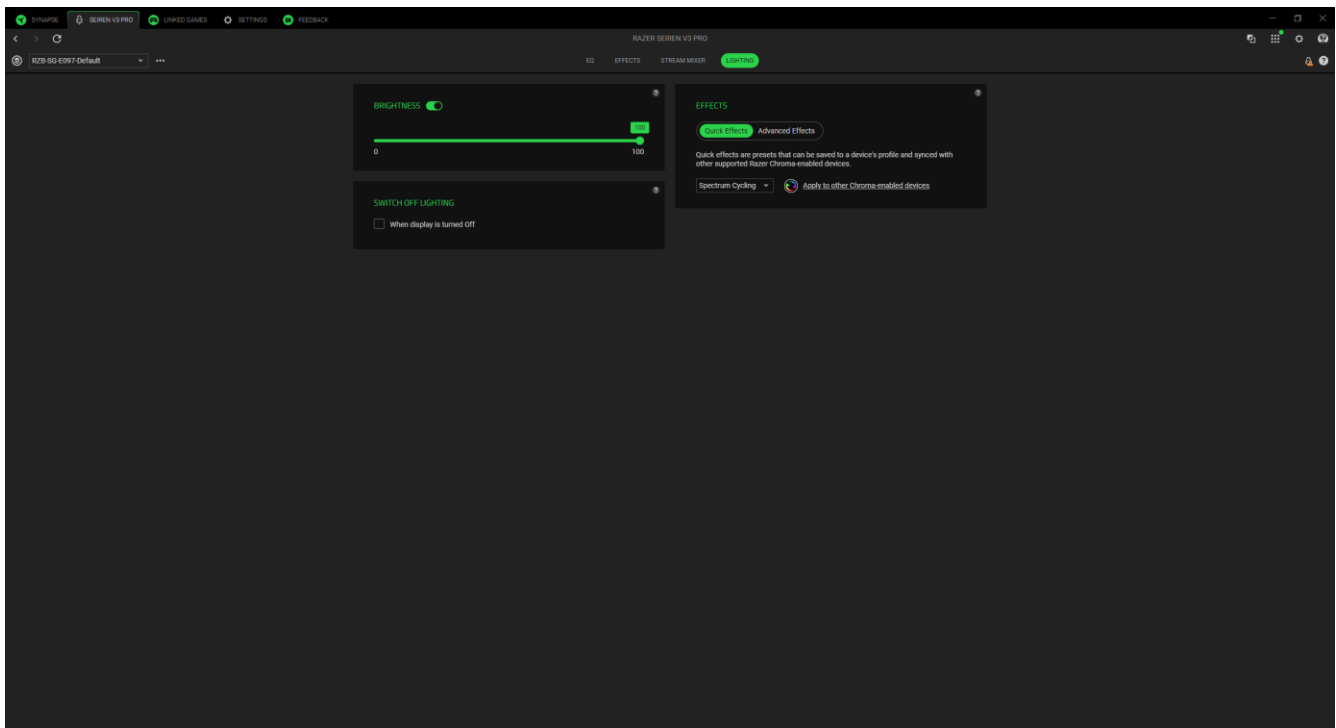

Luminozitate

Puteți opri iluminarea dispozitivului Razer prin comutarea opțiunii Luminozitate sau creșteți/micșorați lumina folosind glisorul.







Opriți iluminatul

Acesta este un instrument de economisire a energiei care vă permite să dezactivați iluminarea dispozitivului ca răspuns la oprirea și/sau oprirea automată a afișajului sistemului atunci când tastatura Razer a fost inactivă pentru o anumită perioadă de timp.

Efecte rapide

O serie de efecte rapide pot fi selectate și aplicate iluminării dispozitivului, așa cum sunt enumerate aici:

	Nume	Descriere	Cum se configurează
	Contor audio	Tastatura se va aprinde în funcție de nivelul audio cu un spectru implicit de culori	Selectarea unui nivel Color Boost

	Respirație	Tastatura se estompează în și în afara culorilor selectate	Selectați până la 2 culori sau randomizați culorile
	Foc	Tastatura se aprinde în culori calde pentru a imita mișcarea flăcărilor	Nu este necesară personalizarea suplimentară
	Ciclul spectrului	Iluminarea va circula între 16,8 milioane de culori pe termen nelimitat	Nu este necesară personalizarea suplimentară
	Starlight	Fiecare LED va avea șansa de a se estompa la un moment și o durată aleatorii	Selectați până la 2 culori sau randomizați culorile și selectați o durată
	Static	LED-urile vor rămâne aprinse în culoarea selectată	Selectați o culoare
	Val	Iluminarea se va derula în direcția selectată	Selectați direcția de undă de la stânga la dreapta sau de la dreapta la stânga
	Roată	Iluminarea tastaturii se va roti în direcția selectată cu un spectru implicit de culori	Selectați direcția roții în sens invers acelor de ceasornic sau în sensul acelor de ceasornic

Dacă aveți alte dispozitive compatibile cu Razer Chroma, puteți sincroniza efectele rapide ale acestora cu dispozitivul Razer făcând clic pe butonul Chroma Sync ().

Efecte avansate

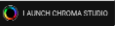
Opțiunea Efecte avansate vă permite să alegeți un profil de efect Chroma pe care doriți să îl utilizați pe perifericul compatibil Razer Chroma. Pentru a începe să vă creați propriul profil de efect Chroma, apăsați butonul Lansați Chroma Studio ().

 Este posibil ca unele efecte de iluminare enumerate aici să nu fie disponibile pentru dispozitivul dvs. Se vor sincroniza doar alte dispozitive Razer care acceptă efectul de iluminare selectat. LED-urile indicatoare nu sunt personalizabile.

JOCURI LEGATE

Fila Jocuri legate vă permite să adăugați aplicații, să vizualizați periferice legate de aplicații sau să căutați aplicații listate.

Jocuri

Subfila Jocuri vă permite să conectați aplicațiile la perifericele dvs. De asemenea, puteți sorta aplicațiile în funcție de ordinea alfabetică, ultima redare sau cele mai jucate. Aplicațiile vor fi în continuare listate aici, chiar dacă nu sunt conectate la un dispozitiv Razer. Pentru a adăuga o aplicație care nu este listată pe ecran, puteți utiliza butonul Adăugare (+) pentru a o căuta manual sau puteți utiliza butonul Scanare (📷) pentru a o căuta automat. Faceți clic pe butonul Căutare (🔍) pentru a căuta un anumit joc sau program din listă.

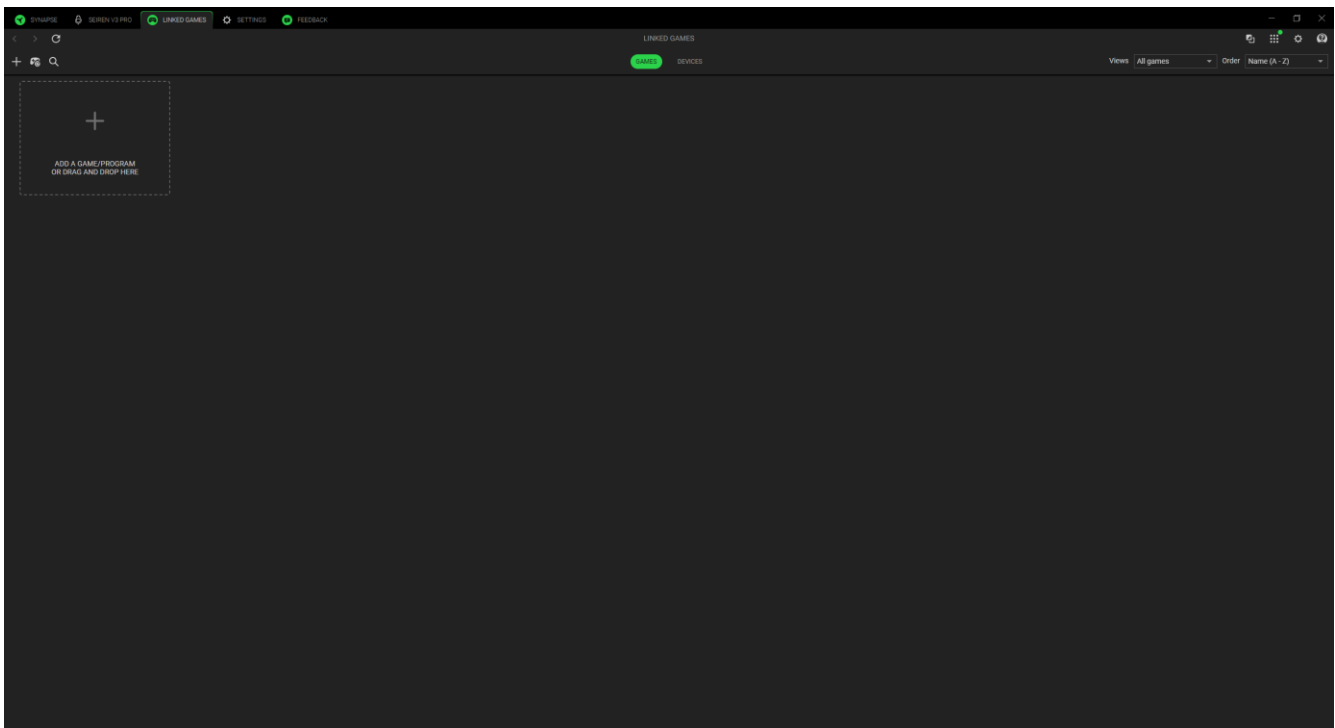

Pentru a conecta o aplicație la dispozitivul dvs. Razer, faceți clic pe ea din listă și selectați un dispozitiv și profilul acestuia. Acest lucru vă va seta automat dispozitivul la profilul selectat ori de câte ori lansați aplicația.

Dispozitive

Subfila Dispozitive vă permite să vizualizați perifericele și să determinați ce aplicații sunt legate de acestea. Selectând un dispozitiv, puteți vedea o listă de aplicații conectate, puteți adăuga aplicații noi sau puteți elimina aplicații conectate. Puteți filtra aceste aplicații utilizând lista verticală Vizualizări și ordine. Pentru a adăuga o aplicație care nu este listată în perifericul, puteți trage și plasa fișierul executabil în interiorul casetei sau puteți utiliza butonul Adăugare (+) pentru a deschide fereastra de căutare. În timp ce vă aflați în fereastra de căutare, puteți face clic pe butonul Reîmprospătare (↻) pentru a scana din nou aplicațiile instalate, pe butonul Căutare (🔍) pentru a căuta un anumit joc sau program din listă sau pe linkul Răsfoire pentru a căuta manual aplicația.

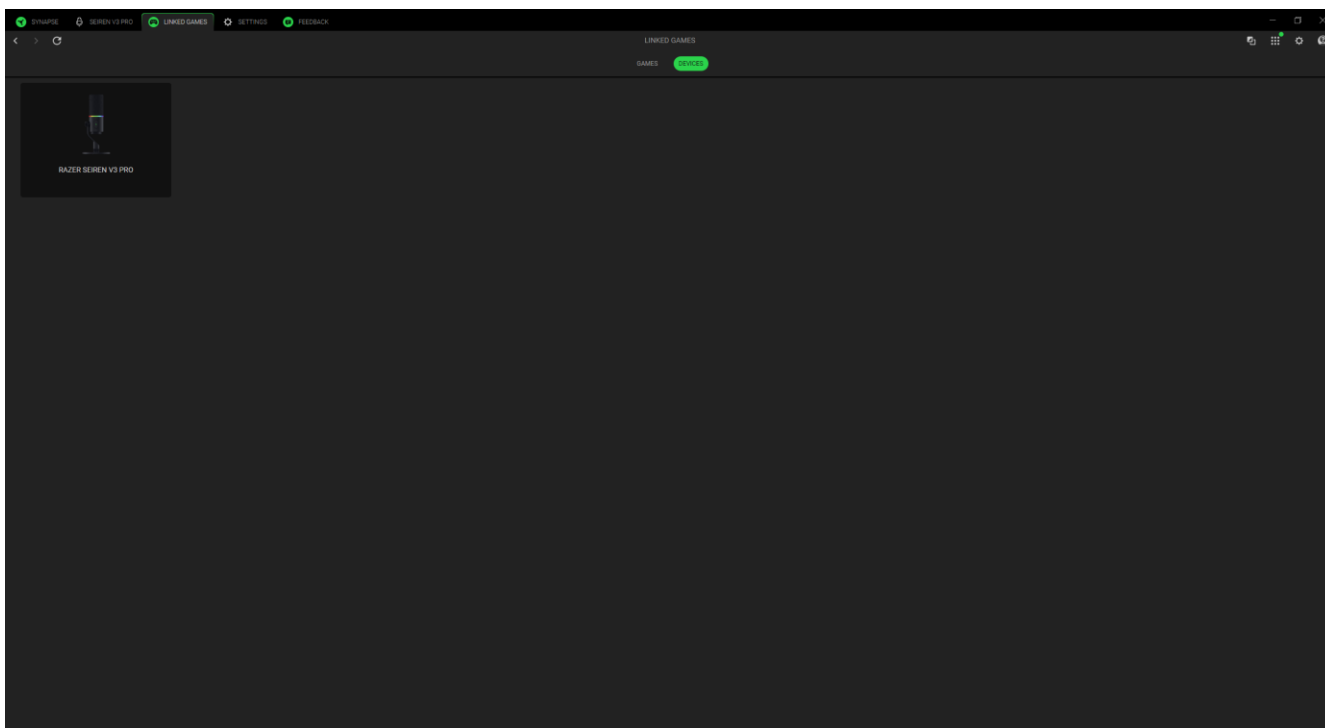

Pentru a conecta o aplicație la dispozitivul Razer, faceți clic pe caseta de selectare din colțul din stânga sus al aplicației în timp ce vă aflați în caseta de căutare. Acest lucru vă va seta automat dispozitivul la profilul selectat ori de câte ori lansați aplicația.

SETĂRI

Fila Setări, accesibilă făcând clic pe butonul Setări (⚙️), vă permite să configurați numeroase opțiuni după cum sunt enumerate mai jos:

Synapse

Subfila Synapse este locul în care puteți găsi opțiuni specifice aplicației.

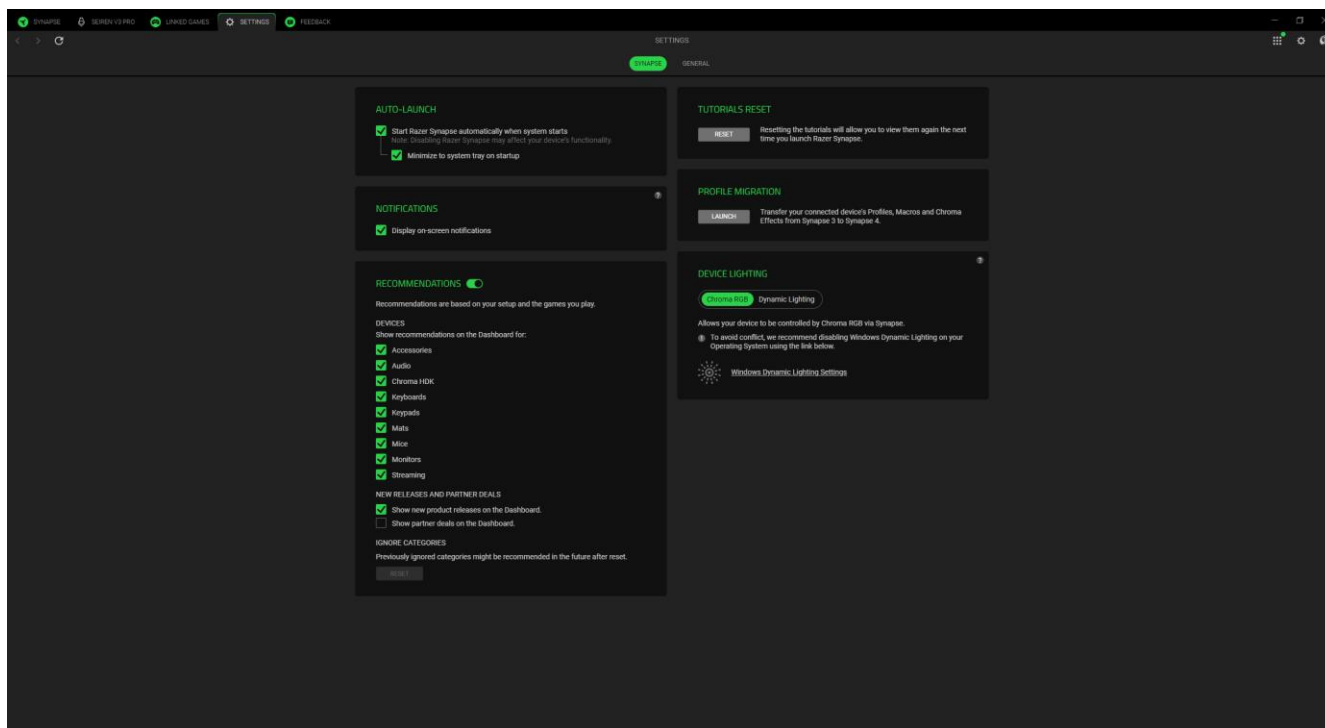

Lansare automată

Opțiunea Lansare automată vă permite să configurați comportamentul de pornire al aplicației.

Notificări

Opțiunea Notificări permite aplicației să afișeze notificări pe ecran chiar dacă rulați aplicații pe tot ecranul.

Recomandări

Recomandările ne permit să afișăm cele mai recente produse și funcții în tabloul de bord pe baza dispozitivelor instalate și a jocurilor conectate.

Resetare tutoriale

Selectarea butonului Resetare va reactiva toate tutorialele care vă ajută să vă familiarizați cu funcțiile Razer Synapse.

Migrarea profilului Synapse 3

Această funcție vă permite să transferați toate profilurile, macrocomenzile și efectele de cromatică ale dispozitivului din Synapse 3 în noul Synapse.

Iluminarea dispozitivului

Această opțiune vă permite să alegeți ce aplicație va controla efectele de iluminare de pe dispozitiv.

General

Subfila General este secțiunea în care puteți accesa diverse opțiuni pentru aplicația dvs., precum și puteți găsi informații suplimentare despre software.

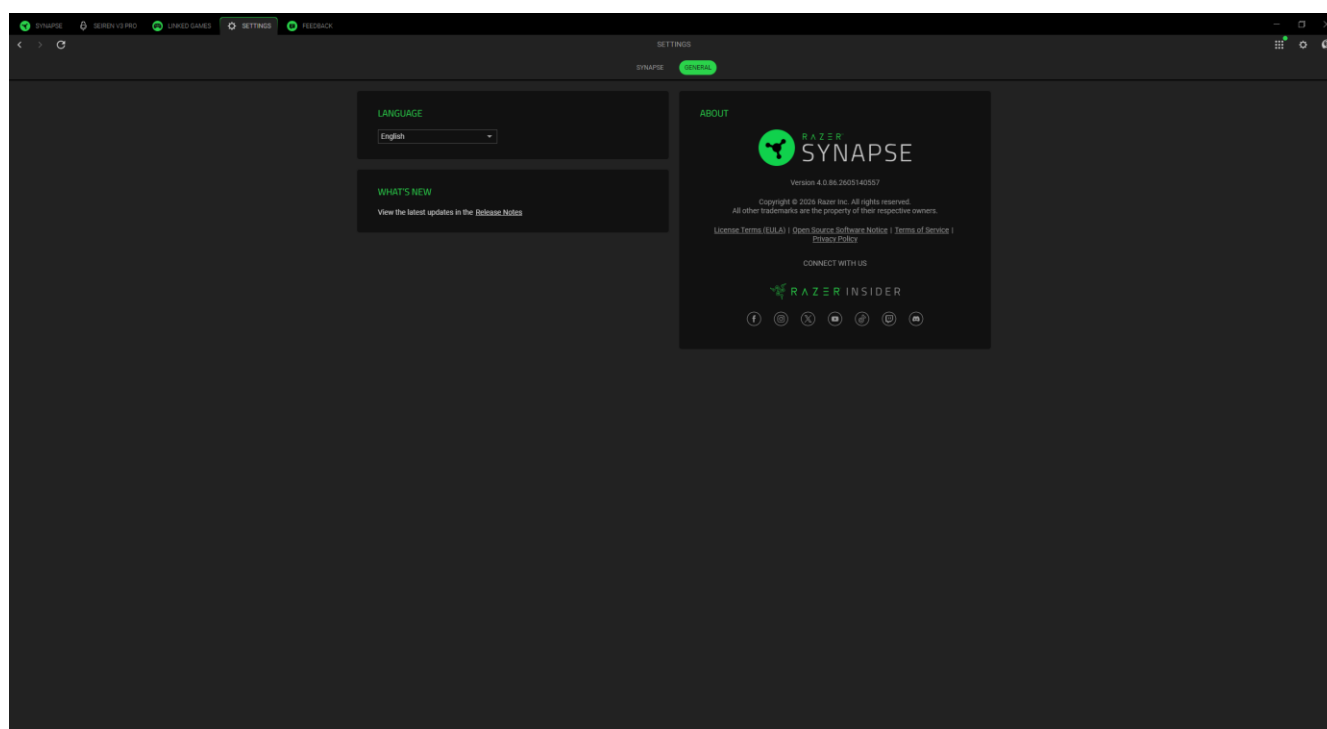

Limbă

Această opțiune vă permite să schimbați limba de afișare a Razer Synapse.

Despre

Secțiunea Despre arată versiunea curentă a software-ului, afișează declarația de copyright și oferă linkuri relevante pentru termenii de utilizare ai Razer. De asemenea, puteți utiliza această opțiune pentru a accesa rapid comunitățile sociale Razer.

FEEDBACK

Ajutați-ne să îmbunătățim Razer Synapse oferind comentariile, sugestiile și problemele cu software-ul. Ne puteți contacta direct folosind această filă și chiar puteți câștiga recompense pentru raportarea erorilor.

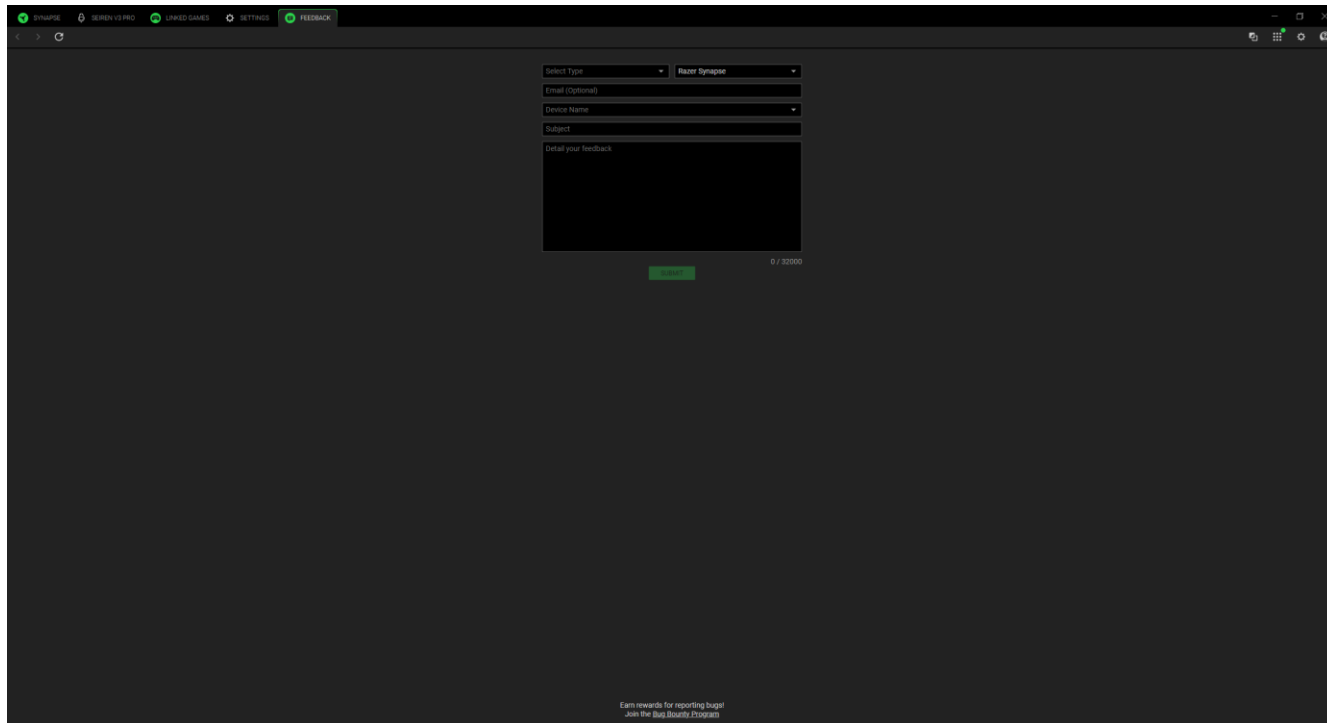

The image shows a dark-themed web interface for submitting feedback. At the top, there is a navigation bar with links for 'SYNAPSE', 'SERIES 3 PRO', 'LINKED GAMES', 'SETTINGS', and 'FEEDBACK'. The 'FEEDBACK' link is highlighted. Below the navigation bar, the feedback form is displayed. It includes a dropdown menu for 'Select Type' with 'Razer Synapse' selected. Below this are input fields for 'Email (Optional)', 'Device Name', and 'Subject'. A large text area is provided for 'Detail your feedback'. At the bottom of the form, there is a green 'Submit' button and a character count '0 / 20000'. At the very bottom of the page, there is a small text link: 'Earn rewards for reporting bugs! Join the Bug Bounty Program'.

7. SIGURANȚĂ ȘI ÎNTREȚINERE

ORIENTĂRI PRIVIND SIGURANȚA

Pentru a obține o siguranță maximă în timp ce utilizați Razer Seiren V3 Pro, vă sugerăm să adoptați următoarele instrucțiuni:

Dacă aveți probleme la funcționarea corectă a dispozitivului și depanarea nu funcționează, deconectați dispozitivul și contactați linia telefonică Razer sau mergeți la support.razer.com pentru asistență.

Nu dezamblați dispozitivul și nu încercați să îl utilizați sub sarcini anormale de curent. Acest lucru va anula garanția.

Nu perforați și nu introduceți obiecte străine în niciuna dintre deschiderile dispozitivului.

Păstrați dispozitivul departe de lichide, umiditate sau umiditate. Utilizați dispozitivul numai în intervalul de temperatură specific de la 0 ° C (32 ° F) la 40 ° C (104 ° F). Dacă temperatura depășește acest interval, deconectați și/sau opriți dispozitivul pentru a lăsa temperatura să se stabilizeze la un nivel optim.

ÎNTREȚINERE ȘI UTILIZARE

Razer Seiren V3 Pro necesită întreținere minimă pentru a-l menține în stare optimă. O dată pe lună, vă recomandăm să deconectați și să opriți dispozitivul de la computer și să-l curățați folosind o cârpă moale sau un tampon de bumbac pentru a preveni acumularea de murdărie. Nu folosiți săpun sau agenți de curățare duri.

8. INFORMAȚII LEGALE

INFORMAȚII PRIVIND DREPTURILE DE AUTOR ȘI PROPRIETATEA INTELECTUALĂ

©2026 Razer Inc. Toate drepturile rezervate. Razer, logo-ul șarpelui cu trei capete, logo-ul Razer, "Pentru jucători. By Gamers." și sigla "Razer Chroma" sunt mărci comerciale sau mărci comerciale înregistrate ale Razer Inc. și/sau ale companiilor afiliate din Statele Unite sau din alte țări. Toate celelalte mărci comerciale sunt proprietatea proprietarilor respectivi.

Windows și sigla Windows sunt mărci comerciale sau mărci comerciale înregistrate ale grupului de companii Microsoft.

XSplit și XSplit Broadcaster sunt mărci comerciale înregistrate ale SplitmediaLabs Limited.

Razer Inc. ("Razer") poate avea drepturi de autor, mărci comerciale, secrete comerciale, brevete, cereri de brevet sau alte drepturi de proprietate intelectuală (înregistrate sau neînregistrate) cu privire la produsul din acest ghid. Furnizarea acestui ghid nu îți oferă o licență pentru niciun astfel de drept de autor, marcă comercială, brevet sau alt drept de proprietate intelectuală. Razer Seiren V3 Pro ("Produsul") poate diferi de imagini, indiferent dacă este pe ambalaj sau în alt mod. Razer nu își asumă nicio responsabilitate pentru astfel de diferențe sau pentru orice erori care pot apărea. Informațiile conținute în prezentul document pot fi modificate fără notificare prealabilă.

GARANȚIA LIMITATĂ A PRODUSULUI

Pentru cei mai recenti și actuali termeni ai garanției limitate a produsului, vă rugăm să vizitați [razer.com/warranty](https://www.razer.com/warranty).

LIMITAREA RĂSPUNDERII

Razer nu va fi în niciun caz răspunzătoare pentru niciun fel de pierderi de profit, pierderi de informații sau date, daune speciale, accidentale, indirecte, punitive sau subsecvente sau accidentale, care rezultă în orice mod din distribuirea, vânzarea, revânzarea, utilizarea sau imposibilitatea de a utiliza Produsul. În niciun caz răspunderea Razer nu va depăși prețul de achiziție cu amănuntul al produsului.

GENERAL

Aceste clauze vor fi reglementate și interpretate în conformitate cu legile din jurisdicția în care a fost achiziționat Produsul. În cazul în care o clauză din prezentul document este considerată invalidă sau inaplicabilă, această clauză (în măsura în care este invalidă sau inaplicabilă) nu va avea niciun efect și va fi considerată exclusă fără a invalida celelalte clauze. Razer își rezervă dreptul de a modifica orice clauză în orice moment, fără notificare prealabilă.