



# RAZER SEIREN V3 PRO

GUIA PRINCIPAL

# CONTEÚDO

1. CONTEÚDO DA EMBALAGEM .....	2
2. DO QUE VOCÊ PRECISA.....	4
3. NÓS LHE DAMOS COBERTURA.....	4
4. CONFIGURANDO O SEU MICROFONE .....	5
5. USANDO O MICROFONE .....	7
6. CONFIGURANDO O SEU RAZER SEIREN V3 PRO .....	9
7. SEGURANÇA E MANUTENÇÃO .....	25
8. INFORMAÇÕES LEGAIS .....	26

---

## 1. CONTEÚDO DA EMBALAGEM

- Razer Seiren V3 Pro

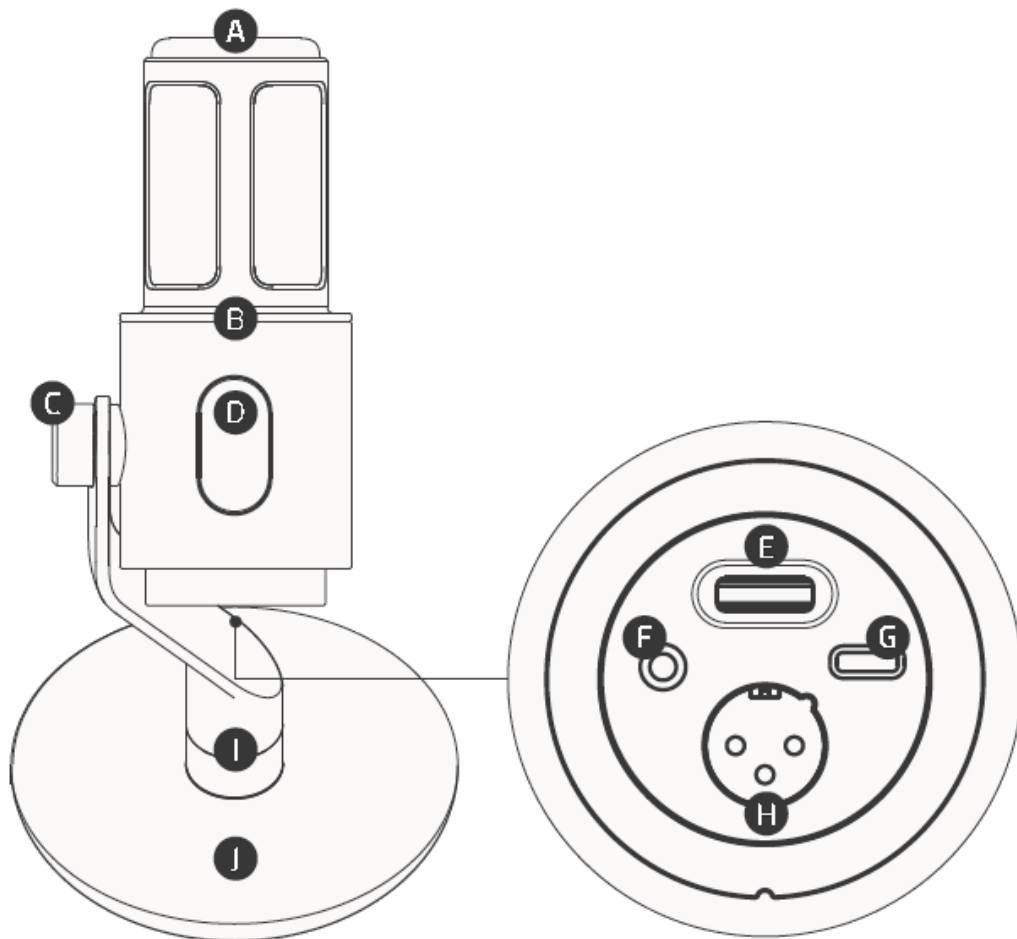

- A. Microfone dinâmico cardioide
- B. Anel de luz alimentado pelo Razer™ Chroma RGB
- C. Suporte ajustável
- D. Botão de silenciamento por toque
- E. Controle de volume/ganho do microfone
- F. Conector de monitoramento do fone de ouvido de 3,5 mm
- G. Porta USB Tipo C
- H. Conector XLR de três pinos (XLR3)
- I. Botão giratório
- J. Base destacável

- Cabo USB Tipo A para Tipo C

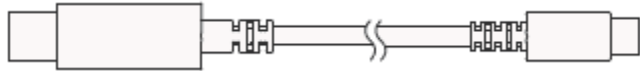

- Adaptador USB Tipo A para Tipo C

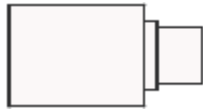

- Filtro pop removível



- Guia de informações importantes sobre o produto

---

## 2. DO QUE VOCÊ PRECISA

### REQUISITOS DO PRODUTO

- PC ou mixer com entrada USB Tipo C/Tipo A ou XLR

### REQUISITOS DO RAZER SYNAPSE

- Windows® 11 (ou superior)
- Conexão com a Internet para a instalação do aplicativo

**i** *Outros software compatíveis: Audacity, OBS, Streamlabs OBS e XSplit (pode ser aplicada uma taxa de licença de software).*

---

## 3. NÓS LHE DAMOS COBERTURA

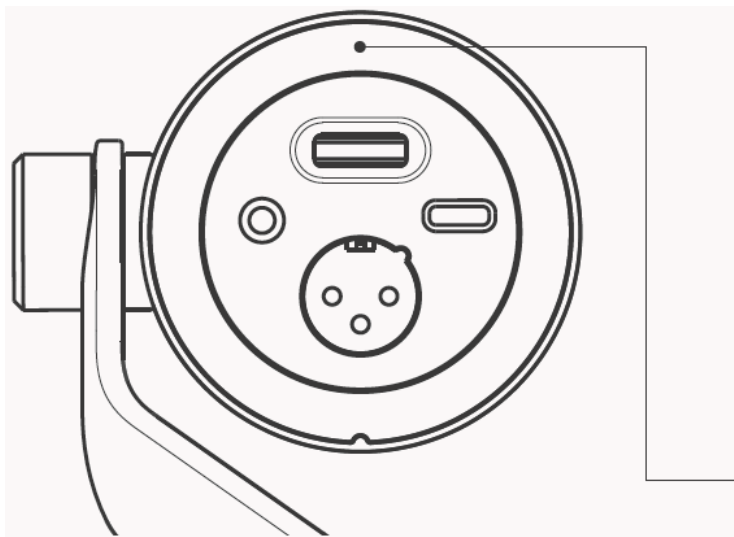

*O número de série do seu produto pode ser*



Você tem um ótimo dispositivo. Agora, deixe-o ainda melhor. Registre o seu dispositivo em [razerid.razer.com](https://razerid.razer.com) para obter cobertura e desbloquear benefícios exclusivos da Razer.

**i** *É necessário um Comprovante de Compra válido para solicitar a Garantia Limitada.*

## 4. CONFIGURANDO O SEU MICROFONE

1.

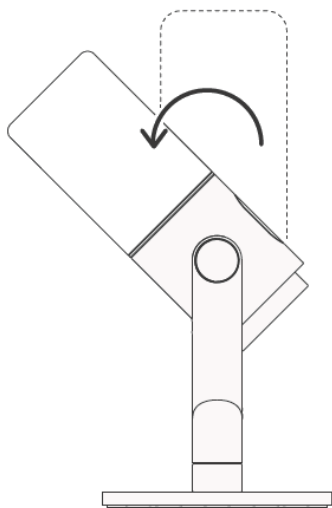

2.

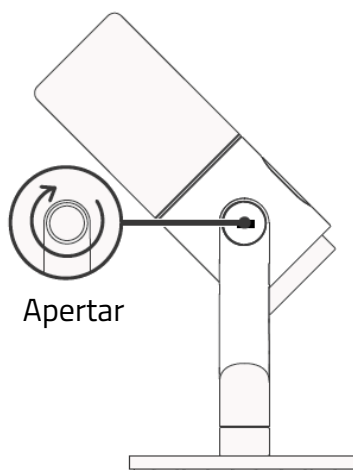
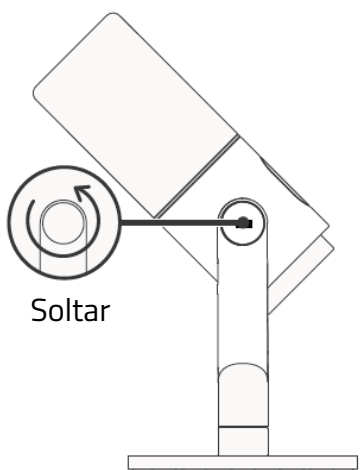

3.

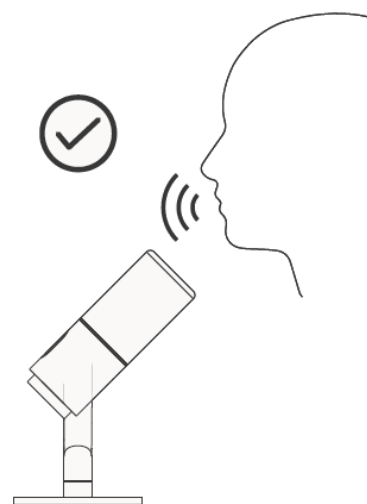
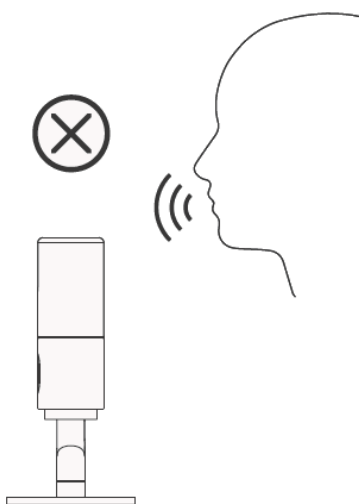
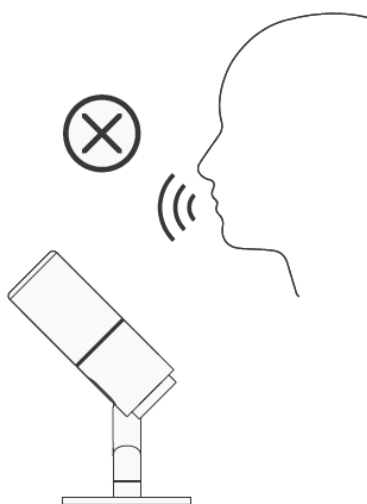

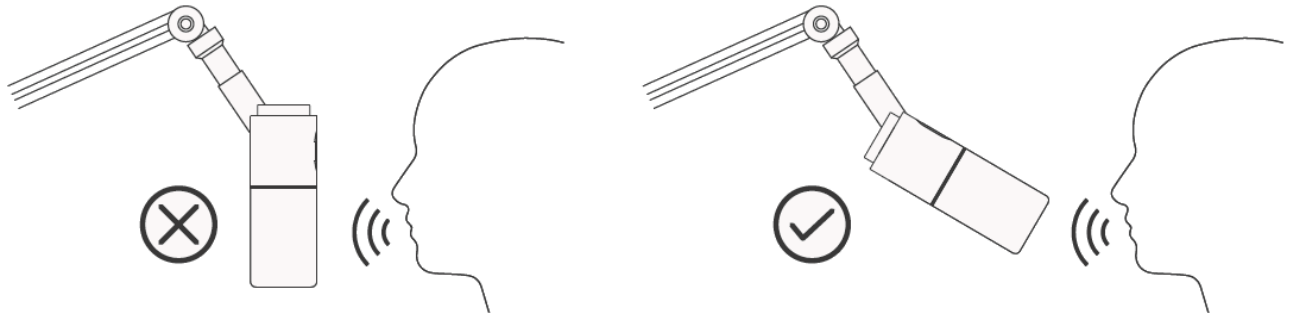

4.

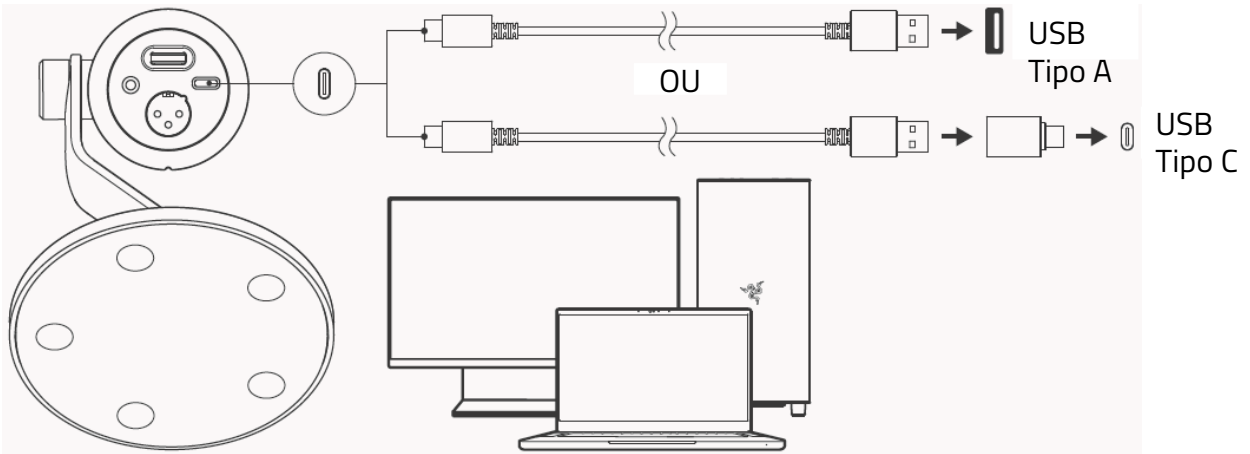

5.

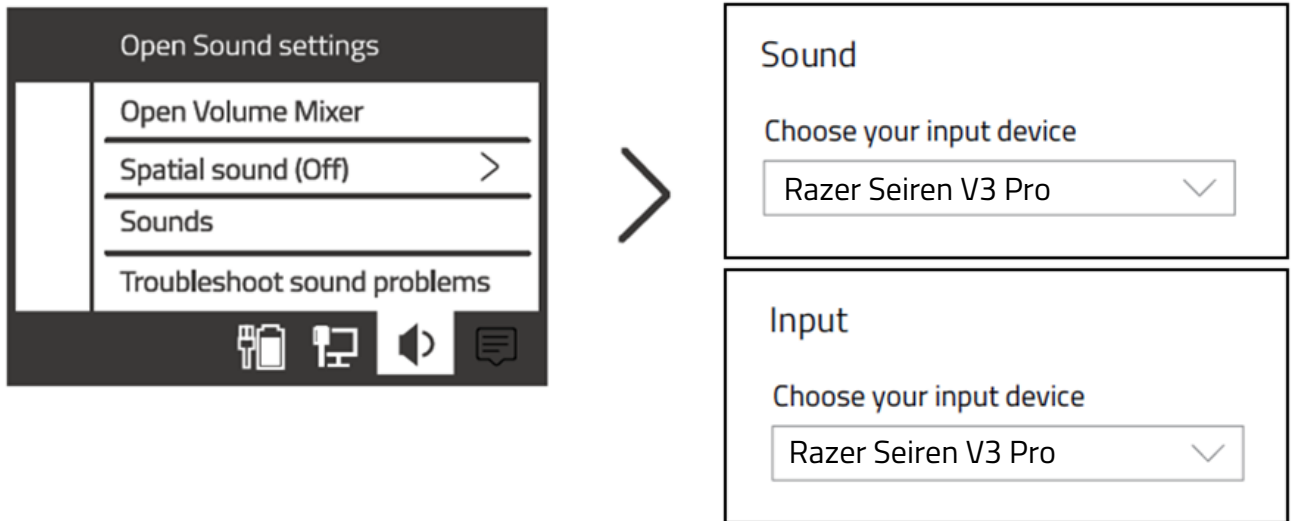

**i** Instale o Razer Synapse quando solicitado ou baixe o instalador em [razer.com/synapse](https://www.razer.com/synapse). Liberte todo o potencial do seu produto com novos recursos, como as ferramentas de EQ paramétrico, graves de voz, exciter e muito mais!

---

## 5. USANDO O MICROFONE

### DESATIVAR/ATIVAR O SOM DA ENTRADA DO MICROFONE

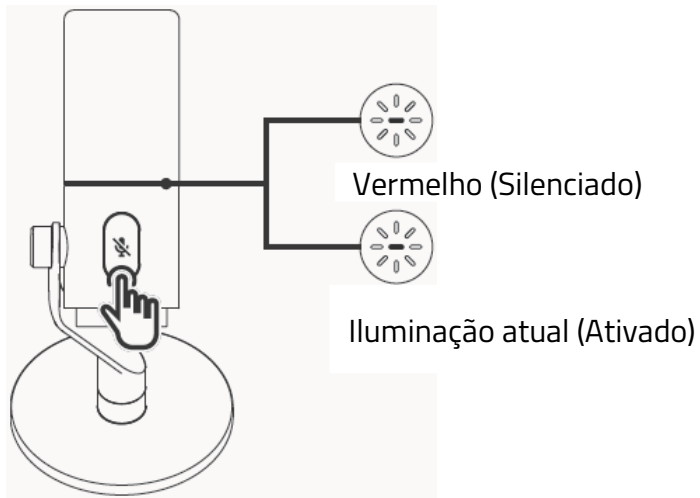

### AJUSTAR O GANHO DO MICROFONE

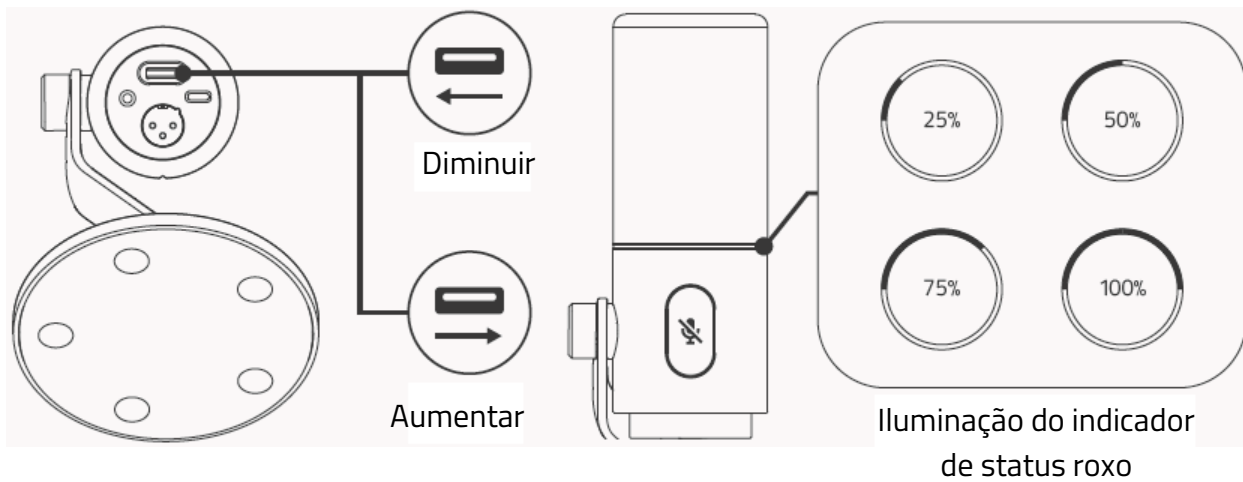

## ATIVAR MONITORAMENTO DE FONES DE OUVIDO

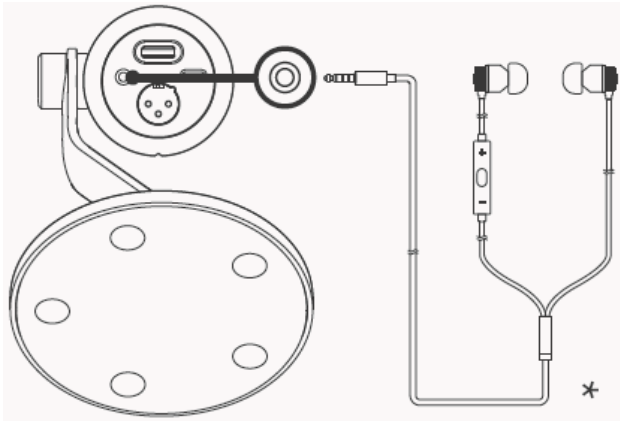

## AJUSTAR O VOLUME DO MONITORAMENTO DE FONES DE OUVIDO

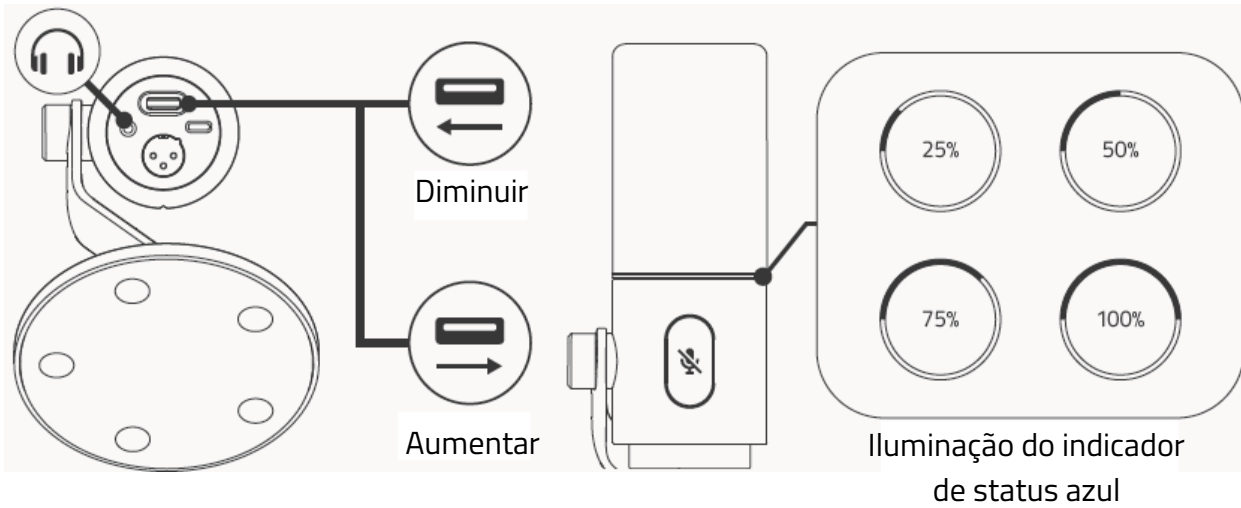

**i** Para ajustar o volume usando o botão giratório, você deve primeiro configurá-lo no Razer Synapse.

## CONECTE UM CABO XLR3

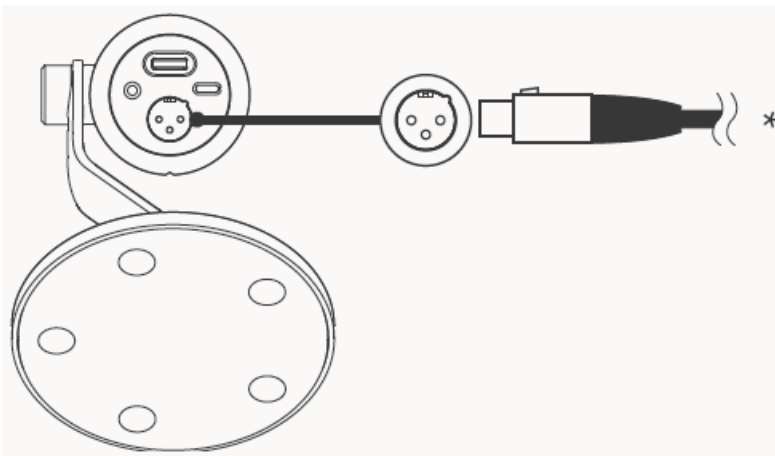

*\*Não incluídos*

---

## 6. CONFIGURANDO O SEU RAZER SEIREN V3 PRO

**i** *Isenção de responsabilidade: Este guia fornece uma visão geral do aplicativo do Novo Razer Synapse e pode abranger apenas parcialmente alguns dos recursos de seu dispositivo. O novo Razer Synapse requer uma conexão com a Internet para instalar, atualizar, acessar e salvar recursos baseados em nuvem. O registro em uma conta Razer ID é opcional, mas recomendado. Todas as características listadas aqui estão sujeitas a alterações com base na versão atual, dispositivos conectados e complementos suportados.*

### GUIA SYNAPSE

A guia Synapse é a guia padrão para quando o Razer Synapse é aberto. Use os seguintes botões abaixo para navegar na interface do usuário:

#### — Minimizar

Ao clicar nesse botão, o aplicativo será minimizado na barra de tarefas enquanto estiver sendo executado em segundo plano.

#### ☐ Maximizar

Esse botão expande a janela do navegador para preencher a tela inteira. Para restaurar a janela ao seu tamanho original, clique novamente no botão de maximização.

#### ✕ Fechar

Esse botão fechará todas as guias relevantes e encerrará o aplicativo completamente.

#### < Guia anterior

Ao clicar nesse botão, você retornará à última guia que visitou.

#### > Próxima guia

Clicar nesse botão o levará para a próxima página se você tiver usado recentemente o botão Guia anterior.

#### ↻ Guia Atualizar

Esse botão recarrega a página atual. Use essa opção se uma página não estiver sendo exibida corretamente ou se você quiser ver o conteúdo mais recente.

## ↓ Baixar Atualização

Se esse botão for exibido, isso significa que há alterações no aplicativo. Use essa opção se uma página não estiver sendo exibida corretamente ou se você quiser ver o conteúdo mais recente.

## ☰ Mais

Clicar nesse botão abrirá uma janela pop-up para que você possa acessar facilmente as guias Dispositivos, Módulos e Outros aplicativos instalados.

## ⚙ Configurações

Clicar nesse botão abrirá a guia Configurações, para que você possa alterar rapidamente as configurações desse aplicativo.

## 👤 Perfil

Esse botão abrirá uma janela pop-up para acessar as opções Log in, Feedback, Avalie este software, Adicionar Dispositivo Wi-Fi e Sair.

## ❓ Informações

Ao passar o mouse sobre esse botão, aparecerá uma informação adicional sobre um recurso ou função.

## Painel

A subguia do Painel é uma visão geral do seu Razer Synapse, onde você pode acessar todos os seus dispositivos, módulos e serviços online Razer.

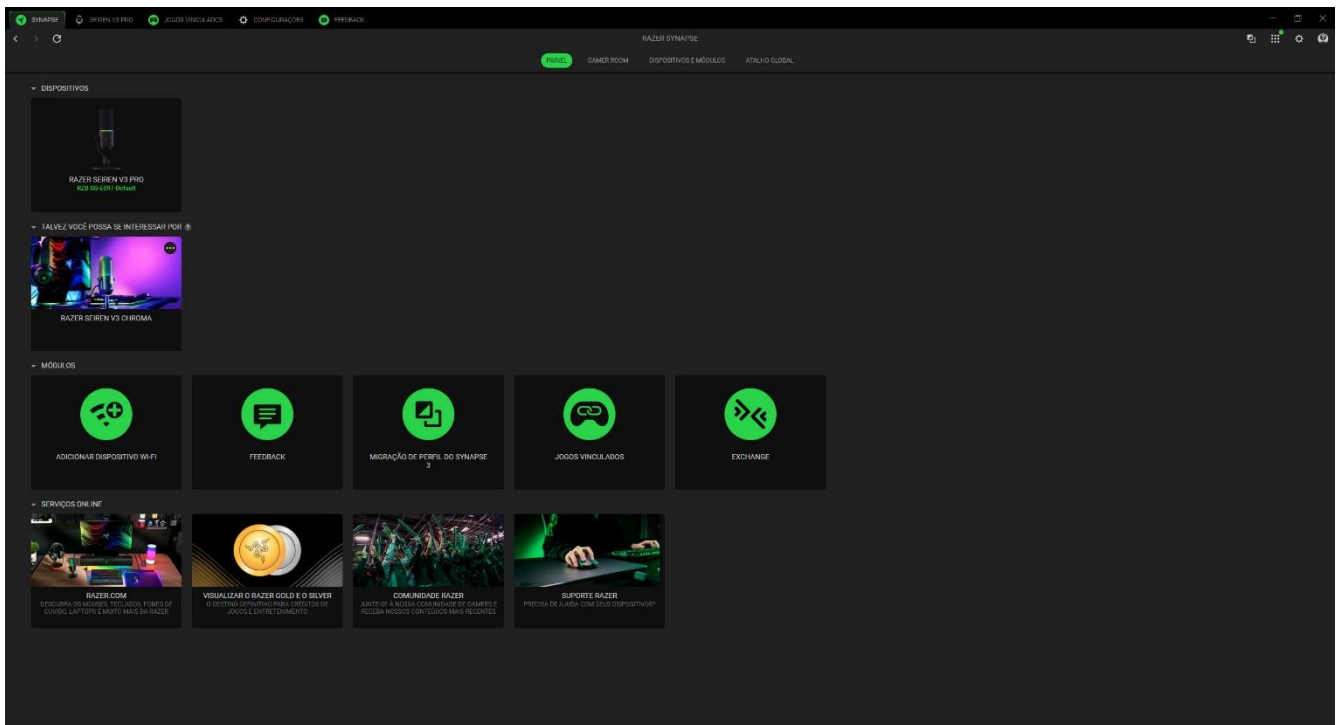

## Gamer Room

A subguia Gamer Room mostra todos os dispositivos com o recurso Luzes Razer Aether. A partir daqui, você pode visualizar e gerenciar seus dispositivos compatíveis com o Gamer Room.

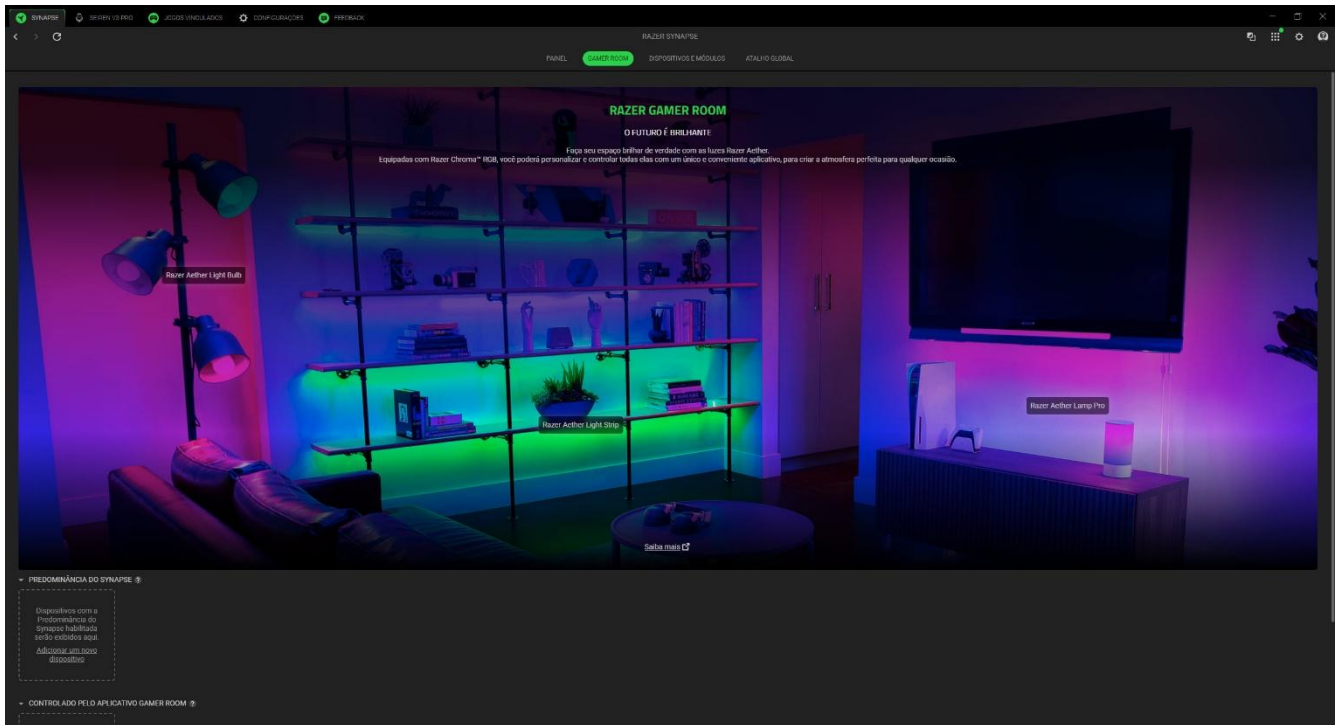

### *Predominância do Synapse*

Esta seção permite selecionar e personalizar a iluminação do seu dispositivo e fazê-lo reagir a jogos habilitados para Chroma e aplicativos Chroma Connect usando o Razer Synapse.

### *Controlado pelo Aplicativo Gamer Room*

Esta seção exibe todos os dispositivos compatíveis controlados remotamente pelo aplicativo Gamer Room.

## Dispositivos e Módulos

A subguia Módulos exibe todos os módulos instalados e disponíveis para instalação.

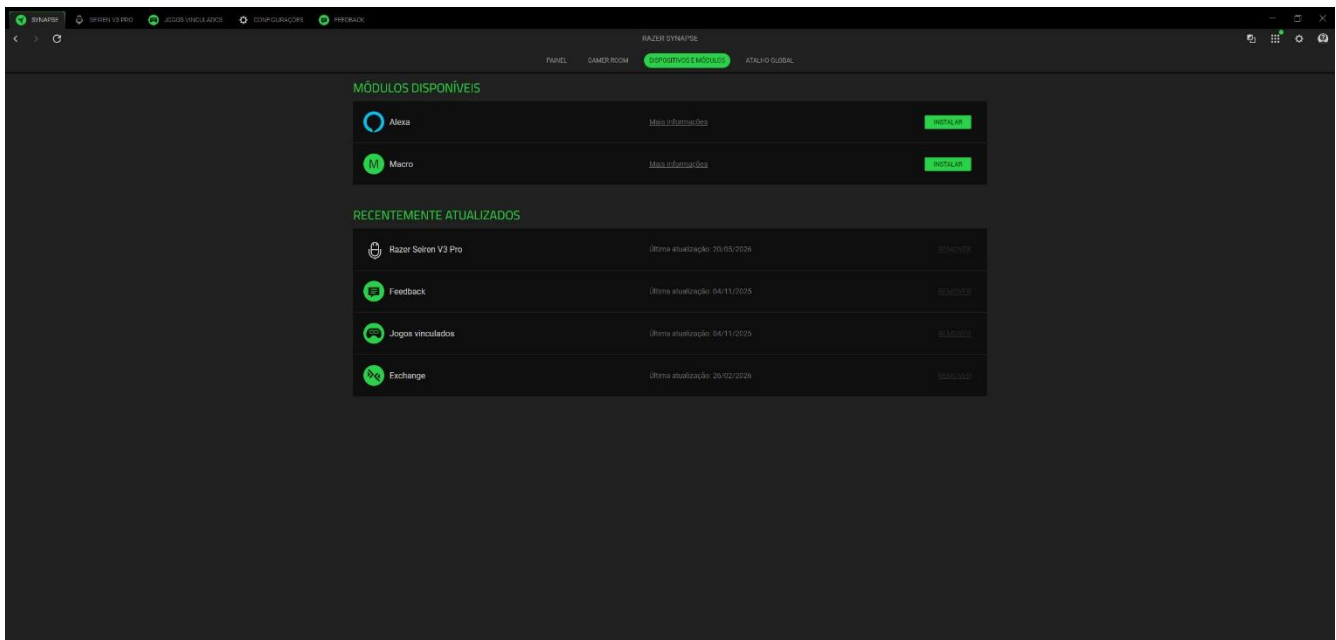

## Atalhos Globais

Vincule operações ou funções do Razer Synapse para personalizar combinações de teclas a partir dos comandos de qualquer dispositivo habilitado para Razer Synapse, que se aplicarão a todos os perfis do dispositivo.

**!** *Apenas comandos de dispositivos habilitados para Razer Synapse serão reconhecidos.*

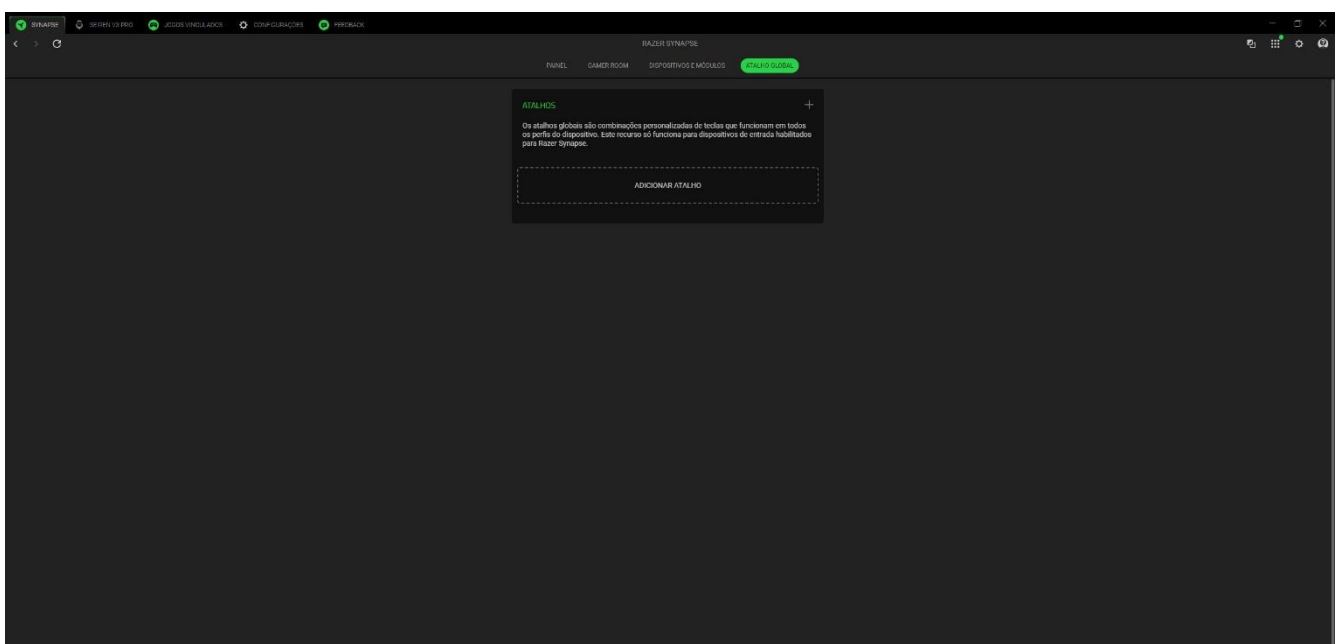

## SEIREN V3 PRO

A guia Seiren V3 Pro é a guia principal do seu dispositivo Razer. Aqui, é possível ajustar o ganho do microfone e o volume do fone de ouvido e ativar recursos como o equalizador, os efeitos e o mixer para streaming. Quaisquer alterações feitas nesta aba serão salvas automaticamente no seu sistema local e no armazenamento em nuvem. Use os botões abaixo para acessar as opções do seu perfil.

▾ Barra suspensa de perfis

Clicar nessa barra suspensa exibirá todos os perfis desse dispositivo para que você possa mudar rapidamente de perfil.

... Outros

Clicar nesse botão abrirá uma janela pop-up com opções relacionadas ao seu perfil atual.

## EQ

A subguia EQ serve para ajustar e modificar as configurações do microfone do dispositivo.

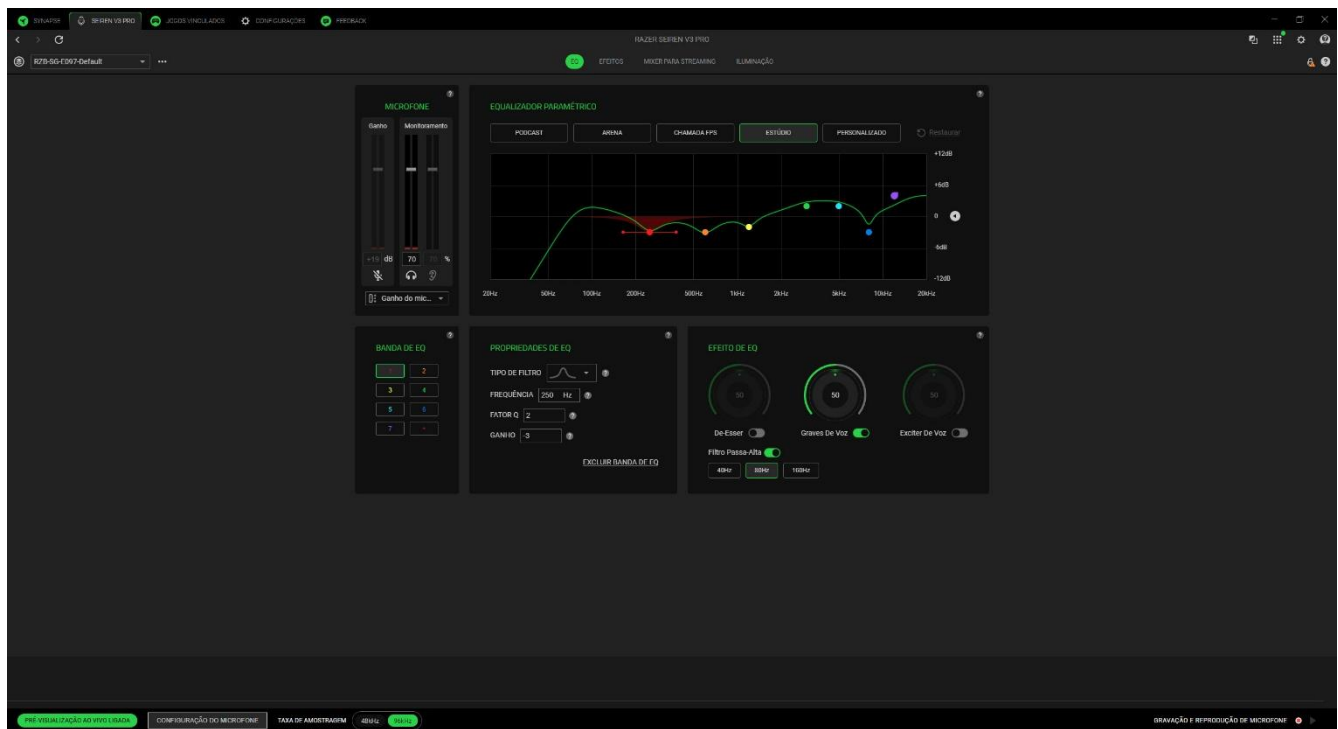

## Microfone

A opção Microfone tem a função de silenciar ou ajustar o ganho do microfone e o volume do fone de ouvido.

### *Banda de EQ*

Selecione uma banda de EQ para ajustá-la. O Equalizador Paramétrico será atualizado automaticamente com base na banda que você selecionar.

### *Equalizador Paramétrico*

Selecione qualquer predefinição de equalizador disponível, criada para oferecer a melhor experiência de áudio para podcasts, narração de jogos ou produção musical. Ao ajustar manualmente qualquer predefinição do equalizador, ela será automaticamente definida como Personalizado.

### *Propriedades de EQ*

Altere e regule frequências específicas usando filtros, ajustando o ganho e definindo o fator Q.

### *Efeito de EQ*

Ajuste e aplique diferentes efeitos de EQ para melhorar a qualidade geral do seu áudio.

- De-esser - reduz o excesso das sibilantes em gravações vocais, o que ajuda a evitar que os sons acentuados de "s" e "t" se tornem exageradamente proeminentes.
- Graves de voz - realça as frequências mais graves da voz, conferindo calor e corpo ao som.
- Exciter de voz - confere um brilho e uma clareza sutis, fazendo com que os vocais se destaquem na mixagem.
- Filtro passa-alta - remove ruídos ou vibrações de baixa frequência desnecessários, permitindo a passagem dos elementos mais nítidos e claros do áudio.

### *Pré-visualização ao vivo*

Use a Pré-visualização ao Vivo para verificar se o microfone está na Zona Desejada ideal para você obter a melhor qualidade de som e monitorar a Zona de Pico para evitar distorções (saturação).

## Efeitos

A subguia Efeitos serve para personalizar as configurações de entrada do microfone.

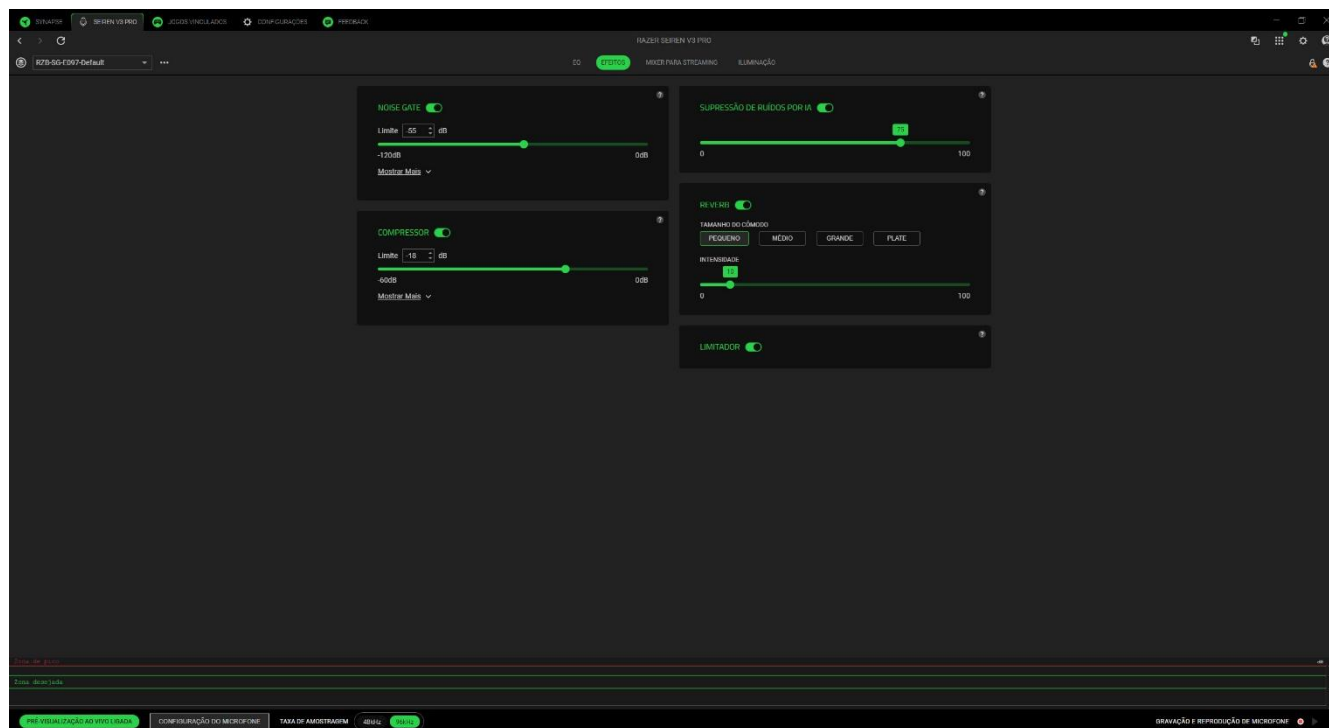

### Noise Gate

Ajuste o nível de entrada do microfone para minimizar o ruído de fundo e captar sua voz por completo.

### Supressão de ruídos por IA

Identifique e elimine ruídos de fundo indesejados usando a inteligência artificial.

### Compressor

Ajuste a entrada do microfone para reduzir o volume quando ela estiver alta demais.

### Reverb

Selecione uma predefinição de tamanho do cômodo para criar uma sensação de espaço e profundidade sonora usando o eco.

### Limitador

Reduza o volume e impeça picos repentinos de alta intensidade que podem causar distorções ou saturação.

## Mixer para Streaming

A subguia Mixer para Streaming permite que você monitore, ajuste individualmente e mixe todos os canais de entrada virtuais disponíveis em um único canal de saída virtual.

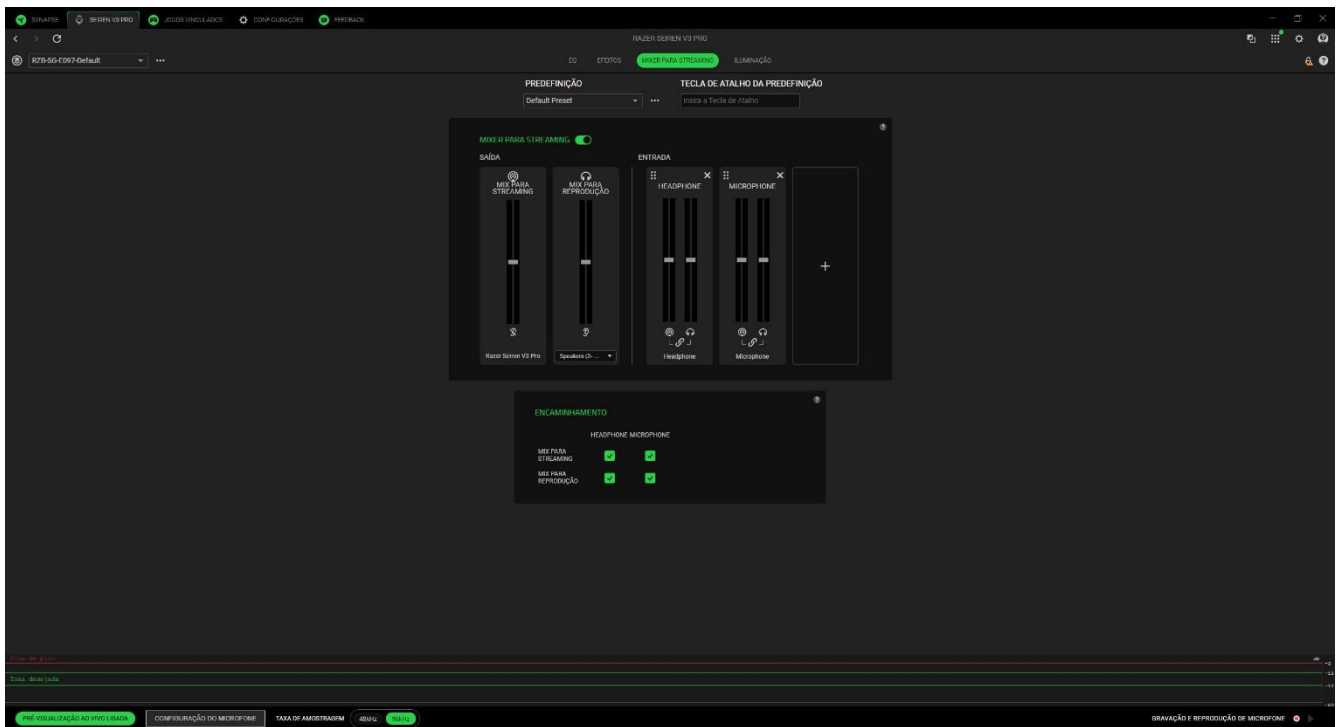

### *Predefinição e Atalho para a predefinição*

Use teclas de atalho para alternar rapidamente as configurações. Faça ajustes rápidos para se adaptar a diferentes tarefas ou preferências com um simples toque de tecla.

### *Mixer para Streaming*

Combine várias entradas em um único canal de saída. Ajuste os níveis de ganho e volume de cada entrada, para garantir uma saída clara e equilibrada. Adicione canais virtuais de entrada ou dispositivos para controlar seu streaming com toda a facilidade.

### *Encaminhamento*

Gerencie os canais de áudio ouvidos no streaming e ajuste o mix para reprodução de cada canal individualmente.

## Iluminação

A subguia Iluminação permite que você modifique as configurações de iluminação do seu dispositivo Razer.

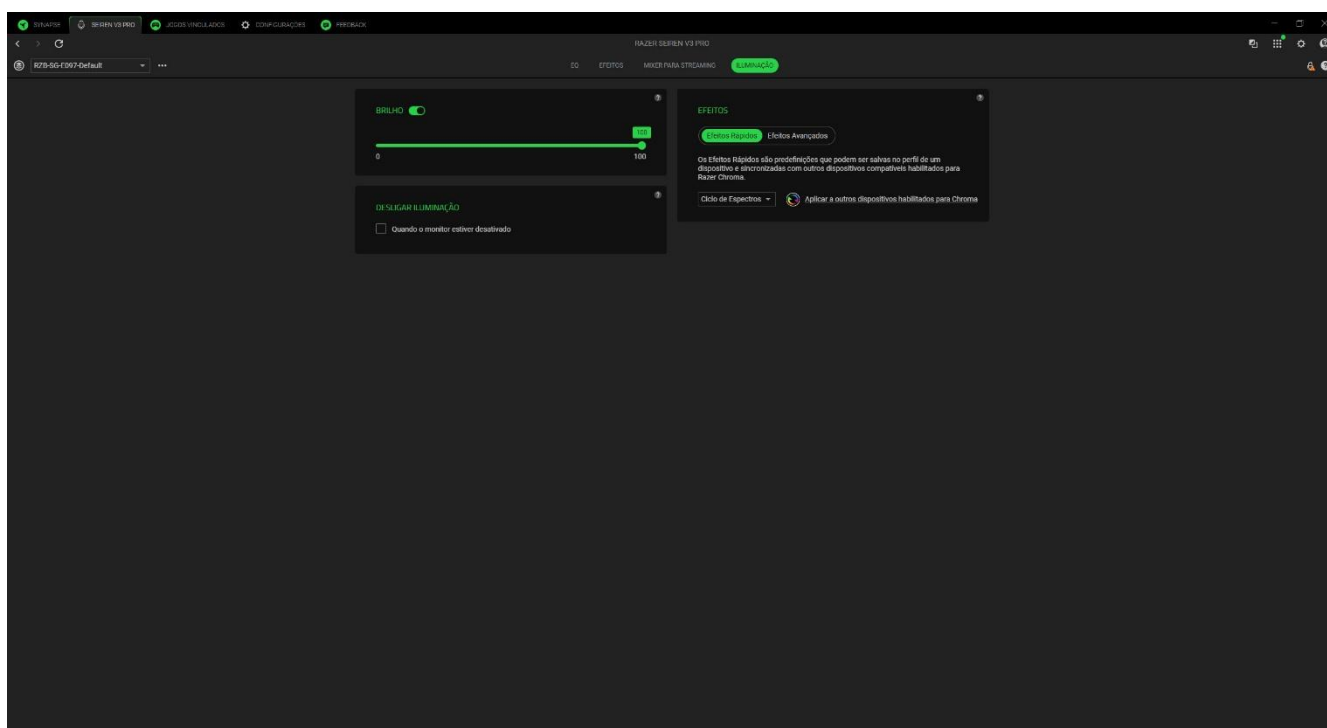

### Brilho

Você pode desligar a iluminação do seu dispositivo Razer modificando a opção Brilho, ou aumentar/diminuir a iluminação usando o seletor.

### Desligar Iluminação

Esta é uma ferramenta de economia de energia que permite que você desative a iluminação do seu dispositivo como resposta ao desligamento do monitor do seu sistema e/ou desligue-a automaticamente quando o teclado Razer estiver ocioso por um intervalo definido de tempo.

### Efeitos Rápidos

Vários efeitos rápidos podem ser selecionados e aplicados à iluminação do seu dispositivo, conforme a lista abaixo:

	Nome	Descrição	Como configurar
	Audiômetro	O teclado se iluminará com um espectro de cores padrão de acordo com o nível de áudio	Selecione um nível de Reforço de Cor

	Respiração	O teclado acentua e atenua a(s) cor(es) selecionada(s)	Selecione até 2 cores ou deixe-as em modo aleatório
	Fogo	O teclado se acende em cores quentes para simular o movimento de chamas	Não requer outras personalizações
	Ciclo de Espectros	A iluminação percorrerá 16,8 milhões de cores indefinidamente	Não requer outras personalizações
	Brilho Estelar	Cada LED se acenderá e se apagará gradualmente em certos momentos e com durações aleatórias	Selecione até duas cores ou deixe-as em modo aleatório e escolha uma duração
	Estático	Os LEDs permanecerão acesos na cor selecionada	Selecione uma cor
	Onda	A iluminação se deslocará na direção selecionada	Selecione "esquerda para direita" ou "direita para esquerda" como direção da onda
	Rotação	A iluminação do teclado percorrerá a direção selecionada em um espectro de cores padrão	Selecione a rotação no sentido horário ou anti-horário

Se tiver outros dispositivos compatíveis habilitados para Razer Chroma, você pode sincronizar seus efeitos rápidos com seu dispositivo Razer clicando no botão de Sincronização do Chroma (  ).

### Efeitos Avançados

A opção Efeitos Avançados permite que você selecione o Perfil Efeito Chroma que deseja utilizar no seu periférico habilitado para Razer Chroma. Para começar a criar seu próprio Perfil Efeito Chroma, pressione o botão Abrir Chroma Studio (  ).

 Somente outros dispositivos Razer compatíveis com o efeito de iluminação selecionado serão sincronizados.

## JOGOS VINCULADOS

A aba de Jogos Vinculados permite que você adicione aplicativos, visualize periféricos vinculados aos aplicativos ou procure por aplicativos listados.

### Jogos

A subguia Jogos permite vincular aplicativos aos seus periféricos. Você também pode organizar os aplicativos em ordem alfabética, a partir do último jogo utilizado ou a partir do mais jogado. Os aplicativos continuarão listados aqui, mesmo se não estiverem vinculados a um dispositivo Razer. Para adicionar um aplicativo que não esteja listado na tela, você pode usar o botão Adicionar ( + ) para procurá-lo manualmente ou usar o botão Escanear ( 📷 ) para procurá-lo automaticamente. Clique no botão Procurar ( 🔍 ) para procurar um jogo ou programa específico na lista.

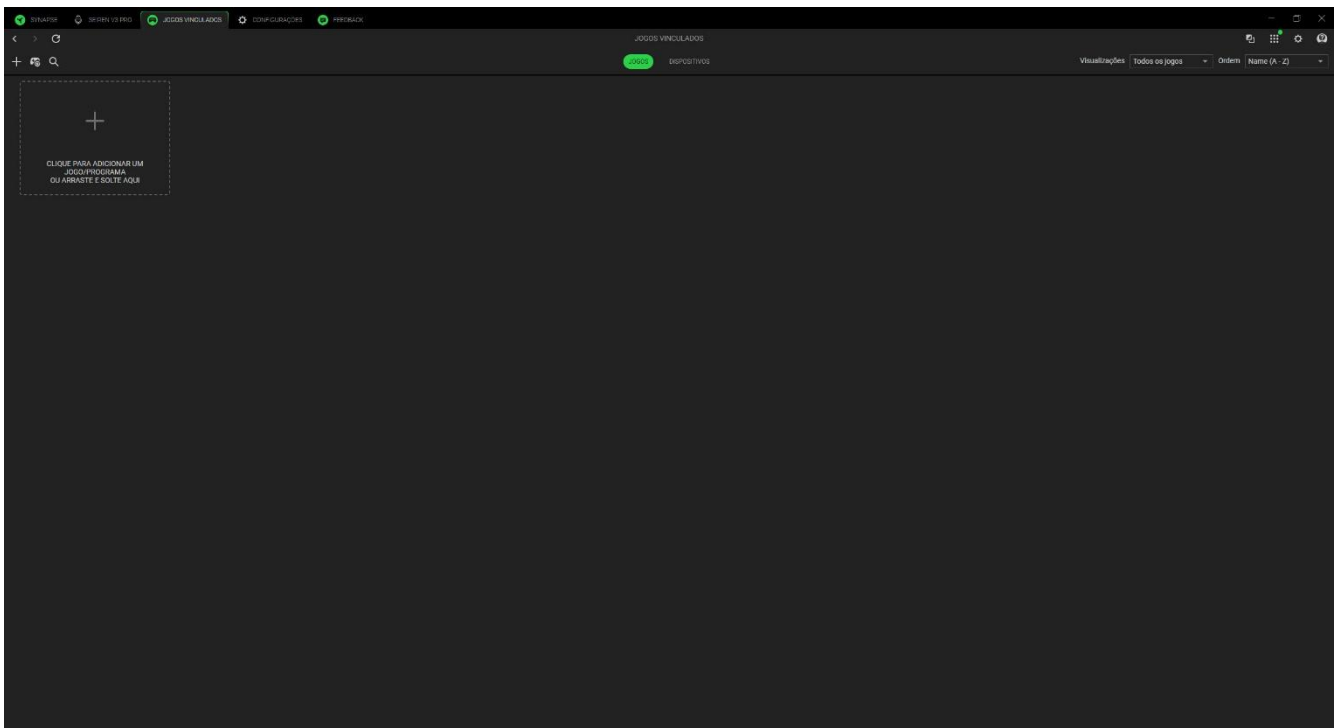

Para vincular um aplicativo ao seu dispositivo Razer, clique nele na lista e selecione um dispositivo e seu perfil. Isso definirá automaticamente seu dispositivo para o perfil selecionado sempre que você iniciar o aplicativo.

## Dispositivos

A subguia Dispositivos permite visualizar seus periféricos e determinar quais aplicativos estão vinculados a eles. Ao selecionar um dispositivo, você pode ver uma lista de aplicativos vinculados, adicionar novos aplicativos ou remover aplicativos vinculados. Você pode filtrar esses aplicativos usando a lista suspensa Visualizações e Ordem. Para adicionar um aplicativo não listado em seu periférico, você pode arrastar e soltar o arquivo executável dentro da caixa ou usar o botão Adicionar ( + ) para abrir a janela de pesquisa. Na janela de pesquisa, você pode clicar no botão Atualizar ( ↻ ) para verificar novamente os aplicativos instalados, no botão Pesquisar ( 🔍 ) para procurar um jogo ou programa específico na lista ou no link Procurar para procurar o aplicativo manualmente.

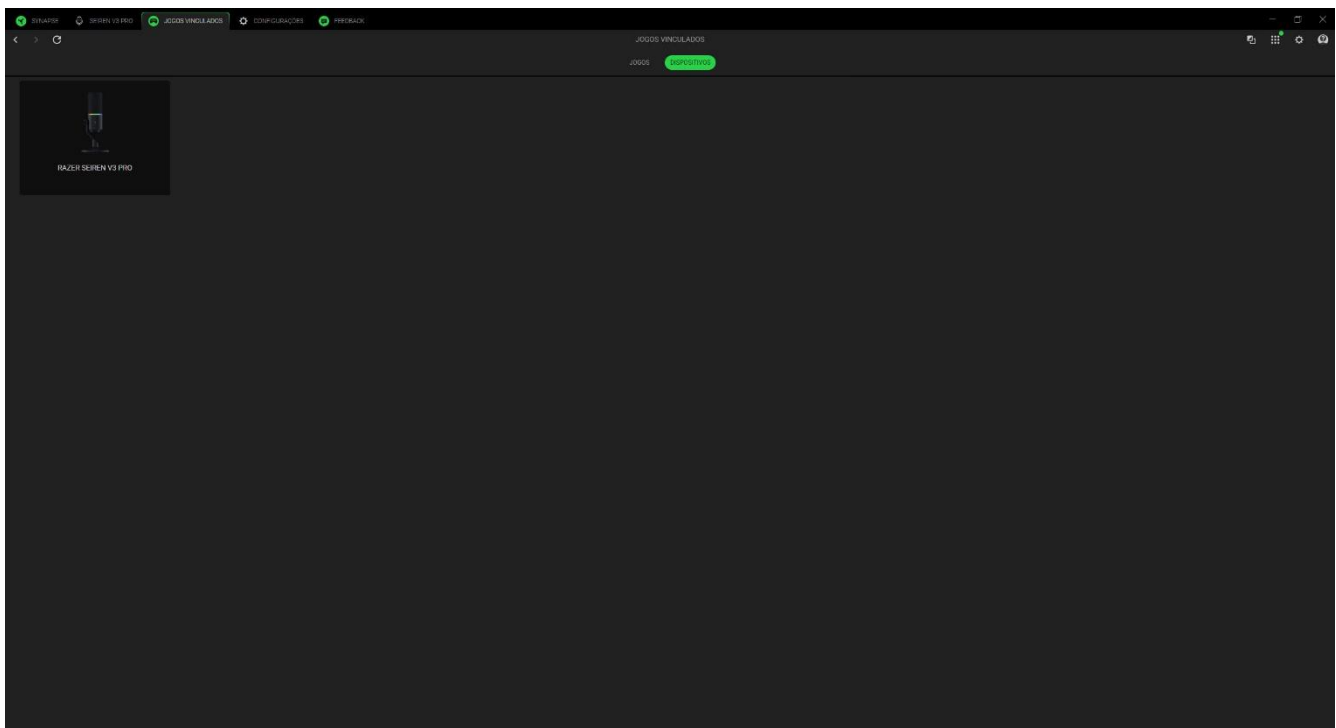

Para vincular um aplicativo ao seu dispositivo Razer, clique na caixa de seleção no canto superior esquerdo do aplicativo enquanto estiver dentro da caixa de pesquisa. Isso definirá automaticamente seu dispositivo para o perfil selecionado sempre que você iniciar o aplicativo.

# CONFIGURAÇÕES

A guia Configurações, que pode ser acessada clicando no botão ( ⚙ ), permite configurar várias opções, conforme listado abaixo:

## Synapse

A subguia Synapse é onde você pode encontrar opções específicas do aplicativo.

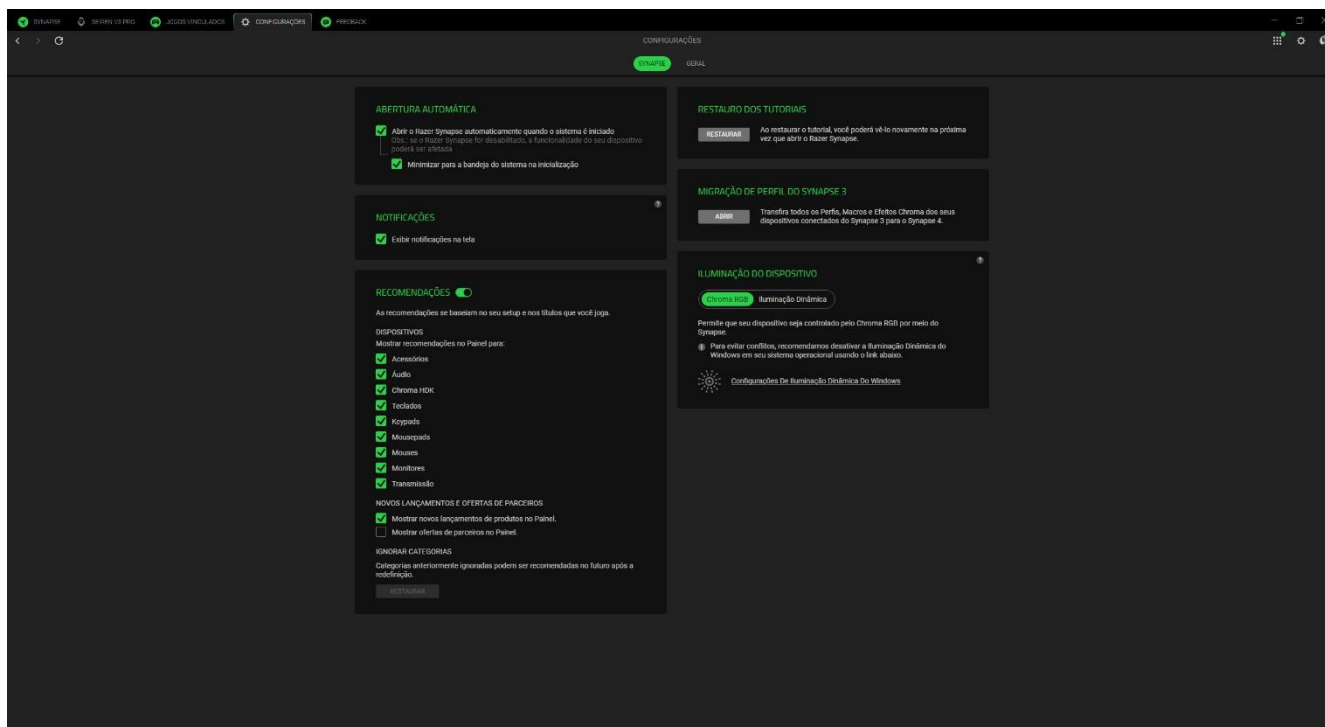

### *Inicialização automática*

A opção Inicialização automática permite que você configure o comportamento de inicialização do aplicativo.

### *Notificações*

A opção Notificações permite que o aplicativo exiba notificações na tela, mesmo que você execute aplicativos em tela cheia.

### *Recomendações*

As recomendações nos permitem mostrar os produtos e recursos mais recentes em seu Painel com base em seus dispositivos instalados e jogos vinculados.

### *Restauração dos tutoriais*

Selecionar o botão Restaurar reativará todos os tutoriais que ajudam você a se familiarizar com os recursos do Razer Synapse.

### *Migração de Perfil do Synapse 3*

Esta função permite transferir todos os perfis, macros e efeitos Chroma do seu dispositivo do Synapse 3 para o novo Synapse.

### *Iluminação do Dispositivo*

Essa opção permite que você escolha qual aplicativo controlará os efeitos de iluminação no seu dispositivo.

## **Gerais**

A subguia Geral é a seção em que você pode acessar várias opções do aplicativo, bem como encontrar informações adicionais sobre o software.

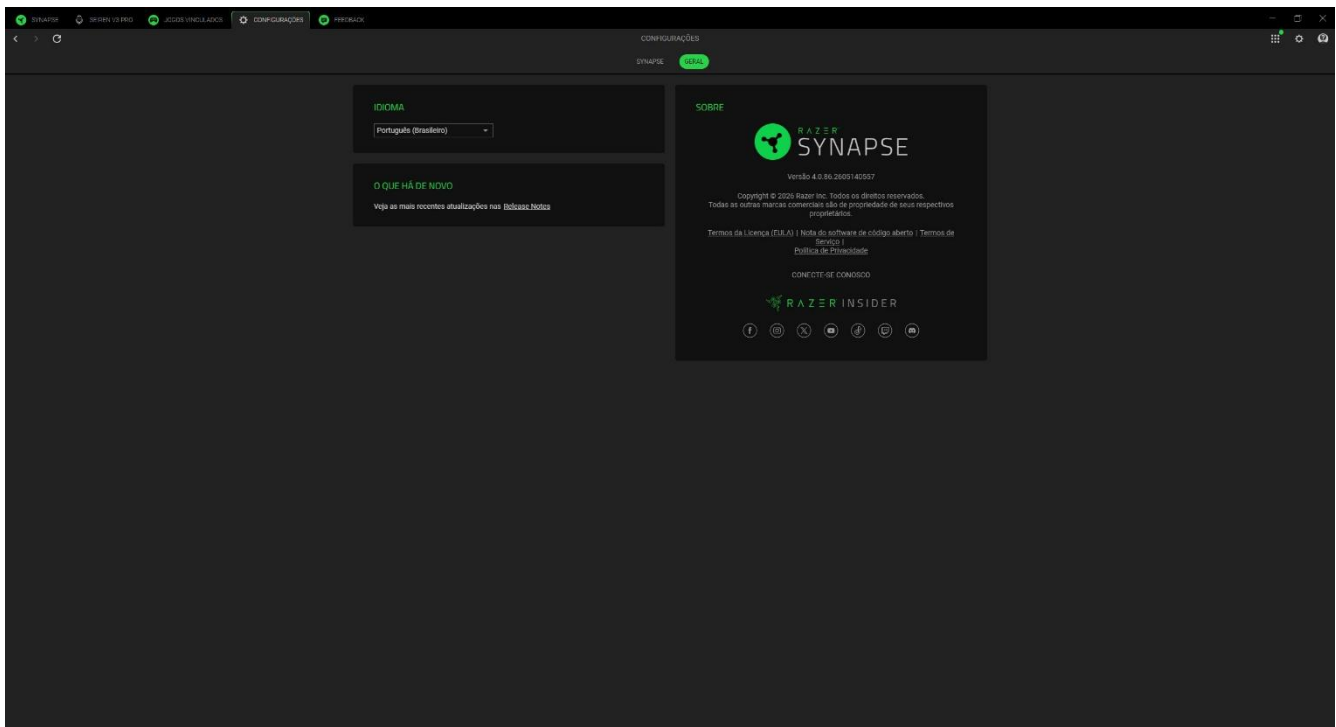

### *Idioma*

Essa opção permite que você altere o idioma de exibição do Razer Synapse.

### *Sobre*

A seção Sobre mostra a versão atual do software, exibe a declaração de direitos autorais e fornece links relevantes para os termos de uso da Razer. Você também pode usar esta opção para acessar rapidamente as comunidades sociais da Razer.

## FEEDBACK

Ajude-nos a aprimorar o Razer Synapse enviando seus comentários, sugestões e problemas com o software. Você pode entrar em contato conosco diretamente usando essa guia e até mesmo ganhar recompensas por relatar bugs.

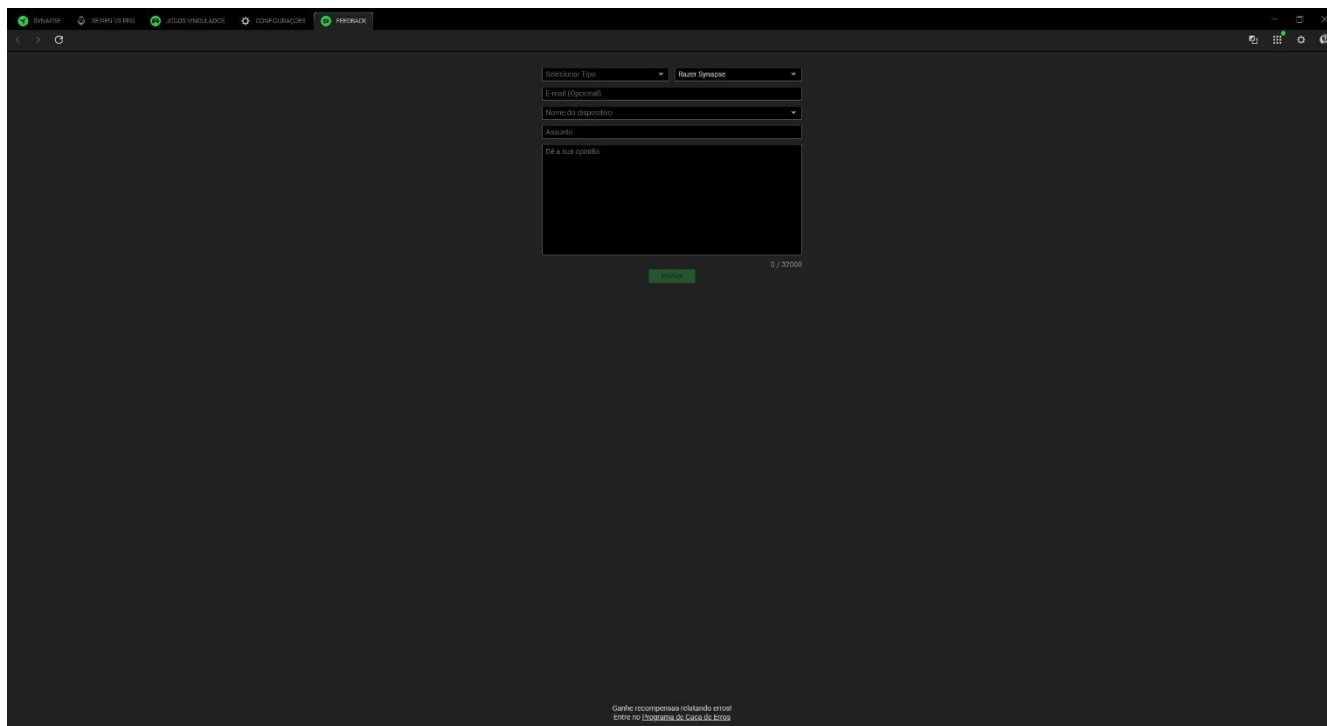

The image shows a dark-themed web browser window with a feedback form. The browser's address bar shows the URL 'razer.com.br/synapse/feedback'. The form includes a dropdown menu for 'Selecionar Tipo' with 'Razer Synapse' selected, an 'Email (opcional)' field, a 'Nome do dispositivo' dropdown, and an 'Assunto' field. Below these is a large text area labeled 'De a sua opinião'. A green 'Enviar' button is at the bottom right of the form, next to a character count '0 / 20000'. At the bottom of the page, there is a small text notice: 'Ganhe recompensas relatando erros! Entre no Programa de Cash Back.'.

---

## 7. SEGURANÇA E MANUTENÇÃO

### ORIENTAÇÕES DE SEGURANÇA

Para obter a máxima segurança durante o uso do Razer Seiren V3 Pro, sugerimos que você adote as seguintes orientações:

Se tiver problemas ao usar o dispositivo adequadamente e a solução de problemas não for suficiente para resolvê-los, desconecte o dispositivo e entre em contato com a linha direta da Razer ou visite [support.razer.com](https://support.razer.com) para receber assistência. Nunca tente fazer a manutenção ou consertar o dispositivo por conta própria.

Não desmonte o dispositivo nem tente operá-lo sob condições anormais de corrente. Se fizer isso, sua garantia será anulada.

Não perfure nem insira objetos estranhos em nenhuma das aberturas do dispositivo.

Mantenha o dispositivo e seus componentes longe de líquidos ou umidade. Só opere o dispositivo e seus componentes dentro das temperaturas indicadas de 0°C a 40°C. Se a temperatura exceder essa faixa, desligue e desconecte o dispositivo para que a temperatura se estabilize em um nível ideal.

### MANUTENÇÃO E USO

O Razer Seiren V3 Pro requer uma manutenção mínima para manter suas condições ideais. Recomendamos que você desconecte o dispositivo do computador uma vez por mês e limpe-o usando um tecido macio ou algodão para evitar o acúmulo de sujeira. Não use sabão ou produtos de limpeza agressivos.

---

## 8. INFORMAÇÕES LEGAIS

### INFORMAÇÕES SOBRE DIREITOS AUTORAIS E PROPRIEDADE INTELECTUAL

©2026 Razer Inc. Todos os direitos reservados. Razer, o logotipo da cobra com três cabeças, o logotipo Razer e "For Gamers. By Gamers." são marcas comerciais ou marcas comerciais registradas da Razer Inc. e/ou de empresas afiliadas nos Estados Unidos ou em outros países. Todas as outras marcas comerciais são propriedade de seus respectivos donos.

Windows e o logotipo Windows são marcas comerciais ou marcas registradas do grupo de empresas Microsoft.

XSplit e XSplit Broadcaster são marcas comerciais registradas da SplitmediaLabs Limited.

A Razer Inc. ("Razer") pode ser detentora de direitos autorais, marcas comerciais, segredos comerciais, patentes, pedidos de patentes ou outros direitos de propriedade intelectual (registrados ou não) referentes ao produto em questão neste guia. O fornecimento deste guia não lhe concede licença sobre qualquer direito autoral, marca comercial, patente ou direito de propriedade intelectual, seja qual for. O Razer Seiren V3 Pro (o "Produto") pode diferir das imagens apresentadas na embalagem ou em outros contextos. A Razer não assume qualquer responsabilidade por tais diferenças nem por quaisquer erros que possam aparecer. As informações contidas neste guia estão sujeitas a alteração sem aviso prévio.

### GARANTIA LIMITADA DO PRODUTO

Para obter os termos atuais e mais recentes da Garantia Limitada do Produto, visite [razer.com/warranty](https://www.razer.com/warranty).

### LIMITAÇÃO DE RESPONSABILIDADE

Em nenhuma circunstância a Razer será responsável por qualquer perda de lucro, de informações ou de dados, danos especiais, acidentais, indiretos, indenizatórios ou provenientes de qualquer modo de distribuição, venda, revenda, uso ou incapacidade de uso do Produto. Em nenhuma circunstância a responsabilidade da Razer ultrapassará o valor de compra do Produto no varejo.

### GERAL

Estes termos serão regidos pela legislação da jurisdição na qual o Produto foi adquirido e serão interpretados de acordo com ela. Se qualquer termo neste documento for julgado inválido ou inexecutável, então tal termo (enquanto inválido ou inexecutável) será considerado sem efeito e

excluído, sem invalidar quaisquer termos remanescentes. A Razer reserva-se o direito de retificar qualquer termo a qualquer momento e sem aviso prévio.