



RAZER SEIREN V3 PRO

GUÍA PRINCIPAL

ÍNDICE

1. CONTENIDO	2
2. REQUISITOS.....	4
3. TE PROPORCIONAMOS COBERTURA.....	4
4. CONFIGURACIÓN DE TU MICRÓFONO	5
5. USO DEL MICRÓFONO	7
6. CONFIGURACIÓN DE NUESTRO RAZER SEIREN V3 PRO.....	9
7. SEGURIDAD Y MANTENIMIENTO	25
8. INFORMACIÓN LEGAL.....	26

1. CONTENIDO

- Razer Seiren V3 Pro

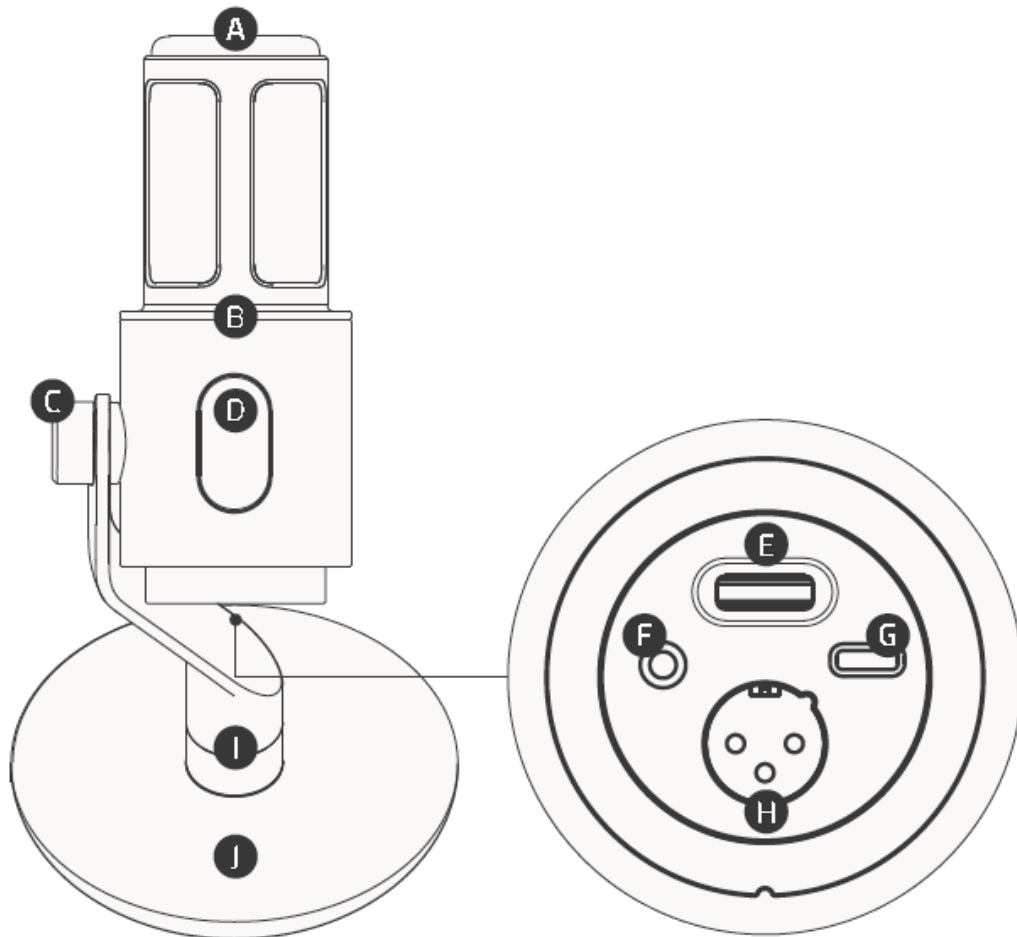

- A. Micrófono dinámico cardioide
- B. Anillo de luz alimentado por Razer™ Chroma RGB
- C. Soporte para brazo ajustable
- D. Botón de silenciar táctil
- E. Control de ganancia/volumen del micrófono
- F. Conector de auriculares de 3,5 mm para monitorización
- G. Puerto USB tipo C
- H. Conector XLR de tres pines (XLR3)
- I. Rueda giratoria
- J. Base extraíble

- Cable USB tipo A a tipo C

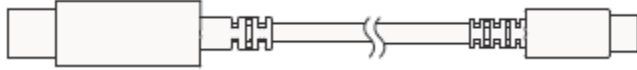

- Adaptador USB tipo A a tipo C

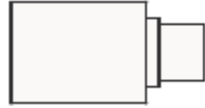

- Filtro antipop extraíble



- Guía de información importante del producto

2. REQUISITOS

REQUISITOS DEL PRODUCTO

- PC o mezclador con entrada USB Tipo C/Tipo A o XLR

REQUISITOS DE RAZER SYNAPSE

- Windows® 11 (o posterior)
- Conexión a Internet para la instalación de la aplicación

i *Compatible, entre otros, con el software Audacity, OBS, Streamlabs OBS y XSplit (puede aplicarse una cuota de licencia de software).*

3. TE PROPORCIONAMOS COBERTURA

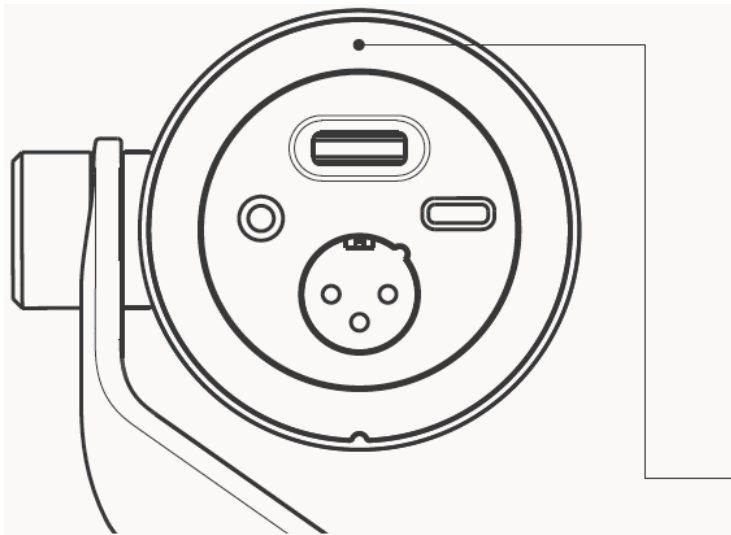

El número de serie de tu producto se encuentra aquí.



Tienes un gran dispositivo. Ahora hazlo aún mejor. Registra tu dispositivo en razerid.razer.com para obtener cobertura y desbloquear ventajas exclusivas de Razer.

i *Es necesario contar con una prueba de compra para cualquier reclamación relacionada con la garantía limitada.*

4. CONFIGURACIÓN DE TU MICRÓFONO

1.

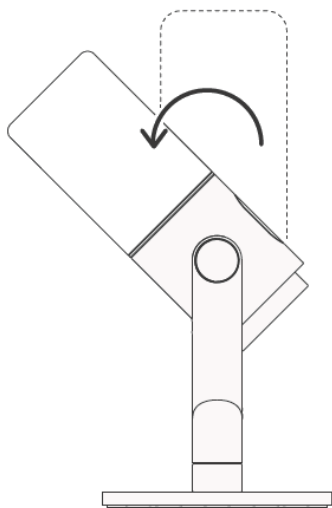

2.

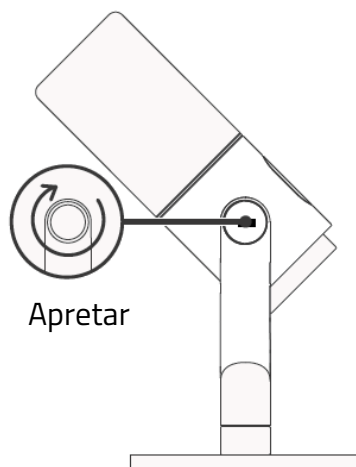
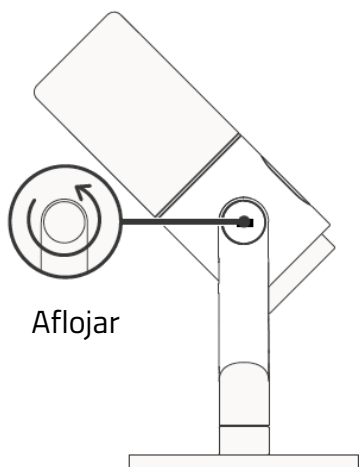

3.

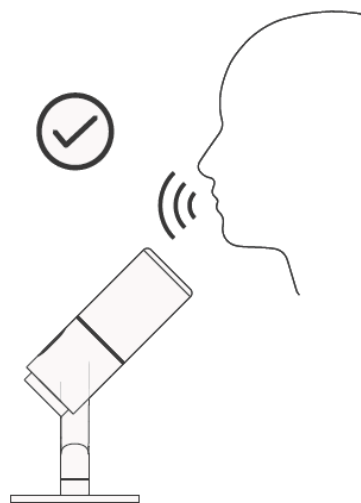
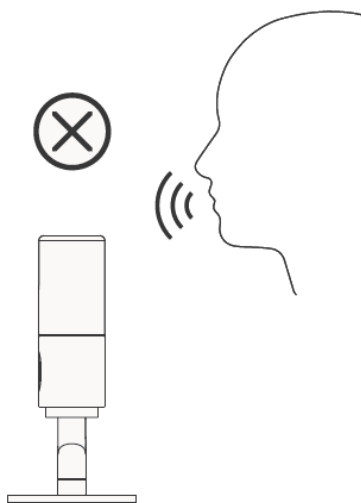
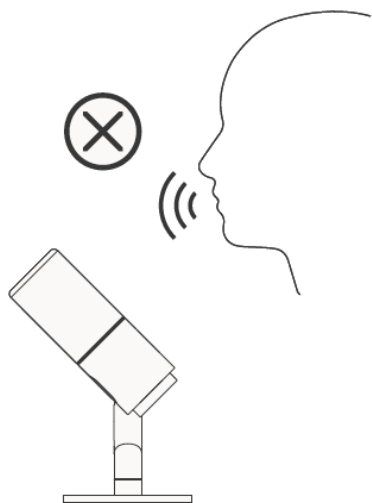

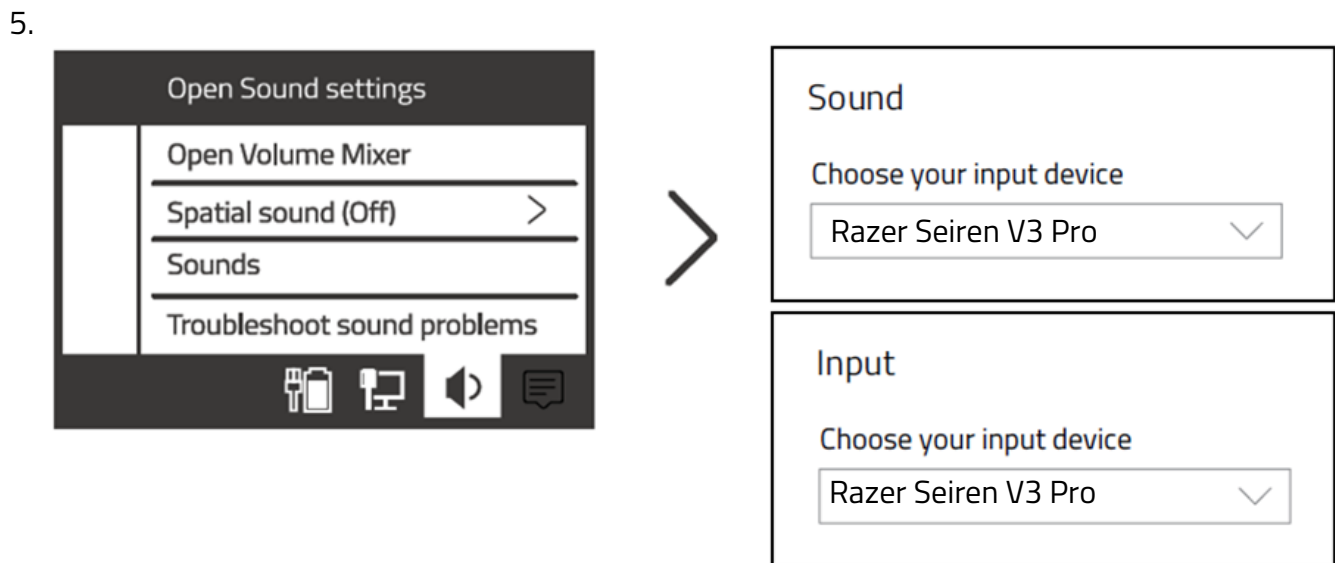
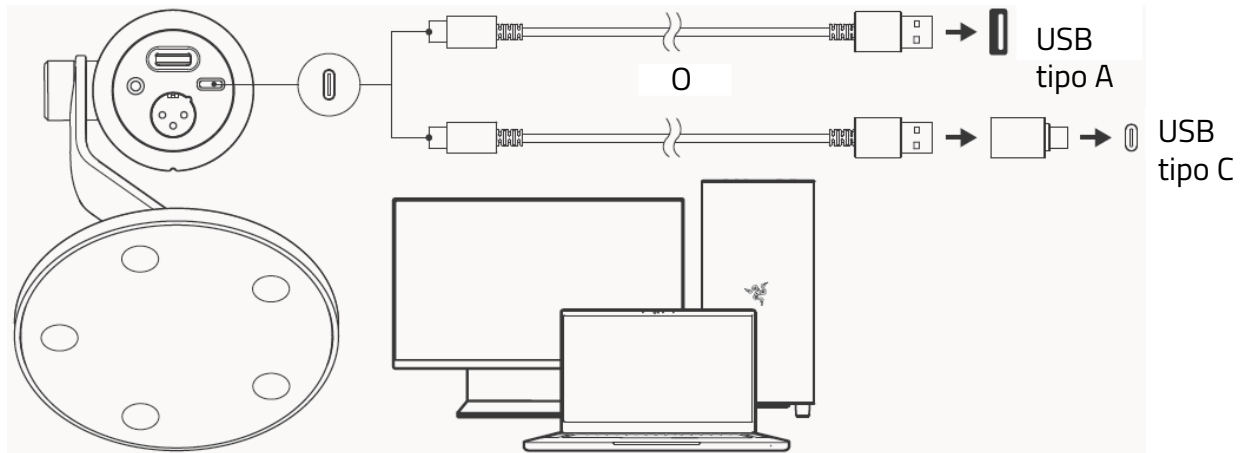
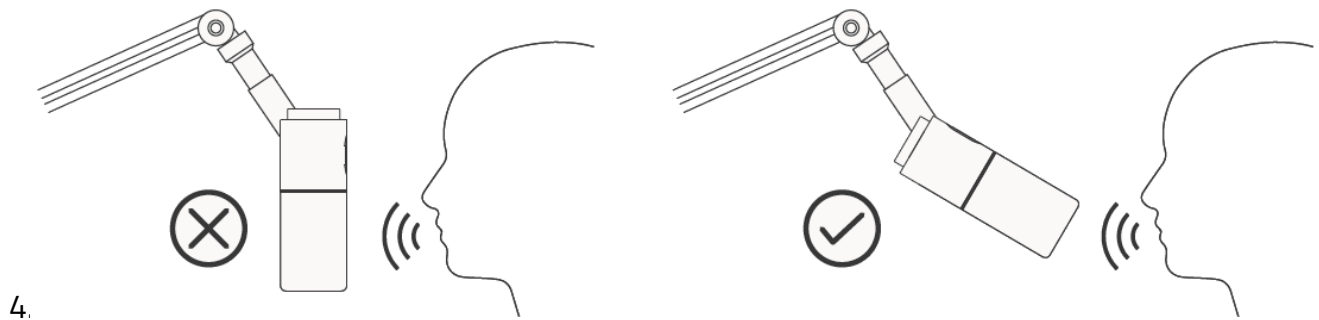

i Instala Razer Synapse cuando recibas la notificación o descarga el instalador en [razer.com/synapse](https://www.razer.com/synapse). Libera todo el potencial de tu producto con nuevas funciones como ecualización paramétrica, graves vocales, excitador vocal y mucho más!

5. USO DEL MICRÓFONO

SILENCIAR/ACTIVAR LA ENTRADA DEL MICRÓFONO

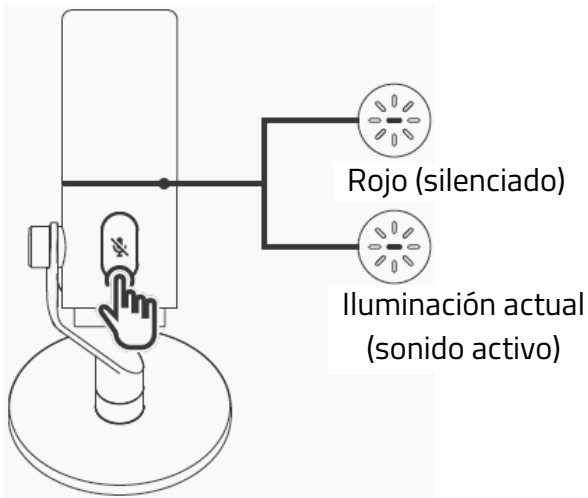

AJUSTAR LA GANANCIA DEL MICRÓFONO

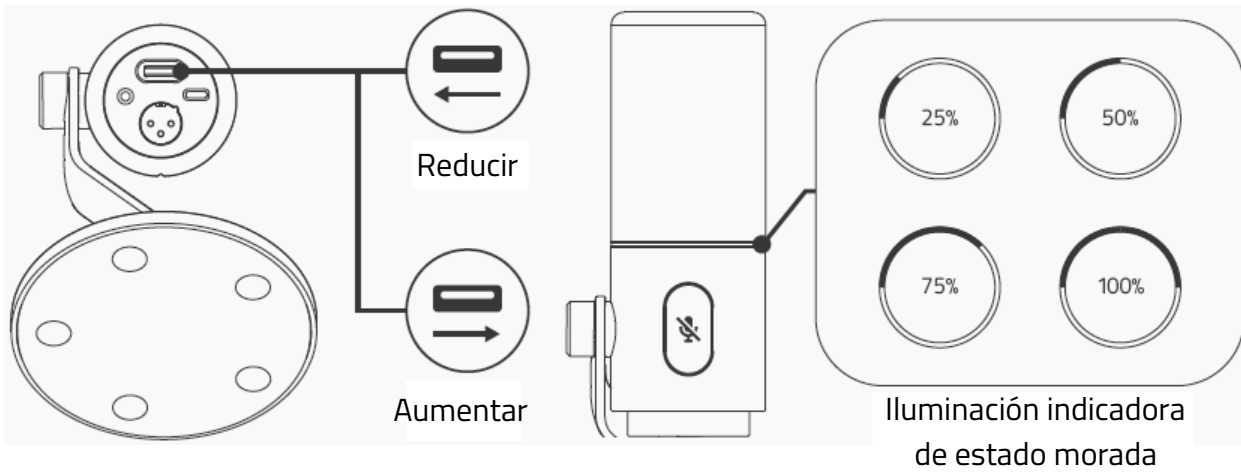

ACTIVAR MONITORIZACIÓN DE AURICULARES

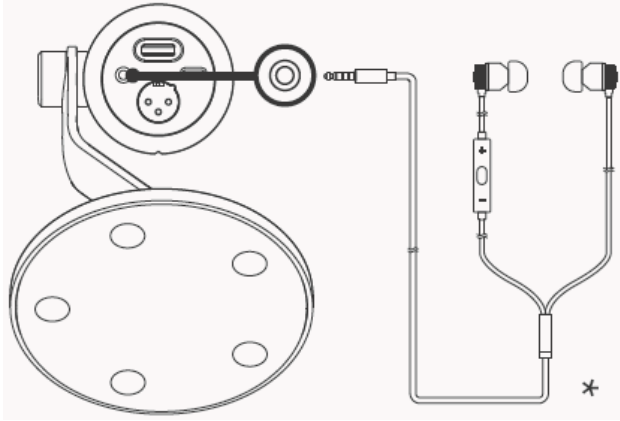

AJUSTAR EL VOLUMEN DE MONITORIZACIÓN DE LOS AURICULARES

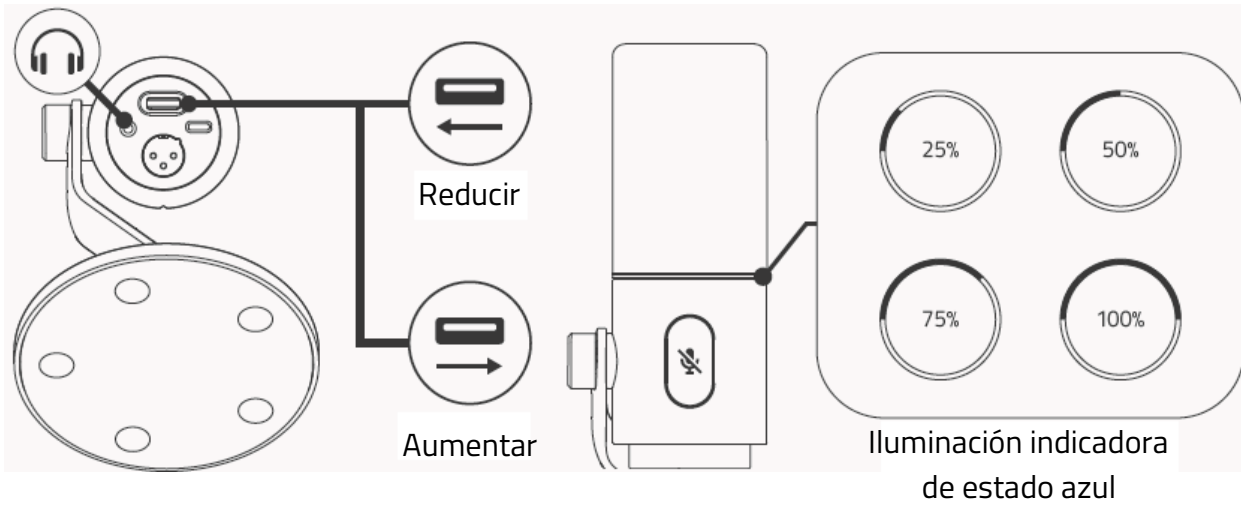

i Para ajustar el volumen con el dial, primero debes configurarlo en Razer Synapse.

CONECTAR UN CABLE XLR3

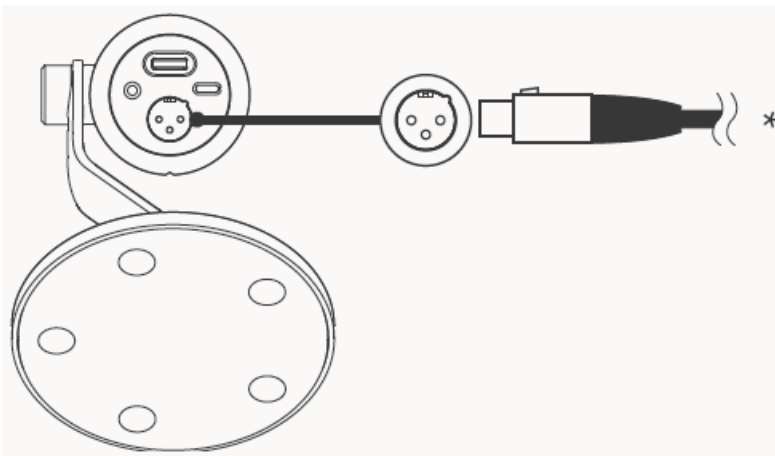

**No incluido*

6. CONFIGURACIÓN DE NUESTRO RAZER SEIREN V3 PRO

i *Exención de responsabilidad: Esta guía proporciona una visión general de la nueva aplicación Razer Synapse y puede que solo cubra parcialmente algunas de las funciones de tu dispositivo. El nuevo Razer Synapse requiere una conexión a Internet para instalar, actualizar, acceder y guardar las funciones basadas en la nube. Te recomendamos que te registres para obtener un Razer ID, pero es opcional. Todas las funciones mencionadas aquí están sujetas a modificaciones en función de la versión actual, los dispositivos conectados y los complementos compatibles.*

PESTAÑA SYNAPSE

La pestaña Synapse es la pestaña predeterminada cuando se inicia por primera vez Razer Synapse. Utiliza los siguientes botones para navegar por la interfaz de usuario:

— Minimizar

Al hacer clic en este botón, la aplicación se minimizará en la barra de tareas mientras se ejecuta en segundo plano.

☐ Maximizar

Este botón amplía la ventana del navegador hasta ocupar toda la pantalla. Para restaurar la ventana a su tamaño original, haz clic de nuevo en el botón Maximizar.

✕ Cerrar

Este botón cerrará todas las pestañas relevantes y cerrará la aplicación por completo.

< Pestaña anterior

Al hacer clic en este botón, volverás a la última pestaña que hayas visitado.

> Pestaña siguiente

Al hacer clic en este botón, pasarás a la página siguiente si has utilizado recientemente el botón Pestaña anterior.

🔄 Pestaña Actualizar

Este botón vuelve a cargar la página actual. Utilízalo si una página no se muestra correctamente o si quieres ver el contenido más reciente.

↓ Descargar actualización

Si aparece este botón, significa que hay cambios en la aplicación. Utilízalo si una página no se muestra correctamente o si quieres ver el contenido más reciente.

☰ Más

Al hacer clic en este botón, se abrirá una ventana emergente para que puedas acceder fácilmente a las pestañas Dispositivos, Módulos y Otras aplicaciones instaladas.

⚙ Ajustes

Al hacer clic en este botón, se abrirá la pestaña Ajustes para que puedas cambiar rápidamente los ajustes de esta aplicación.

👤 Perfil

Este botón abrirá una ventana emergente para acceder a las opciones Iniciar sesión, Comentarios, Valorar este software, Añadir dispositivo wifi y Salir.

❓ Info

Al pasar el ratón por encima de este botón, aparecerá información adicional sobre una característica o una función.

Panel

La subpestaña Panel es una visión general de Razer Synapse desde donde puedes acceder a todos tus dispositivos, módulos y servicios en línea de Razer.

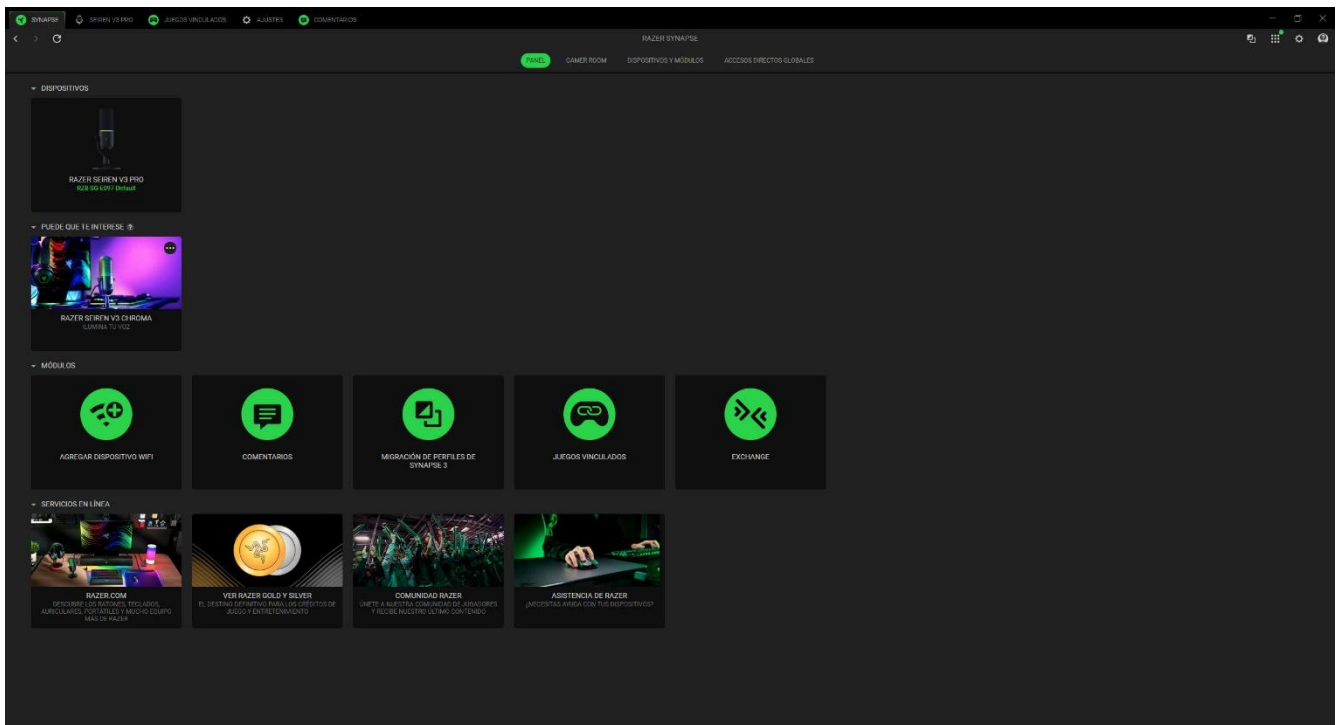

Gamer Room

La subpestaña Gamer Room muestra todos los dispositivos con la función Luces Razer Aether. Desde aquí, puedes ver y gestionar tus dispositivos compatibles con Gamer Room.

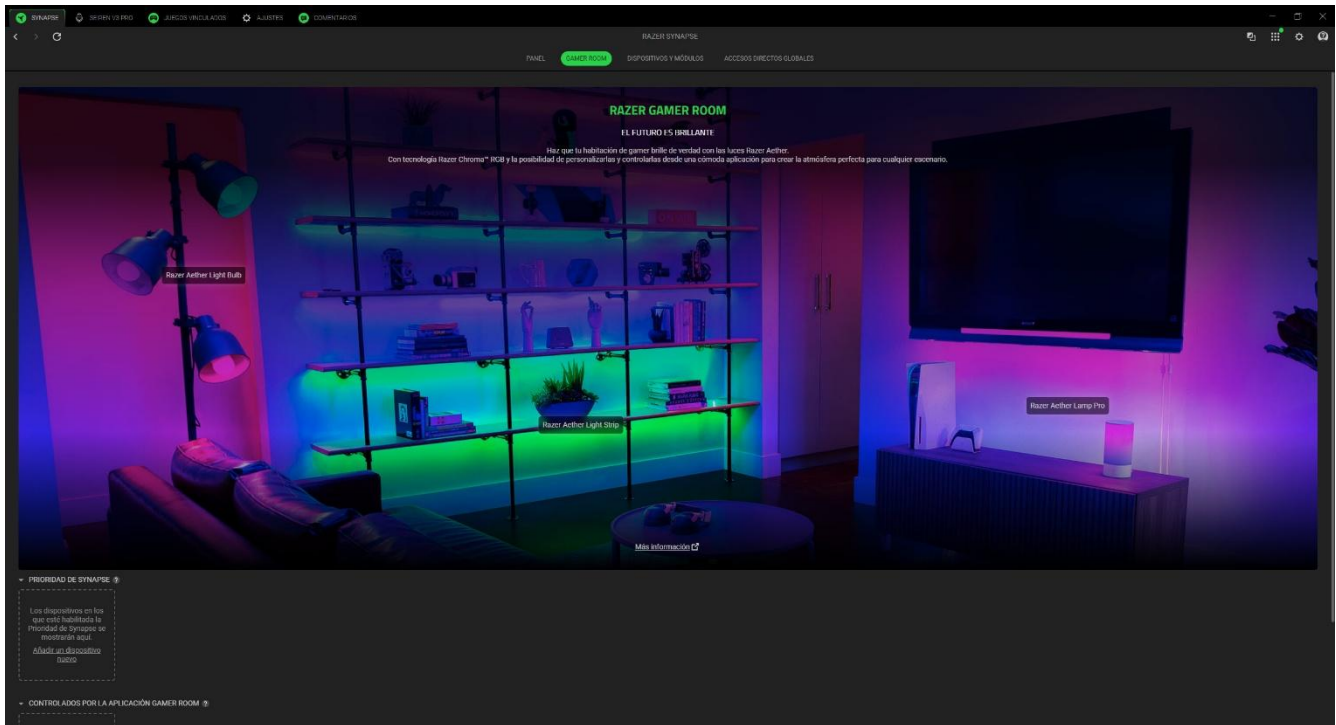

Prioridad de Synapse

Esta sección te permite seleccionar y personalizar la iluminación de tu dispositivo y hacer que reaccione a los juegos compatibles con Chroma y a las aplicaciones Chroma Connect mediante Razer Synapse.

Controlados por la aplicación Gamer Room

Esta sección muestra todos los dispositivos compatibles controlados de forma remota por la aplicación Gamer Room.

Dispositivos y Módulos

La subpestaña Módulos muestra todos los módulos instalados y los disponibles para instalación.

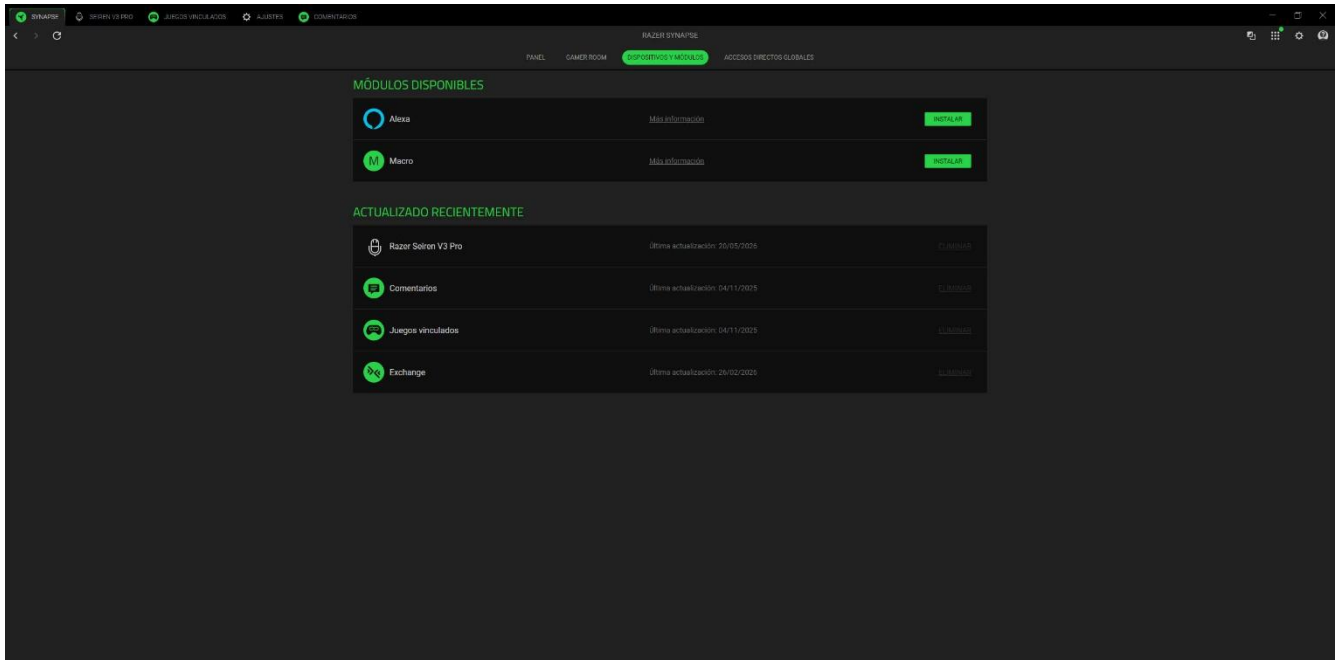

Accesos directos globales

Combina operaciones o funciones de Razer Synapse para personalizar combinaciones de teclas en cualquier entrada de dispositivo compatible con Razer Synapse que podrás aplicar en todos los perfiles de dispositivos.

! *Solo se reconocerán las entradas de dispositivos compatibles con Razer Synapse.*

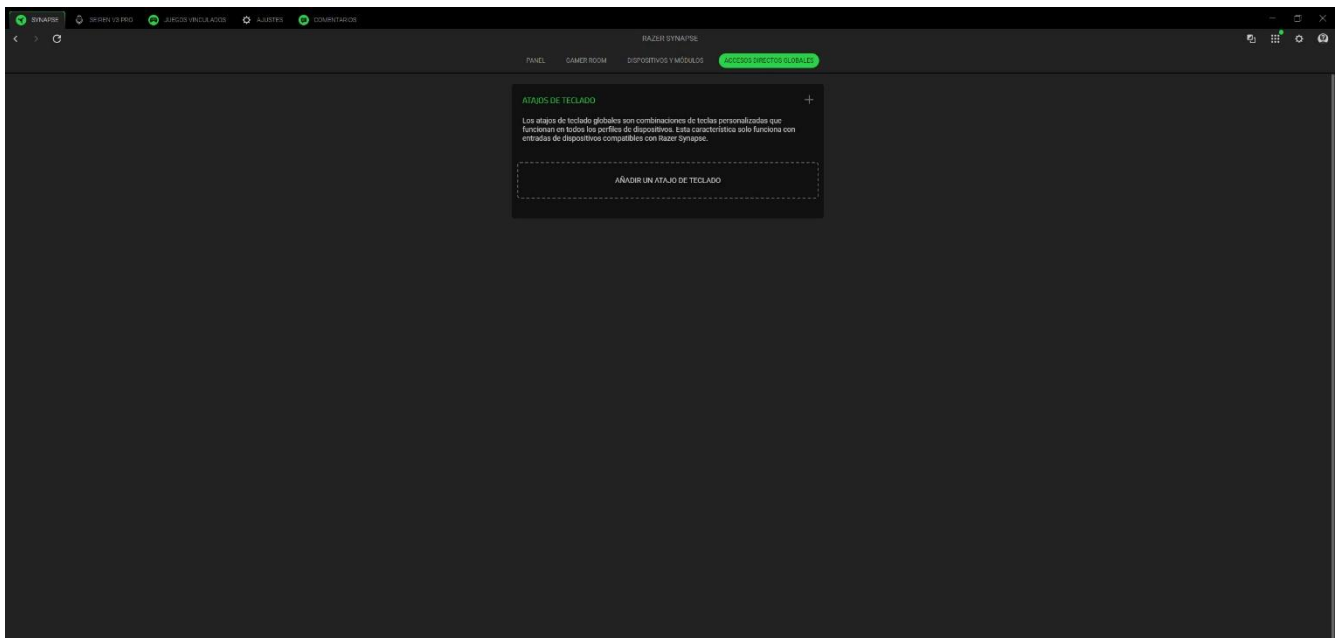

SEIREN V3 PRO

La pestaña Seiren V3 Pro es la pestaña principal de tu dispositivo Razer. Desde ahí podrás ajustar la ganancia del micrófono y el volumen de los auriculares, así como activar funciones como el ecualizador, los efectos y el mezclador de retransmisión. Cualquier cambio que realice en esta pestaña se guardará automáticamente en su sistema local y en el almacenamiento en la nube. Utilice los siguientes botones para acceder a las opciones de su perfil.

▾ Barra desplegable de perfiles

Al hacer clic en esta barra desplegable, se mostrarán todos los perfiles de este dispositivo para que puedas cambiar rápidamente de perfil.

... Varios

Al hacer clic en este botón, se abrirá una ventana emergente con opciones relacionadas con tu perfil actual.

Ecualizador

La subpestaña Ecualizador sirve para ajustar y modificar la configuración del micrófono de tu dispositivo.

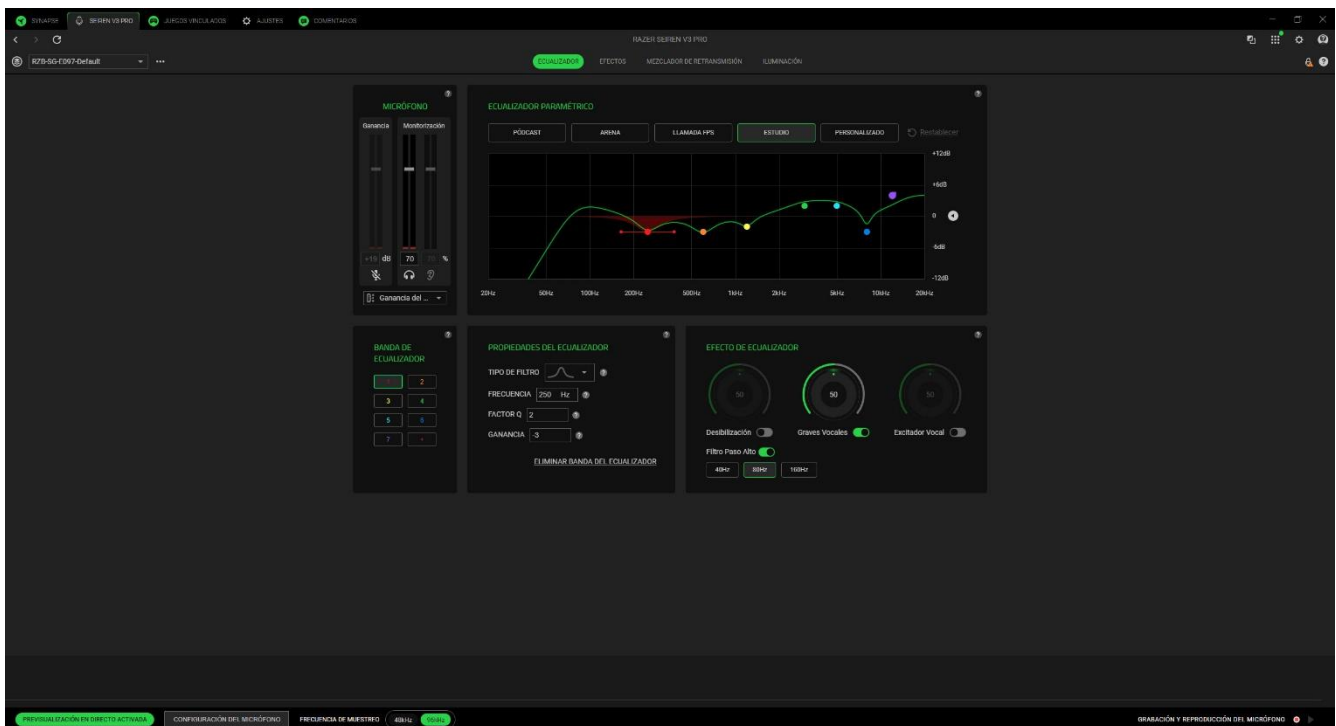

Micrófono

La opción Micrófono permite silenciar o ajustar la ganancia del micrófono y el volumen de los auriculares.

Banda de ecualizador

Selecciona una banda de ecualización para ajustarla. El ecualizador paramétrico se actualizará automáticamente según la banda que elijas.

Ecualizador paramétrico

Elige cualquiera de los preajustes de ecualizador disponibles, diseñados para ofrecerte la mejor experiencia de audio en tus pódcasts, retransmisiones de videojuegos o producción musical. Al modificar cualquier ajuste predefinido del ecualizador, pasará automáticamente a ser un ajuste personalizado.

Propiedades del ecualizador

Modifica y ajusta con precisión frecuencias específicas utilizando filtros, regulando la ganancia y configurando el factor Q.

Efecto de ecualizador

Ajusta y aplica diversos efectos de ecualización para mejorar la calidad general del audio.

- Desibilización: reduce las sibilancias estridentes en las grabaciones vocales, lo que ayuda a evitar que los sonidos agudos de la "s" y la "t" resulten demasiado prominentes.
- Graves vocales: realza las frecuencias más graves de la voz, aportando calidez y plenitud al sonido.
- Excitador vocal: aporta un toque sutil de brillo y claridad, haciendo que las voces destaquen en la mezcla.
- Filtro paso alto: elimina el ruido o el zumbido innecesario de baja frecuencia, lo que permite que pasen los elementos más nítidos y limpios del audio.

Previsualización en directo

Usa la previsualización en directo para comprobar si tu micrófono está en la zona objetivo de calidad de sonido y monitoriza la zona de picos para evitar la distorsión (cortes).

Efectos

La subpestaña Efectos sirve para personalizar los ajustes de entrada de tu micrófono.

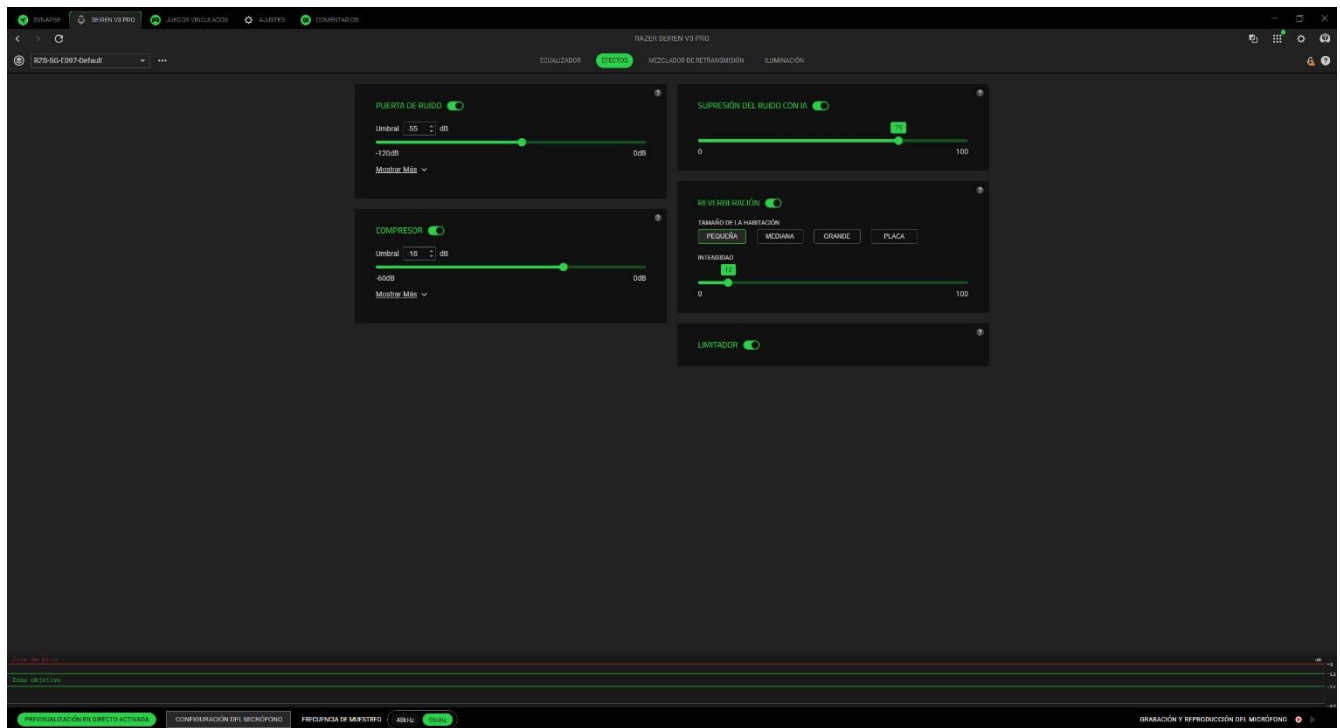

Puerta de ruido

Ajusta el nivel de entrada del micrófono para reducir al mínimo el ruido de fondo y captar todos los matices de tu voz.

Supresión del ruido con IA

Identifica y elimina el ruido de fondo no deseado mediante inteligencia artificial.

Compresor

Ajusta la entrada del micrófono para reducir su volumen cuando sea demasiado alto.

Reverberación

Selecciona un preajuste de tamaño de la habitación para crear una sensación de amplitud y profundidad del sonido mediante el eco.

Limitador

Reduce el volumen y evita los picos repentinos de volumen que pueden causar distorsión o cortes.

Mezclador de retransmisión

La subpestaña Mezclador de retransmisión te permite monitorizar, ajustar individualmente y mezclar todos los canales de entrada virtual disponibles en un único canal de salida virtual.

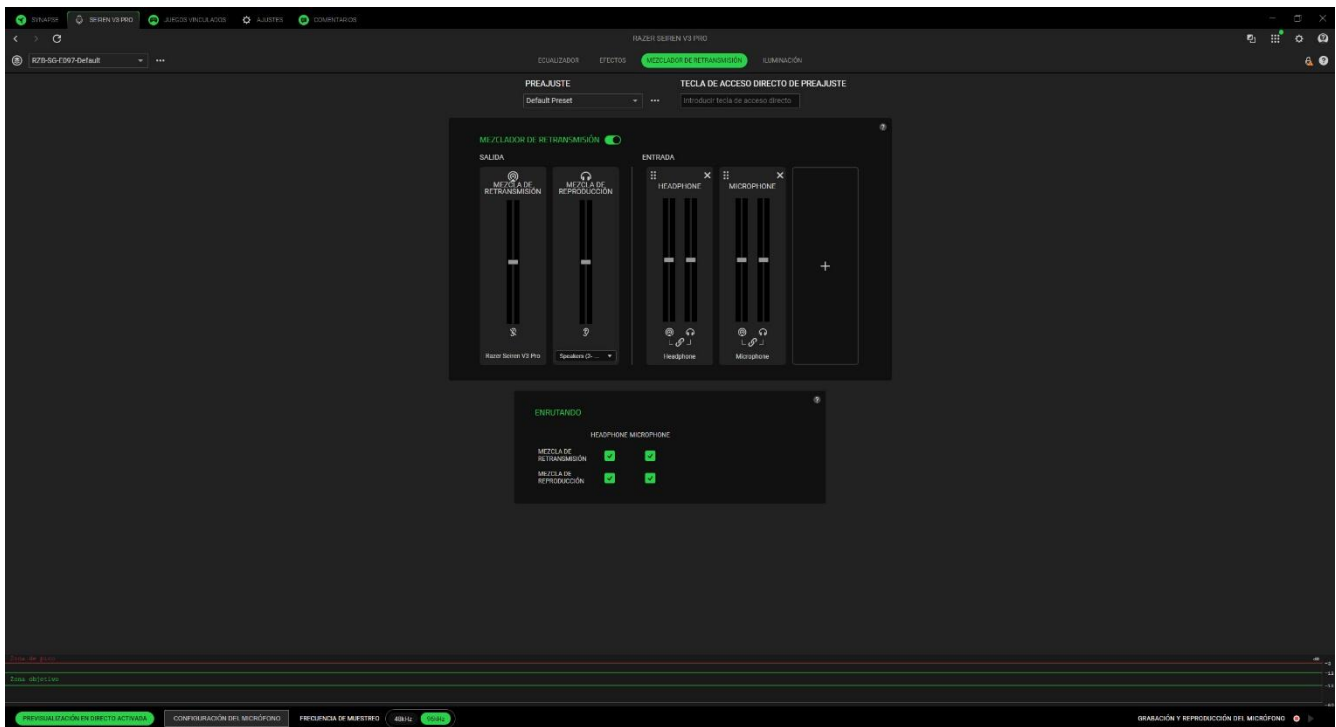

Preajuste y atajos de preajuste

Usa las teclas de acceso directo para cambiar rápidamente entre unos ajustes y otros. Realiza ajustes rápidos para adaptarte a diferentes tareas o preferencias con solo pulsar una tecla.

Mezclador de retransmisión

Combina varias entradas en un solo canal de salida. Ajusta los niveles de ganancia y volumen de cada entrada para garantizar una salida clara y equilibrada. Añade canales o dispositivos de entrada virtuales para controlar fácilmente tu retransmisión.

Enrutamiento

Gestiona los canales de audio que se escuchan en la retransmisión y ajusta la mezcla de reproducción de cada canal por separado.

Iluminación

La subpestaña Iluminación te permite modificar los ajustes de iluminación del dispositivo Razer.

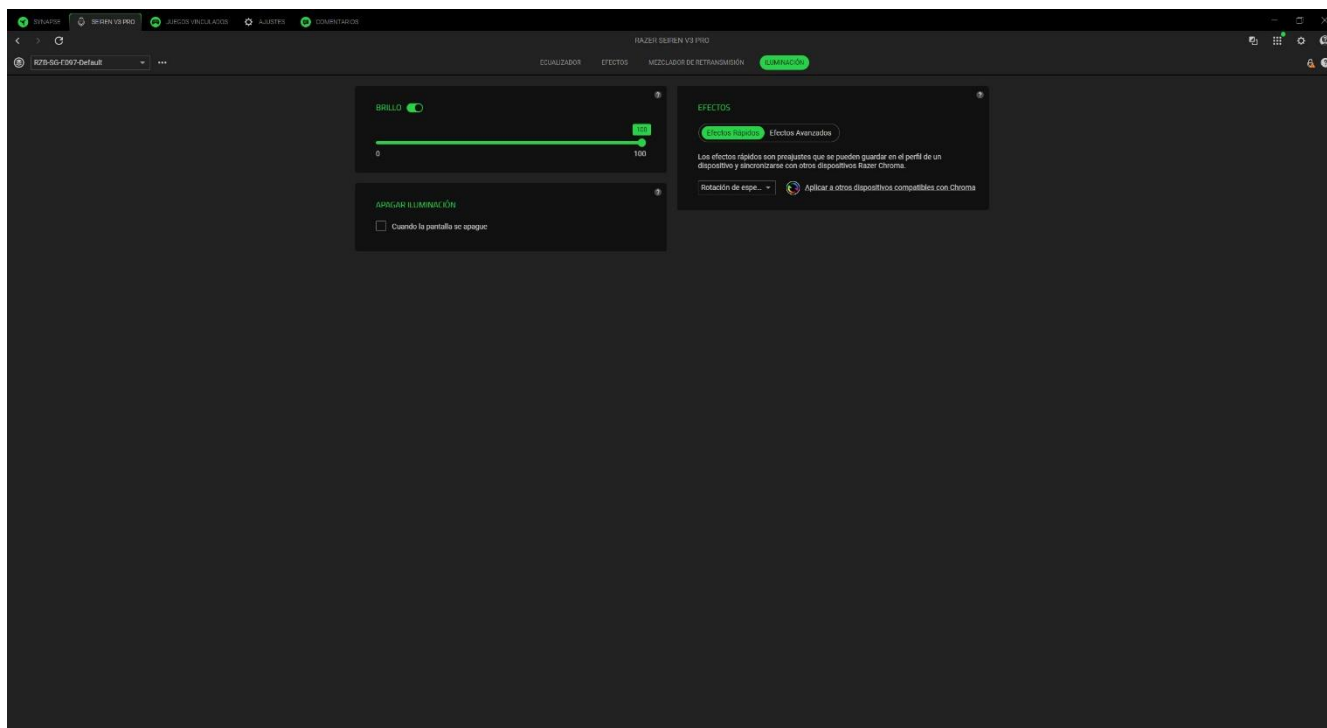

Brillo

Puedes apagar la iluminación del dispositivo Razer con la opción Brillo, o aumentar o reducir la luminosidad con el control deslizante.

Apagar iluminación

Esta es una herramienta de ahorro de energía que te permite deshabilitar la iluminación del dispositivo cuando se apaga la pantalla del sistema y/o que se apague automáticamente cuando tu teclado Razer se mantenga inactivo durante un tiempo.

Efectos rápidos

Hay varios efectos rápidos que puedes seleccionar y aplicar a la iluminación de tu dispositivo:

	Nombre	Descripción	Cómo configurarlo
	Medidor de audio	El teclado se iluminará en función del volumen del audio con un espectro de colores predeterminado.	Selecciona un nivel de potenciador de color

	Respiración	El teclado se desvanece y se enciende gradualmente con los colores seleccionados.	Se pueden seleccionar 2 colores o hacer que el cambio se haga de forma aleatoria
	Fuego	El teclado se iluminará en colores cálidos para imitar el movimiento de las llamas	No se requiere personalización adicional
	Rotación de espectro	La iluminación rotará entre los 16,8 millones de colores de forma indefinida	No se requiere personalización adicional
	Luz estelar	La iluminación de cada LED tendrá la posibilidad de encenderse y desvanecerse gradualmente, en cualquier momento y con duración aleatoria	Selecciona hasta 2 colores o usa colores aleatorios y selecciona una duración
	Estático	Los LED se mantendrán iluminados con el color seleccionado.	Selecciona un color
	Onda	La iluminación se desplazará en la dirección seleccionada	Selecciona una dirección de onda: de izquierda a derecha o de derecha a izquierda
	Rueda	La iluminación del teclado rotará hacia la dirección seleccionada con un espectro de colores predeterminado.	Selecciona si quieres que rote en el sentido de las agujas del reloj o en el sentido contrario.

Si tienes otros dispositivos compatibles con Razer Chroma, puedes sincronizar los efectos rápidos pulsando el botón de sincronización de Chroma ().

Efectos avanzados

La opción Efectos avanzados te permite elegir un perfil de efecto Chroma para usarlo en un periférico compatible con Razer Chroma. Para comenzar a crear tu propio perfil de efecto Chroma, pulsa el botón Iniciar Chroma Studio ().

i Solo se sincronizará el resto de dispositivos que sean compatibles con el efecto de iluminación seleccionado.

JUEGOS VINCULADOS

La pestaña Juegos vinculados te permite añadir aplicaciones, ver periféricos vinculados a juegos o buscar aplicaciones.

Juegos

La subpestaña Juegos te permite vincular aplicaciones a tus periféricos. También puedes ordenar las aplicaciones por orden alfabético, fecha de última partida o más jugadas. Las aplicaciones seguirán apareciendo aquí aunque no estén vinculadas a ningún dispositivo Razer. Para añadir una aplicación que no aparece en la pantalla, puedes utilizar el botón Añadir (+) para buscarla manualmente o utilizar el botón Explorar (🗉) para buscarla automáticamente. Haz clic en el botón Buscar (🔍) para buscar un juego o programa concreto de la lista.

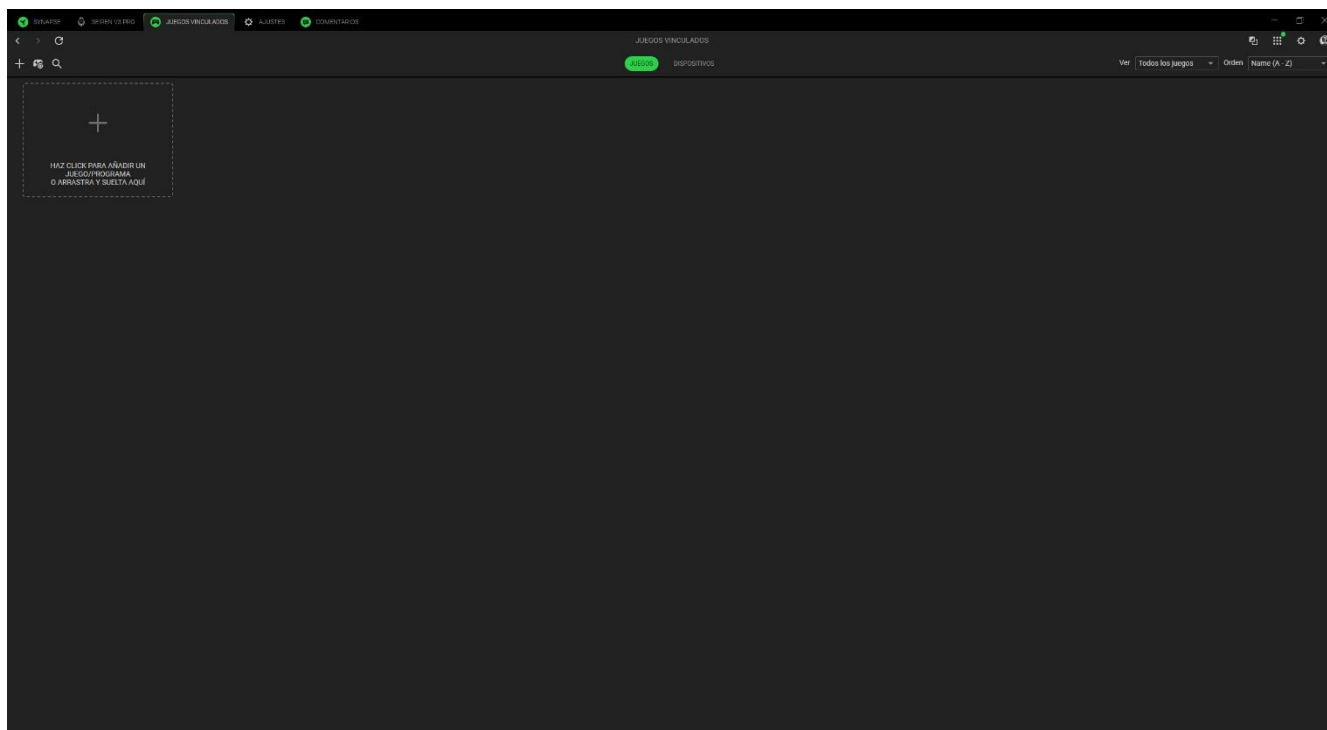

Para vincular una aplicación a tu dispositivo Razer, haz clic en ella en la lista y selecciona un dispositivo y su perfil. Así se configurará automáticamente tu dispositivo con el perfil seleccionado cada vez que inicies la aplicación.

Dispositivos

La subpestaña Dispositivos te permite ver tus periféricos y determinar qué aplicaciones están vinculadas a ellos. Al seleccionar un dispositivo, puedes ver una lista de aplicaciones vinculadas, añadir nuevas aplicaciones o eliminar aplicaciones vinculadas. Puedes filtrar estas aplicaciones utilizando la lista desplegable Ver y Orden. Para añadir una aplicación que no aparece en tu periférico, puedes arrastrar y soltar el archivo ejecutable en el cuadro o utilizar el botón Añadir (+) para abrir la ventana de búsqueda. Dentro de la ventana de búsqueda, puedes hacer clic en el botón Actualizar (↻) para volver a analizar las aplicaciones instaladas, en el botón Buscar (🔍) para buscar un juego o programa concreto de la lista, o en el enlace Examinar para buscar la aplicación manualmente.

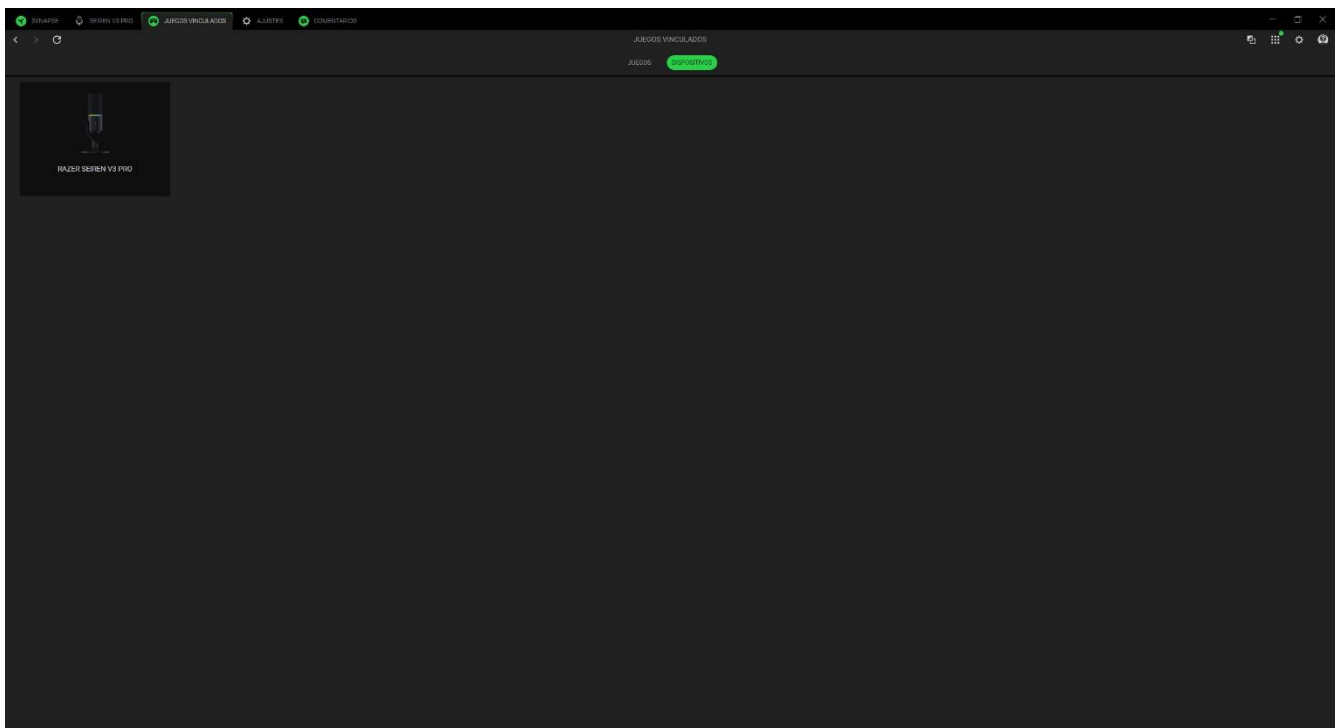

Para vincular una aplicación a tu dispositivo Razer, haz clic en la casilla de verificación situada en la esquina superior izquierda de la aplicación mientras estás en el cuadro de búsqueda. Así se configurará automáticamente tu dispositivo con el perfil seleccionado cada vez que inicies la aplicación.

AJUSTES

La pestaña Ajustes, a la que se accede pulsando el botón (⚙), permite configurar numerosas opciones, como las siguientes:

Synapse

En la subpestaña Synapse encontrarás las opciones específicas de la aplicación.

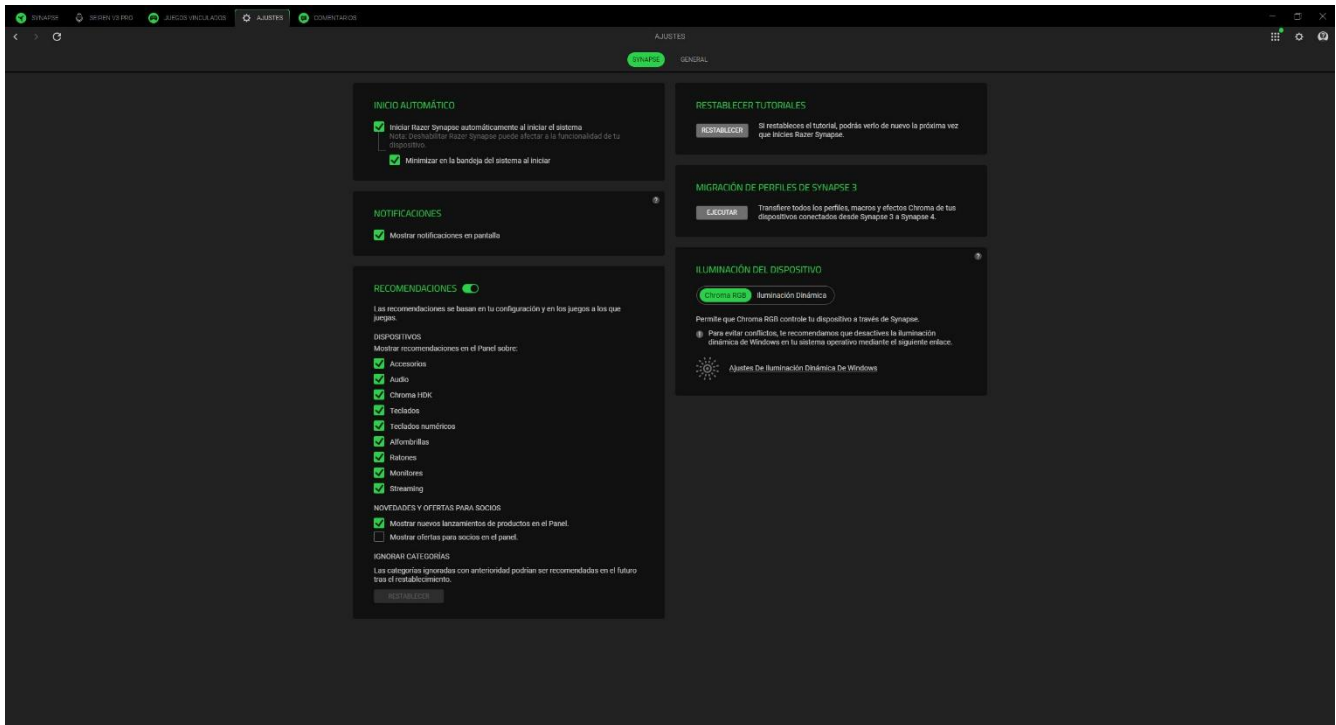

Inicio automático

La opción Inicio automático permite configurar el comportamiento de arranque de la aplicación.

Recomendaciones

Las recomendaciones nos permiten mostrar los últimos productos y funciones en tu panel de control en función de los dispositivos instalados y los juegos vinculados.

Iluminación del dispositivo

Esta opción te permite elegir qué aplicación controlará los efectos de iluminación de tu dispositivo.

Notificaciones

La opción Notificaciones permite que la aplicación muestre notificaciones en pantalla incluso aunque ejecutes aplicaciones a pantalla completa.

Restablecer tutoriales

Al seleccionar el botón Restablecer, se reactivarán todos los tutoriales que te ayudarán a familiarizarte con las características de Razer Synapse.

General

La subpestaña General es la sección donde puedes acceder a diversas opciones para tu aplicación, así como encontrar información adicional sobre el software.

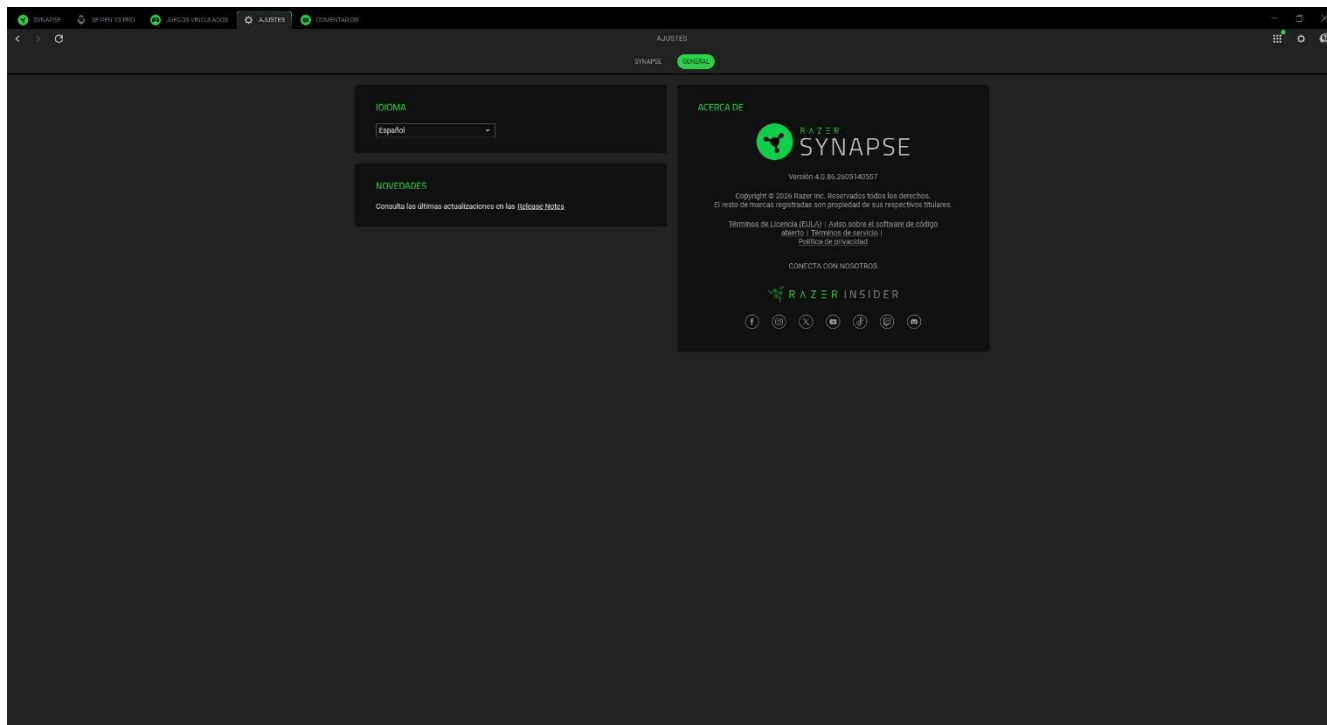

Idioma

Esta opción te permite cambiar el idioma de visualización de Razer Synapse.

Acerca de

La sección Acerca de muestra la versión actual del software y la declaración de copyright y también proporciona enlaces relevantes sobre los términos de uso de Razer. También puedes utilizar esta opción para acceder rápidamente a las comunidades sociales de Razer.

COMENTARIOS

Ayúdanos a mejorar Razer Synapse con tus comentarios, sugerencias y problemas con el software. Puedes ponerte en contacto con nosotros directamente a través de esta pestaña e incluso obtener recompensas por informar sobre errores.

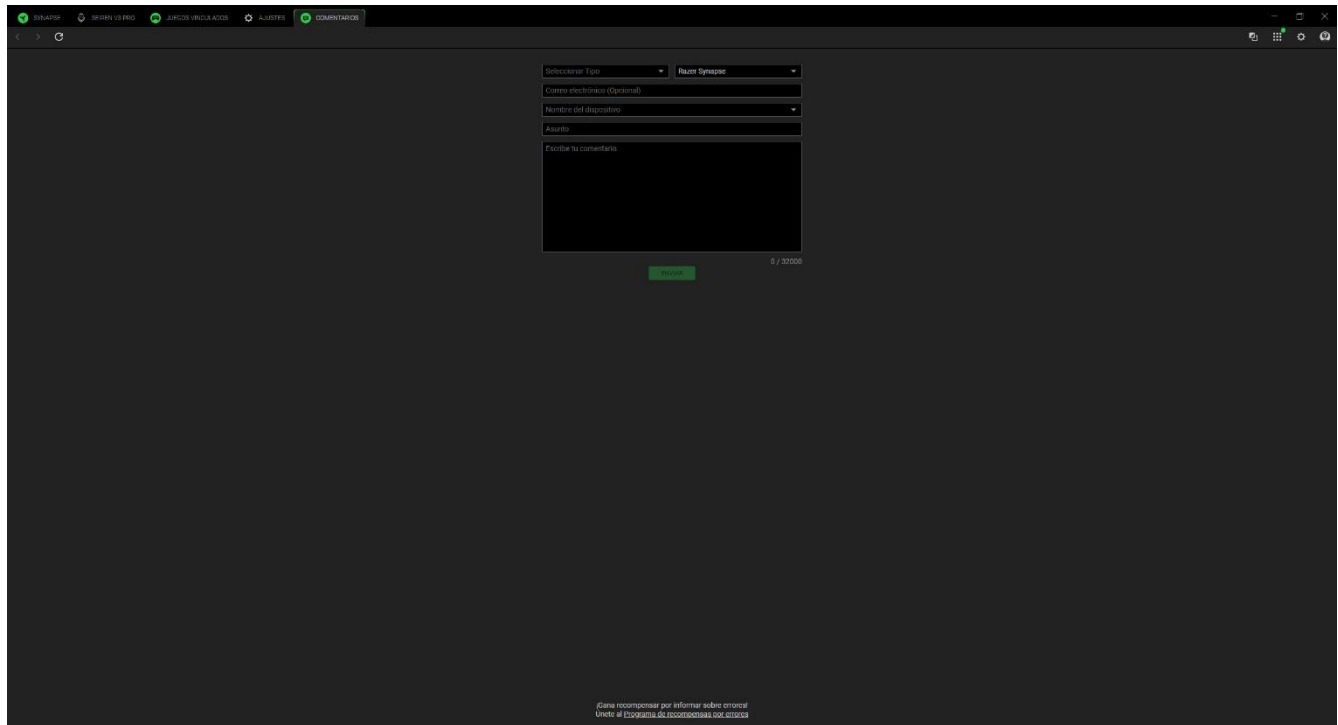

The image shows a dark-themed web interface for submitting feedback. At the top, there are navigation tabs: 'Inicio', 'Ayuda', 'Juegos y Periféricos', 'Ajustes', and 'COMENTARIOS'. The 'COMENTARIOS' tab is active. The form contains the following fields:

- 'Seleccionar Tipo' dropdown menu with 'Razer Synapse' selected.
- 'Correo electrónico (Opcional)'
- 'Nombre del dispositivo'
- 'Asunto'
- 'Escribe tu comentario.'

At the bottom of the form is a green 'Enviar' button and a character count '0 / 20000'. At the very bottom of the page, there is a small disclaimer: 'Gana recompensas por informar sobre errores. Únete al Programa de recompensas por errores.'

7. SEGURIDAD Y MANTENIMIENTO

NORMAS DE SEGURIDAD

A fin de alcanzar la máxima seguridad durante el uso del Razer Seiren V3 Pro, te sugerimos adoptar las siguientes medidas:

Si tuvieras algún problema para utilizar el dispositivo correctamente y las indicaciones de la resolución de problemas no dieran resultado, desconecta el dispositivo y llama a la línea de atención al cliente de Razer o accede a support.razer.com para solicitar asistencia. No intentes de ningún modo reparar el dispositivo ni realizar tareas de mantenimiento por tu cuenta.

No desmontes el dispositivo y no intentes hacerlo funcionar en circunstancias anormales. Hacerlo anulará la garantía.

No introduzcas objetos punzantes o extraños en ninguno de los orificios del dispositivo.

Mantén el dispositivo y los componentes lejos de los líquidos o la humedad. El dispositivo y los componentes deben funcionar dentro del rango específico de temperaturas de 0 °C a 40 °C. Si la temperatura supera ese rango, desconecta el dispositivo para dejar que la temperatura se estabilice hasta un nivel óptimo.

USO Y MANTENIMIENTO

Para mantenerse en buenas condiciones, el Razer Seiren V3 Pro requiere un mantenimiento mínimo. Para evitar la acumulación de suciedad, recomendamos desconectar el dispositivo del puerto USB una vez al mes y limpiarlo usando un paño suave o algodón. No uses jabón ni productos de limpieza agresivos.

8. INFORMACIÓN LEGAL

INFORMACIÓN SOBRE DERECHOS DE AUTOR Y PROPIEDAD INTELECTUAL

©2026 Razer Inc. Todos los derechos reservados. Razer, el logotipo de la serpiente de tres cabezas, el logotipo de Razer y "For Gamers. By Gamers." son marcas comerciales o marcas registradas de Razer Inc. y/o sus empresas afiliadas en Estados Unidos y otros países. El resto de marcas registradas son propiedad de sus respectivos titulares.

Windows y el logotipo de Windows son marcas registradas o marcas comerciales registradas del grupo de compañías de Microsoft.

XSplit y XSplit Broadcaster son marcas comerciales registradas de SplitmediaLabs Limited.

Razer Inc. ("Razer") puede tener derechos de autor, marcas comerciales, secretos comerciales, patentes, aplicaciones de patente u otros derechos de propiedad intelectual (estén o no registradas) con relación al producto de esta guía. La entrega de esta guía no otorga licencia sobre dichos derechos de autor, marcas comerciales, patentes ni otros derechos de propiedad intelectual. El Razer Seiren V3 Pro (el "Producto") puede diferir de las imágenes del embalaje u otras. Razer no asume ninguna responsabilidad sobre dichas diferencias o por cualquier error que pudiera aparecer. La información contenida aquí está sujeta a cambios sin previo aviso.

GARANTÍA LIMITADA DEL PRODUCTO

Para obtener los términos más recientes y actuales de la garantía limitada del producto, visita razer.com/warranty.

LIMITACIÓN DE RESPONSABILIDAD

Razer no será en ningún caso responsable de ninguna pérdida de beneficios, pérdida de información o datos, ya sea especial, fortuita, indirecta, punitiva o consecuente, que se derive de alguna forma de la distribución, la venta, la reventa, el uso o la incapacidad para usar el Producto. La responsabilidad de Razer no podrá superar en ningún caso el precio de compra minorista del Producto.

CUESTIONES GENERALES

Estos términos se regirán y se interpretarán según las leyes de la jurisdicción en la que se haya comprado el Producto. Si algún término de este documento se considera no válido o no aplicable, entonces dicho término (en la medida en que no sea válido ni aplicable) no tendrá efecto y se

considerará excluido sin invalidar ninguno de los términos restantes. Razer se reserva el derecho de corregir cualquier término en cualquier momento sin previo aviso.