



RAZER RAIJU V3 PRO

GUIA MESTRE

CONTEÚDO

1. CONTEÚDO DA EMBALAGEM	2
2. DO QUE VOCÊ PRECISA	4
3. NÓS LHE DAMOS COBERTURA.....	4
4. PRIMEIROS PASSOS.....	5
5. USANDO O CONTROLE	6
6. CONFIGURAR O RAZER RAIJU V3 PRO	10
7. SEGURANÇA E MANUTENÇÃO.....	27
8. INFORMAÇÕES LEGAIS.....	28

1. CONTEÚDO DA EMBALAGEM

- Razer Raiju V3 Pro

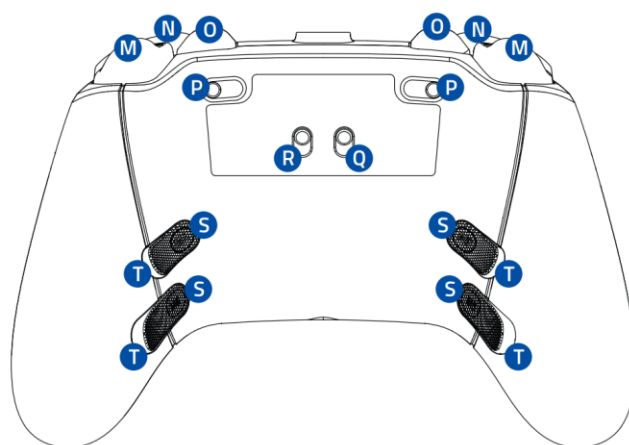
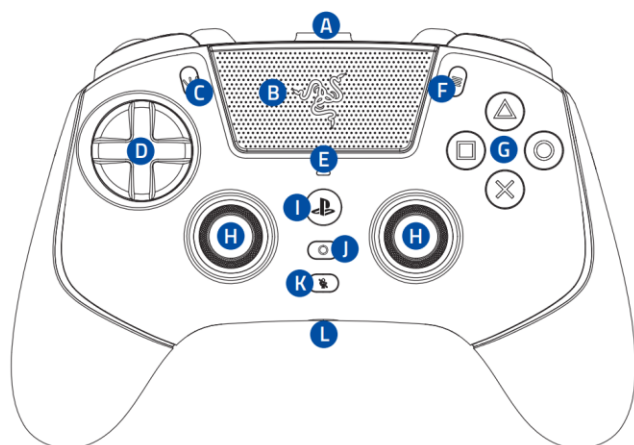

- A. Porta Tipo C
- B. Touchpad (botão do touchpad)
- C. Botão Criar
- D. D-pad flutuante tátil e mecânico Razer de 8 direções em PBT
- E. Indicador de status
- F. Botão Opções
- G. Botões de ação táteis e mecânicos Razer em PBT
- H. Direcionais analógicos TMR com caps substituíveis
- I. Botão PS
- J. Botão de função
- K. Botão de silenciamento do microfone

- L. Conector de 3,5 mm para headset
- M. Razer Pro HyperTriggers (L2/R2)
- N. Bumpers (L1/R1)
- O. Bumpers multifuncionais para pegada claw (M1/M2)
- P. Chaves dos limitadores dos gatilhos
- Q. Interruptor de modo PC/PS
- R. Interruptor de modo sem fio/com fio
- S. Plugues em borracha do botão traseiro
- T. Botões traseiros multifuncionais de clique de mouse removíveis (M3/M4/M5/M6)

- Dongle USB Tipo A Razer HyperSpeed Wireless de 2,4 GHz



- USB Type A to USB Type C cable

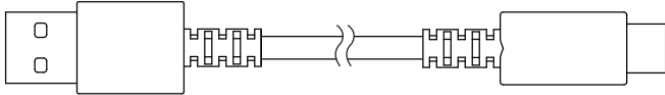

- Duas caps substituíveis para direcionais analógicos (alta côncava/baixa convexa)

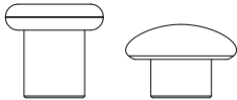

- Quatro tampas para os botões traseiros

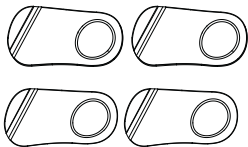

- Chave de fenda

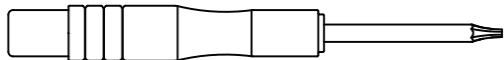

- Estojo de transporte

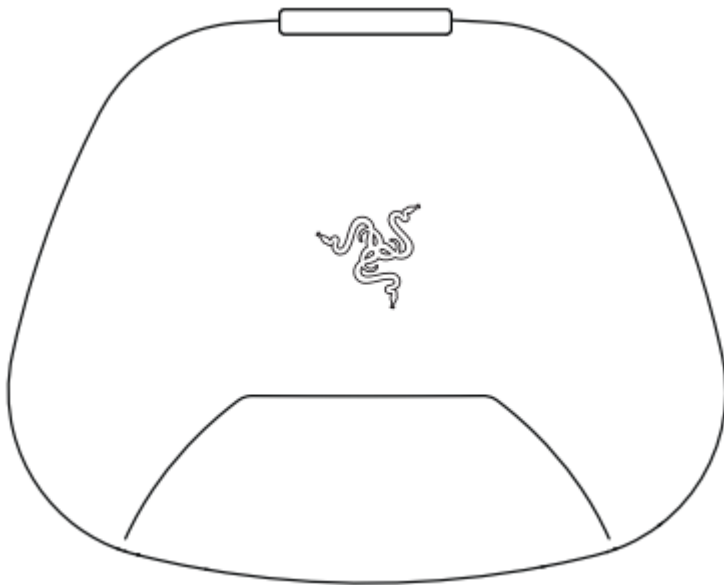

- Guia de informações importantes sobre o produto

2. DO QUE VOCÊ PRECISA

REQUISITOS DO PRODUTO

- PlayStation®5 ou PC*
- Porta USB Tipo A

REQUISITOS DO RAZER SYNAPSE

- Windows® 11 de 64 bits (ou superior)
- Conexão com a Internet para a instalação do aplicativo

**A Razer validou a operação entre este controle e o console PlayStation®5. A compatibilidade com PC não foi testada nem endossada pela Sony Interactive Entertainment.*

3. NÓS LHE DAMOS COBERTURA

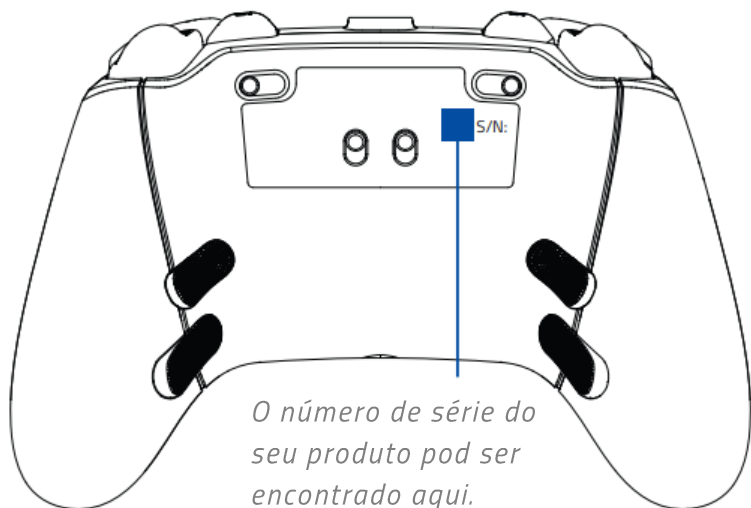

Registre seu produto e ganhe benefícios exclusivos
razerid.razer.com/warranty

Dúvidas? Entre em contato com a equipe de suporte Razer em support.razer.com

4. PRIMEIROS PASSOS

CARREGAR O CONTROLE

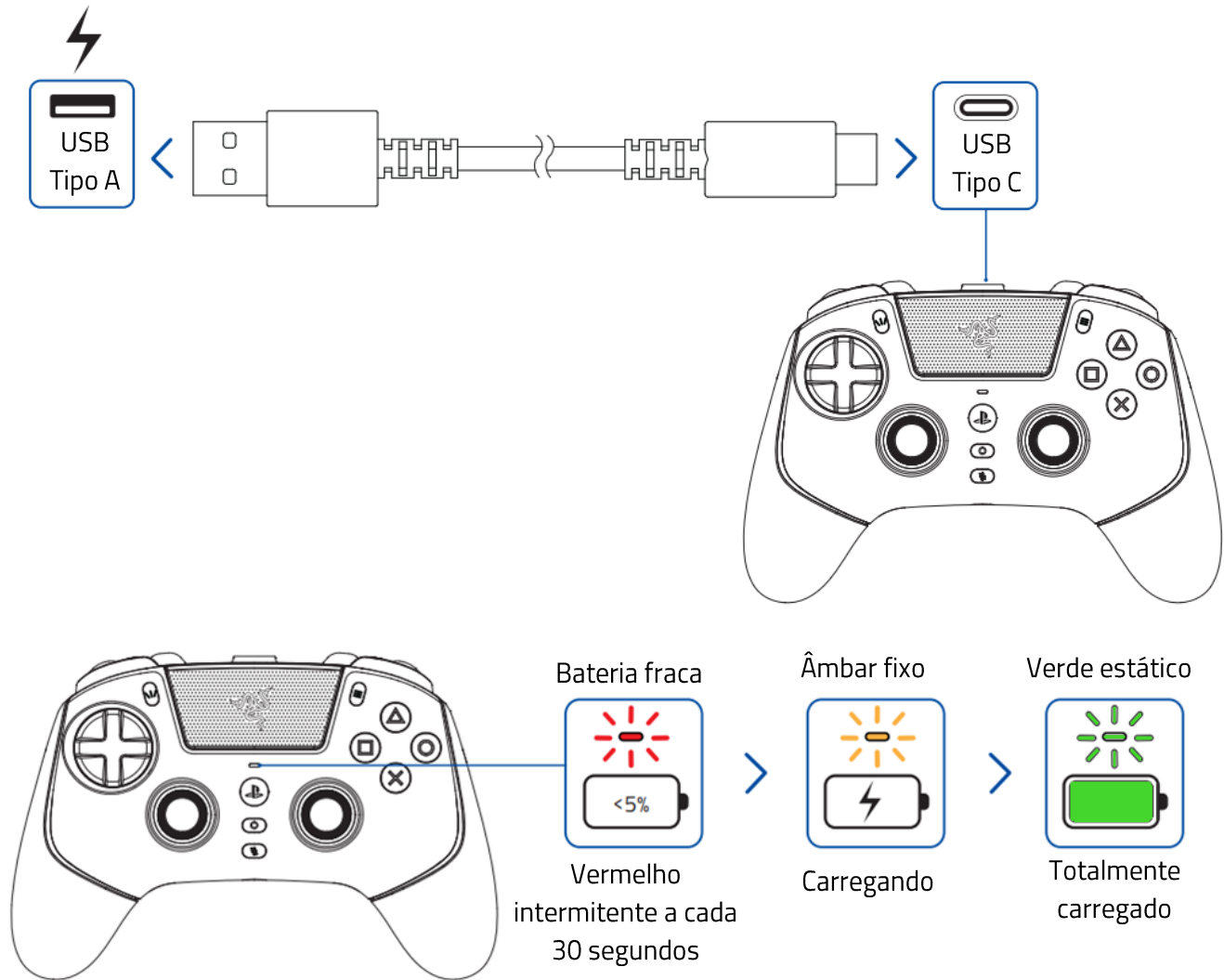

i Utilize apenas o cabo USB Tipo A para USB Tipo C fornecido para carregar o Razer Raiju V3 Pro. Para obter os melhores resultados, carregue totalmente o controle antes de usá-lo pela primeira vez. Uma bateria vazia levará cerca de 3 horas para ser carregada por completo.

LIGAR/DESLIGAR O CONTROLE

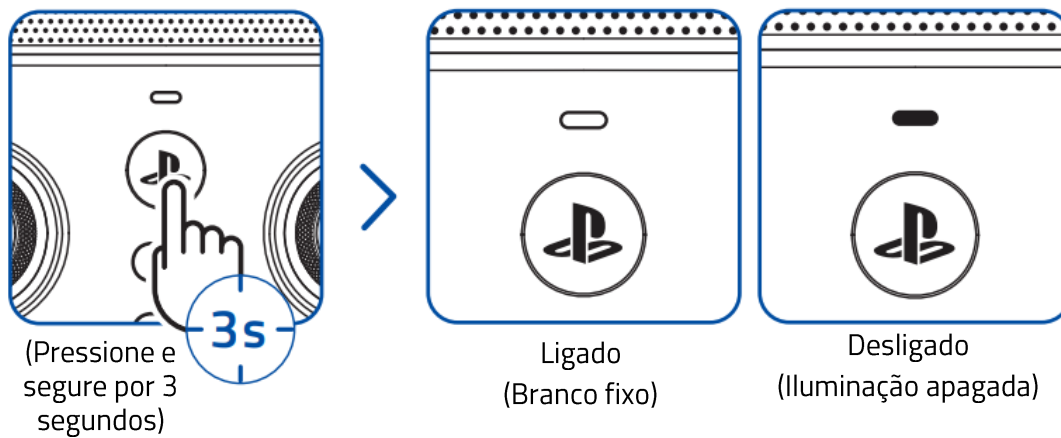

CONECTAR AO SEU DISPOSITIVO

MODO 2,4 GHz

Para PS5

1

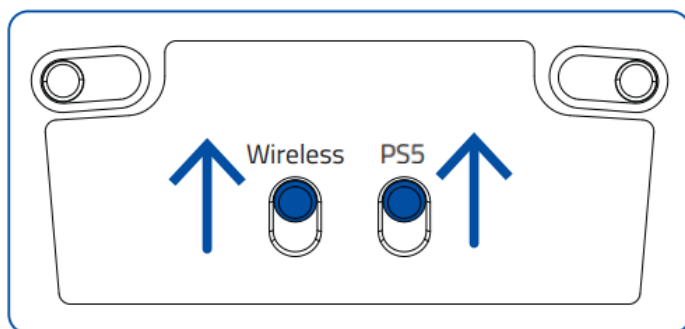

2

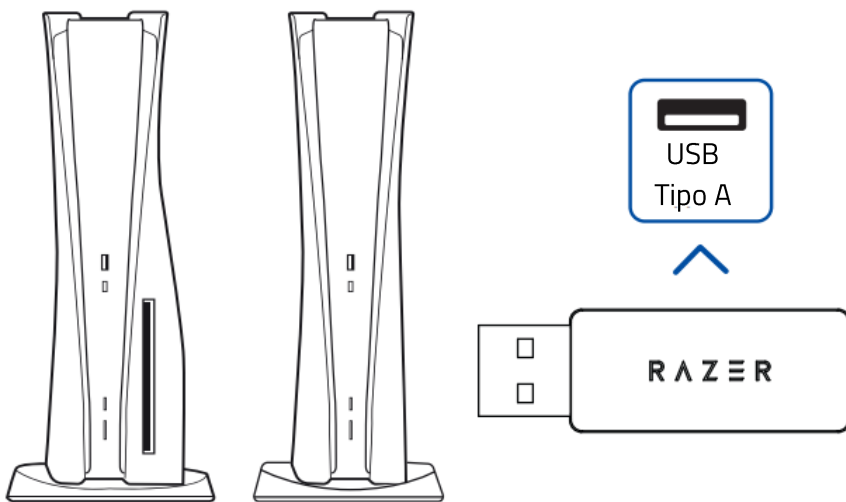

3



Ligar
(Pressione e segure
por 3 segundos)

Procurando o dongle
(Branco pulsante)

Emparelhado com o dongle
(Branco intermitente)

Para PC

1

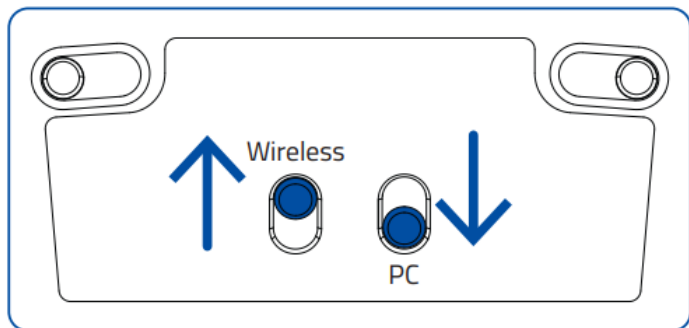

2

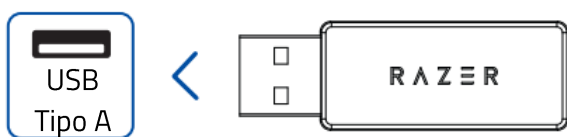
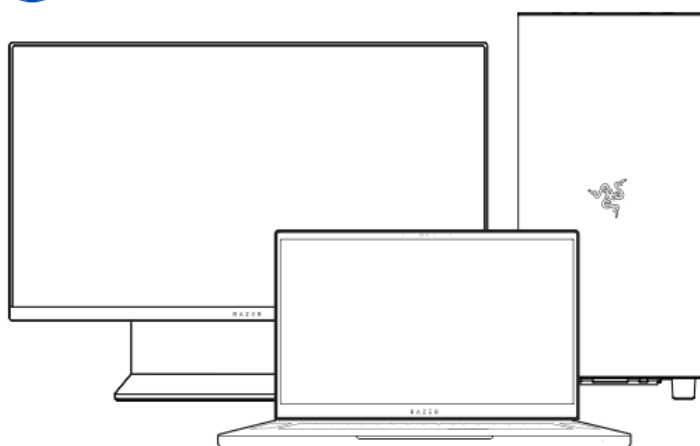

3



Ligar
(Pressione e
segure por 3
segundos)



Procurando o dongle
(Branco pulsante)



Emparelhado com o dongle
(Branco intermitente)

MODO COM FIO

Para PS5

1

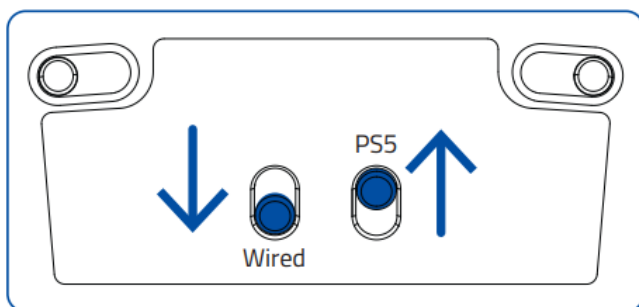

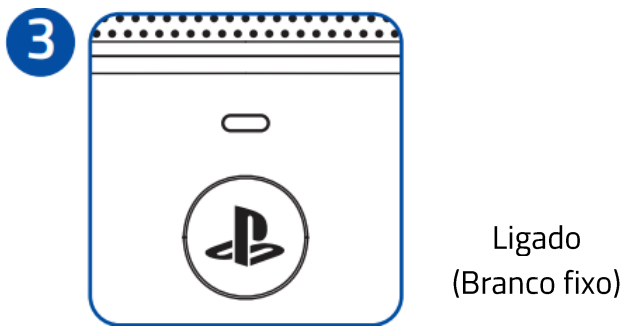
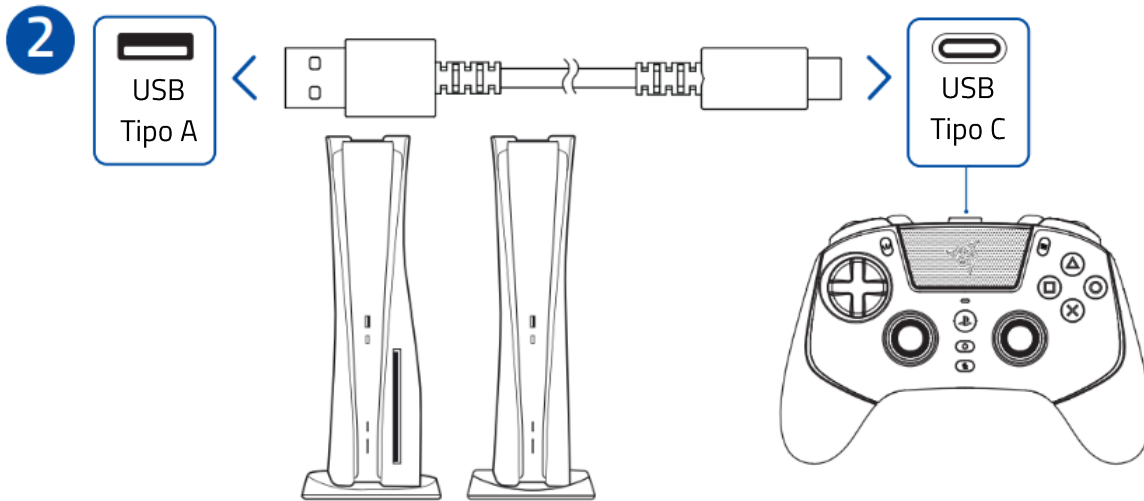

Para PC

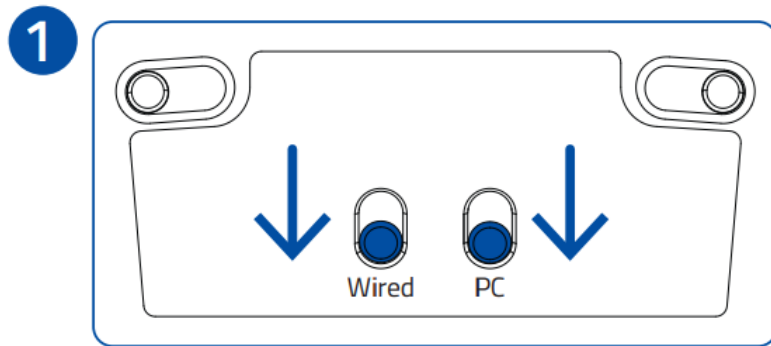

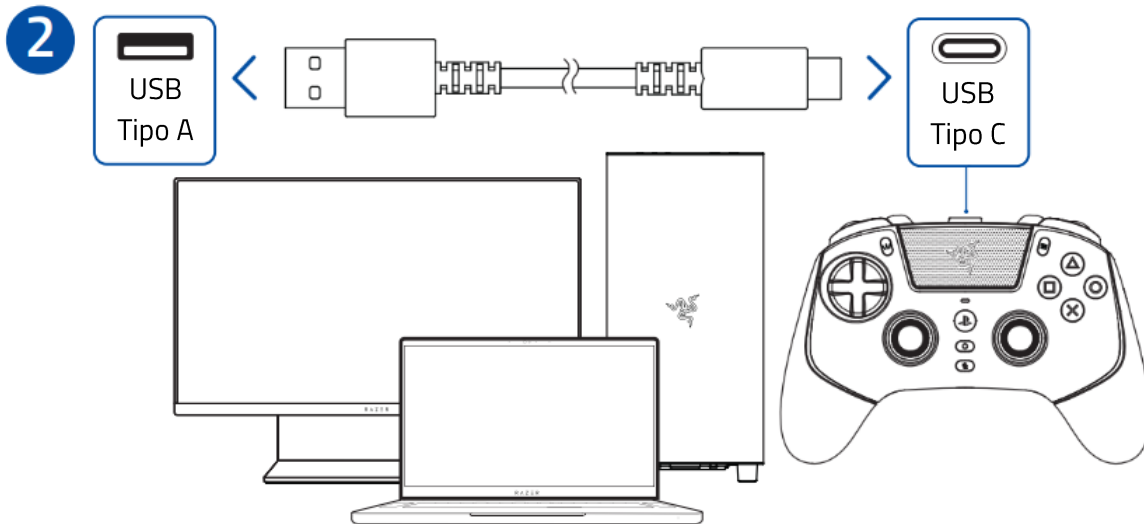

Ligado
(Branco fixo)

i Instale o Razer Synapse quando solicitado ou baixe o instalador em razer.com/synapse

5. USANDO O CONTROLE

UTILIZAR AS CHAVES DOS LIMITADORES DOS GATILHO

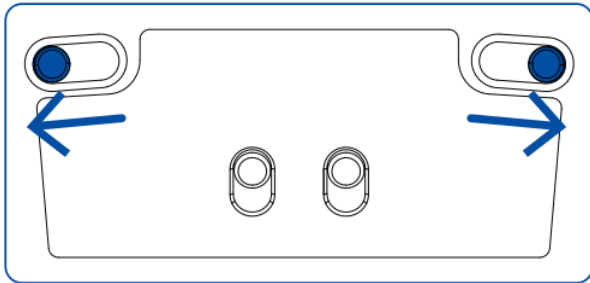

Bloqueado

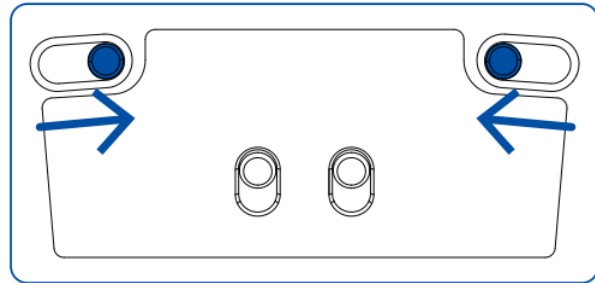

Desbloqueado



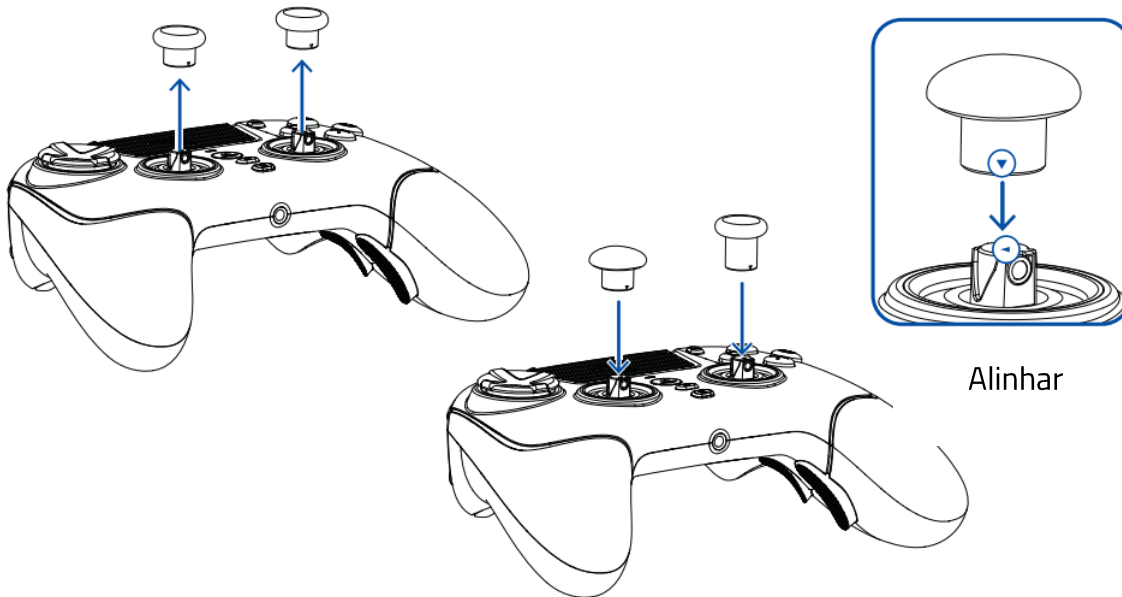









TROCAR AS CAPS SUBSTITUÍVEIS DOS DIRECIONAIS ANALÓGICOS



Alinhar

COMANDOS DO BOTÃO DE FUNÇÃO

Comando	Função
 +  Segue Pressio	Aumentar volume
 +  Segue Pressio	Abaixar volume

 +  Segu Pressio	Passar para o Perfil 
 +  Segu Pressio	Passar para o Perfil 
 +  Segu Pressio	Passar para o Perfil 
 +  Segu Pressio	Passar para o Perfil 

RETRIBUIÇÃO DO MAPEAMENTO DOS MULTIFUNCIONAIS (M1-M6)

Por padrão, as alavancas e os bumpers M1-M6 não são mapeados. Use as etapas abaixo ou o Razer Synapse para remapeá-los.

1. Mantenha pressionado o botão de Função e a alavanca/bumper multifuncional que deseja remapear.

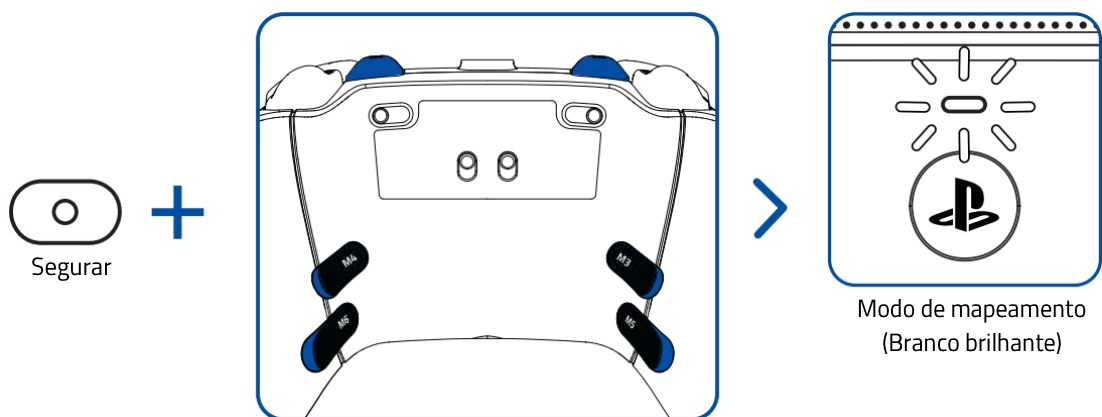

2. Pressione o botão que deseja atribuir a ele.

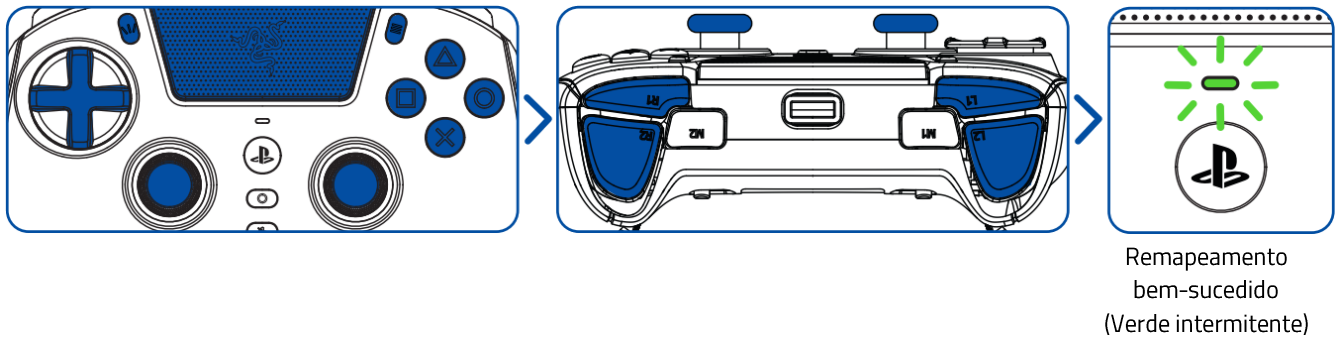

USO DA FUNÇÃO DA MECÂNICA COM SENSIBILIDADE

Ao manter pressionado o botão atribuído, você reduzirá a sensibilidade do direcional analógico escolhido em até 50%.

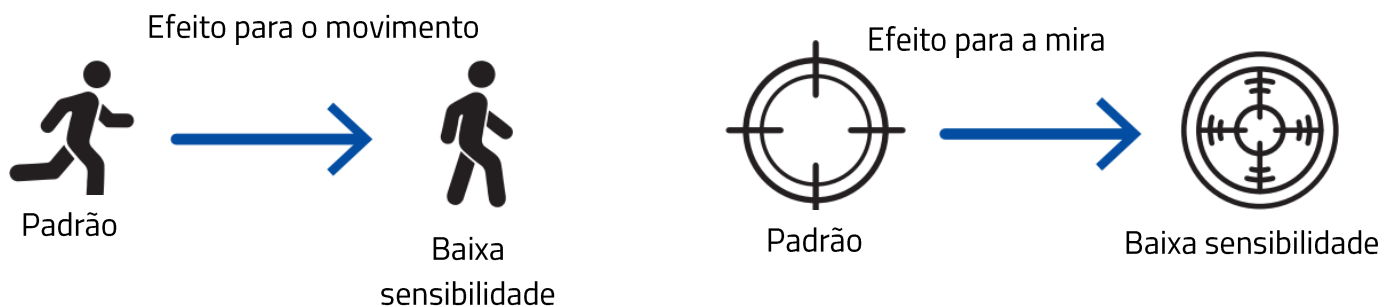

i A função da mecânica com sensibilidade pode ser atribuída e personalizada por meio do Razer Synapse.

REMOVER O BOTÃO MULTIFUNCIONAL TRASEIRO

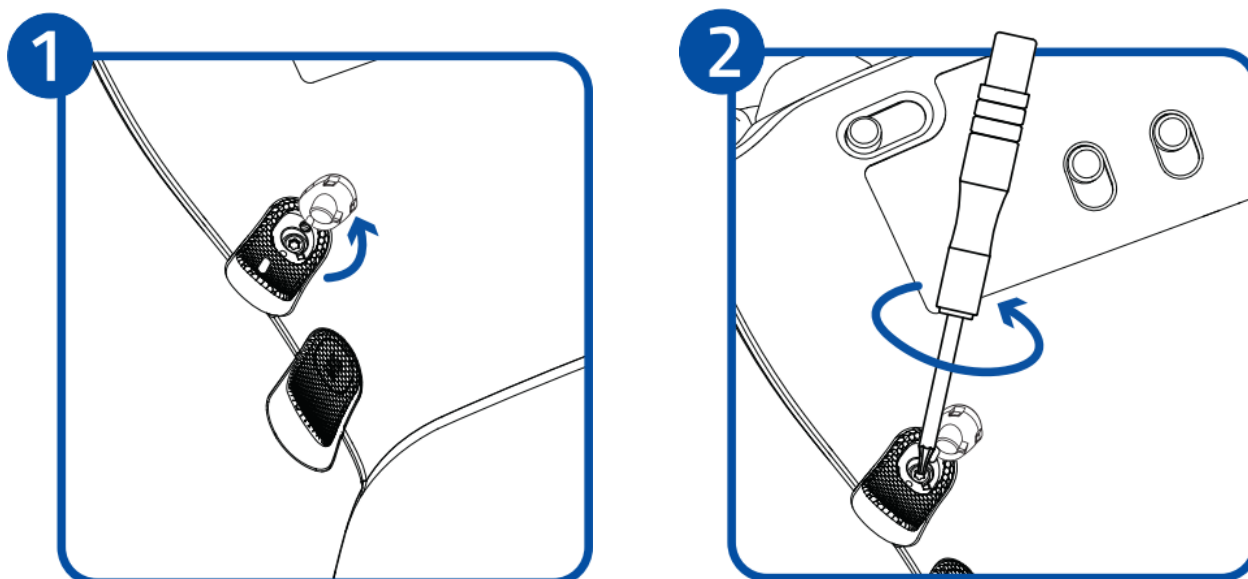

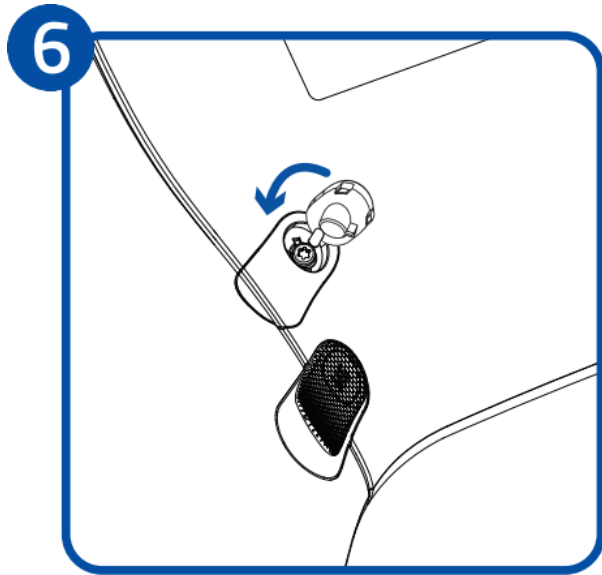
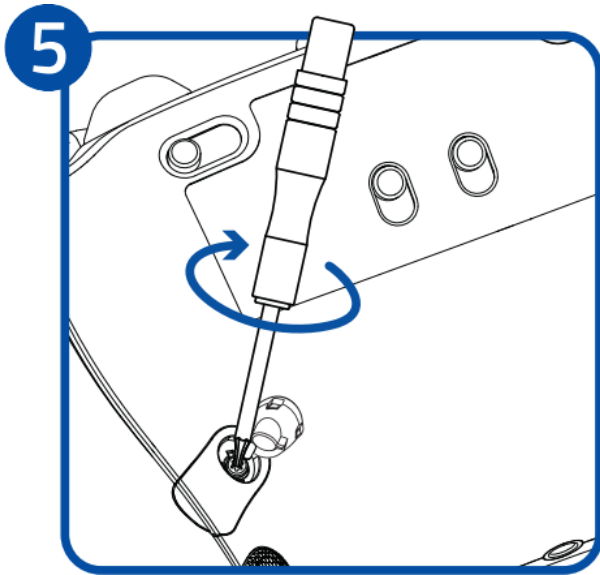
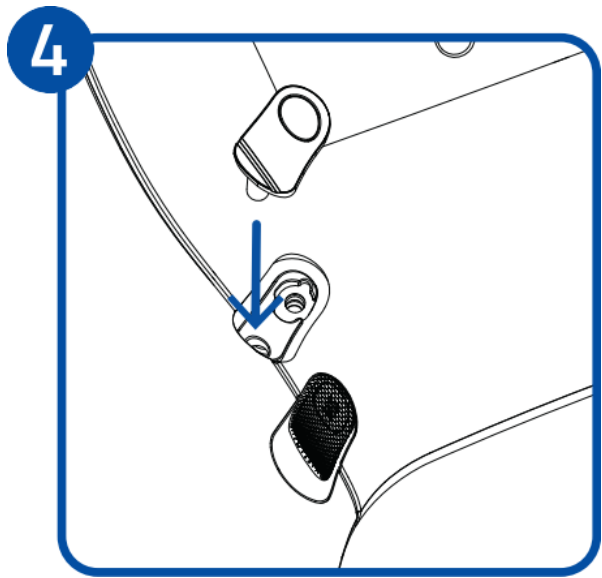
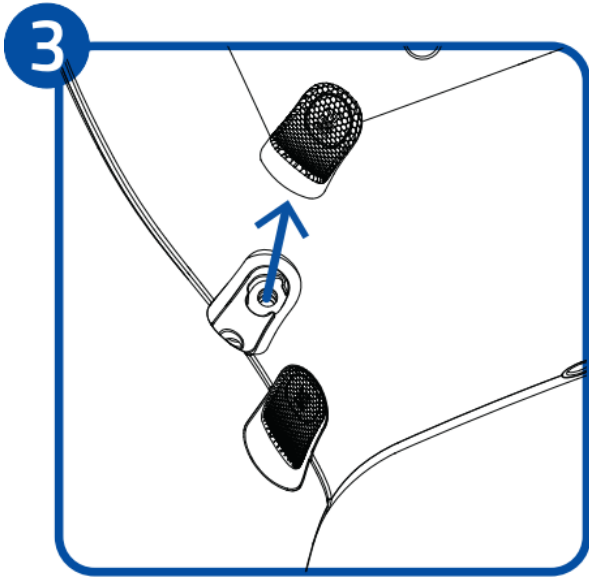

Saiba mais sobre seu controle específico para jogos em support.razer.com

6. CONFIGURAR O RAZER RAIJU V3 PRO

 *Isenção de responsabilidade: Este guia fornece uma visão geral do aplicativo do Novo Razer Synapse e pode abranger apenas parcialmente alguns dos recursos de seu dispositivo. O novo Razer Synapse requer uma conexão com a Internet para instalar, atualizar, acessar e salvar recursos baseados em nuvem. O registro em uma conta Razer ID é opcional, mas recomendado. Todas as características listadas aqui estão sujeitas a alterações com base na versão atual, dispositivos conectados e complementos suportados.*

SYNAPSE

A guia Synapse é a guia padrão para quando o Razer Synapse é aberto. Use os seguintes botões abaixo para navegar na interface do usuário:

– Minimizar

Ao clicar nesse botão, o aplicativo será minimizado na barra de tarefas enquanto estiver sendo executado em segundo plano.

□ Maximizar

Esse botão expande a janela do navegador para preencher a tela inteira. Para restaurar a janela ao seu tamanho original, clique novamente no botão de maximização.

× Fechar

Esse botão fechará todas as guias relevantes e encerrará o aplicativo completamente.

< Guia anterior

Ao clicar nesse botão, você retornará à última guia que visitou.

> Próxima guia

Clicar nesse botão o levará para a próxima página se você tiver usado recentemente o botão Guia anterior.

↻ Guia Atualizar

Esse botão recarrega a página atual. Use essa opção se uma página não estiver sendo exibida corretamente ou se você quiser ver o conteúdo mais recente.

Baixar Atualização

Se esse botão for exibido, isso significa que há alterações no aplicativo. Use essa opção se uma página não estiver sendo exibida corretamente ou se você quiser ver o conteúdo mais recente.

Mais

Clicar nesse botão abrirá uma janela pop-up para que você possa acessar facilmente as guias Dispositivos, Módulos e Outros aplicativos instalados.

Configurações

Clicar nesse botão abrirá a guia Configurações, para que você possa alterar rapidamente as configurações desse aplicativo.

Perfil

Esse botão abrirá uma janela pop-up para acessar as opções Log in, Feedback, Avalie este software, Adicionar Dispositivo Wi-Fi e Sair.

Informações

Ao passar o mouse sobre esse botão, aparecerá uma informação adicional sobre um recurso ou função.

Painel

A subguia do Painel é uma visão geral do seu Razer Synapse, onde você pode acessar todos os seus dispositivos, módulos e serviços online Razer.

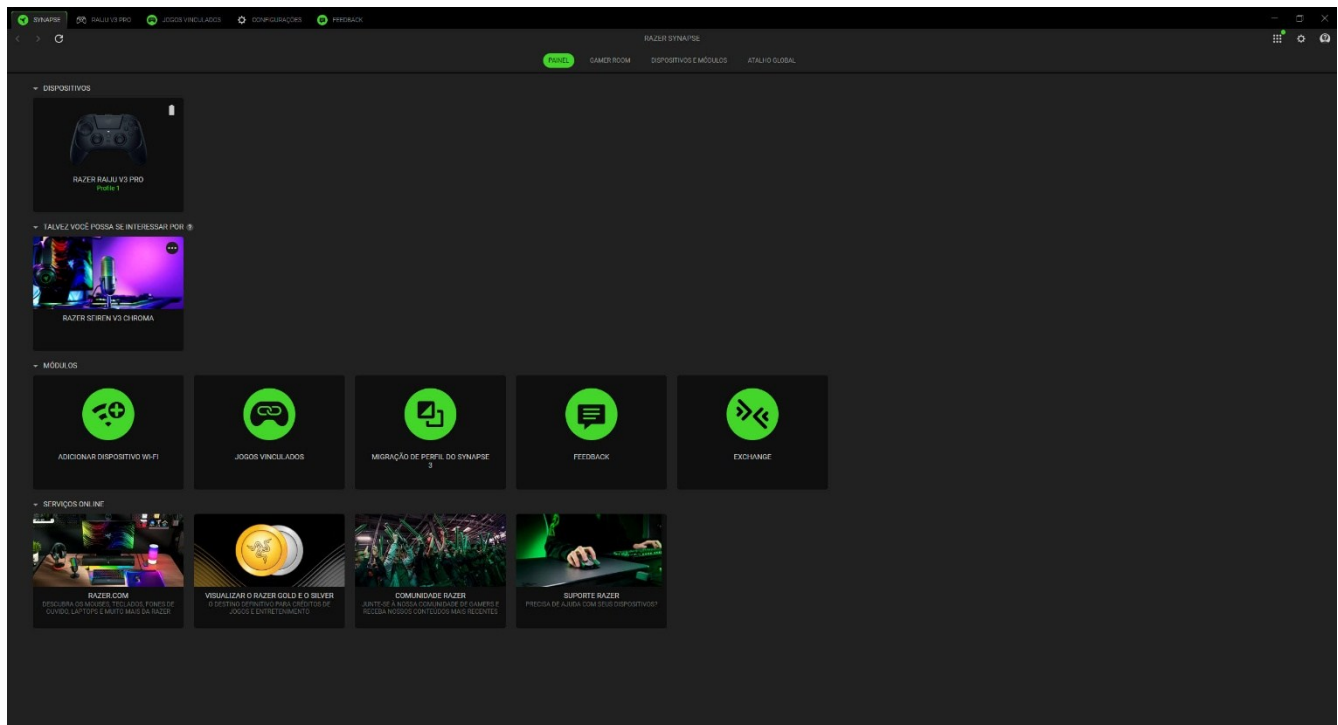

Gamer Room

A subguia Gamer Room mostra todos os dispositivos com o recurso Luzes Razer Aether. A partir daqui, você pode visualizar e gerenciar seus dispositivos compatíveis com o Gamer Room.

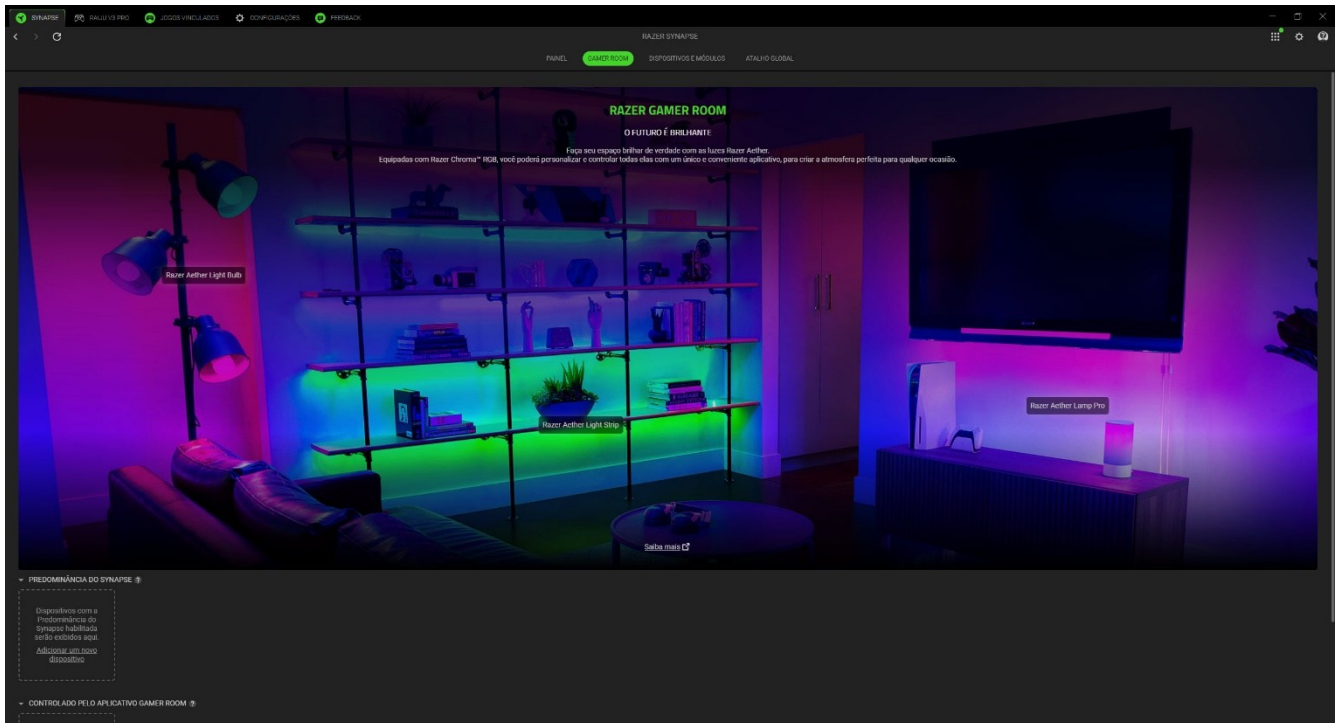

Predominância do Synapse

Esta seção permite selecionar e personalizar a iluminação do seu dispositivo e fazê-lo reagir a jogos habilitados para Chroma e aplicativos Chroma Connect usando o Razer Synapse.

Controlado pelo Aplicativo Gamer Room

Esta seção exibe todos os dispositivos compatíveis controlados remotamente pelo aplicativo Gamer Room.

Dispositivos e Módulos

A subguia Módulos exibe todos os módulos instalados e disponíveis para instalação.

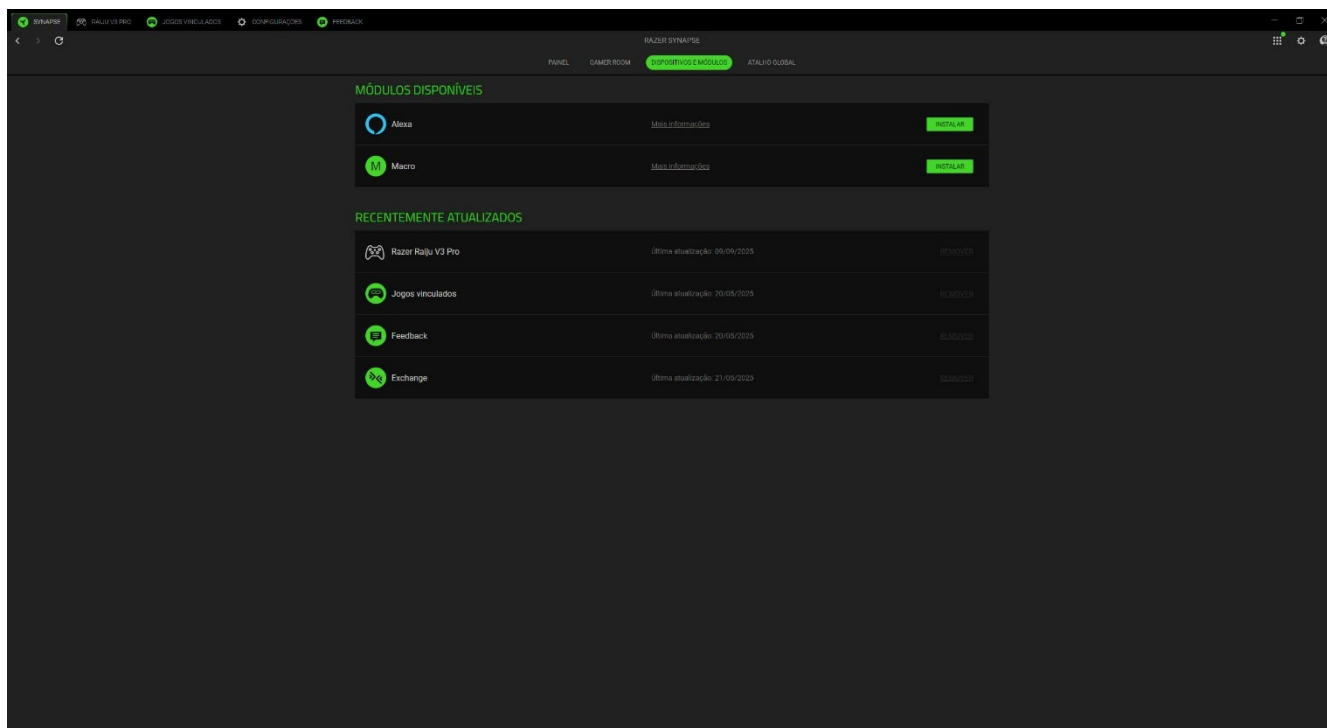

Atalhos Globais

Vincule operações ou funções do Razer Synapse para personalizar combinações de teclas a partir dos comandos de qualquer dispositivo habilitado para Razer Synapse, que se aplicarão a todos os perfis do dispositivo.

i *Apenas comandos de dispositivos habilitados para Razer Synapse serão reconhecidos.*

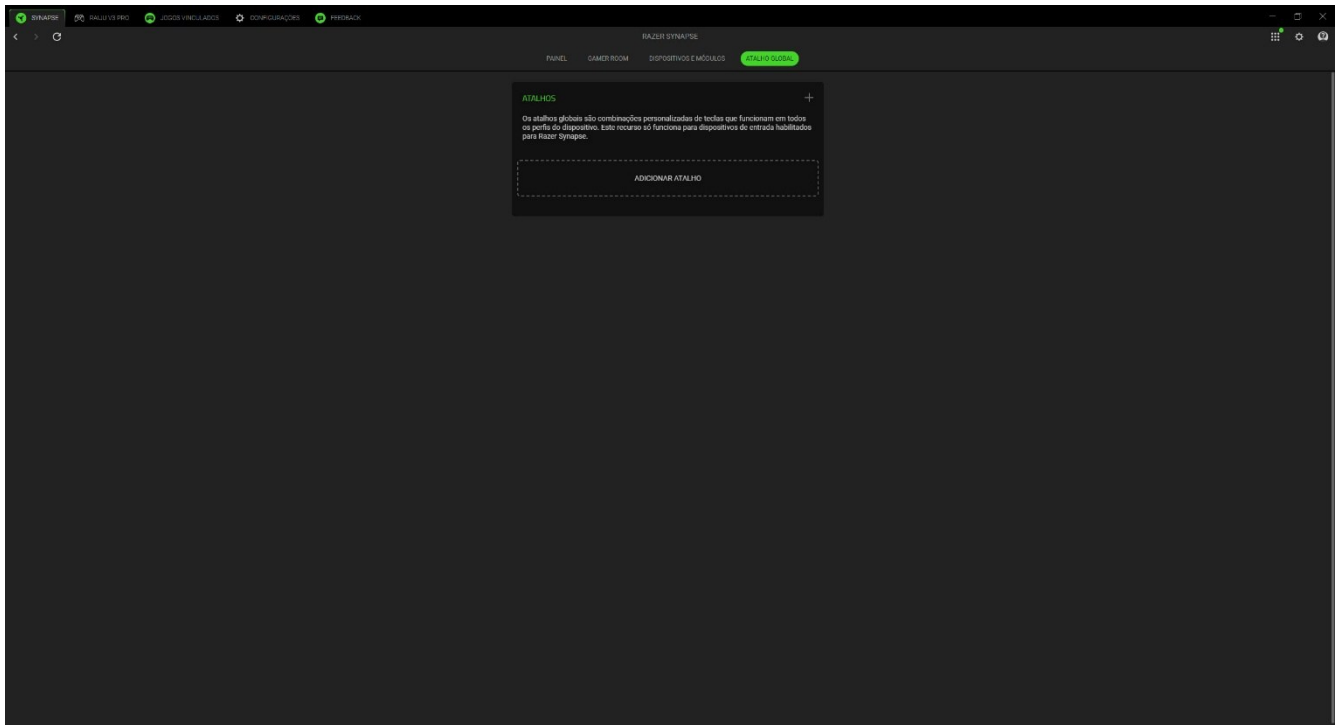

RAIJU V3 PRO

A guia Raiju V3 Pro é a principal guia do seu controle Razer. Você pode alterar as configurações do dispositivo a partir daqui, como atribuições de botões, zona morta dos analógicos, sensibilidade dos analógicos e taxa de polling. Quaisquer alterações nesta guia são automaticamente salvas no seu sistema local e no armazenamento na nuvem. Use os seguintes botões abaixo para acessar as opções do seu perfil:

▾ Barra suspensa de perfis

Clicar nessa barra suspensa exibirá todos os perfis desse dispositivo para que você possa mudar rapidamente de perfil.

⋮ Diversos

Clicar nesse botão abrirá uma janela pop-up com opções relacionadas ao seu perfil atual.

📁 Perfis on-board

Se o dispositivo for compatível com memória integrada, ao clicar nesse botão, é exibido o armazenamento restante e você poderá transferir ou alterar os perfis salvos no dispositivo.

Personalize

A subguia Personalizar tem a função de modificar as atribuições de botões do controle.

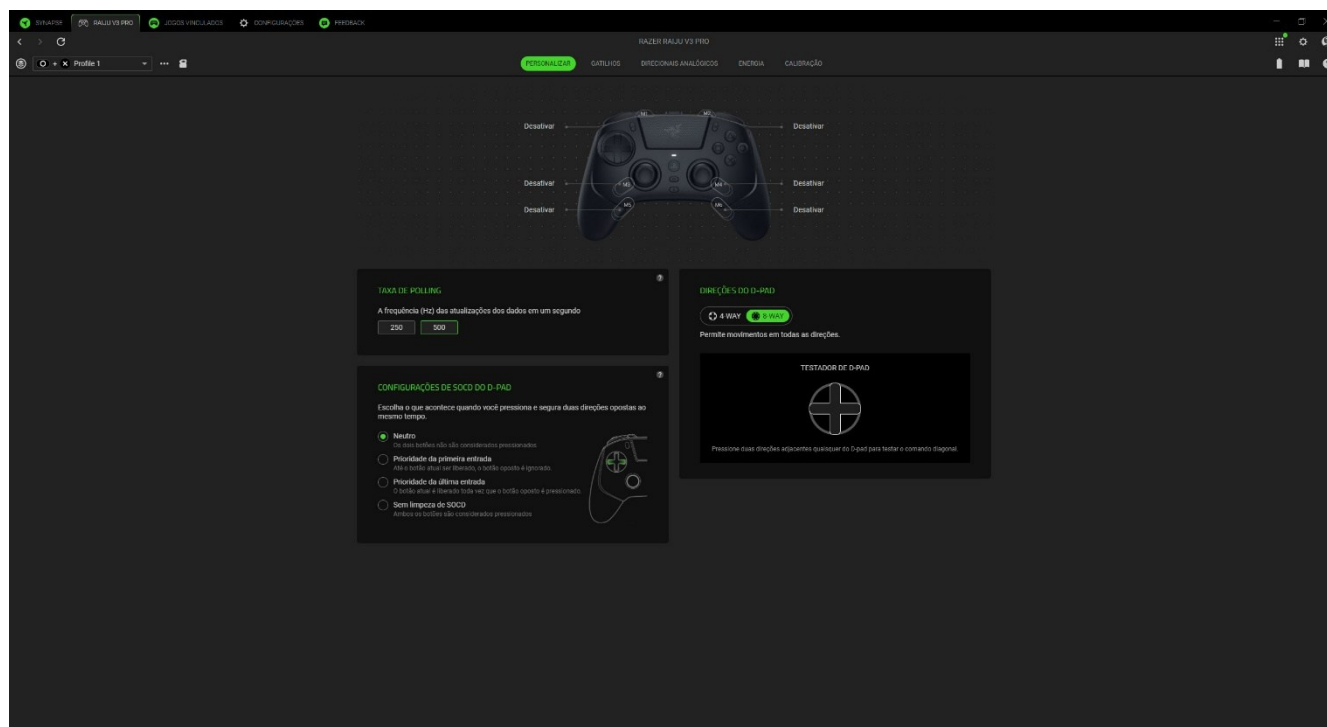

Perfil

Um Perfil é um sistema de armazenamento de dados que mantém todas as configurações do seu dispositivo Razer. Por padrão, o nome do perfil se baseia no nome do seu sistema.

Taxa De Polling

Você pode alternar entre as diferentes opções de taxa de polling selecionando a taxa desejada. Quanto maior a taxa de polling, maior a frequência com que o computador recebe informações sobre o estado do controle, reduzindo a latência de entrada e melhorando o tempo de reação do controle.

Direções do D-pad

Escolha se deseja incluir direções diagonais aos controles do D-pad selecionando 8 direções ou se deseja restringi-lo a apenas às direções adjacentes usando 4 direções.

Configurações de SOCD do D-pad

Essa opção permite escolher o resultado quando duas direções opostas são pressionadas e mantidas simultaneamente.

Atribuições multifuncionais

Ao selecionar um botão personalizável, você pode alterá-lo para uma das seguintes funções:

Padrão

Esta opção permite que você restaure o botão selecionado para sua configuração original.

Função Do Teclado

Esta opção transforma a atribuição de botões em uma função do teclado.

Controle

Essa opção permite que você personalize o botão, atribuindo-o a qualquer função disponível no controle para uma melhor experiência de jogo.

Desativar

Esta opção torna o botão atribuído inutilizável. Use a função Desativar se não quiser usar o botão selecionado ou se ele interferir no seu jogo.

Gatilhos

A subguia Gatilhos permite que você aprimore sua experiência e controle ao usar os gatilhos.

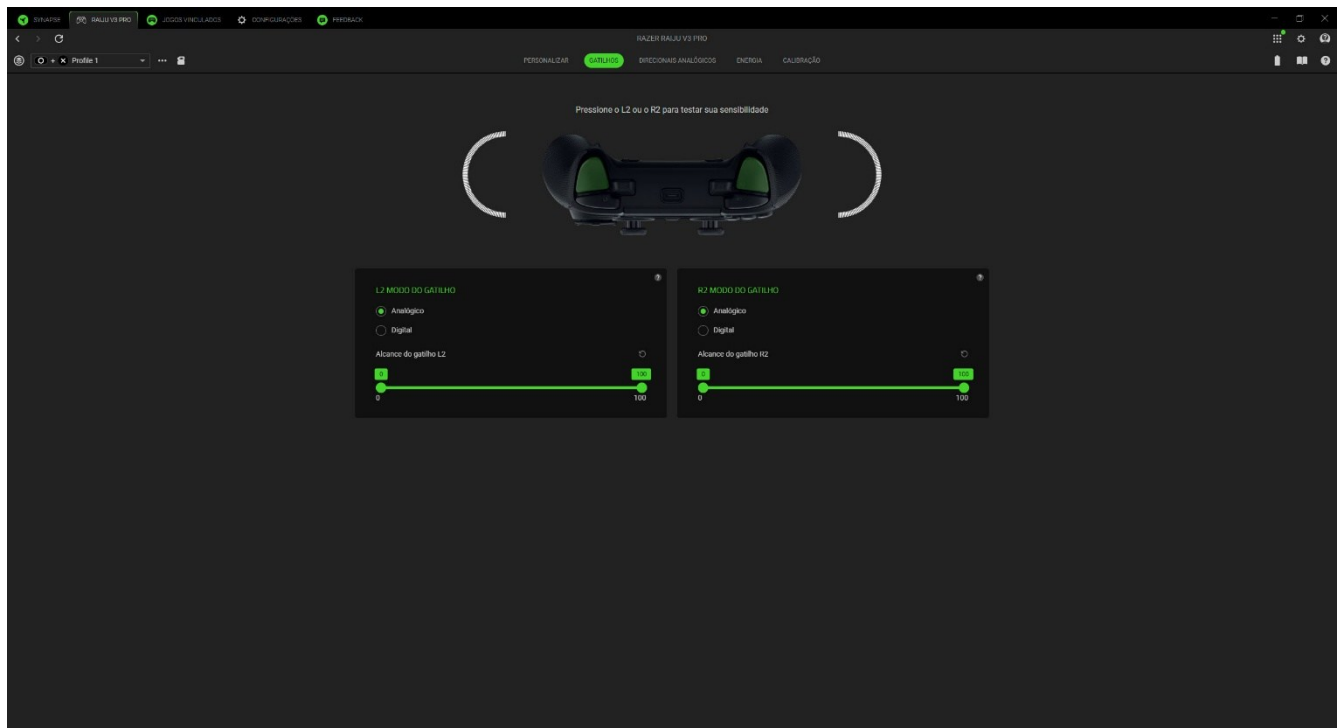

Modo dos gatilhos

O Modo dos Gatilhos permite que você selecione entre as opções Analógica e Digital. O analógico utiliza toda a faixa de movimento do gatilho, enquanto o digital opera como uma chave liga/desliga.

Alcance do gatilho

Quando o gatilho está configurado no modo analógico, o alcance do gatilho permite que você ajuste a profundidade necessária para pressionar o gatilho e para que ele registre a posição 1, bem como a distância necessária para que ele registre a posição 100.

Ponto de acionamento

Se o gatilho estiver definido como Digital, o Ponto de Acionamento permite que você determine o quanto precisa pressionar o gatilho para que ele registre uma ação.

Ativação Rápida

A ativação rápida permite que o gatilho seja reiniciado imediatamente após a liberação, em vez de na posição de repouso, permitindo uma atuação muito mais rápida em comparação com um gatilho digital padrão.

Direcionais Analógicos

A subguia Direcionais Analógicos permite que você ajuste as zonas mortas e a sensibilidade dos direcionais analógicos do seu controle Razer.

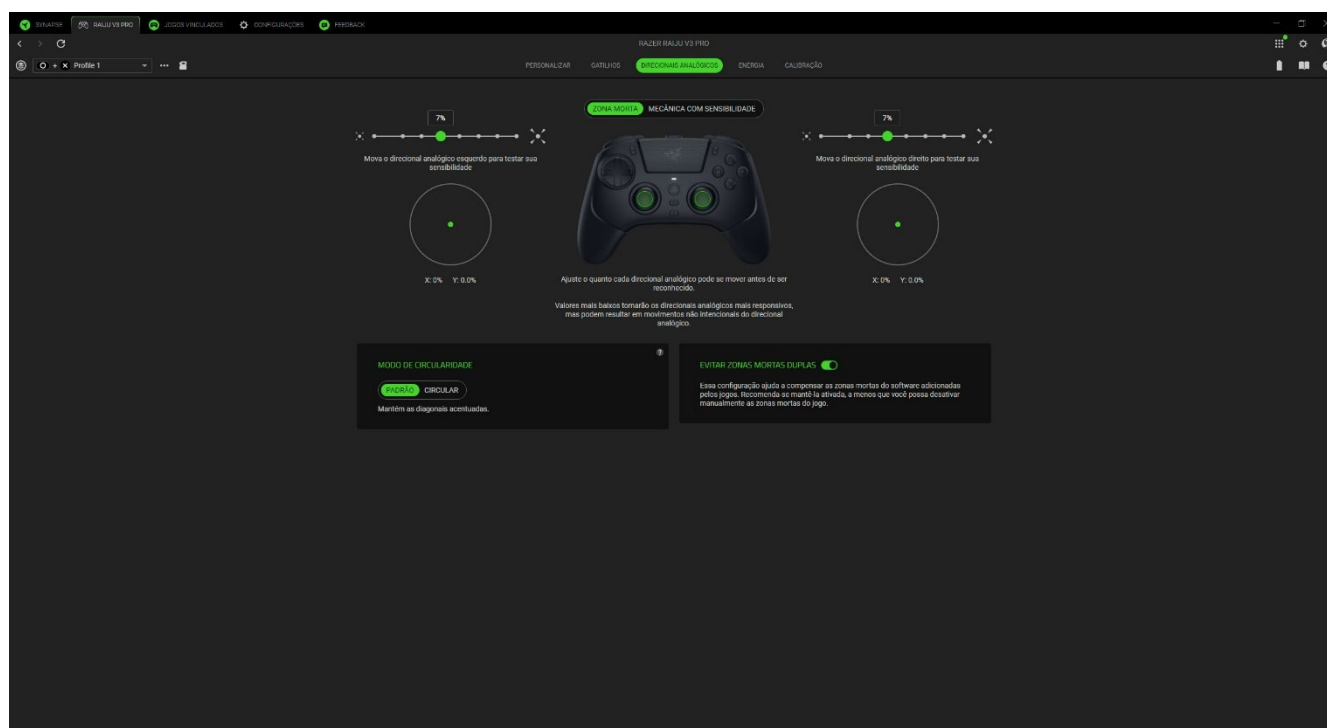

Zona Morta

As zonas mortas filtram os movimentos mais sutis dos direcionais analógicos. Use os controles deslizantes esquerdo e direito para ajustar a sensibilidade de cada direcional analógico correspondente. Valores mais baixos tornarão os direcionais analógicos mais responsivos, mas também podem levar a movimentos não intencionais, conhecidos como "desvio do direcional analógico".

Modo de Circularidade

A circularidade mede o quanto o movimento de um direcional analógico parece circular com base em seus limites físicos e digitais. O Modo de Circularidade suaviza esse movimento otimizando seus limites digitais.

Evitar Zonas Mortas Duplas

Uma zona morta dupla ocorre quando um controle possui uma zona morta proveniente do hardware ou firmware, junto com outra zona morta adicionada por certos jogos. Isso pode deixar o controle menos responsivo e menos preciso, pois a zona morta efetiva é maior do que o esperado. Ativar o recurso "Prevenir Zonas Mortas Duplas" garante que as configurações de zona morta do seu controle sejam mantidas e não sejam alteradas pelo jogo.

Mecânica com Sensibilidade

Use o controle deslizante para limitar o movimento do direcional analógico via software enquanto o botão atribuído estiver pressionado.

Energia

A subguia Energia ajuda a gerenciar o uso de energia do seu dispositivo quando ele está no modo sem fio. Você pode ajustar o dispositivo para entrar no modo de suspensão quando estiver ocioso por um determinado intervalo de tempo.

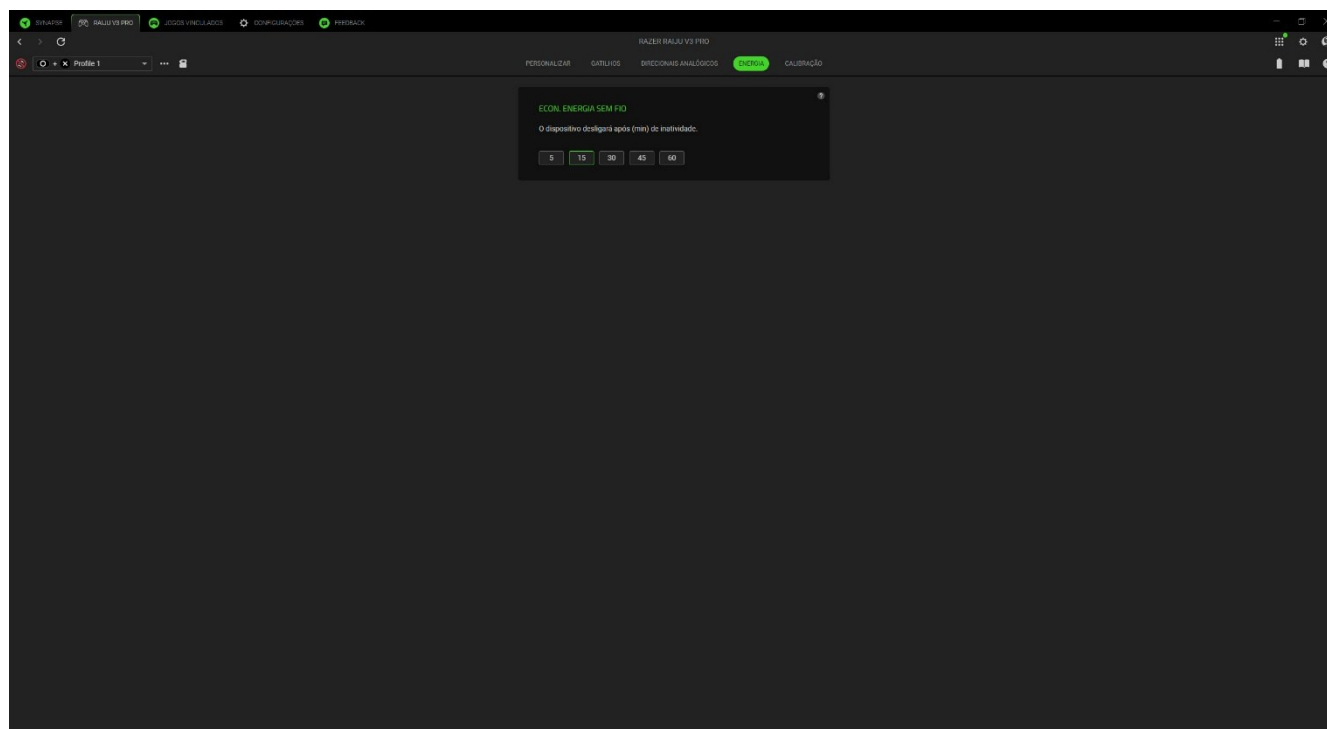

Calibração

A subguia Calibração ajuda a testar o desempenho dos direcionais analógicos. Você também pode recalibrar os direcionais analógicos aqui para corrigir problemas como o desvio do direcional analógico.

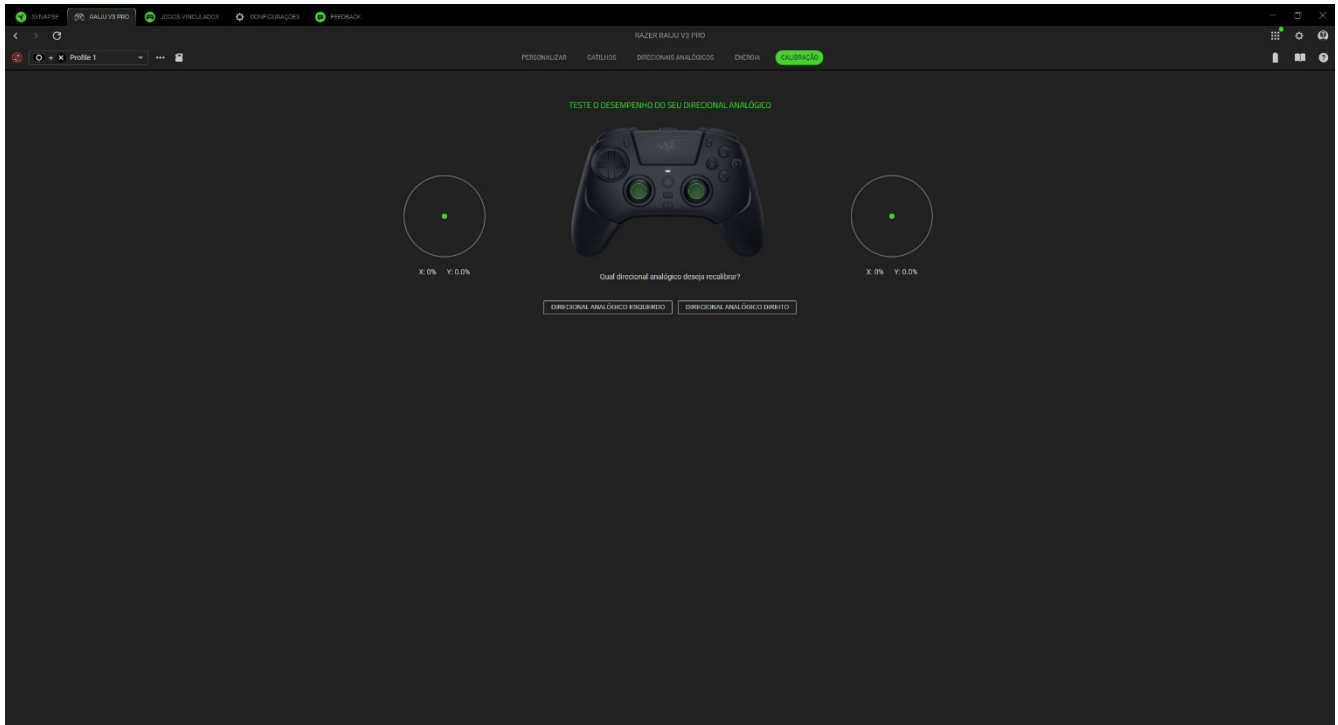

JOGOS VINCULADOS

A aba de Jogos Vinculados permite que você adicione aplicativos, visualize periféricos vinculados aos aplicativos ou procure por aplicativos listados.

Jogos

A subguia Jogos permite vincular aplicativos aos seus periféricos. Você também pode organizar os aplicativos em ordem alfabética, a partir do último jogo utilizado ou a partir do mais jogado. Os aplicativos continuarão listados aqui, mesmo se não estiverem vinculados a um dispositivo Razer. Para adicionar um aplicativo que não esteja listado na tela, você pode usar o botão Adicionar (+) para procurá-lo manualmente ou usar o botão Escanear (📷) para procurá-lo automaticamente. Clique no botão Procurar (🔍) para procurar um jogo ou programa específico na lista.

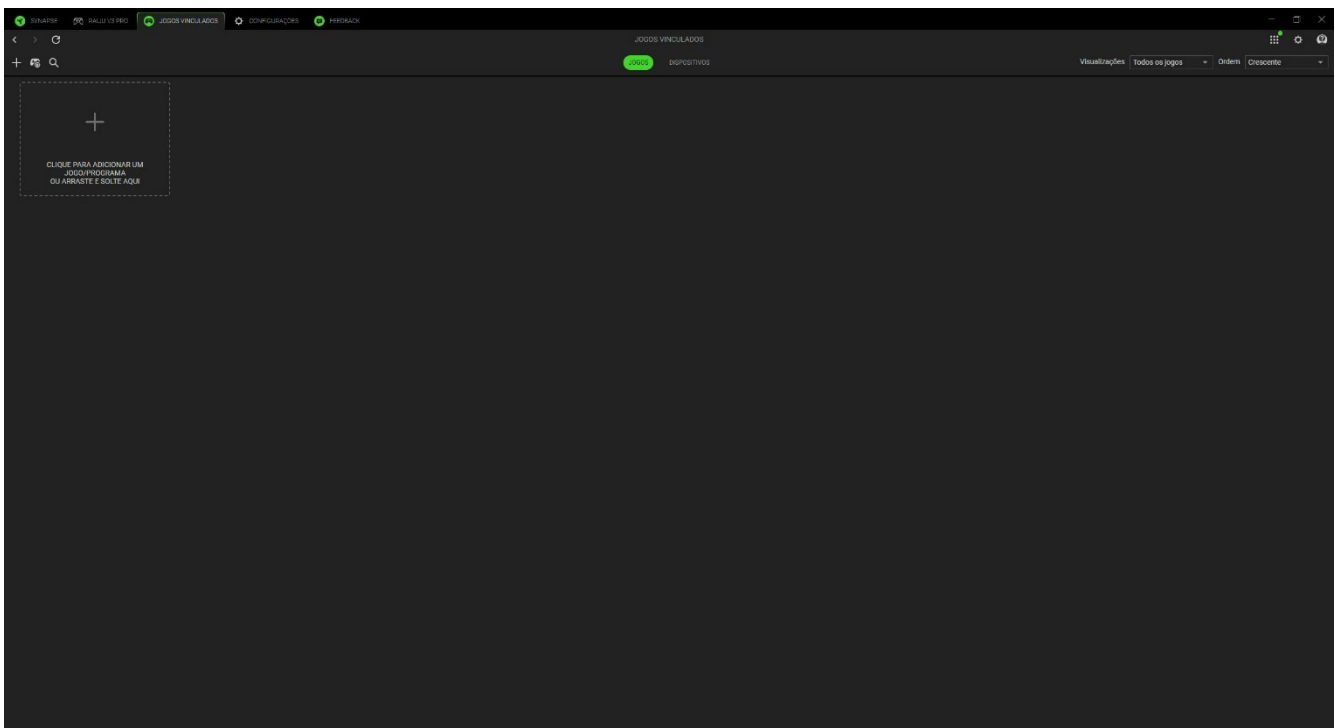

Para vincular um aplicativo ao seu dispositivo Razer, clique nele na lista e selecione um dispositivo e seu perfil. Isso definirá automaticamente seu dispositivo para o perfil selecionado sempre que você iniciar o aplicativo.

Dispositivos

A subguia Dispositivos permite visualizar seus periféricos e determinar quais aplicativos estão vinculados a eles. Ao selecionar um dispositivo, você pode ver uma lista de aplicativos vinculados, adicionar novos aplicativos ou remover aplicativos vinculados. Você pode filtrar esses aplicativos usando a lista suspensa Visualizações e Ordem. Para adicionar um aplicativo não listado em seu periférico, você pode arrastar e soltar o arquivo executável dentro da caixa ou usar o botão Adicionar (+) para abrir a janela de pesquisa. Na janela de pesquisa, você pode clicar no botão Atualizar (↻) para verificar novamente os aplicativos instalados, no botão Pesquisar (🔍) para procurar um jogo ou programa específico na lista ou no link Procurar para procurar o aplicativo manualmente.

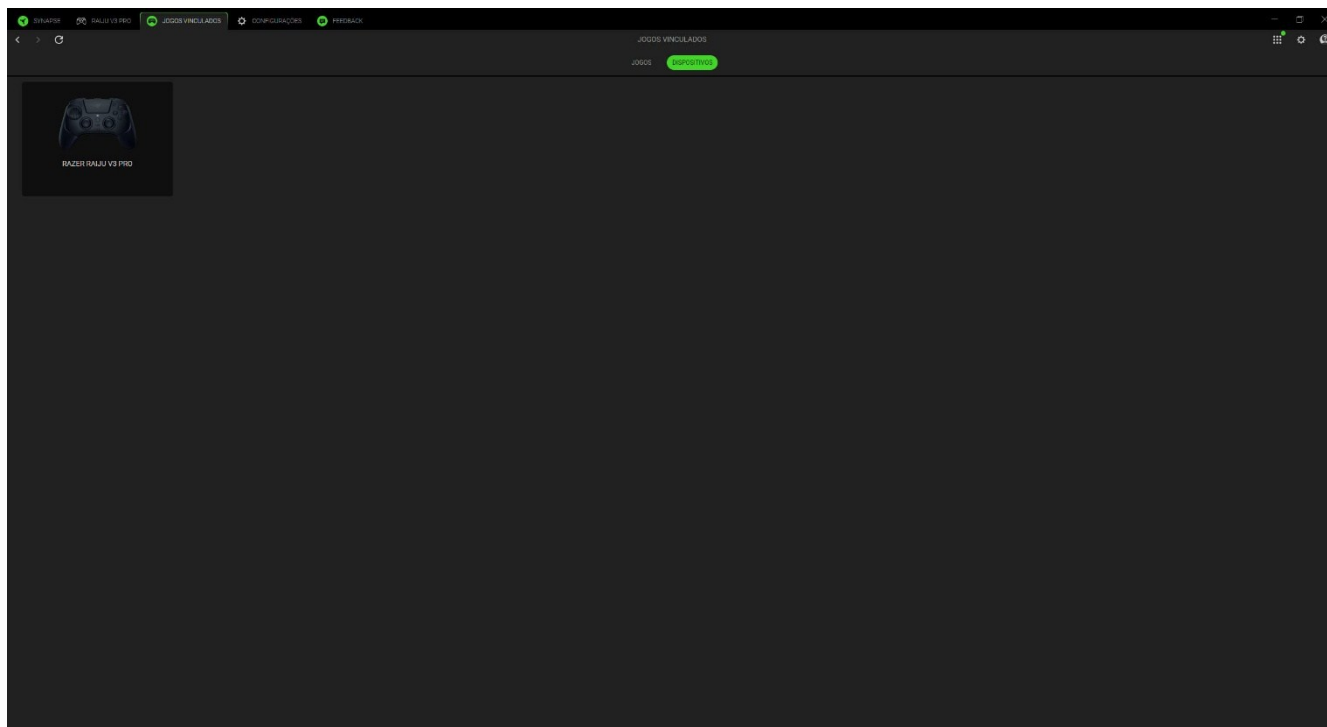

Para vincular um aplicativo ao seu dispositivo Razer, clique na caixa de seleção no canto superior esquerdo do aplicativo enquanto estiver dentro da caixa de pesquisa. Isso definirá automaticamente seu dispositivo para o perfil selecionado sempre que você iniciar o aplicativo.

CONFIGURAÇÕES

A guia Configurações, que pode ser acessada clicando no botão (⚙), permite configurar várias opções, conforme listado abaixo:

Synapse

A subguia Synapse é onde você pode encontrar opções específicas do aplicativo.

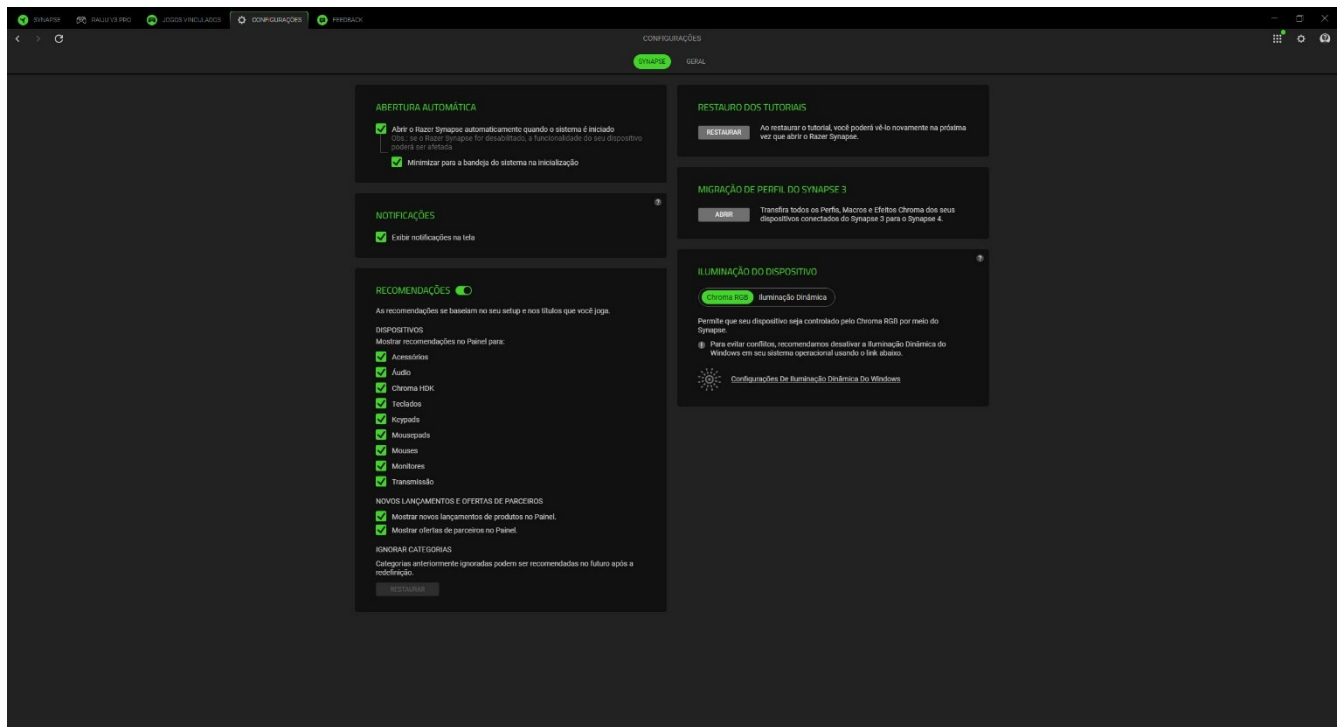

Inicialização automática

A opção Inicialização automática permite que você configure o comportamento de inicialização do aplicativo.

Recomendações

As recomendações nos permitem mostrar os produtos e recursos mais recentes em seu Painel com base em seus dispositivos instalados e jogos vinculados.

Iluminação do Dispositivo

Essa opção permite que você escolha qual aplicativo controlará os efeitos de iluminação no seu dispositivo.

Notificações

A opção Notificações permite que o aplicativo exiba notificações na tela, mesmo que você execute aplicativos em tela cheia.

Restauração dos tutoriais

Selecionar o botão Restaurar reativará todos os tutoriais que ajudam você a se familiarizar com os recursos do Razer Synapse.

Gerais

A subguia Geral é a seção em que você pode acessar várias opções do aplicativo, bem como encontrar informações adicionais sobre o software.

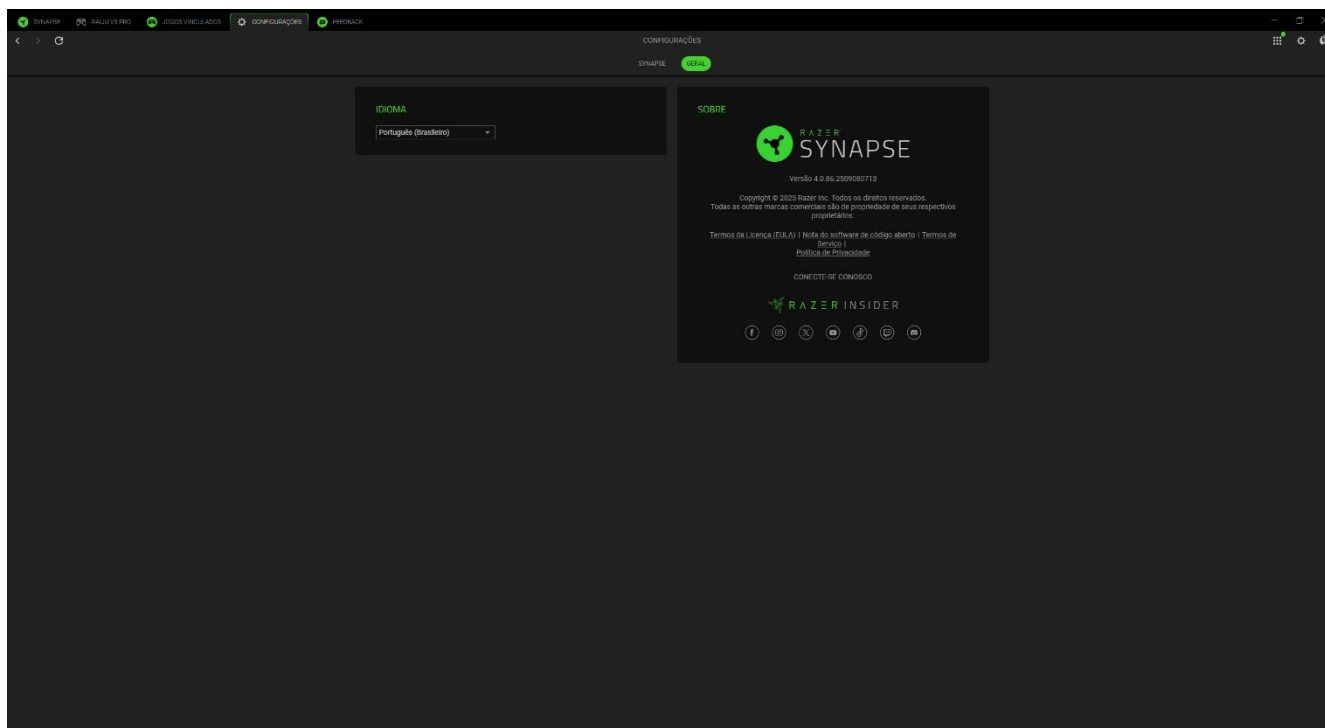

Idioma

Essa opção permite que você altere o idioma de exibição do Razer Synapse.

Sobre

A seção Sobre mostra a versão atual do software, exibe a declaração de direitos autorais e fornece links relevantes para os termos de uso da Razer. Você também pode usar esta opção para acessar rapidamente as comunidades sociais da Razer.

FEEDBACK

Ajude-nos a aprimorar o Razer Synapse enviando seus comentários, sugestões e problemas com o software. Você pode entrar em contato conosco diretamente usando essa guia e até mesmo ganhar recompensas por relatar bugs.

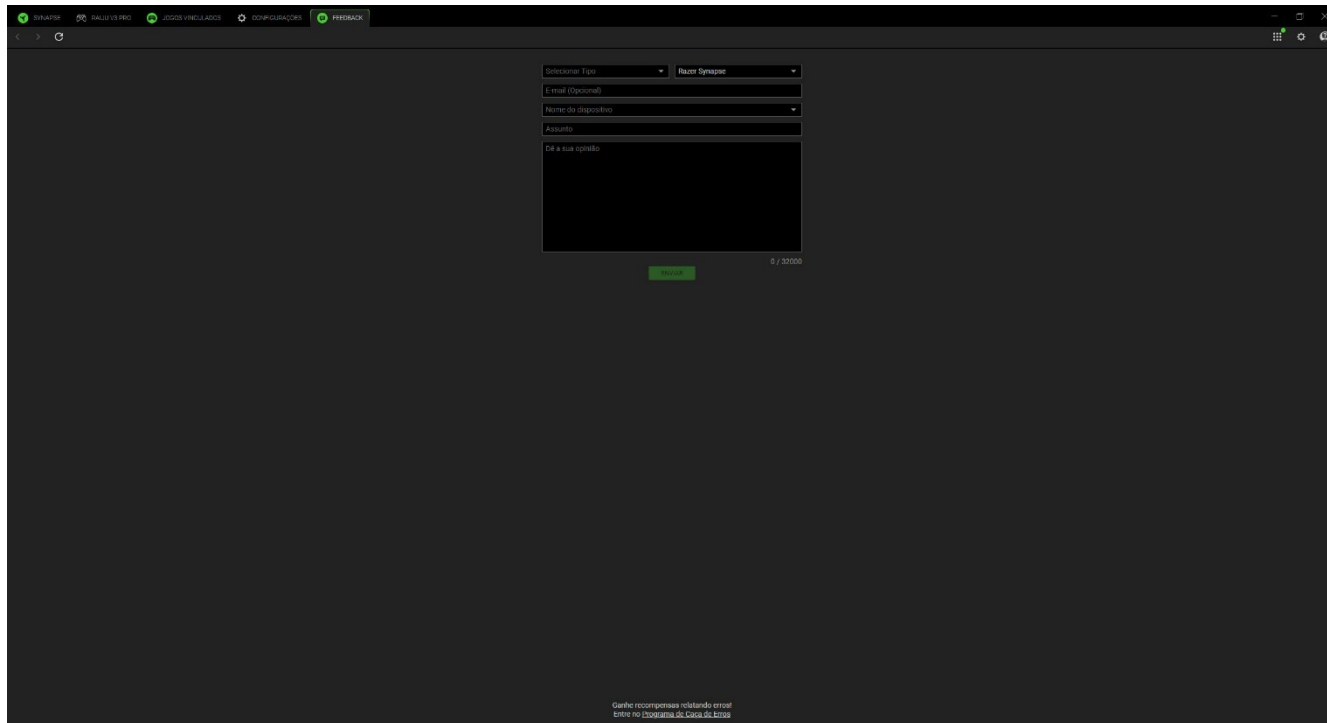

The image shows a dark-themed web interface for submitting feedback. At the top, there are several browser tabs: "HOME", "SINCRONIZANDO", "AJUSTAR VIBRAÇÃO", "CONEXÃO SÍNCRONA", and "FEEDBACK". The main content area contains a form with the following fields:

- A dropdown menu labeled "Selecionar Tipo" with "Razer Synapse" selected.
- An "Email (opcional)" input field.
- A "Nome do dispositivo" dropdown menu.
- An "Assunto" input field.
- A large text area labeled "De a sua opinião" for the feedback content.
- A green "Enviar" button at the bottom right of the form.
- A character count "0 / 20000" next to the text area.

At the bottom of the page, there is a small text notice: "Ganhe recompensas relatando erros entre no 1º quartal de Maio de 2020".

7. SEGURANÇA E MANUTENÇÃO

ORIENTAÇÕES DE SEGURANÇA

Para obter a máxima segurança durante o uso do Razer Raiju V3 Pro, sugerimos que você siga as orientações abaixo:

Se tiver problemas ao usar o dispositivo adequadamente e a solução de problemas não for suficiente para resolvê-los, desconecte o dispositivo e entre em contato com a linha direta da Razer ou visite support.razer.com para receber suporte. Nunca tente fazer a manutenção ou consertar o dispositivo por conta própria.

Não desmonte o dispositivo nem tente operá-lo sob condições anormais de corrente. Se fizer isso, sua garantia será anulada.

Mantenha o controle e todas as suas peças e acessórios fora do alcance de crianças para evitar acidentes e/ou ferimentos.

Mantenha o dispositivo e seus componentes longe de líquidos ou umidade. Só opere o dispositivo e seus componentes dentro das temperaturas indicadas de 0 °C a 40 °C. Se a temperatura exceder esse intervalo, desligue e desconecte o dispositivo para que a temperatura se estabilize em um nível ideal.

MANUTENÇÃO E USO

O Razer Raiju V3 Pro requer uma manutenção mínima para se manter em condições ideais. Recomendamos que você desconecte o dispositivo uma vez por mês e limpe-o usando um pano macio ou algodão para evitar o acúmulo de sujeira. Não use sabão ou produtos de limpeza agressivos.

8. INFORMAÇÕES LEGAIS

INFORMAÇÕES SOBRE DIREITOS AUTORAIS E PROPRIEDADE INTELECTUAL

©2025 Razer Inc. Todos os direitos reservados. Razer, o logotipo da cobra com três cabeças, o logotipo Razer, "For Gamers. By Gamers." e o logotipo "Razer Chroma" são marcas comerciais ou marcas comerciais registradas da Razer Inc. e/ou de empresas afiliadas nos Estados Unidos ou em outros países.

", "PlayStation", "PS5", and "DualSense" are registered trademarks of Sony Interactive Entertainment Inc.

A Razer Inc. ("Razer") pode ser detentora de direitos autorais, marcas comerciais, segredos comerciais, patentes, pedidos de patentes ou outros direitos de propriedade intelectual (registrados ou não) referentes ao produto em questão neste guia. O fornecimento deste guia não lhe concede licença sobre qualquer direito autoral, marca comercial, patente ou direito de propriedade intelectual, seja qual for. O Razer Raiju V3 Pro (o "Produto") pode diferir das imagens apresentadas na embalagem ou em outros contextos. A Razer não assume qualquer responsabilidade por tais diferenças nem por quaisquer erros que possam aparecer. As informações contidas neste guia estão sujeitas a alteração sem aviso prévio.

GARANTIA LIMITADA DO PRODUTO

Para obter os termos atuais e mais recentes da Garantia Limitada do Produto, visite [razer.com/warranty](https://www.razer.com/warranty).

LIMITAÇÃO DE RESPONSABILIDADE

Em nenhuma circunstância a Razer será responsável por qualquer perda de lucro, de informações ou de dados, danos especiais, acidentais, indiretos, indenizatórios ou provenientes de qualquer modo de distribuição, venda, revenda, uso ou incapacidade de uso do Produto. Em nenhuma circunstância a responsabilidade da Razer ultrapassará o valor de compra do Produto no varejo.

GERAL

Estes termos serão regidos pela legislação da jurisdição na qual o Produto foi adquirido e serão interpretados de acordo com ela. Se qualquer termo neste documento for julgado inválido ou inexecutável, então tal termo (enquanto inválido ou inexecutável) será considerado sem efeito e excluído, sem invalidar quaisquer termos remanescentes. A Razer reserva-se o direito de retificar qualquer termo a qualquer momento e sem aviso prévio.