



RAZER PRO TYPE ERGO

主要指南

目录

1. 内含	2
2. 使用需求	3
3. 註冊即可享有保固	4
4. 開始使用	5
5. 使用你的 RAZER PRO TYPE ERGO	9
6. 設定你的 RAZER PRO TYPE ERGO	12
7. 安全與維護	32
8. 法律條文	35

1. 內含

- Razer Pro Type Ergo

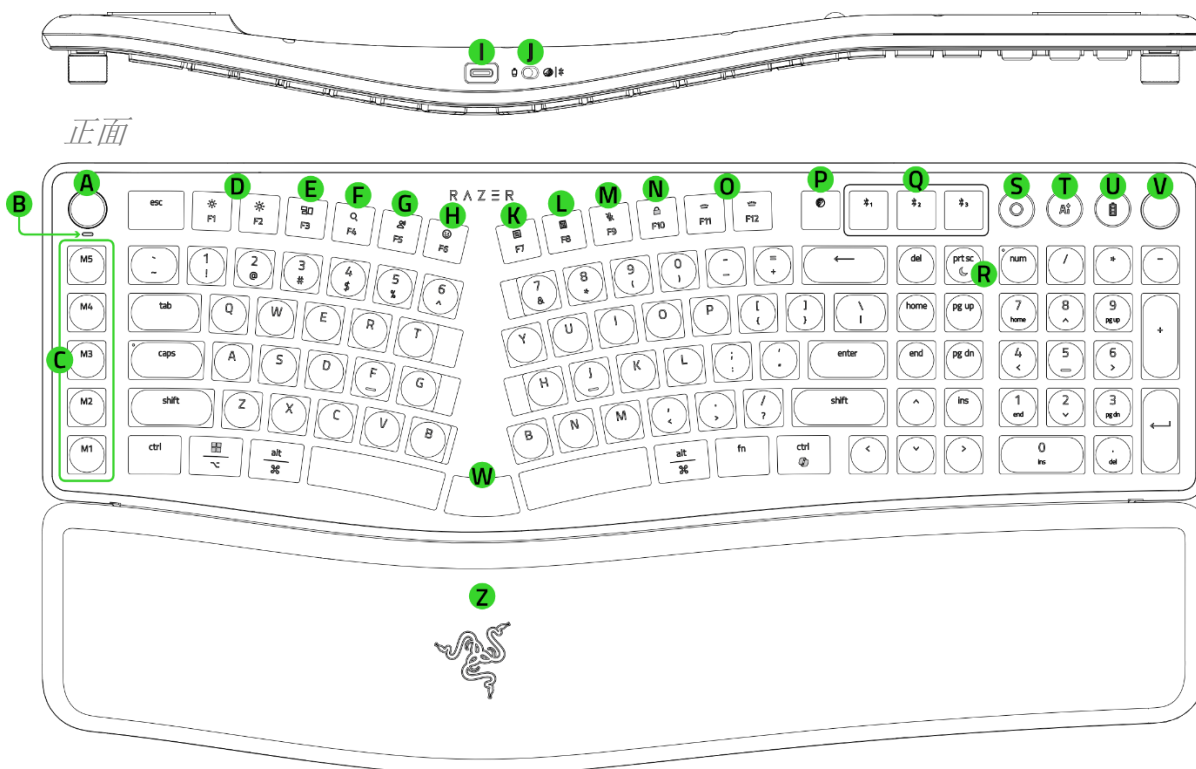

- A. Razer 命令旋鈕
- B. 命令旋鈕模式 LED 指示燈
- C. 專屬巨集鍵
- D. 螢幕亮度鍵
- E. 工作檢視 / 指揮中心鍵*
- F. 搜尋鍵
- G. 聽寫鍵
- H. 表情符號 / 字元檢視器鍵*
- I. USB Type C 連接埠
- J. 模式切換鈕
- K. 內容功能表鍵
- L. 小算盤鍵
- M. 靜音 / 取消靜音麥克風鍵
- N. 畫面鎖定鍵
- O. 背光控制鍵
- P. Razer HyperSpeed 模式鍵 (2.4 GHz)
- Q. 藍牙設定檔鍵
- R. 睡眠模式鍵
- S. 多功能媒體按鍵
- T. AI 提示大師按鍵
- U. 電池續航力 / 狀態鍵
- V. 多功能滾輪*
- W. 中鍵**
- Z. Razer 品牌標誌

*功能可能因作業系統而有所不同。

**預設對應為 Backspace 鍵。

背面

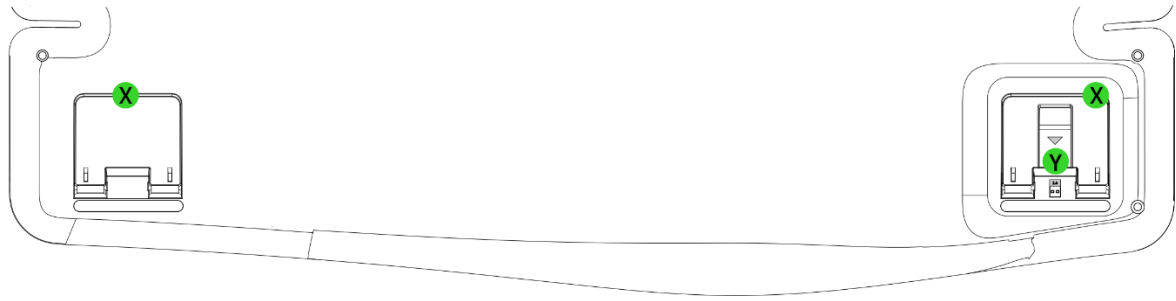

X. 立架

Y. 無線傳輸器收納槽*

Z. 整合式護腕墊

*位於左側底部立架下方。

- Razer HyperSpeed Wireless Dongle

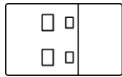

- USB Type A 轉 Type C 連接線

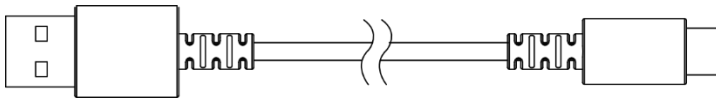

- 重要產品資訊指南

2. 使用需求

產品需求

- USB Type A 連接埠或藍牙連線功能

RAZER SYNAPSE 需求

- Windows® 11
- 網際網路連線（供下載安裝軟體）

3. 註冊即可享有保固



你擁有超棒的裝置，現在讓它們更加安全。
前往 razerid.razer.com 註冊保固，獲得支援與獨家 Razer 福利。

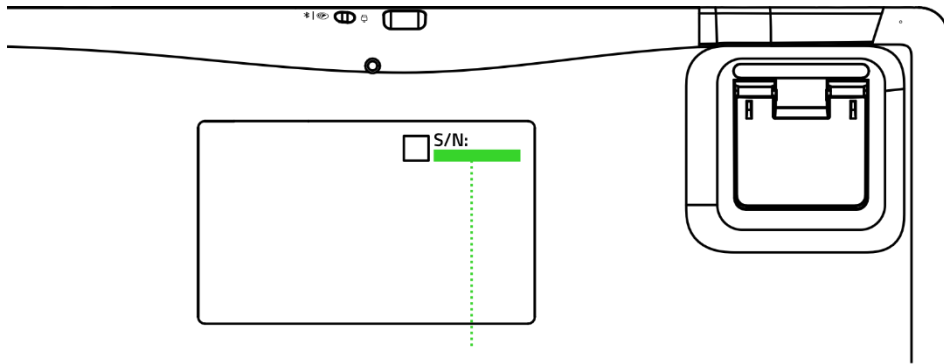

產品序號標示於此處。

4. 開始使用

為鍵盤充電

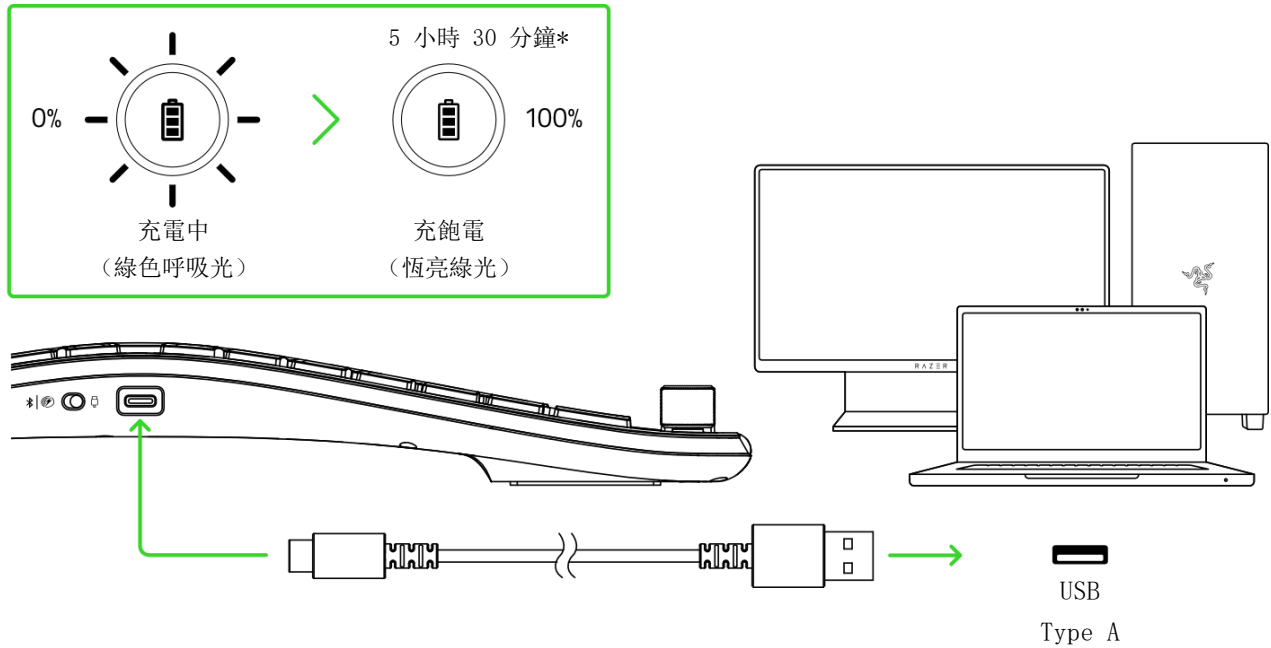

*充電時間可能不同。使用外部 USB 電源變壓器或電源插座時，可縮短充電時間。

i 第一次使用前，請將鍵盤確實充飽電，讓鍵盤發揮最佳效能。插入轉接線充電時可繼續使用鍵盤。

連線至你的鍵盤

A. 透過 Razer HyperSpeed Wireless 模式 (2.4 GHz)

1.

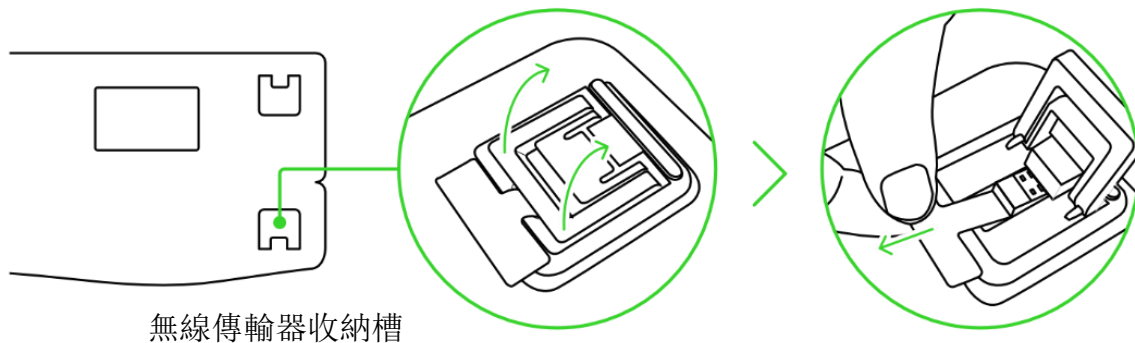

2.

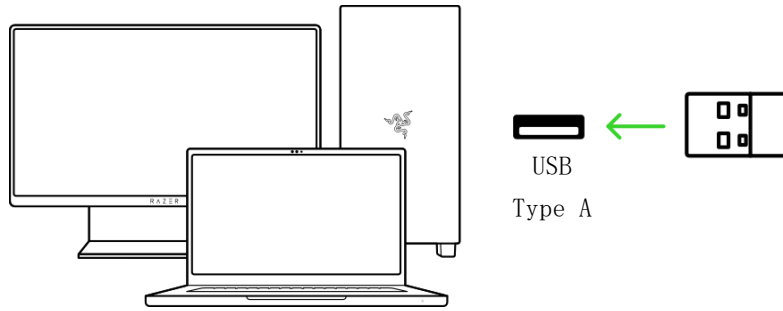

3.

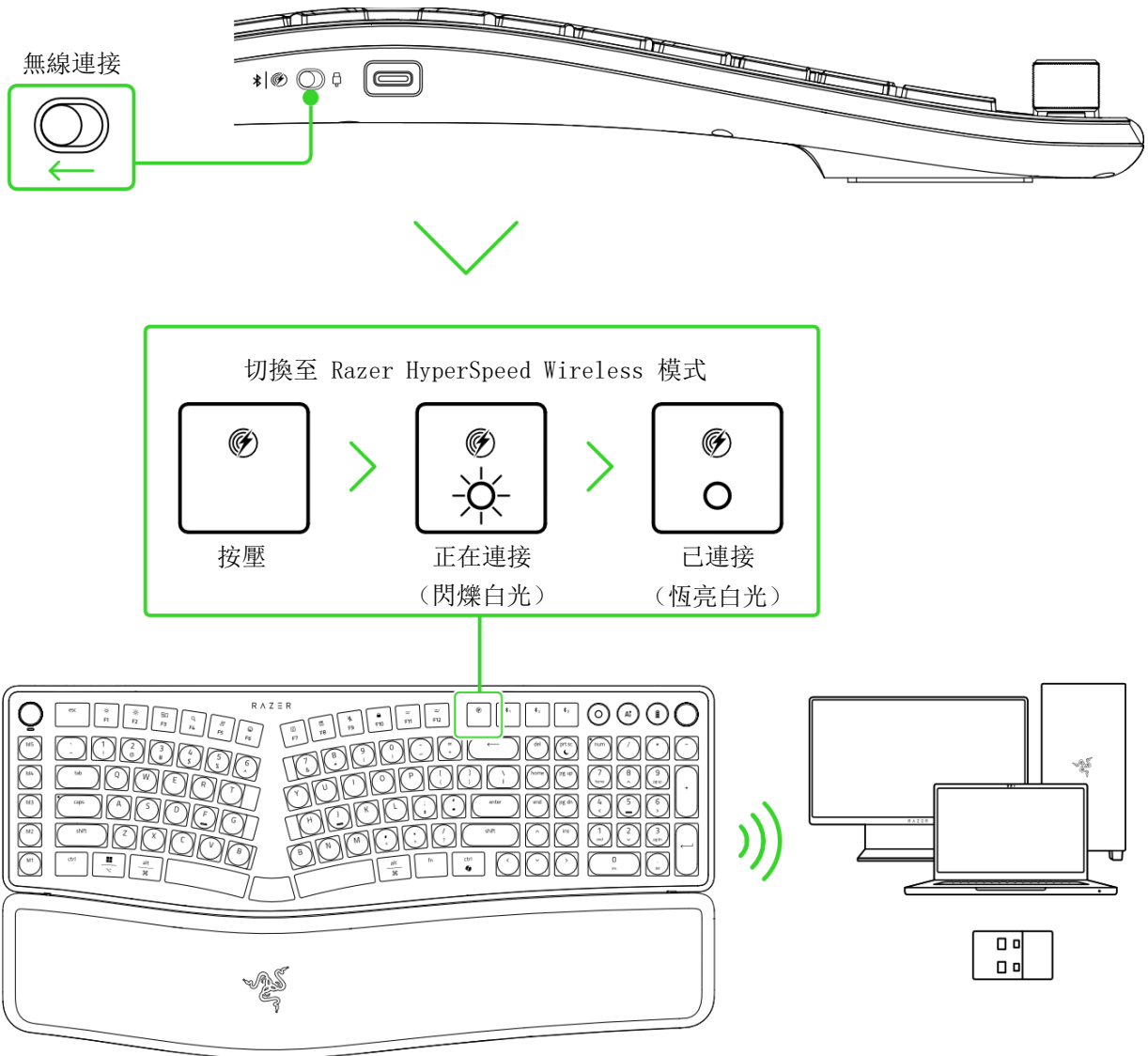

i 僅適用於初始設定。

你的鍵盤現已就緒，可使用 Razer HyperSpeed Wireless 模式 (2.4 GHz)。

你的鍵盤現已就緒，可使用藍牙模式。

重新啟動藍牙配對模式（用於新裝置）

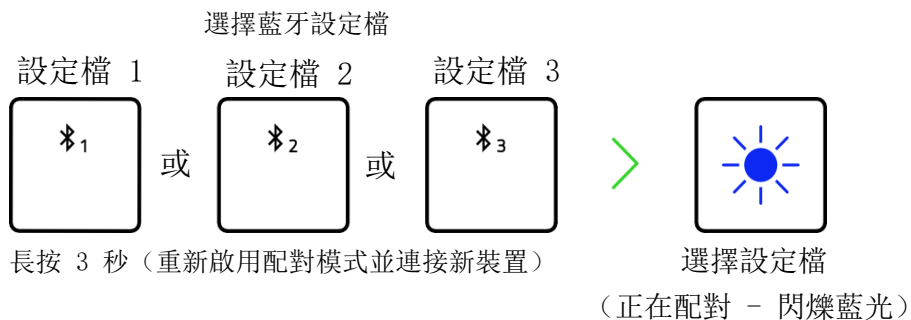

C. 透過有線模式

1.

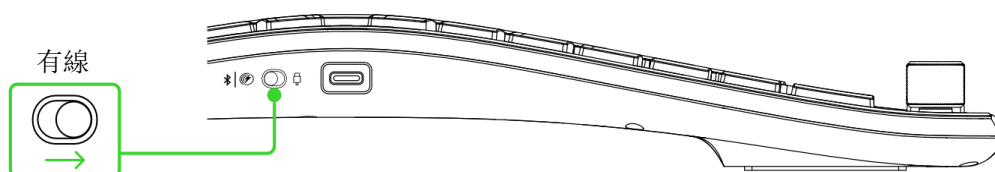

2.

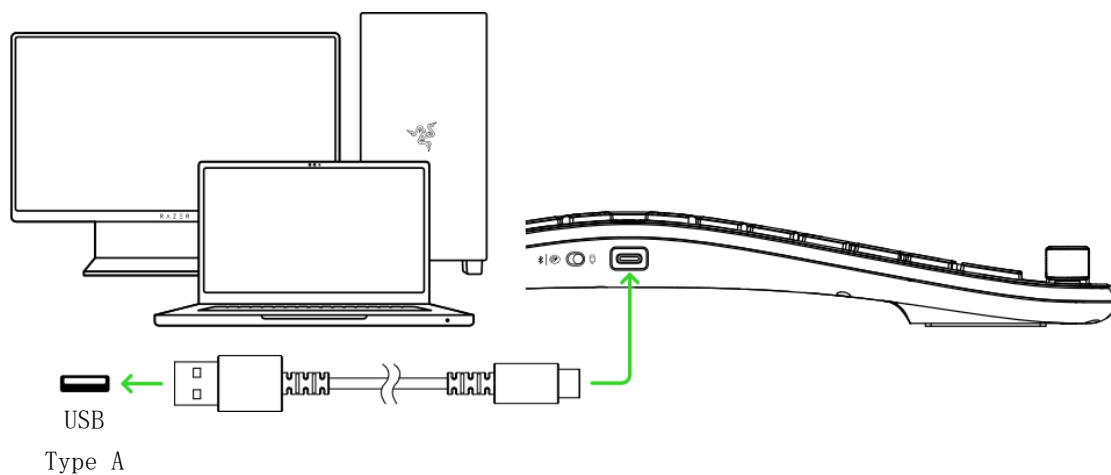

i 在系統出現提示時安裝 Razer Synapse，或從 razer.com/synapse 下載安裝程式進行安裝

你的鍵盤現已就緒，可使用有線模式。

5. 使用你的 RAZER PRO TYPE ERGO

切換無線模式

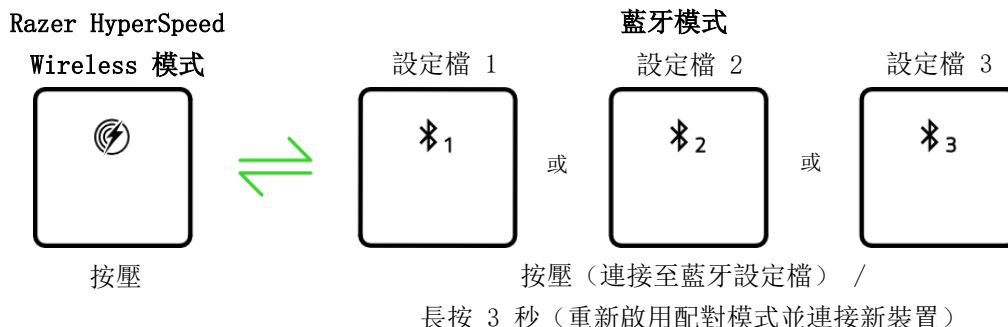

在不同作業系統佈局間切換



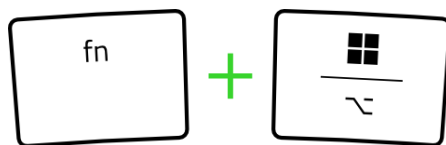

在沒有 Razer Synapse 的系統上，請按下組合鍵以根據需要在 Windows 和 Mac 佈局之間切換。

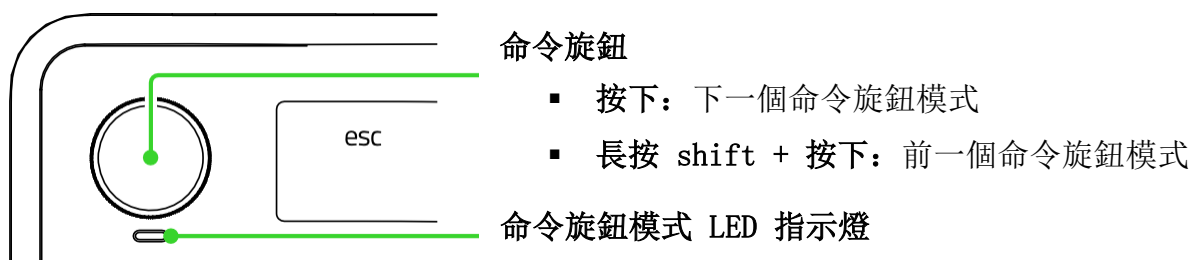

i 如果可用，Razer Synapse 會自動設定鍵盤佈局以符合您的作業系統。選定的佈局即使在鍵盤關閉並重新開啟後仍保持啟用狀態。

在 RAZER 命令旋鈕模式之間切換*



命令旋鈕模式	命令旋鈕模式 LED 指示燈	向上 / 向下捲動
燈光亮度 (預設)	綠色	( / ) 調整鍵盤亮度
縮放	紅色	( / ) 放大 / 縮小

切換應用程式	藍色	(↵ / ⌘) 在應用程式之間切換 (alt + tab / alt + shift + tab)
曲目時間軸跳轉	黃色	快轉或倒轉媒體

*僅原廠設定。

i 可透過 Razer Synapse 應用程式啟用和自訂其他 Razer 命令旋鈕模式。

多功能滾輪

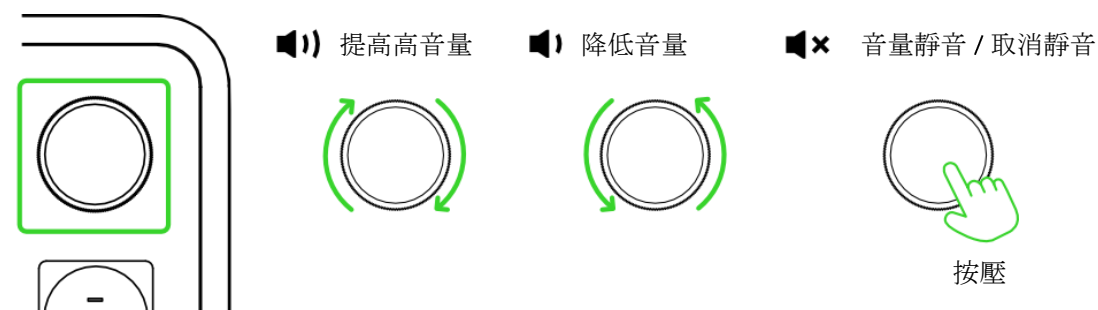

AI 提示大師

啟動 AI 提示大師

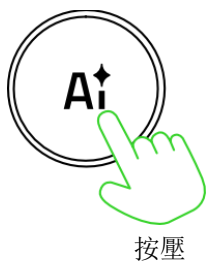

i 需使用 Razer Synapse。

低電量通知

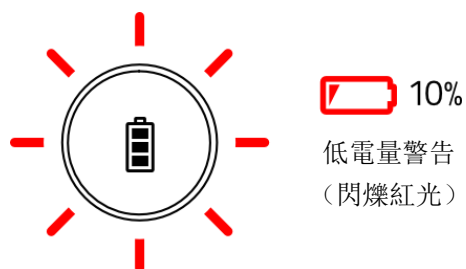

i 此通知將重複至電池電力耗盡，或為鍵盤充電為止。

電池續航力 / 狀態鍵

啟用 / 停用省電模式



長按 3 秒

i 在省電模式下，鍵盤會降低輪詢率、關閉鍵盤燈光效果，並暫停 Synapse 連線，以節省電池電量。

正在檢查電池電量

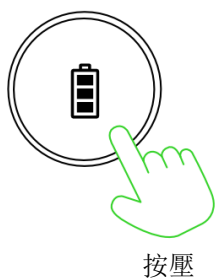



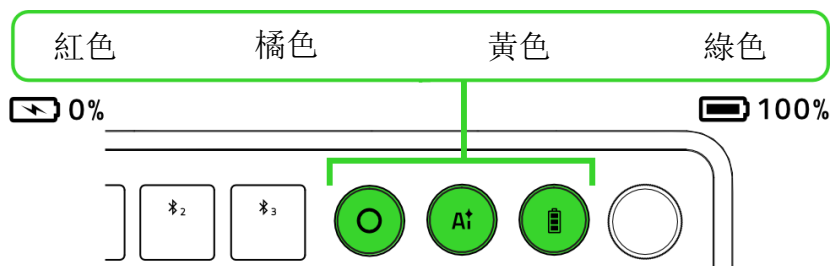

按壓

鍵盤電池電量

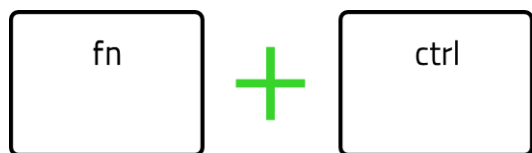

CHROMA 效果



快速鍵	Chroma 效果
fn + ctrl + 1	 關閉
fn + ctrl + 2	 定色光效果*
fn + ctrl + 3	 呼吸效果*

快速鍵	Chroma 效果
fn + ctrl + 4	 光譜  循環
fn + ctrl + 5	 波浪效果**

*再按一次即可變更顏色。

**再按一次即可變更方向。

- ❶ 使用 Razer Synapse 應用程式可自訂鍵盤的燈光效果，並可存取鍵盤上的其他可用進階功能。

6. 設定你的 RAZER PRO TYPE ERGO

- ❶ 免責聲明：本指南提供全新 Razer Synapse 應用程式的概覽，可能僅包含部份與你裝置相關的功能。全新 Razer Synapse 需要網際網路連線，以進行安裝、更新、存取與儲存雲端功能。建議你註冊一個 Razer ID 帳戶，但這不是強制要求。本文列出的所有功能皆因現有版本、連接的裝置及支援的附加程式不同而有所差異。

「SYNAPSE」分頁

「Synapse」分頁是你第一次啟動 Razer Synapse 時的預設分頁。使用下列按鍵瀏覽使用者介面：

— 最小化

按一下此按鍵會將應用程式最小化到工作列上，使其在背景運行。

▣ 最大化

此按鍵會將瀏覽器視窗放大到整個畫面。若要將視窗還原到原始大小，請再按一下最大化按鍵。

× 關閉

此按鍵將會關閉所有相關分頁，並完全結束應用程式。

< 上一個分頁

按一下此按鍵會讓你回到上次造訪的分頁。

> 下一個分頁

如果你正在使用「上一個分頁」按鈕，按一下此按鍵會讓你回到下一個分頁。

🔄 重新整理分頁

此按鍵會重新載入目前分頁。請在頁面並未正常顯示，或是想要看到最新內容時使用此按鍵。

↓ 下載更新

若出現此按鍵，代表應用程式有所變更。請在頁面並未正常顯示，或是想要看到最新內容時使用此按鍵。

☰ 更多

按一下此按鍵將會開啟一個彈出視窗，讓你輕鬆存取「裝置」、「模組」和「其他已安裝的應用程式」分頁。

⚙ 設定

按一下此按鍵將會開啟「設定」分頁，讓你快速變更應用程式的設定。

👤 個人資料

此按鍵會開啟一個彈出視窗，讓你存取「登入」、「意見回饋」、「為此軟體評分」、「新增 Wi-Fi 裝置」，以及「離開」選項。

❓ 資訊

將滑鼠移動至此按鍵上將會彈出關於功能或功能性的其他資訊。

操控面板

「操控面板」子分頁是 Razer Synapse 的功能概覽，你可在此存取所有 Razer 裝置、模組與線上服務。

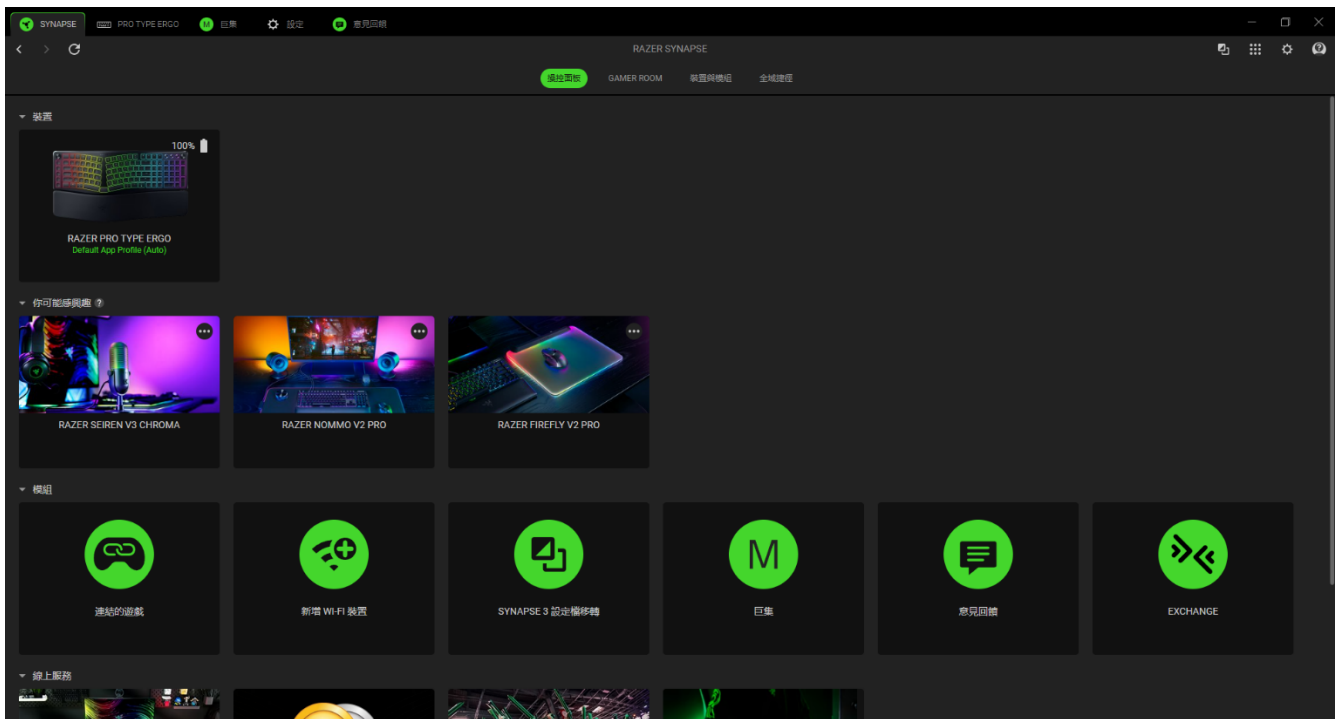

Gamer Room

「Gamer Room」子分頁會顯示所有具有 Razer Aether 燈具功能的裝置。你可以在這裡檢視及管理你支援 Gamer Room 的裝置。

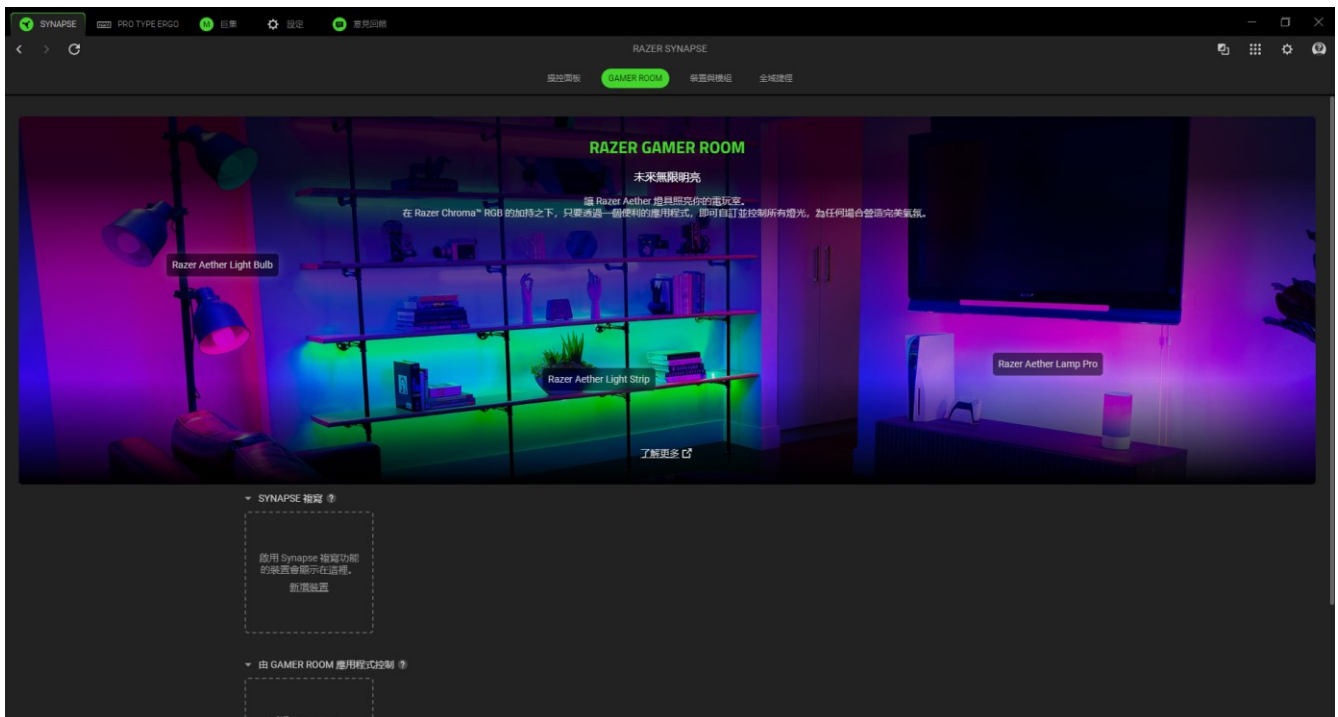

Synapse 複寫

此區段可讓你選取及自訂裝置的照明，使用 Razer Synapse. 讓裝置回應支援 Chroma 的遊戲和 Chroma Connect 應用程式。

由 Gamer Room 應用程式控制

此區段會顯示所有支援 Gamer Room 應用程式遠端控制的裝置。

裝置與模組

「模組」子分頁顯示全部已安裝和可供安裝的模組。

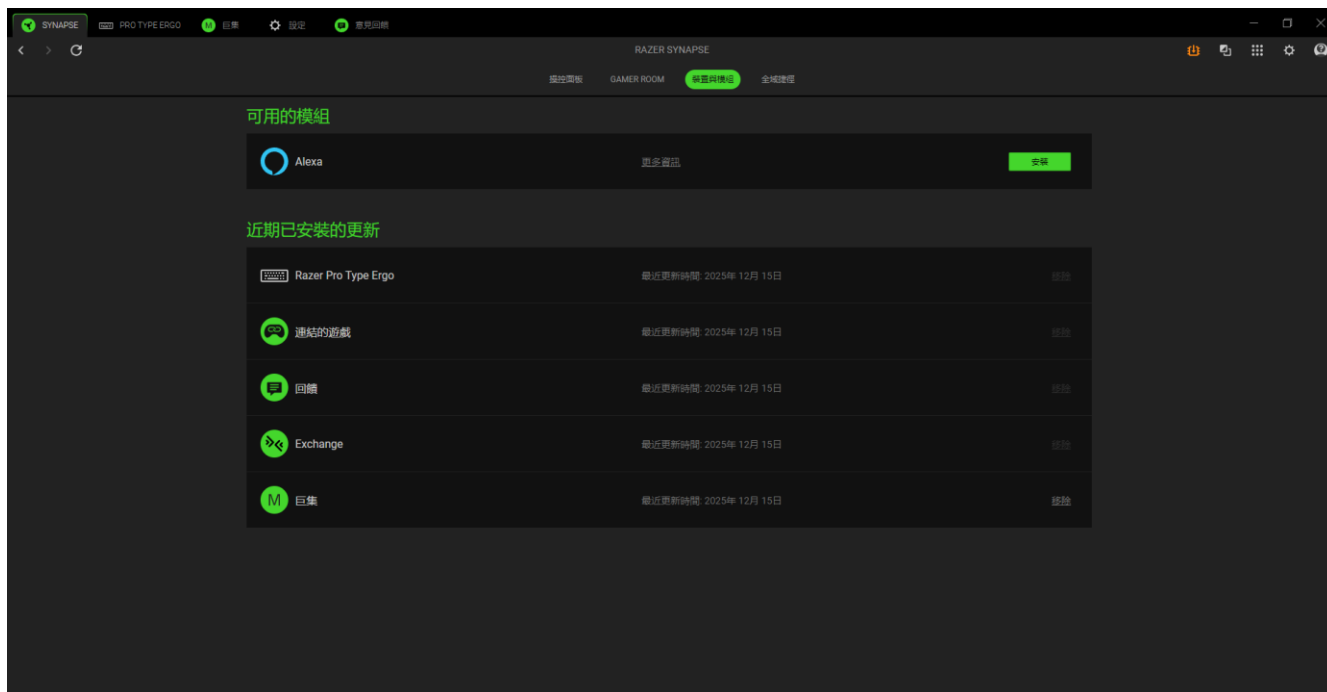

全域捷徑

將各項操作或 Razer Synapse 功能與任何支援 Razer Synapse 裝置輸入的自訂按鍵組合綁定，可套用至所有裝置設定檔。

! 僅可識別支援 Razer Synapse 的裝置輸入。

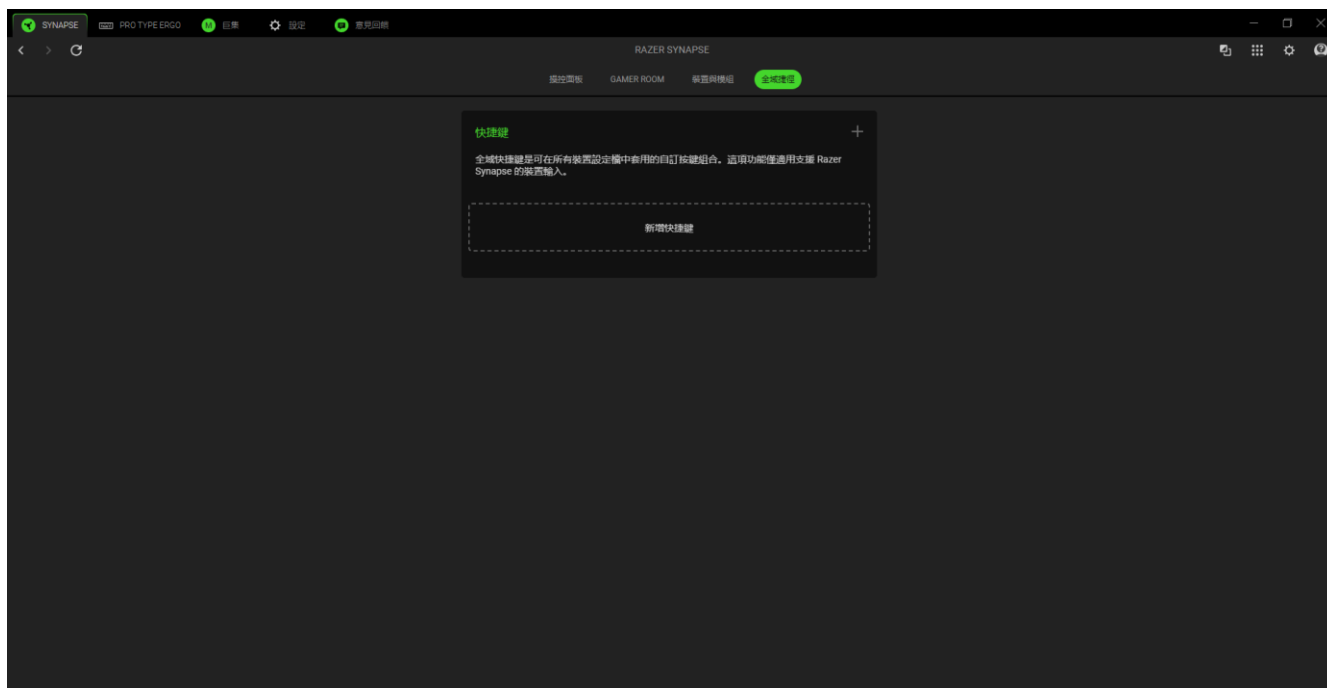

PRO TYPE ERGO

「Pro Type Ergo」分頁是您 Razer 鍵盤的主要分頁。您可以在此更改裝置設定，例如按鍵配置、燈光和電力消耗。在此分頁進行的任何變更，都會自動儲存至你的本機系統與雲端儲存空間。

🔄 重新整理

按下此按鈕會重新整理頁面，以確保最新設定已套用並保持更新。

自訂

「自訂」子標籤用於修改鍵盤的指令旋鈕、按鍵配置、應用程式設定檔專屬設定、遊戲模式及其他屬性。

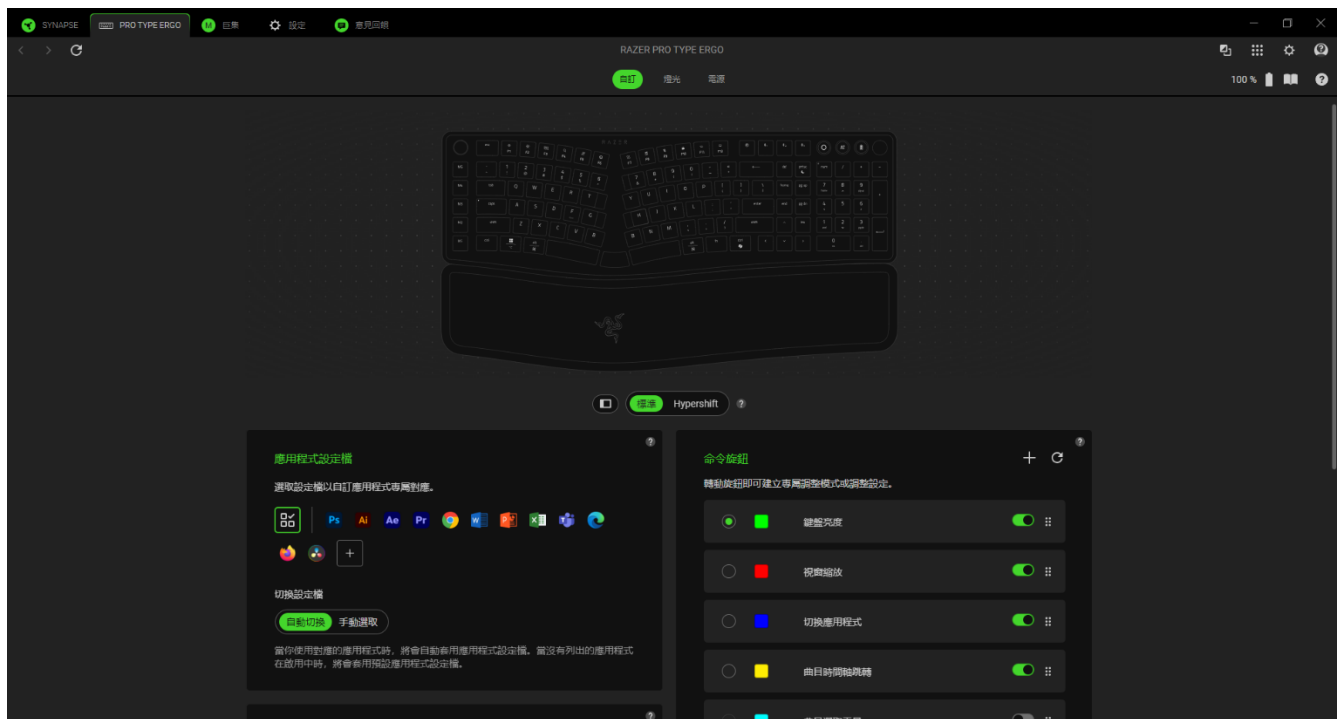

應用程式設定檔

應用程式設定檔會儲存每個選定應用程式的所有 Razer 周邊設定，讓您能針對每個應用程式自訂對應和偏好設定。您可以使用現有的應用程式預設值，或按一下「新增應用程式」按鈕(+)來建立自己的設定。當清單中的應用程式皆未啟用，將會套用預設應用程式設定檔。

切換設定檔

預設情況下，設定檔會自動切換以符合使用中的應用程式，確保正確的按鍵配置能無縫套用。設定為手動選擇時，即使關聯的應用程式未執行，選定的設定檔仍保持啟用狀態。

Hypershift

Hypershift 模式是在按住 Hypershift 鍵時啟動的一組次要按鍵指派。根據預設，在支援 Razer Synapse 的鍵盤上，Hypershift 按鍵會指定至 fn 按鍵，但你也可以將任何按鍵指派為 Hypershift 按鍵。

遊戲模式。

啟用遊戲模式時，Windows 鍵會自動停用，以防止遊戲過程中意外中斷。根據您的設定，您也可以停用 Alt + Tab 和 Alt + F4，並選擇僅在遊戲中套用遊戲模式。

主要功能鍵

切換功能鍵 (F1 - F12)，在標準功能鍵與多媒體鍵之間切換。預設情況下，它們作為多媒體鍵運作，可單次按壓使用。設定為功能鍵時，您需要按住 fn 鍵才能使用次要的多媒體功能。

鍵盤屬性

可讓你開啟 Windows 鍵盤屬性來修改其他鍵盤設定，例如重複延遲、重複速度和游標閃爍頻率，或是檢視電腦上安裝的所有鍵盤驅動程式。

命令旋鈕

啟用命令旋鈕的新模式，例如曲目選擇器、垂直捲動、水平捲動，以及切換瀏覽器分頁。使用「新增」按鈕 (+) 建立自訂模式，將滑鼠移至模式上並按一下「其他」按鈕 (...) 編輯指令，或使用「垃圾桶」按鈕 (■) 刪除模式。您也可以透過拖放重新排序指令旋鈕模式，或使用「重設」按鈕 (↺) 將所有變更恢復為預設值。

重新對應功能表

按一下「重新對應功能表」鍵（）將會顯示目前的所有 Razer 鍵盤指派，讓你能變更指派內容。

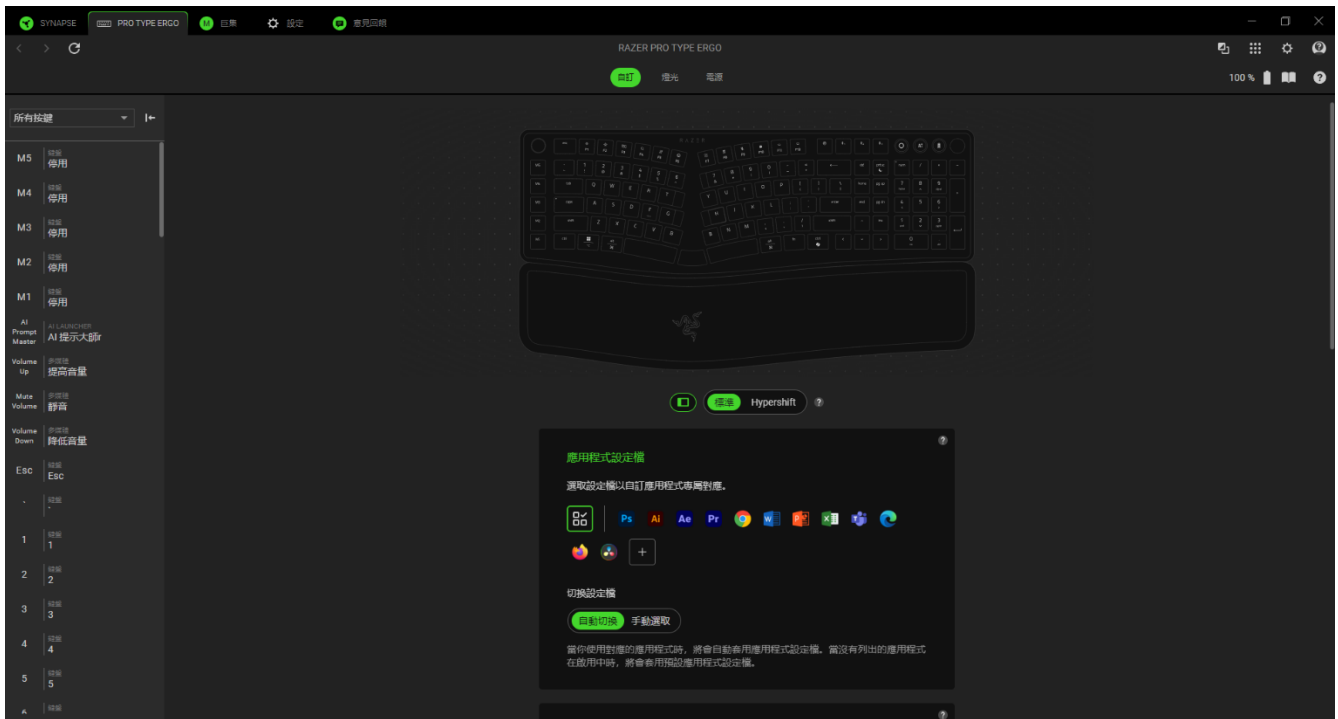

或者，你也可以透過在「自訂」分頁中選擇的方式，跳到特定按鍵指派。

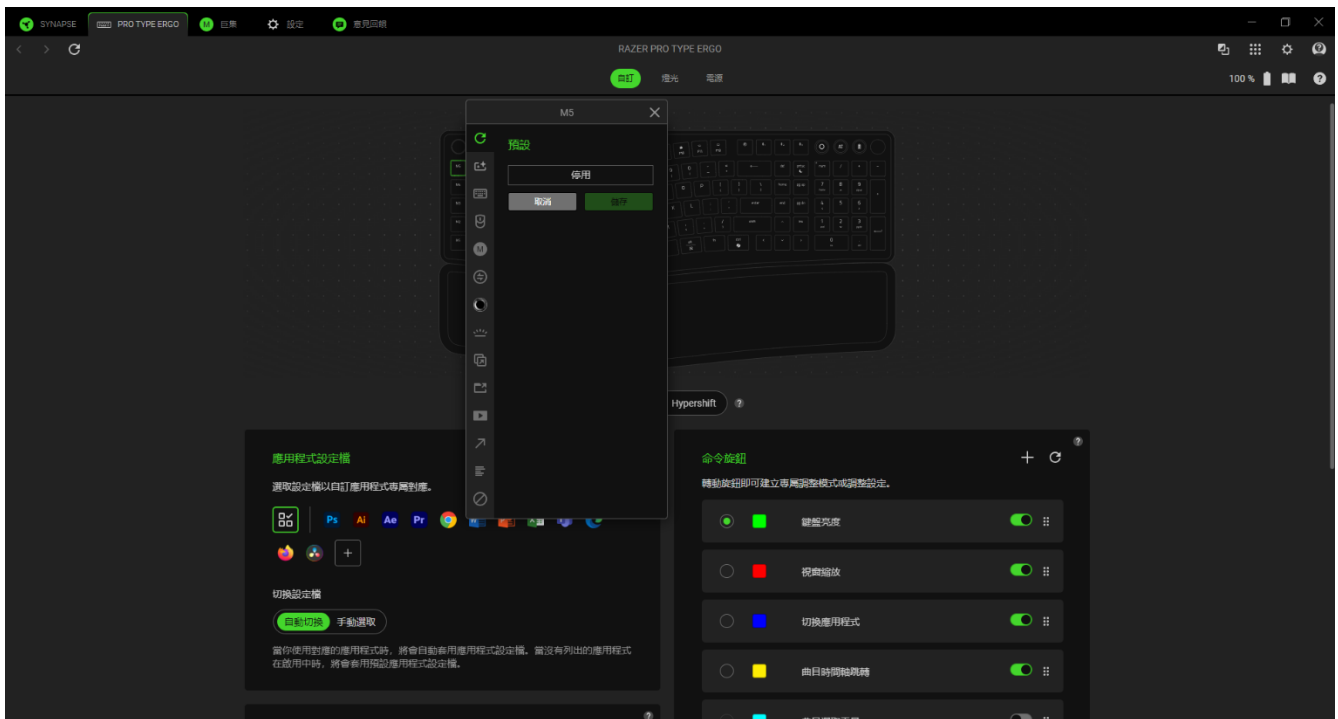

在選取按鍵指派時，你可以將它變更為下列其中一種功能：

預設值

此選項可讓你將選擇的按鍵恢復為其原始設定。

AI 啟動程式

對應至按鍵時，會開啟一個視窗浮層，讓你提出 AI 查詢。你可以在「AI 提示大師」分頁或「AI 聊天」分頁上開始浮層。

應用程式特定

僅適用於 Razer 預設值。此選項可讓您將應用程式專屬捷徑或自訂應用程式指令指派給選定的按鍵。

鍵盤功能

此選項可將按鍵指派變更為鍵盤功能。你也可以選擇啟用 Turbo 模式，讓你在按住按鍵時模擬重複按下鍵盤功能的操作。

滑鼠功能

此選項可讓你將任何按鍵變更為滑鼠功能。 下列為你可選擇的功能：

- 左鍵 - 以指定的按鍵執行按滑鼠左鍵的功能。
- 右鍵 - 以指定的按鍵執行按滑鼠右鍵的功能。
- 按下滾輪鍵 - 啟動通用捲動功能。
- 按兩下 - 以指定的按鍵執行連按兩下滑鼠左鍵的功能。
- 向上捲動 - 以指定的按鍵執行「向上捲動」。
- 向下捲動 - 以指定的按鍵執行「向下捲動」。
- 滑鼠按鍵 4 - 在大多數網路瀏覽器中執行「上一頁」指令。
- 滑鼠按鍵 5 - 在大多數網路瀏覽器中執行「下一頁」指令。
- 向左捲動 - 以所指派的按鍵執行「向左捲動」指令。
- 向右捲動 - 以所指派的按鍵執行「向右捲動」指令。

你也可以選擇在某些滑鼠功能中啟用 Turbo 模式，如此可讓你在按住按鍵時，模擬重複按下及放開該功能的操作。

巨集

「巨集」是預先錄製且按精確時間執行的按鍵和滑鼠點擊組合。透過將按鍵功能設定為「巨集」，你可以便捷地執行一系列指令。只有在已安裝巨集模組時，此功能才會出現。

裝置設定切換

「裝置設定切換」可讓你變更其他支援 Razer Synapse 裝置的功能。這些功能的其中一部分是特定裝置獨有的，例如使用 Razer 遊戲鍵盤變更 Razer 遊戲滑鼠的靈敏度分段等。

切換 Chroma 效果

「切換 Chroma 效果」可讓你輕鬆切換 Chroma Studio 中的所有 Chroma 效果設定檔。只有在已安裝 Chroma Studio 模組時，此功能才會出現。

裝置亮度

指派使用所選按鍵將裝置的 LED 燈光轉亮、轉暗，或是切換開啟 / 關閉。

Razer Hypershift

將按鍵設定為 Razer Hypershift 後，以後只要按住該按鍵就會啟動 Hypershift 模式。

啟動

「啟動程式」可讓你使用指定按鍵開啟應用程式或網站。當你選擇「啟動程式」時，會顯示兩個選擇，要求你搜尋想開啟的特定應用程式，或輸入想造訪的網址。

多媒體

此選項可讓你為 Razer 裝置指定多媒體控制項。下列為你可選擇的多媒體控制項：

- 降低音量 - 減少音訊輸出。
- 提高音量 - 增加音訊輸出。
- 靜音 - 靜音音訊。
- 提高麥克風音量 - 增加麥克風音量。
- 降低麥克風音量 - 減少麥克風音量。
- 麥克風靜音 - 將麥克風靜音。
- 全部靜音 - 同時將麥克風和音訊輸出靜音。
- 播放/暫停 - 播放、暫停或繼續當前媒體播放。

- 上一首曲目 - 播放上一首媒體曲目。
- 下一首曲目 - 播放下一首媒體曲目。

↗ Windows 捷徑

此選項可讓你將偏好的按鍵指定給 Windows 作業系統捷徑指令。如需更多資訊，請造訪：
support.microsoft.com/kb/126449

☰ 文字功能

「文字功能」讓你只要按下按鍵，就能輸入預先寫入的文字。你只需在指定欄位寫入所需文字，以後只要按下所指派的按鍵，就會輸入該段文字。此功能支援完整的 Unicode，你也可以輸入字元對應表中的特殊符號。

⊘ 停用

此選項會讓指定的按鍵無法使用。如果你不想要使用所選的按鍵，或該按鍵會干擾遊戲進行，即可選擇「停用」。

燈光

「燈光」子分頁可讓你修改 Razer 裝置的燈光設定。

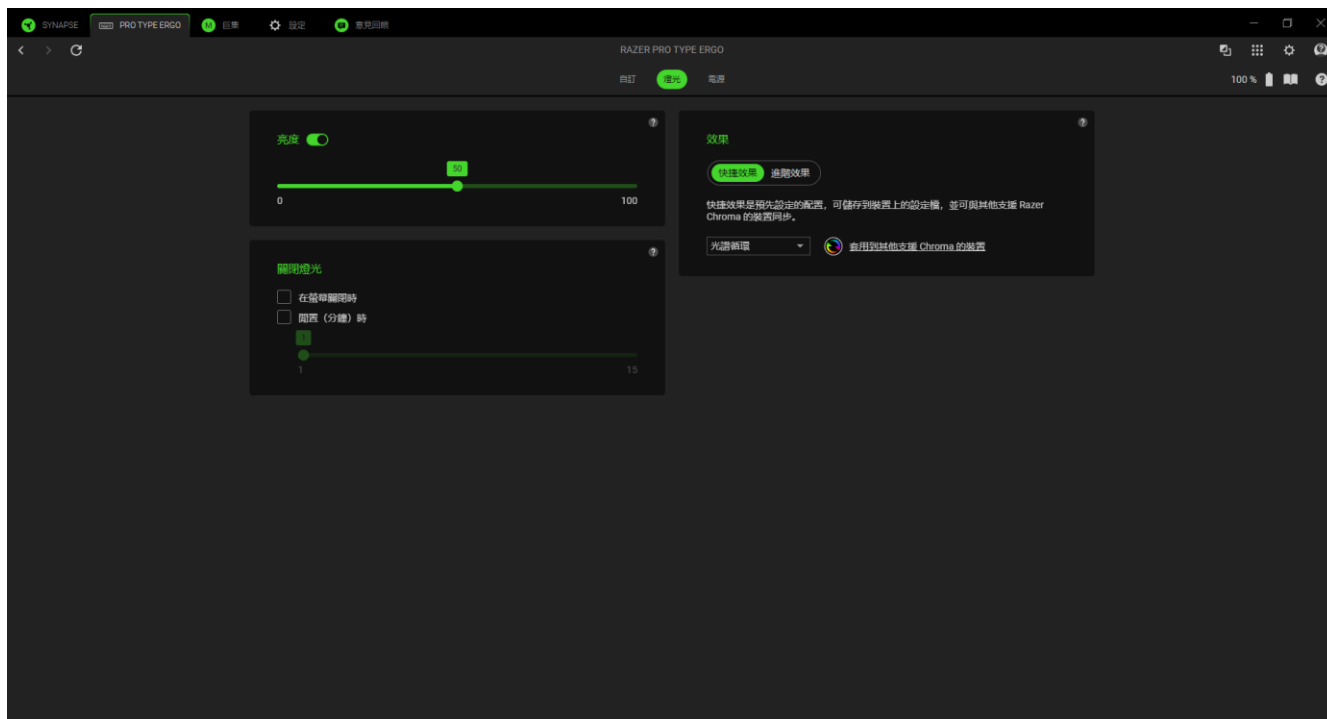

亮度



你可以切換「亮度」選項來關閉 Razer 裝置的燈光，或使用滑桿來提高 / 降低亮度。



關閉燈光

這是一個省電工具，可讓你在 Razer 鍵盤閒置一定時間時，停用裝置的燈光以回應系統顯示器的關閉與 / 或自動關機。

快捷效果

你可以選擇一些快捷效果並將其套用至裝置的燈光效果，如下所列：

	名稱	敘述	如何設定
	呼吸效果	鍵盤以選定色彩淡入和淡出發光	最多選擇 2 種色彩或隨機選色
	光譜 循環	燈光效果將以 1,680 萬種色彩無限循環	無需進一步自訂

	Static (定色光效果) :	讓 LED 以選定色彩持續發光。	選擇色彩。
	波浪效果*	燈光效果將依選定方向滾動發光	波浪方向可選擇「左至右」或「右至左」。

如果你擁有其他已啟用支援 Razer Chroma 的裝置，可以按一下「Chroma 同步」按鍵 ()，將其快捷效果與你的 Razer 裝置同步。

進階效果

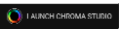
「進階效果」選項可讓你選擇想要在支援 Razer Chroma 的周邊產品上使用的 Chroma 效果設定檔。若要開始製作你自己的 Chroma 效果設定檔，請按一下「啟動 Chroma Studio」按鍵 ()。

 僅會同步支援選定燈光效果的其他 Razer 裝置。

電源

「電源」子標籤可讓您在裝置使用電池時管理其能耗。

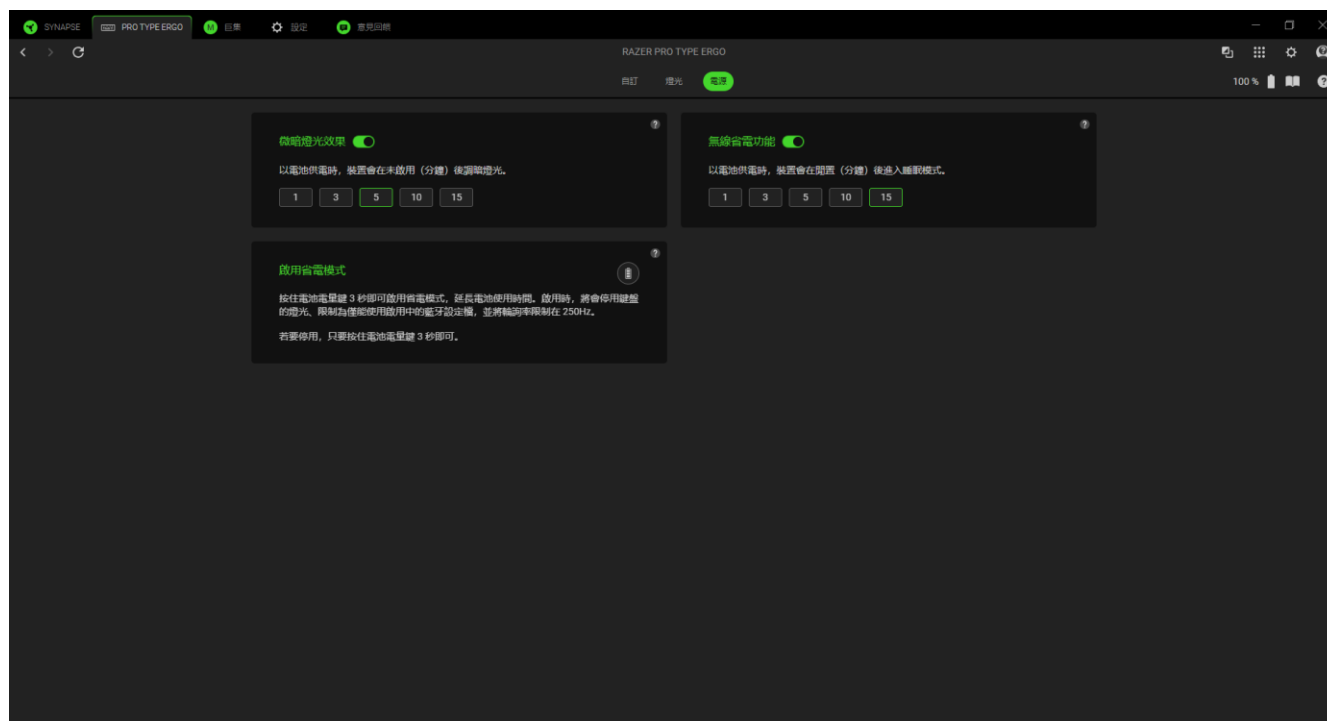

微暗燈光效果

設定你的裝置在使用電池供電時，應在閒置多久後降低其亮度，或是關閉此功能。

無線省電模式

設定裝置在選定的閒置時間後進入睡眠模式，或是關閉省電功能。

巨集

如果你需要正確執行一系列複雜指令，便需要使用巨集。巨集是一組已錄製的按鍵、滑鼠點擊與游標移動操作。你可以將巨集綁定至裝置並隨時執行。

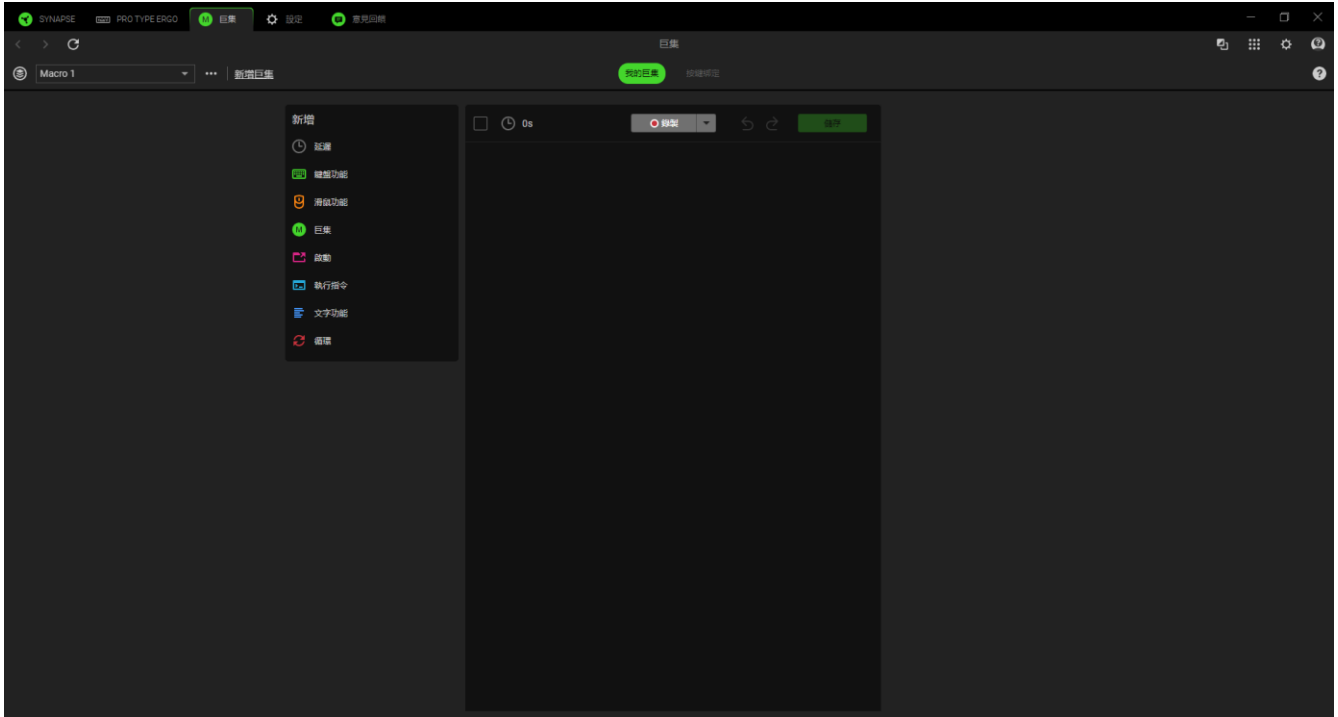

我的巨集

「我的巨集」子分頁可讓你建立、編輯與組織巨集，將其指派到 Razer 裝置的按鍵或按鈕。使用下列按鍵存取你的巨集選項：

巨集下拉式選單列

按一下此下拉式選單列將會顯示此裝置的所有巨集。在這裡，你可以搜尋特定巨集、排序巨集、建立新資料夾，以及建立新巨集。選取巨集將會啟用其他事項選項，例如重新命名、複製或刪除巨集等。

⋮ 其他事項

按一下此按鍵將會開啟一個彈出視窗，提供與目前巨集相關的選項。

新增巨集

使用此連結快速建立並選取新巨集。

當你擁有巨集後，你可以按下「錄製」按鈕（  ）錄製按鍵、滑鼠點擊與游標移動操作，或是按一下下拉式功能表按鈕（  ），以在開始錄製前使用下列選項自訂巨集：

- **開始延遲。**在錄製開始前設定 1 至 5 秒延遲。
- **快捷鍵。**指定執行巨集錄製的快捷鍵，即使 Razer Synapse 在背景執行也可使用。
- **延遲設定。**設定每個指令間的時間。
- **追蹤滑鼠移動。**啟用滑鼠移動錄製，並設定錄製條件。

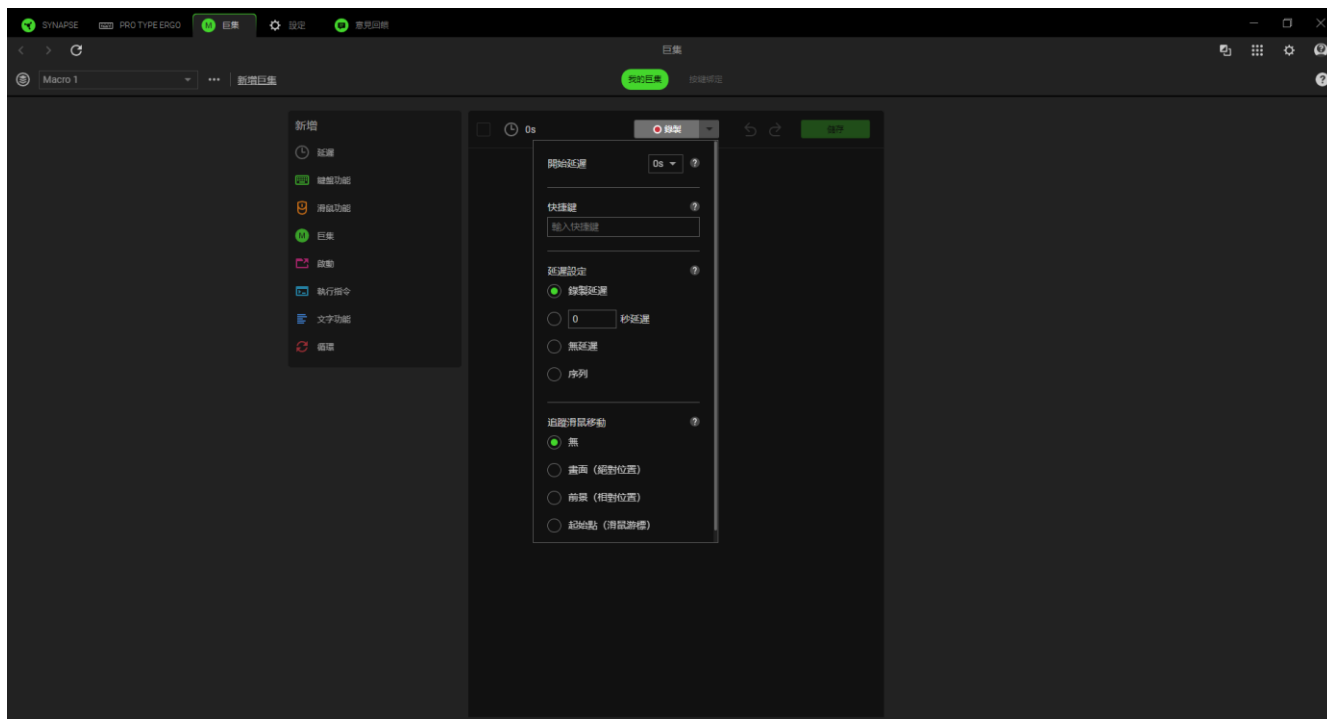

錄製巨集指令之後，按一下「停止」按鈕（  ）或直接按下快捷鍵即可結束錄製。錄製巨集之後，可在巨集畫面上選擇每個指令來編輯所輸入的指令。每個按鍵或滑鼠點擊都會從畫面頂部的第一個指令開始按順序排列。

畫面左側的「插入」功能表可讓你加入延遲、輸入按鍵與滑鼠點擊、在巨集中插入完整巨集、啟動應用程式、執行命令、輸入文字，以及重複巨集中的一組指令。

按鍵綁定

「按鍵綁定」子分頁可讓你檢視所選巨集的「快捷鍵」。只要按一下「指派巨集到你的裝置」按鍵（+），即可選擇要綁定巨集的按鍵或按鈕，不需要離開「巨集」分頁。

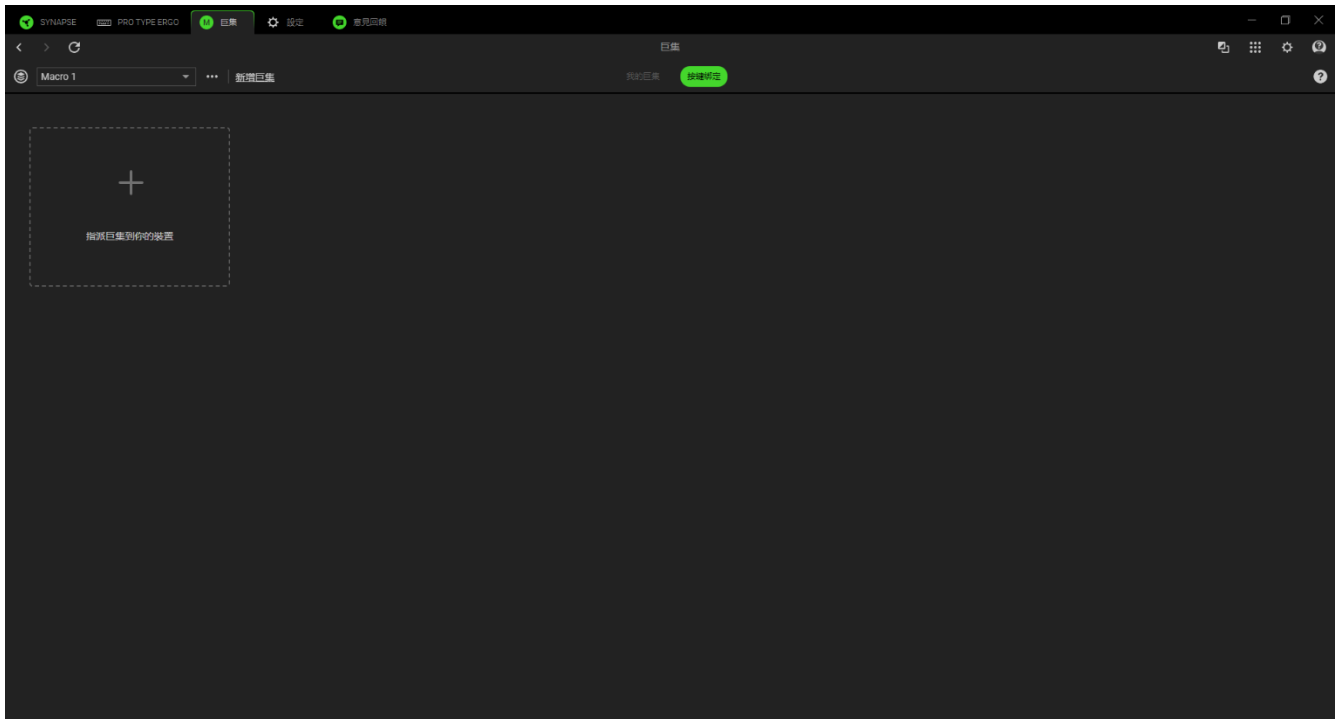

設定

按一下 (⚙) 按鈕即可存取「設定」分頁，讓你設定下列各種選項：

Synapse

你可以在「Synapse」子分頁找到針對該應用程式的選項。

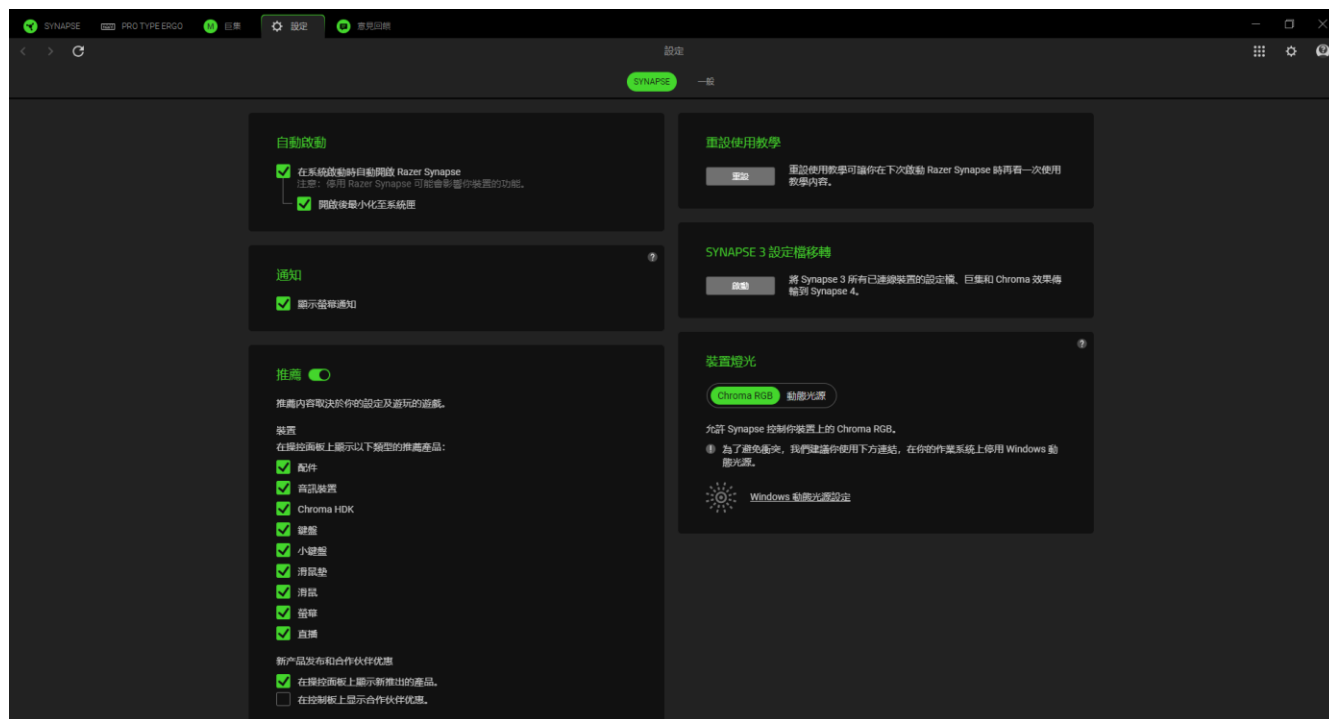

自動啟動

「自動啟動」選項可讓你設定應用程式的啟動行為。

通知

「通知」選項可讓應用程式顯示螢幕通知，即使你正在執行全螢幕應用程式。

推薦

「推薦」可讓我們根據你安裝的裝置與連結的遊戲，在你的操控面板上顯示最新產品與功能。

重設使用教學

選取「重設」按鍵將會重新啟動使用教學，協助你更熟悉 Razer Synapse 的功能。

Synapse 3 設定檔移轉

此功能可讓您將所有裝置的設定檔、巨集和 Chroma 效果從 Synapse 3 轉移到新的 Synapse。

裝置燈光

此選項可讓你選擇要讓哪個應用程式控制裝置上的發光效果。

一般

你可以在「一般」子分頁存取應用程式的其他選項，以及找到關於軟體的其他資訊。

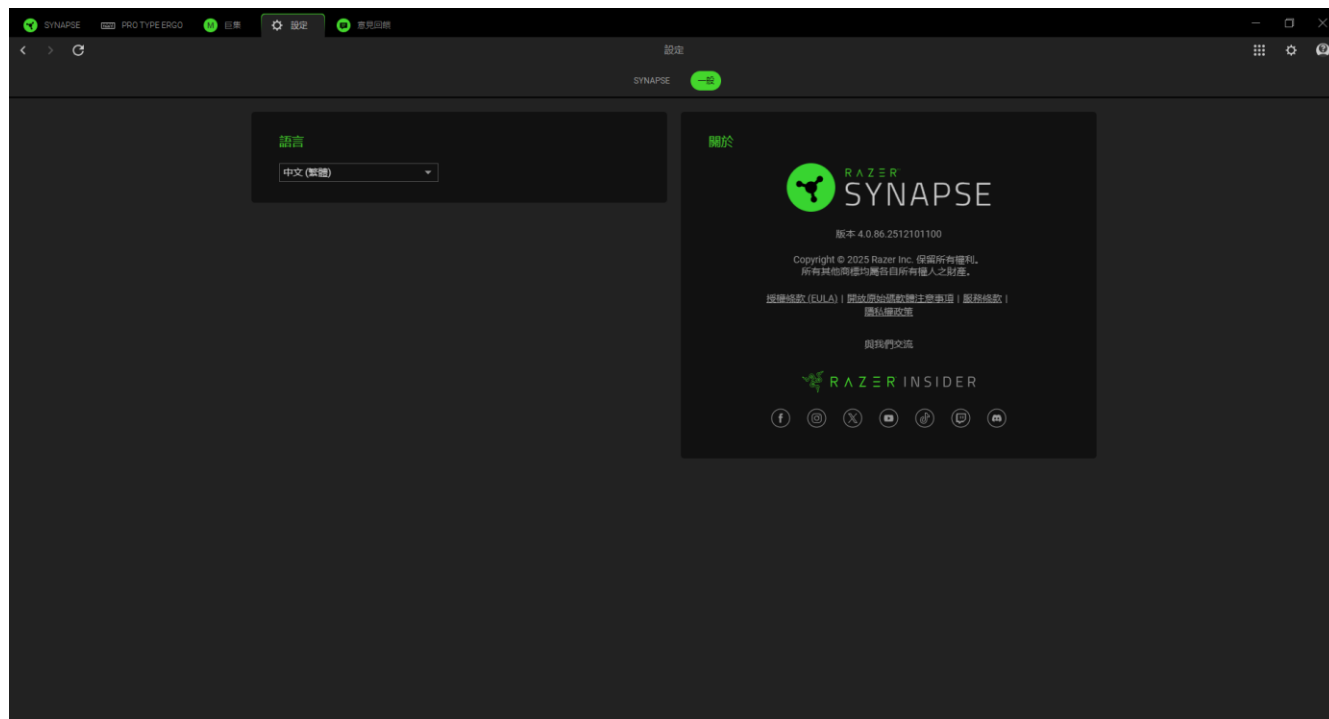

語言

此選項可讓你變更 Razer Synapse 的顯示語言。

關於

「關於」區段會顯示目前軟體版本、顯示版權聲明，並提供 Razer 使用條款的相關連結。你也可以使用此選項快速存取 Razer 社群。

意見回饋

提供關於軟體的意見、建議與發現的問題，協助我們改善 Razer Synapse by。 你可以使用此分頁直接與我們聯絡，甚至還能透過回報錯誤贏取獎勵。

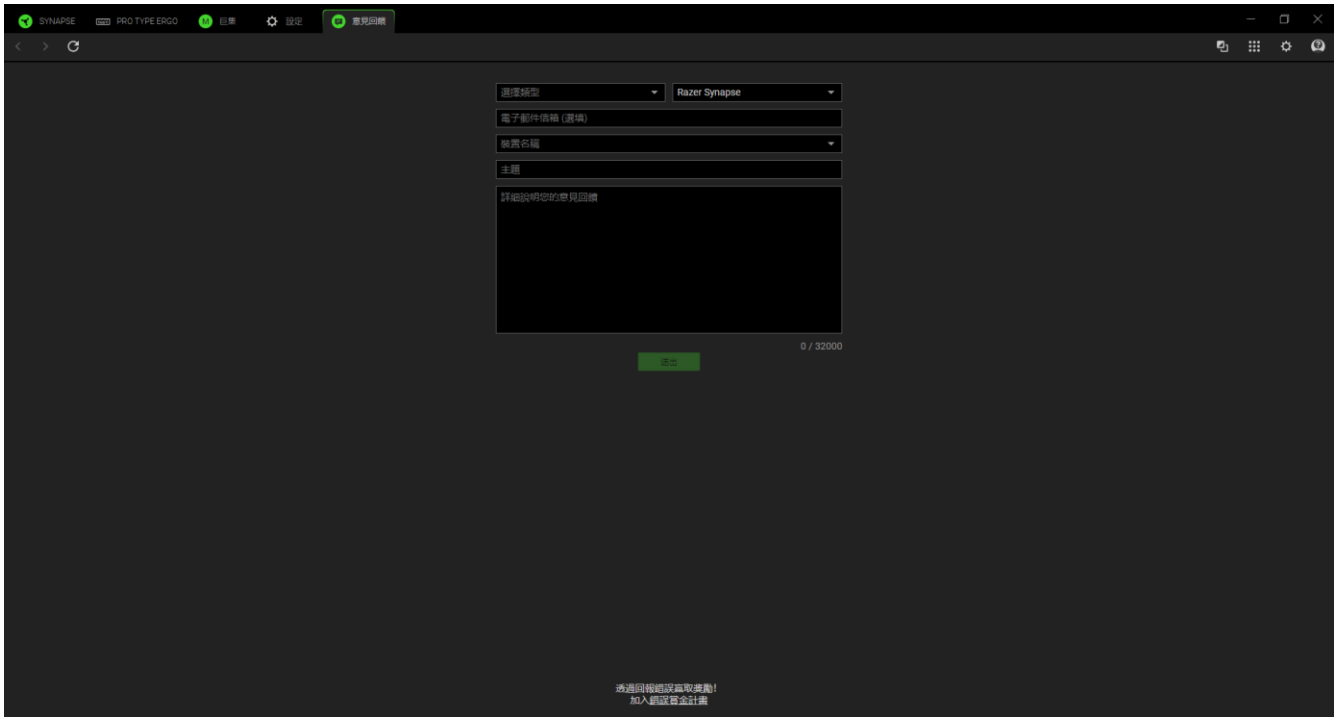

The screenshot shows a dark-themed web interface for submitting feedback. At the top, there is a navigation bar with icons for 'SYNAPSE', 'PRO TYPE ERGO', '註冊', '設定', and '意見回饋'. The main content area contains a form with the following fields:

- A dropdown menu for '選擇類型' (Select type) with 'Razer Synapse' selected.
- A text input field for '電子郵件信箱 (選擇)' (Email address (optional)).
- A dropdown menu for '裝置名稱' (Device name).
- A text input field for '主題' (Subject).
- A large text area for '詳細說明您的意見回饋' (Provide detailed feedback).
- A character count '0 / 32000' and a green '送出' (Submit) button.

At the bottom of the form, there is a small text prompt: '透過回報錯誤贏取獎勵! 加入錯誤獎金計畫' (Win rewards by reporting bugs! Join the bug bounty program).

7. 安全與維護

安全準則

為確保使用 Razer Pro Type Ergo 的安全，使用者應遵守以下注意事項：

若你無法正確操作裝置，且疑難排解無法解決問題，請拔下裝置並撥打 Razer 熱線與我們聯絡，或是前往 support.razer.com 尋求支援。

將鍵盤及其所有零件與配件放置在孩童無法取得的地方，避免造成意外和 / 或受傷。

請勿自行拆解裝置，也請勿嘗試在電流負載異常狀態下操作裝置。如果這樣做，將導致保固失效。

請使裝置遠離液體或任何潮濕環境。僅在理想溫度範圍（0° C 至 40° C）內操作此裝置。如果溫度超出此範圍，請拔掉電源及/或關閉此裝置電源，使溫度回復至理想範圍。

舒適度

研究發現，長時間重複同樣的動作、使用電腦週邊產品的不當姿勢、不正確的姿勢，以及不好的使用習慣都可能造成身體部位不適、神經、肌腱和肌肉傷害。遵守以下建議可避免傷害，並能確保使用 Razer Pro Type Ergo 時的最佳舒適度。

1. 將鍵盤與顯示器置於你的正前方，並將滑鼠放在旁邊。將手肘放在你的身體兩側，距離不要太遠，並將鍵盤放在可以輕鬆碰到的位置。
2. 調整桌椅的高度，確保放置鍵盤和滑鼠的位置等於或低於肘部的高度。
3. 保持雙腳著地、姿勢端正並放鬆肩膀。
4. 遊戲時，放鬆手腕不彎曲。如果你的手重複同樣的動作，請不要勉強長時間彎曲、延展或轉動你的手。
5. 請勿將手腕長時間置於堅硬表面上。
6. 依你的遊戲風格自訂鍵盤按鍵，進而減少重複或不舒適的動作發生。
7. 不要整天維持一種固定的坐姿。站起來，離開辦公桌並做一些手臂、肩膀、脖頸和雙腳的伸展運動。

使用鍵盤時如感到任何不適，如雙手、手腕、手肘、肩膀、頸部或背部感覺疼痛、麻痹或刺痛，請立即向合格的醫生尋求治療。

保養和使用

Razer Pro Type Ergo 只需要最低限度的保養，即可維持最佳使用狀態。我們建議你每個月都將裝置從電腦拔除並關閉電源，接著使用柔軟的布料或棉花棒進行清潔，避免髒汙堆積。請勿使用肥皂或刺激性清潔劑。

電池使用注意事項

Razer Pro Type Ergo 搭載鋰離子充電式電池。一般來說，這種電池的使用壽命與使用習慣有關。如果你認為 Razer Pro Type Ergo 內建的鋰離子充電式電池可能電量不足（出現低電量狀況），請進行充電。

注意：切勿將電池打開、破壞或暴露於導電物質（如金屬）、潮溼環境、液體、火源或熱源，否則恐造成電池液外漏或爆炸，並導致個人傷害。否則恐造成電池液外漏或爆炸，並導致個人傷害。電池壽命因使用情況不同而異。

電池資訊

Razer Pro Type Ergo 的設計採用可由使用者更換的電池。使用者可正確取出並替換電池，確保裝置能正常運作，並延長使用壽命。若要更換電池，請依照以下步驟操作：

1. 使用螺絲起子，卸下鍵盤背板的所有螺絲。

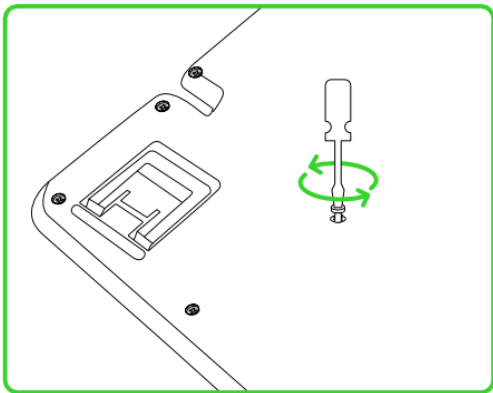

- 輕輕分開鍵盤外殼，並取下背蓋。

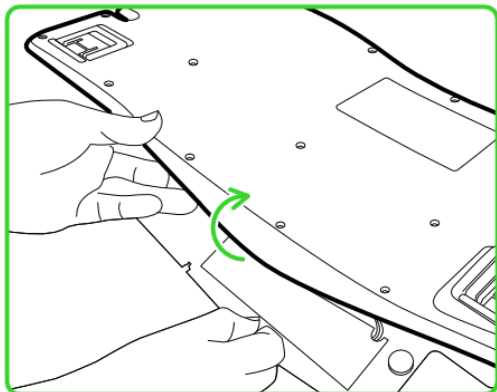

- 取下電池蓋以取出電池，小心地從鍵盤取出。

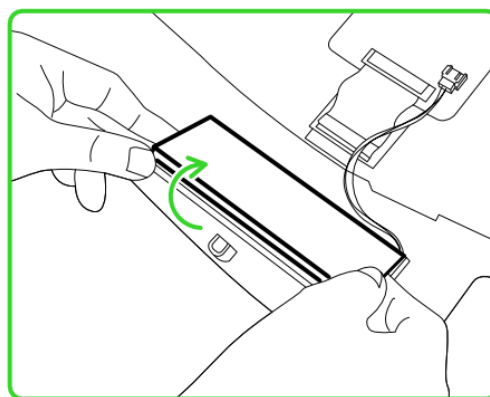
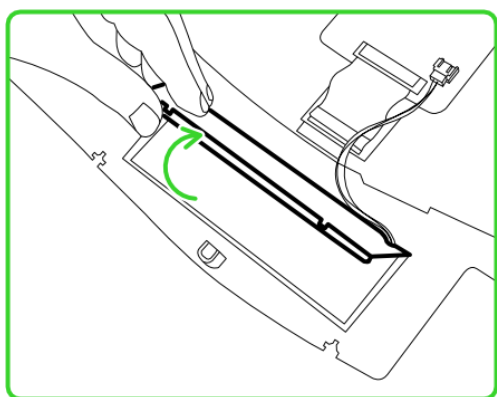

- 小心地拔下電池與鍵盤的連接線。

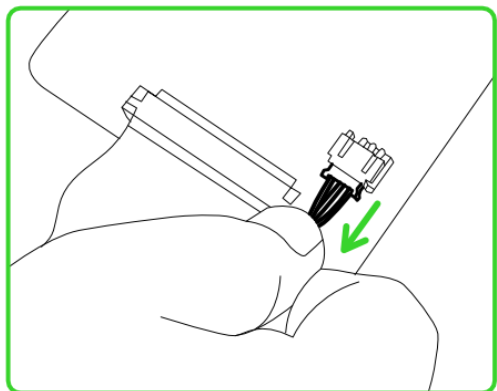

- 請務必參考使用者手冊或查看標籤確認規格，以安裝正確型號的電池。

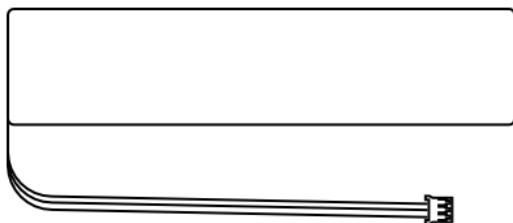

型號: FT5936E2P
額定容量: 4200 mAh
額定電壓: 3.7V
限制充電電壓: 4.2V

8. 法律條文

著作權與智慧財產權資訊

©2026 Razer Inc. 保留所有權利。Razer、三頭蛇標誌、Razer 標誌、「For Gamers.By Gamers.」及「Razer Chroma」標誌係 Razer Inc. 及 / 或所屬公司在美國或其他國家 / 地區的商標或註冊商標。所有其他商標均屬各自所有權人之財產。

Windows 與 Windows 標誌為微軟集團與其旗下公司之商標。

Bluetooth® 文字標示與標誌皆為 Bluetooth SIG Inc. 之註冊商標，Razer 在任何狀況下使用其標示或標誌皆已取得授權。

對本指南提及的產品，Razer Inc.（以下簡稱「Razer」）可能擁有其著作權、商標、商業機密、專利、專利申請或其他智慧財產相關權利（無論註冊與否）。對此指南做出任何修改，並不代表你取得任何著作權、商標、專利或其他智慧財產相關權利的授權。Razer Pro Type Ergo（以下簡稱「產品」）之實品，可能與包裝或其他地方顯示的圖片有所出入。Razer 對此差異，或可能出現的錯誤概不負責。若有必要，Razer 可逕行修改此處的資訊。

有限產品保固

有關有限產品保固的最新條款，請造訪 razer.com/warranty。

免責限制

對於任何利益損失、資訊或資料遺失，無論是特殊狀況、意外、間接、懲罰性、結果性或意外損失，同時無論是在出貨、銷售、再次銷售、使用或無法使用本產品等狀況，Razer 概不負責。無論任何狀況，Razer 所承擔責任之對價價值均不超過本產品的零售購買價格。

一般

以上所述條款內容，受本產品購買地區之司法管轄區域之法律所規範與認定。若此處提及的任何條款無效或無法執行，則此條款（只要其為無效或無法執行）應視為無效，並且在不使其他剩餘條款無效的情況下排除。Razer 保留隨時逕行修改任何條款的權利。