



RAZER PRO TYPE ERGO

GHID PRINCIPAL

CONȚINUT

1. CE ESTE ÎNĂUNTRU.....	2
2. CE ESTE NECESAR	3
3. HAI SĂ TE ACOPERIM	4
4. PRIMII PAȘI.....	5
5. UTILIZAREA RAZER PRO TYPE ERGO.....	9
6. CONFIGURAREA RAZER PRO TYPE ERGO	13
7. SIGURANȚĂ ȘI ÎNTREȚINERE.....	33
8. INFORMAȚII LEGALE.....	37

1. CE ESTE ÎNĂUNTRU

- Razer Pro Type Ergo

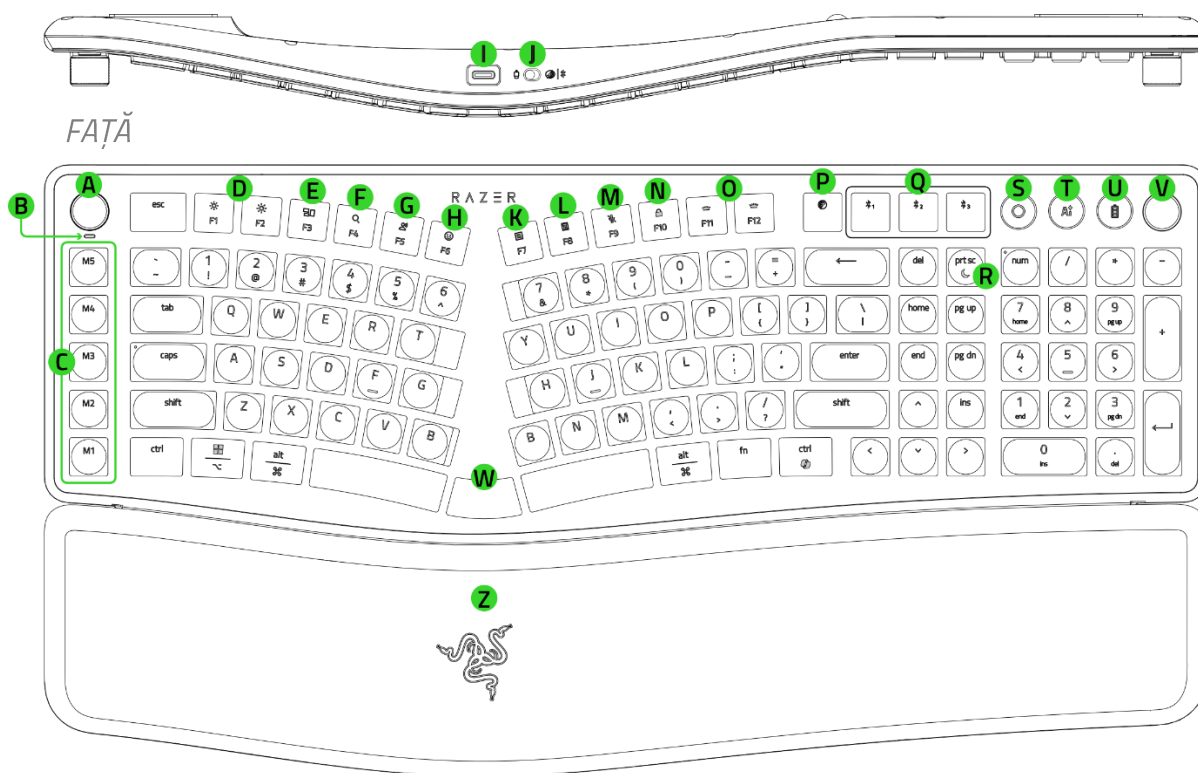

- A. Selector de comenzi Razer
- B. LED indicator al modului selectorului de comenzi
- C. Butoane macro dedicate
- D. Taste pentru luminozitatea ecranului
- E. Tastă Vizualizare activități / Mission Control*
- F. Tastă de căutare
- G. Tastă de dictare
- H. Tastă Emoji / Vizualizator caractere*
- I. Port USB de tip C
- J. Comutator de mod
- K. Tastă meniu contextual
- L. Tastă Calculator
- M. Tastă dezactivare / activare microfon
- N. Tastă blocare ecran
- O. Tastă pentru modul de joc
- P. Buton pentru modul Razer HyperSpeed (2.4 GHz)
- Q. Taste pentru profilurile Bluetooth
- R. Tasta pentru modul Repaus
- S. Buton media multifuncțional
- T. Buton AI Prompt Master
- U. Buton pentru durata de viață / status baterie
- V. Rulou multifuncțional
- W. Tastă mediană**

*Funcția poate varia în funcție de sistemul de operare.

**Este mapată implicit la Backspace.



X. Suport rabatabil

Y. Compartiment pentru dongle wireless[†]

Z. Suport pentru încheieturi integrat

[†]Accesibil sub suportul rabatabil din colțul stâng inferior.

- Dongle wireless Razer HyperSpeed

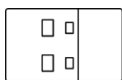

- Cablu USB de tip A la tip C

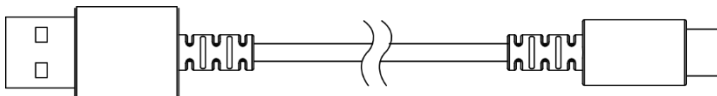

- Ghid cu informații importante despre produs

2. CE ESTE NECESAR

CERINȚE PRODUS

- Port USB Type A sau conectivitate Bluetooth

CERINȚE RAZER SYNAPSE

- Windows® 11
- Conexiune la internet pentru instalarea software-ului

3. HAI SĂ TE ACOPERIM



Ai un dispozitiv excelent - acum fă-l și mai bun. Înregistrează-ți garanția pe razerid.razer.com pentru a fi acoperit și a debloca beneficiile exclusive Razer.

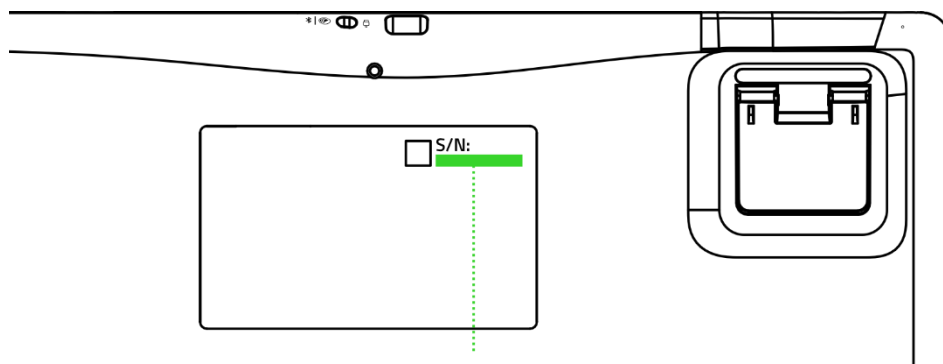

Numărul de serie al produsului dumneavoastră poate fi găsit aici.

4. PRIMII PAȘI

ÎNCĂRCAREA TASTATURII

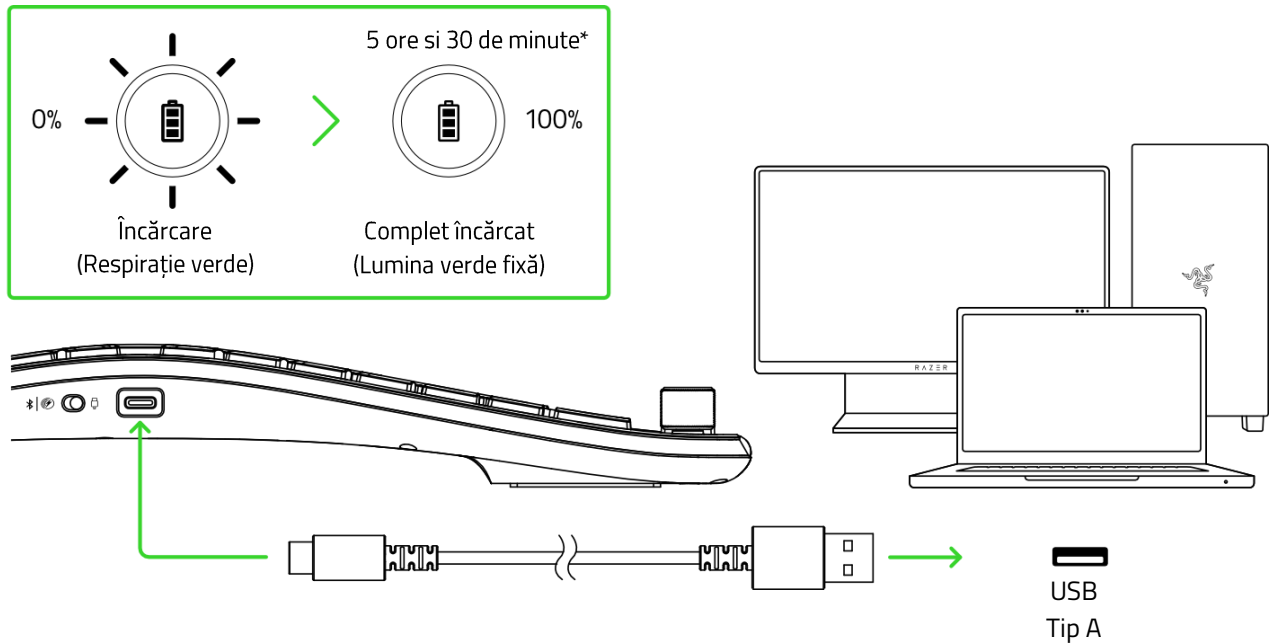

*Timpul de încărcare poate varia. Timpuri de încărcare mai rapizi pot fi obținuți atunci când utilizați un adaptor de alimentare USB extern sau o priză electrică.

i Pentru cele mai bune rezultate, încărcăți complet tastatura înainte de prima utilizare. Puteți continua să utilizați tastatura în timp ce este conectată.

CONECTAREA LA TASTATURĂ

A. Prin modul wireless Razer HyperSpeed (2,4 GHz)

1.

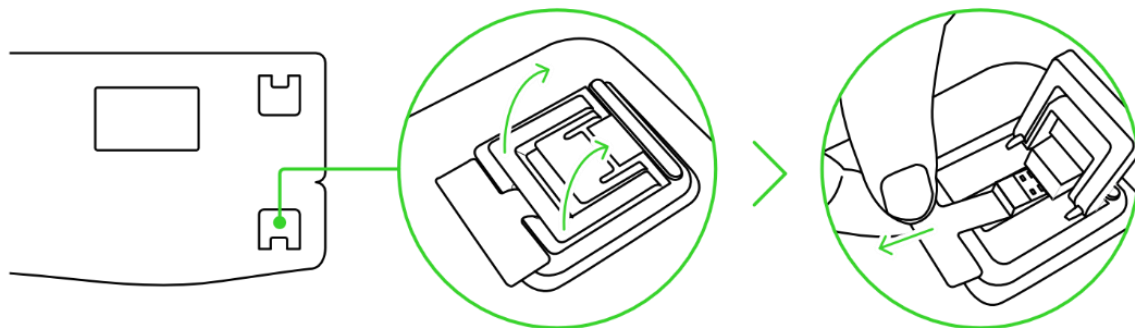

Compartiment pentru
dongle wireless

2.



3.

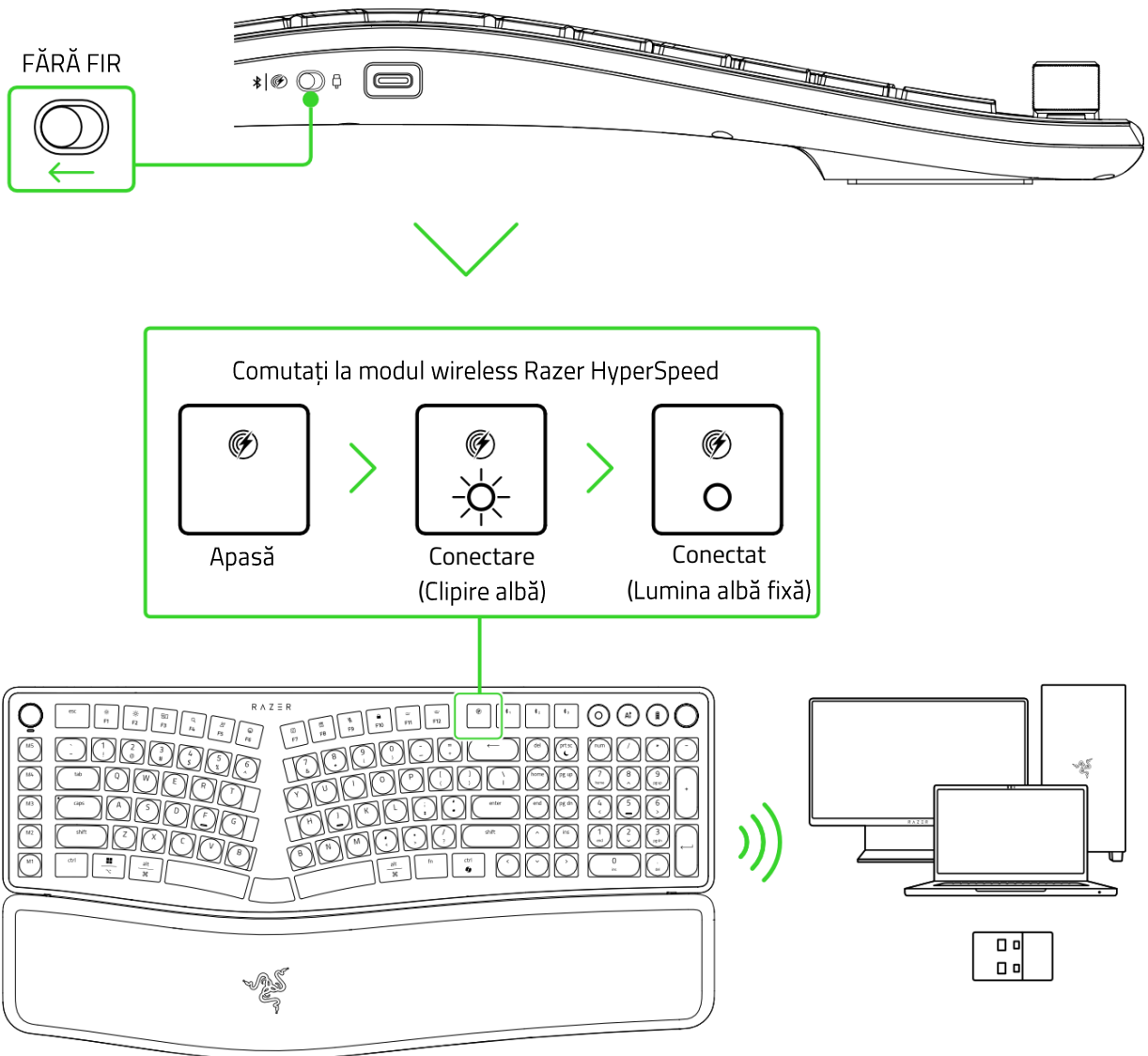

i Doar pentru configurarea inițială.

Tastatura este acum gata de utilizare în modul Razer HyperSpeed Wireless (2.4 GHz).

B. Prin modul Bluetooth

1.

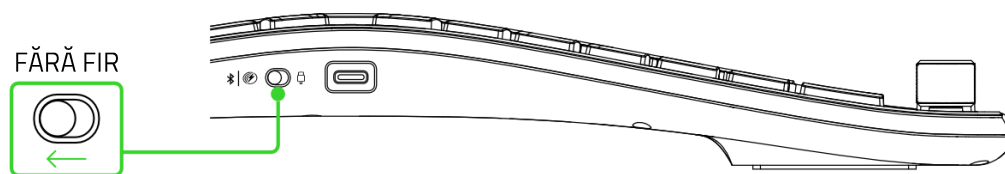

2.

Comutați la modul Bluetooth / Parcurgeți profilurile Bluetooth

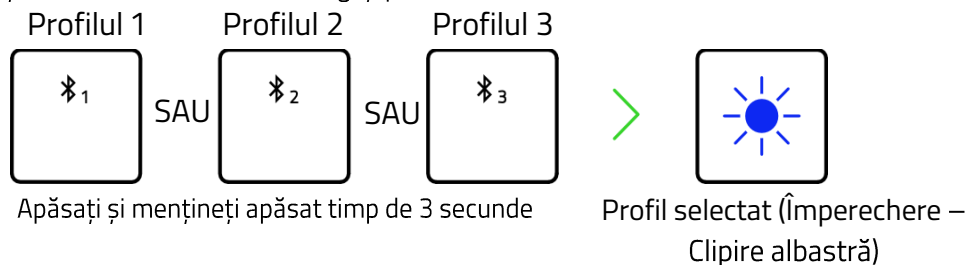

Butonul pentru profilul Bluetooth va afișa temporar profilul Bluetooth selectat. Tastatura poate fi asociată cu până la 3 dispozitive utilizând profilele Bluetooth.

3.

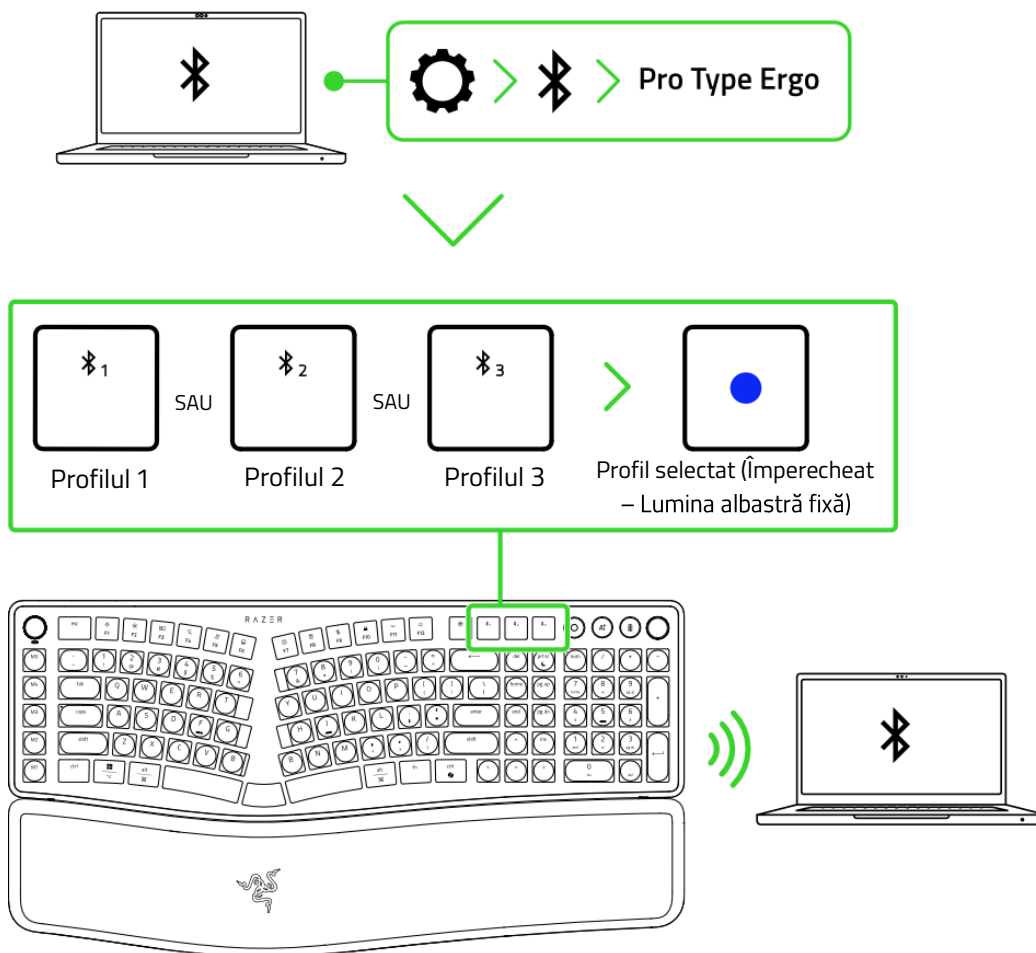

Tastatura este acum gata de utilizare în modul Bluetooth.

Reactivarea modului de asociere Bluetooth (pentru dispozitive noi)

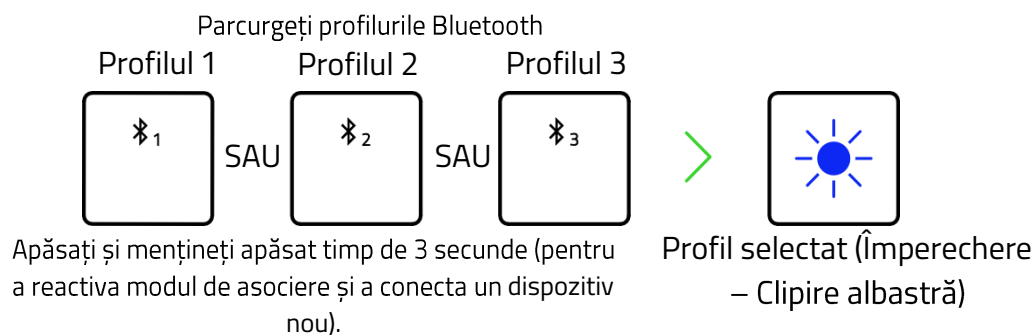

C. Prin modul cu fir

1.

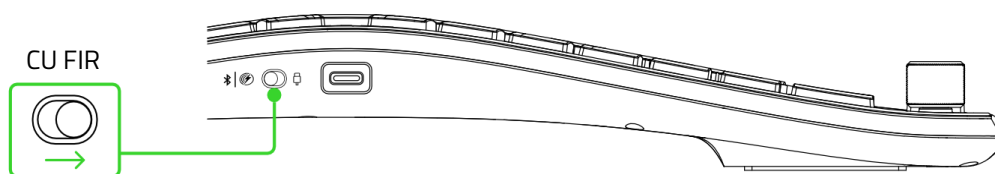

2.

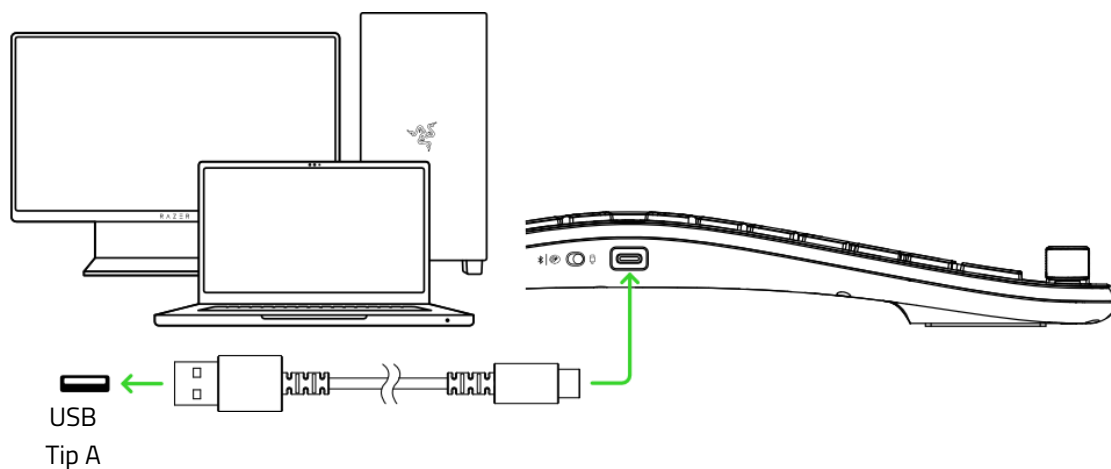

i Instalează Razer Synapse când ți se solicită sau descarcă programul de instalare de pe razer.com/synapse.

Tastatura este acum gata de utilizare în modul cu fir.

5. UTILIZAREA RAZER PRO TYPE ERGO

COMUTAREA ÎNTRE MODURILE WIRELESS

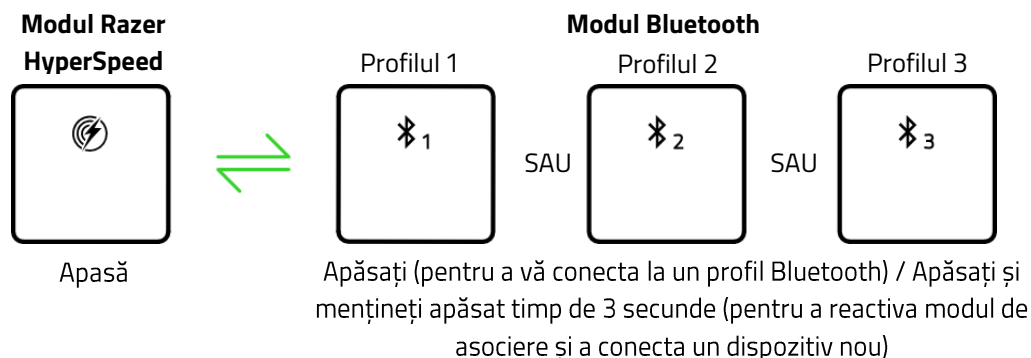

COMUTAREA ÎNTRE DISPOZIȚIILE SISTEMULUI DE OPERARE

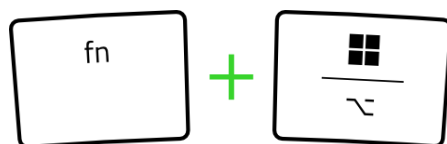

Pe sistemele fără Razer Synapse, apăsați combinația de taste pentru a comuta între layout-urile Windows și Mac, în funcție de necesități.

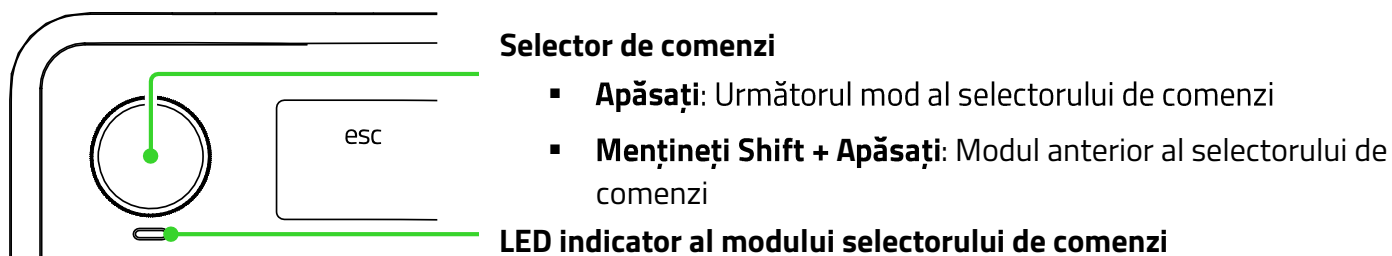

i Atunci când este disponibil, Razer Synapse setează automat layout-ul tastaturii pentru a corespunde sistemului dvs. de operare. Layout-ul selectat rămâne activ chiar și după oprirea și repornirea tastaturii.

COMUTAREA ÎNTRE MODURILE SELECTORULUI DE COMENZI RAZER*



Moduri Ale Selectorului De Comenzi	Led Indicator Al Modulului Selectorului De Comenzi	Derulare În Sus / Jos
Luminozitate Iluminare (Implicit)	Verde	( / ) Ajustarea luminozității tastaturii

Zoom	Roșu	(⊕ / ⊖) Mărire / micșorare
Comutare aplicații	Albastru	(↶ / ↷) Comutarea între aplicații (alt + tab / alt + shift + tab)
Navigare media	Galben	Derulare rapidă înainte sau înapoi a conținutului media

* Doar setările implicite din fabrică.

i Alte moduri ale selectorului de comenzi Razer pot fi activate și personalizate prin aplicația Razer Synapse.

RULOU MULTIFUNCȚIONAL*

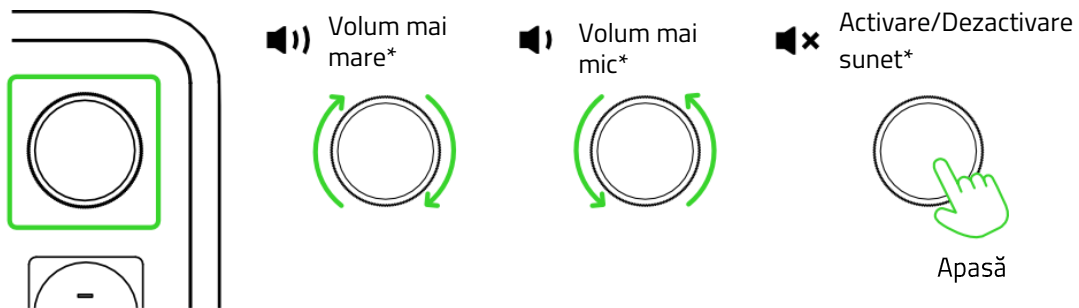

AI PROMPT MASTER*



i Necesită Razer Synapse.

NOTIFICARE BATERIE DESCĂRCATĂ*

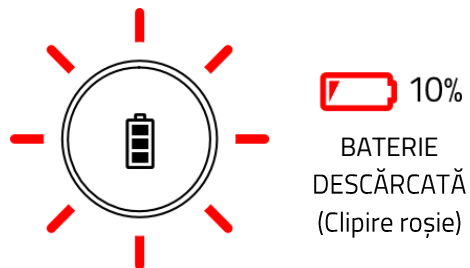

i Această notificare se va repeta până când tastatura este descărcată complet sau încărcată.

BUTON PENTRU DURATĂ DE VIAȚĂ / STARE BATERIE

Activarea / Dezactivarea modului de economisire a energiei



Apăsați și mențineți apăsat timp de 3 secunde

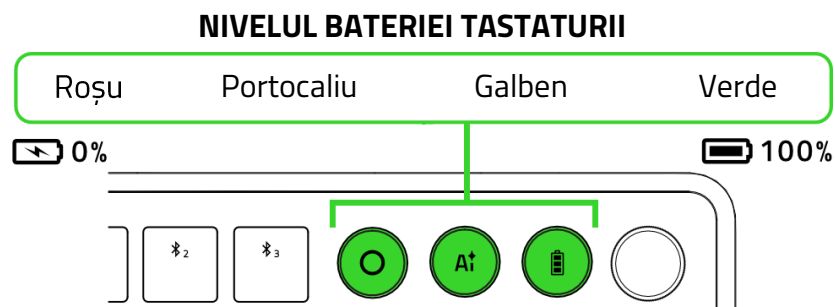
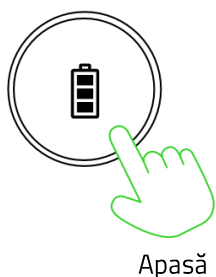

i În modul de economisire a energiei, tastatura economisește bateria prin reducerea ratei de interogare, oprirea iluminării tastaturii și întreruperea conectivității cu Synapse.

Verificarea nivelului bateriei





EFECTE CHROMA



Hotkey	Efect de cromatică
fn + ctrl + 1	 Off
fn + ctrl + 2	 Static*
fn + ctrl + 3	 Respirație*

*Apăsați din nou pentru a schimba culoarea.

**Apăsați din nou pentru a schimba direcția.

Hotkey	Efect de cromatică
fn + ctrl + 4	 Ciclul spectrului
fn + ctrl + 5	 Valuri**

 Utilizați aplicația Razer Synapse pentru a personaliza efectele de iluminare ale tastaturii și pentru a accesa alte funcții avansate disponibile pe tastatură.

6. CONFIGURAREA RAZER PRO TYPE ERGO

i *Declinarea responsabilității: Acest ghid oferă o prezentare generală a aplicației New Razer Synapse și poate acoperi doar parțial unele dintre caracteristicile dispozitivului dvs. Noul Razer Synapse necesită o conexiune la internet pentru a instala, actualiza, accesa și salva funcții bazate pe cloud. Înregistrarea pentru un cont Razer ID este recomandată, dar opțională. Toate caracteristicile enumerate aici pot fi modificate în funcție de versiunea curentă, dispozitivele conectate și programele de completare acceptate.*

SYNAPSE

Fila Synapse este fila implicită atunci când lansați pentru prima dată Razer Synapse. Utilizați următoarele butoane de mai jos pentru a naviga în interfața cu utilizatorul:

— Minimiza

Făcând clic pe acest buton, aplicația va minimiza bara de activități în timp ce rulează în fundal.

☐ Maximiza

Acest buton extinde fereastra browserului pentru a umple întregul ecran. Pentru a restabili fereastra la dimensiunea inițială, faceți clic din nou pe butonul de maximizare.

✕ Închide

Acest buton va închide toate filele relevante și va închide complet aplicația.

< Fila anterioară

Dacă faceți clic pe acest buton, veți reveni la ultima filă pe care ați vizitat-o.

> Fila următoare

Dacă faceți clic pe acest buton, veți trece la pagina următoare dacă ați folosit recent butonul Fila anterioară.

🔄 Fila Reîmprospătare

Acest buton reîncarcă pagina curentă. Utilizați această opțiune dacă o pagină nu se afișează corect sau doriți să vedeți cel mai recent conținut.

↓ Descărcați actualizarea

Dacă apare acest buton, înseamnă că există modificări ale aplicației. Utilizați această opțiune dacă o pagină nu se afișează corect sau doriți să vedeți cel mai recent conținut.

☰ Mai mult

Dacă faceți clic pe acest buton, se va deschide o fereastră pop-up, astfel încât să puteți accesa cu ușurință filele Dispozitive, Module și Alte aplicații instalate.

⚙ Setări

Dacă faceți clic pe acest buton, se va deschide fila Setări, astfel încât să puteți modifica rapid setările acestei aplicații.

👤 Profil

Acest buton va deschide o fereastră pop-up pentru a accesa opțiunile Conectare, Feedback, Evaluați acest software, Adăugați dispozitiv WiFi și leșiți.

❓ Informații

Dacă treceți cu mouse-ul peste acest buton, vor apărea informații suplimentare despre o caracteristică sau funcție.

Tablou

Subfila Tablou de bord este o prezentare generală a Razer Synapse, unde puteți accesa toate dispozitivele, modulele și serviciile online Razer.

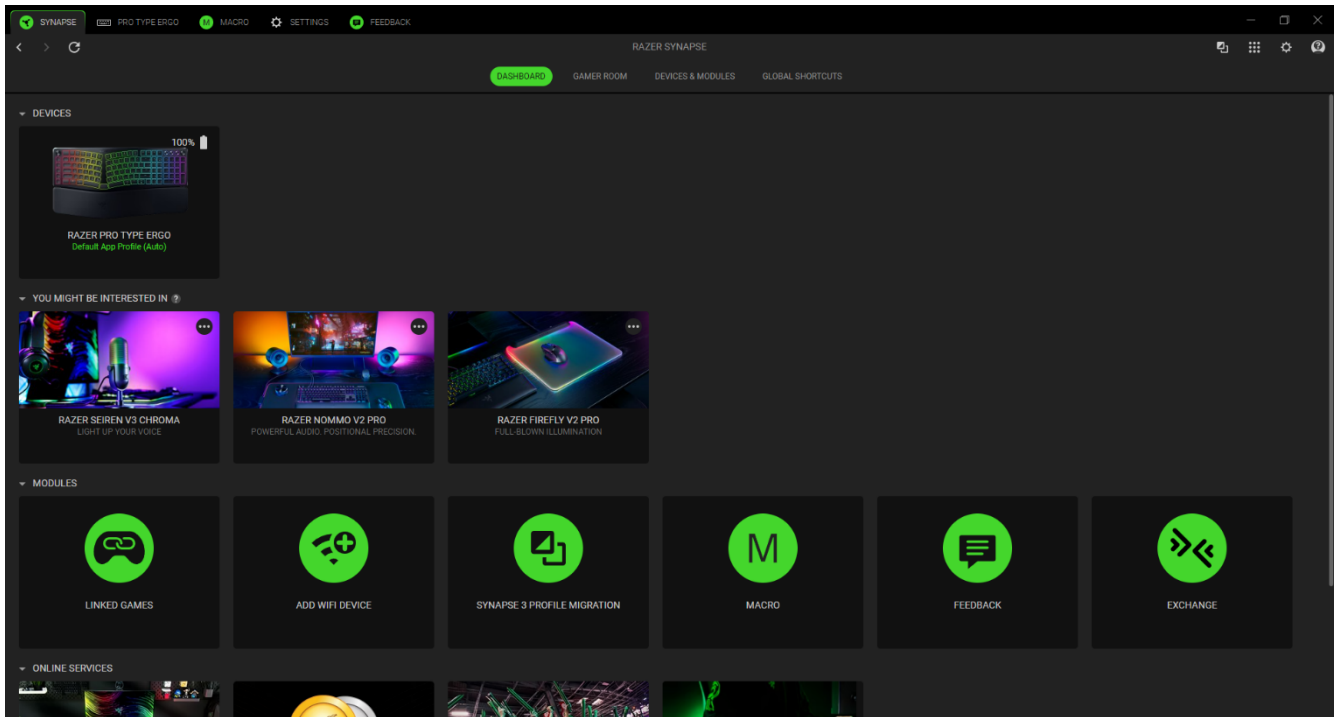

Camera pentru jucători

Subfila Gamer Room arată toate dispozitivele cu funcția Razer Aether Light. De aici, puteți vizualiza și gestiona dispozitivele acceptate de Gamer Room.

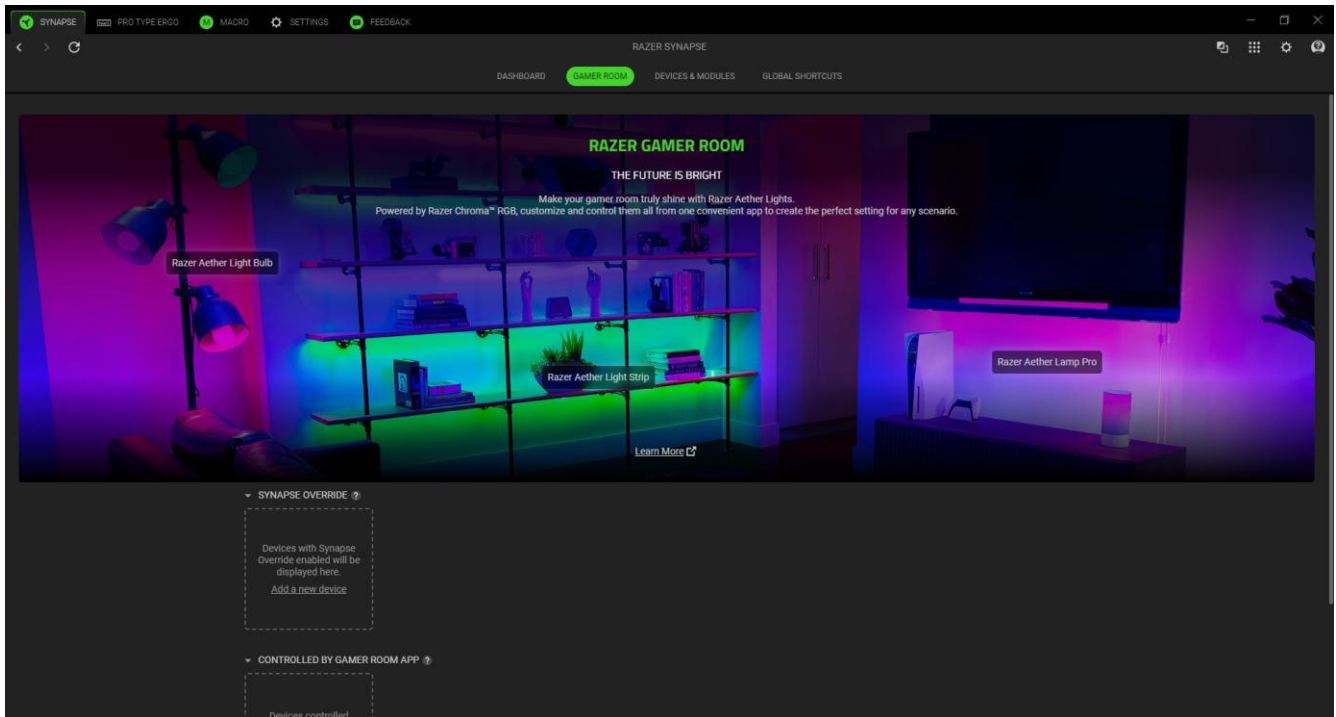

Înlocuirea sinapsei

Această secțiune vă permite să selectați și să personalizați iluminarea dispozitivului și să-l faceți să reacționeze la jocurile compatibile Chroma și la aplicațiile Chroma Connect folosind Razer Synapse.

Controlat de aplicația Gamer Room

Această secțiune afișează toate dispozitivele acceptate controlate de la distanță de aplicația Gamer Room.

Dispozitive și module

Subfila Module afișează toate modulele instalate și disponibile pentru instalare.

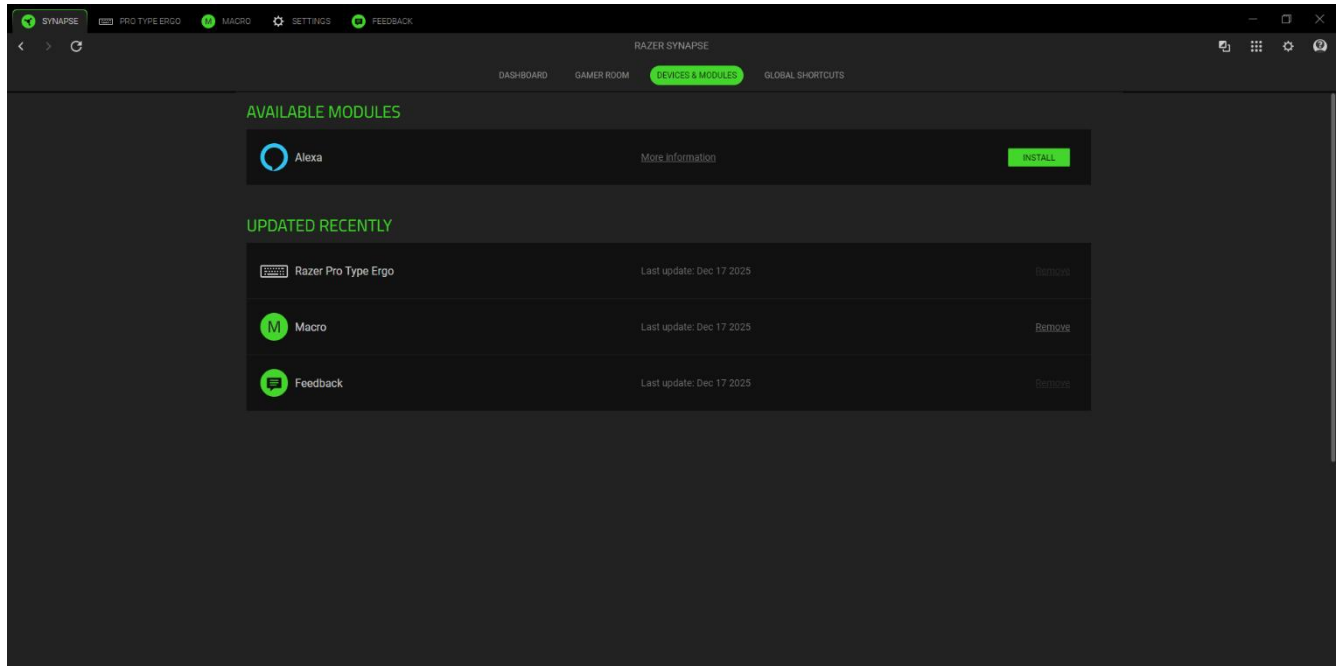

Comenzi rapide globale

Legați operațiunile sau funcțiile Razer Synapse la combinații de taste personalizate de la orice intrare de dispozitiv compatibilă cu Razer Synapse, care se aplică pe toate profilurile de dispozitiv.

! *Vor fi recunoscute numai intrările dispozitivului compatibil cu Razer Synapse.*

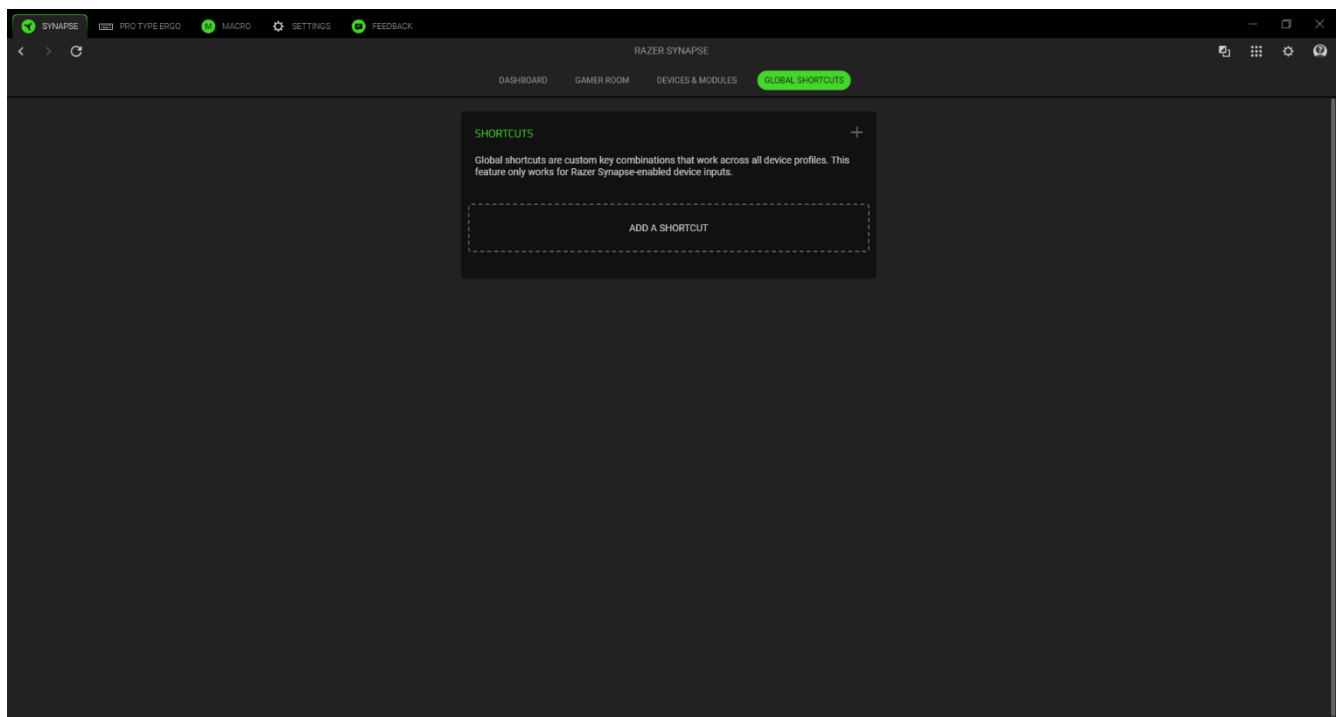

PRO TYPE ERGO

Fila Pro Type Ergo este fila principală pentru tastatura Razer. De aici puteți modifica setările dispozitivului, cum ar fi atribuirea tastelor, iluminarea și consumul de energie. Orice modificări din această filă vor fi salvate automat în sistemul local și în spațiul de stocare în cloud.

🔄 Actualizează

Făcând clic pe acest buton, pagina se reîmprospătează pentru a vă asigura că cele mai recente setări sunt aplicate și actualizate.

Personalizează

Subfila „Personalizare” este utilizată pentru modificarea selectorului de comenzi al tastaturii, a atribuirilor de taste, a setărilor specifice profilurilor de aplicații, a modului Joc și a altor proprietăți.

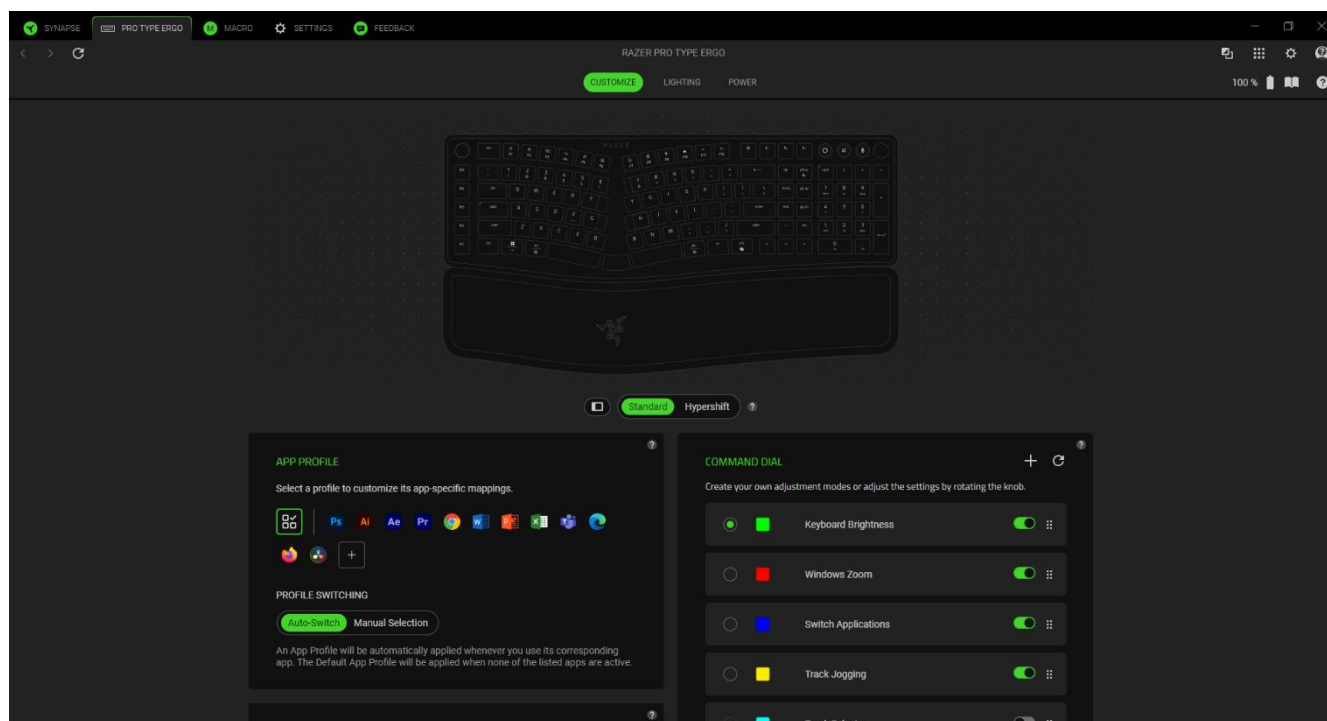

Profil aplicație

Un profil de aplicație stochează toate setările perifericelor Razer pentru fiecare aplicație selectată, permițând personalizarea mapărilor și preferințelor pentru fiecare aplicație. Puteți utiliza presetările de aplicații disponibile sau puteți crea unele proprii făcând clic pe butonul „Adăugați o aplicație” (+). Atunci când niciuna dintre aplicațiile listate nu este activă, va fi aplicat profilul implicit al aplicației.

Comutarea Profilului

În mod implicit, profilurile se comută automat pentru a corespunde aplicației active, asigurând aplicarea corectă și fără întreruperi a atribuirilor de taste. Atunci când este setat pe Selecție manuală, profilul selectat rămâne activ chiar dacă aplicația asociată nu este în execuție.

Hypershift

Modul Hypershift este un set secundar de atribuiri de taste care este activat atunci când tasta Hypershift este ținută apăsată. În mod implicit, tasta Hypershift este atribuită tastei fn a dispozitivului dvs., cu toate acestea, puteți atribui orice tastă ca tastă Hypershift.

Mod de joc

Atunci când Modul Joc este activ, tasta Windows este dezactivată automat pentru a preveni întreruperile accidentale în timpul jocului. În funcție de setări, puteți dezactiva și Alt + Tab și Alt + F4 și puteți alege să aplicați Modul Joc doar în timpul jocului.

Tastă Funcțională Primară

Comutați tastele de funcție (F1–F12) între taste de funcție standard și taste multimedia. În mod implicit, acestea funcționează ca taste multimedia și pot fi utilizate printr-o singură apăsare. Atunci când sunt setate ca taste funcționale, va trebui să țineți apăsată tasta fn pentru a accesa funcțiile multimedia secundare.

Proprietăți tastatură

Vă permite să deschideți Proprietățile tastaturii din Windows, unde puteți modifica alte setări ale tastaturii, precum întârzierea la repetare, rata de repetare și ritmul de clipire al cursorului, sau să vizualizați toate driverele de tastatură instalate pe PC-ul dumneavoastră > Proprietăți tastatură.

Selector de comenzi

Activați moduri noi pentru Dialul de Comandă, cum ar fi Selector de Piste, Derulare Verticală, Derulare Orizontală și Comutare File Browser.. Creați moduri personalizate utilizând butonul „Adăugați” (+), editați comenzile pentru fiecare mod trecând cursorul peste acesta și făcând clic pe butonul „Diverse” (...), sau ștergeți modurile cu butonul „Coș” (☒). De asemenea, puteți reordona modurile selectorului de comenzi prin glisare și fixare sau puteți reseta toate modificările la valorile implicite utilizând butonul „Resetare” (↺).

Meniu Remapare

Făcând clic pe butonul Remap Menu () va dezvălui toate sarcinile curente pentru tastatura Razer și vă va permite să le modificați sarcinile.

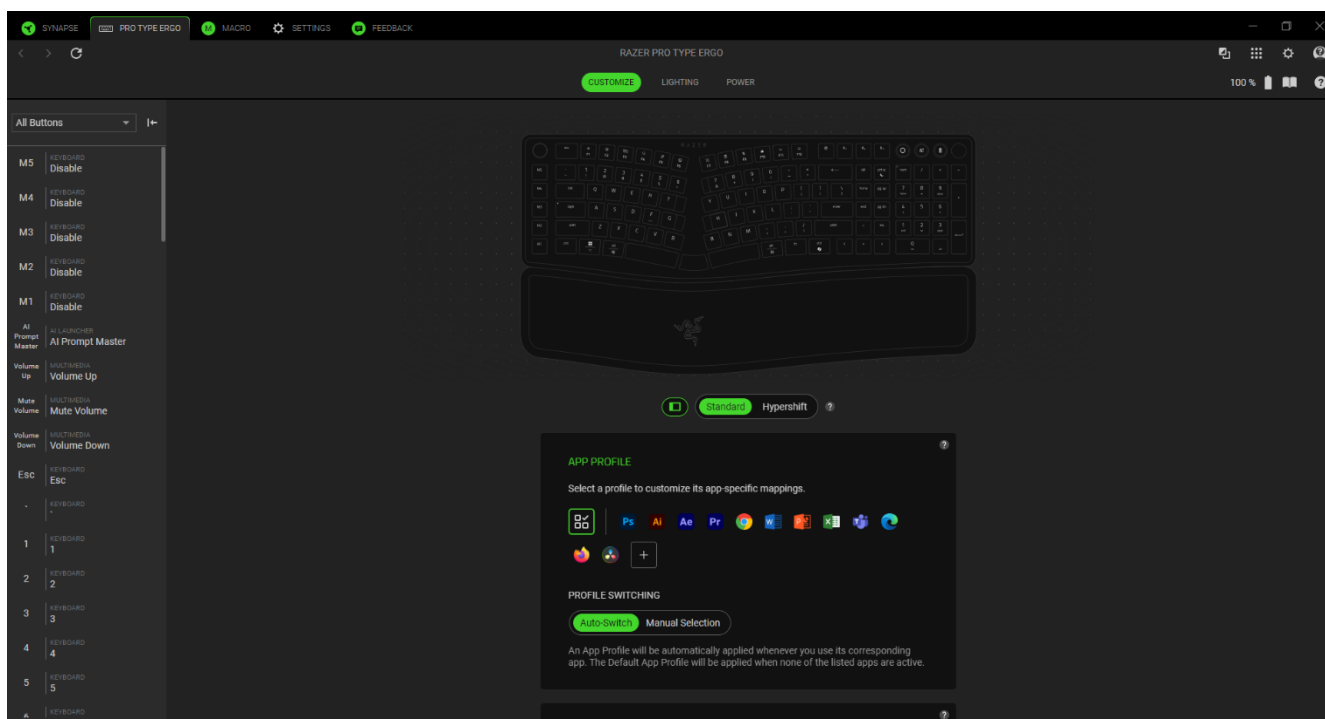

Alternativ, puteți sări peste o anumită temă selectând-o pe fila Personalizare.

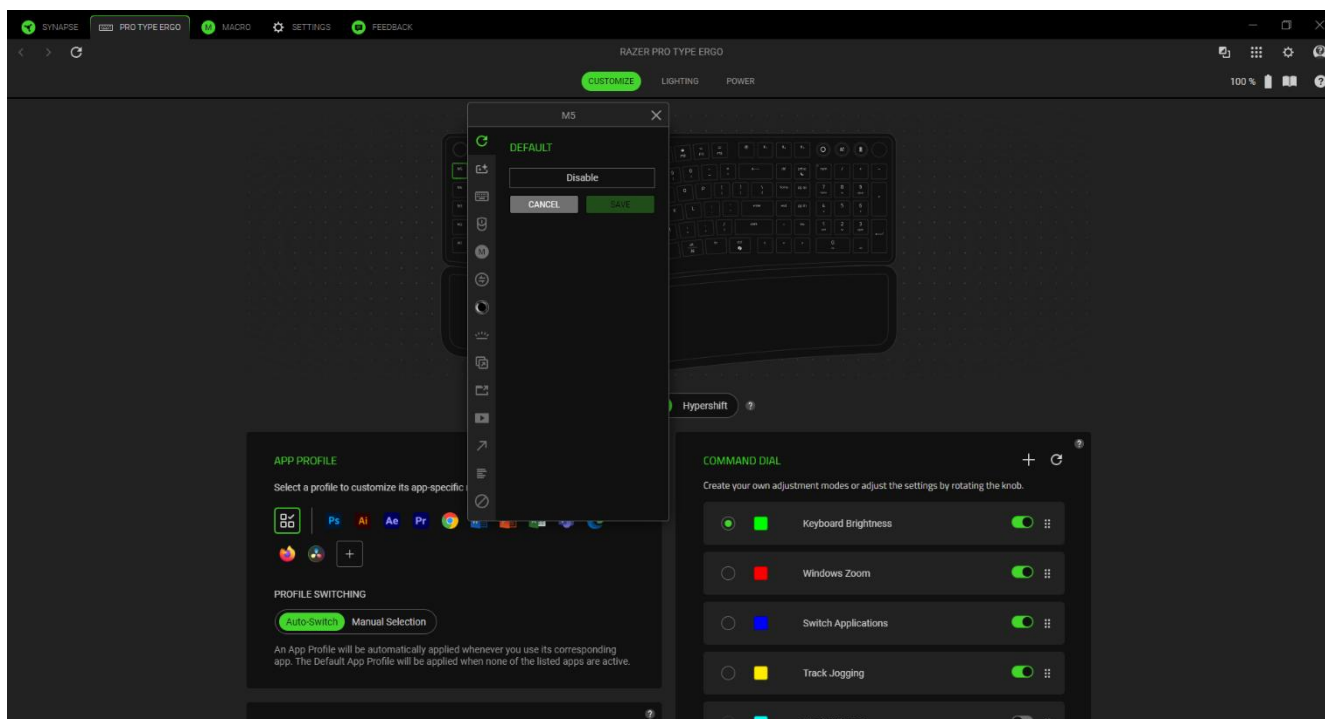

După selectarea unei atribuiri, o puteți schimba într-una dintre următoarele funcții:

Implicite

Această opțiune vă permite să readuceți tasta selectată la setarea inițială.

Lansator AI

Când este mapat la o cheie, aceasta deschide o suprapunere de fereastră pentru emiterea de interogări AI. Puteți începe suprapunerea fie pe fila AI Prompt Master, fie pe fila AI Chat.

Specific aplicației

Disponibil doar pentru preșetările Razer. Această opțiune vă permite să atribuiți scurtături specifice aplicațiilor sau comenzi personalizate unei taste selectate.

Funcția tastaturii

Această opțiune schimbă atribuirea tastelor într-o funcție de tastatură. De asemenea, puteți alege să activați modul Turbo, care vă permite să emulați apăsarea repetată a funcției tastaturii în timp ce tasta este ținută apăsată.

Funcția mouse-ului

Această opțiune vă permite să schimbați orice tastă într-o funcție de mouse. Mai jos sunt enumerate funcțiile din care puteți alege:

- Clic stânga - Face clic stânga cu mouse-ul folosind tasta atribuită.
- Clic dreapta - Efectuează un clic dreapta al mouse-ului folosind tasta atribuită.
- Scroll Click - Activează funcția de derulare universală.
- Dublu clic - Efectuează un dublu clic stânga folosind tasta atribuită.
- Derulare în sus - Execută o comandă "Derulare în sus" folosind tasta atribuită.
- Derulare în jos - Execută o comandă "Derulare în jos" folosind tasta atribuită.
- Butonul mouse-ului 4 - Execută o comandă "Înapoi" pentru majoritatea browserelor de internet.
- Butonul mouse-ului 5 - Execută o comandă "Înainte" pentru majoritatea browserelor de internet.
- Derulare la stânga - Execută o comandă "Derulare la stânga" folosind tasta atribuită.
Derulare la dreapta - Execută o comandă "Derulare la dreapta" folosind tasta atribuită

De asemenea, puteți alege să activați modul Turbo în unele dintre funcțiile mouse-ului, care vă permit să emulați apăsarea și eliberarea repetată a funcției menționate în timp ce tasta este ținută apăsată.

Macrocomandă

O macrocomandă este o secvență preînregistrată de apăsări de taste și apăsări de butoane, care este executată cu o sincronizare precisă. Setând funcția cheie la Macro, puteți executa în mod convenabil un lanț de comenzi. Această funcție va fi vizibilă numai atunci când modulul Macro este instalat.

Inter-dispozitiv

Inter-device vă permite să modificați funcționalitatea altor dispozitive compatibile cu Razer Synapse. Unele dintre aceste funcționalități sunt specifice dispozitivului, cum ar fi utilizarea tastaturii de gaming Razer pentru a schimba stadiul de sensibilitate al mouse-ului de gaming Razer.

Comutați efectul Chroma

Comutarea efectului Chroma vă permite să comutați cu ușurință între toate profilurile de efect Chroma din Chroma Studio. Această funcție va fi vizibilă numai atunci când modulul Chroma Studio este instalat.

Luminozitatea dispozitivului

Atribuiți tasta aleasă pentru a aprinde sau estompează iluminarea LED a dispozitivului; sau activați-le/dezactivați-le.

Razer Hypershift

Setarea tastei la Razer Hypershift vă va permite să activați modul Hypershift dacă tasta este ținută apăsată.

Lansa

Lansare program vă permite să deschideți o aplicație sau un site web folosind tasta atribuită. Când selectați Lansare program, vor apărea două opțiuni, solicitând să căutați o anumită aplicație pe care doriți să o deschideți sau să scrieți adresa site-ului web pe care doriți să o vizitați.

Multimedia

Această opțiune vă permite să atribuiți comenzi multimedia dispozitivului dvs. Mai jos sunt enumerate comenzile multimedia din care puteți alege:

- Reducere volum - Scade ieșirea audio.
- Creștere volum - Crește ieșirea audio.
- Dezactivare volum - Dezactivează sunetul.
- Mic Volume Up - Crește volumul microfonului.
- Mic Volume Down - Scade volumul microfonului.
- Mute Mic - Dezactivează microfonul.
- Dezactivare sunet - Dezactivează atât microfonul, cât și ieșirea audio.
- Redare / Pauză - Redați, întrerupeți sau reluați redarea media curentă.
- Pistă anterioară - Redați piesa media anterioară.
- Următoarea piesă - Redați următoarea piesă media.

↗ Comenzi rapide Windows

Această opțiune vă permite să atribuiți tasta preferată într-o comandă de comandă rapidă a sistemului de operare Windows. Pentru mai multe informații, vă rugăm să vizitați:

support.microsoft.com/kb/126449

☰ Funcția Text

Funcția Text vă permite să tastați un text prescris cu o simplă atingere a unei taste. Pur și simplu scrieți textul dorit pe câmpul dat, iar textul va fi tastat ori de câte ori este apăsată tasta atribuită. Această funcție are suport complet pentru Unicode și puteți insera simboluri speciale și din hărțile de caractere.

⊘ Dezactiva

Această opțiune face ca cheia atribuită să fie inutilizabilă. Utilizați Dezactivare dacă nu doriți să utilizați tasta selectată sau dacă aceasta interferează cu jocurile.

Iluminat

Subfila Iluminare vă permite să modificați setările de lumină ale dispozitivului Razer.

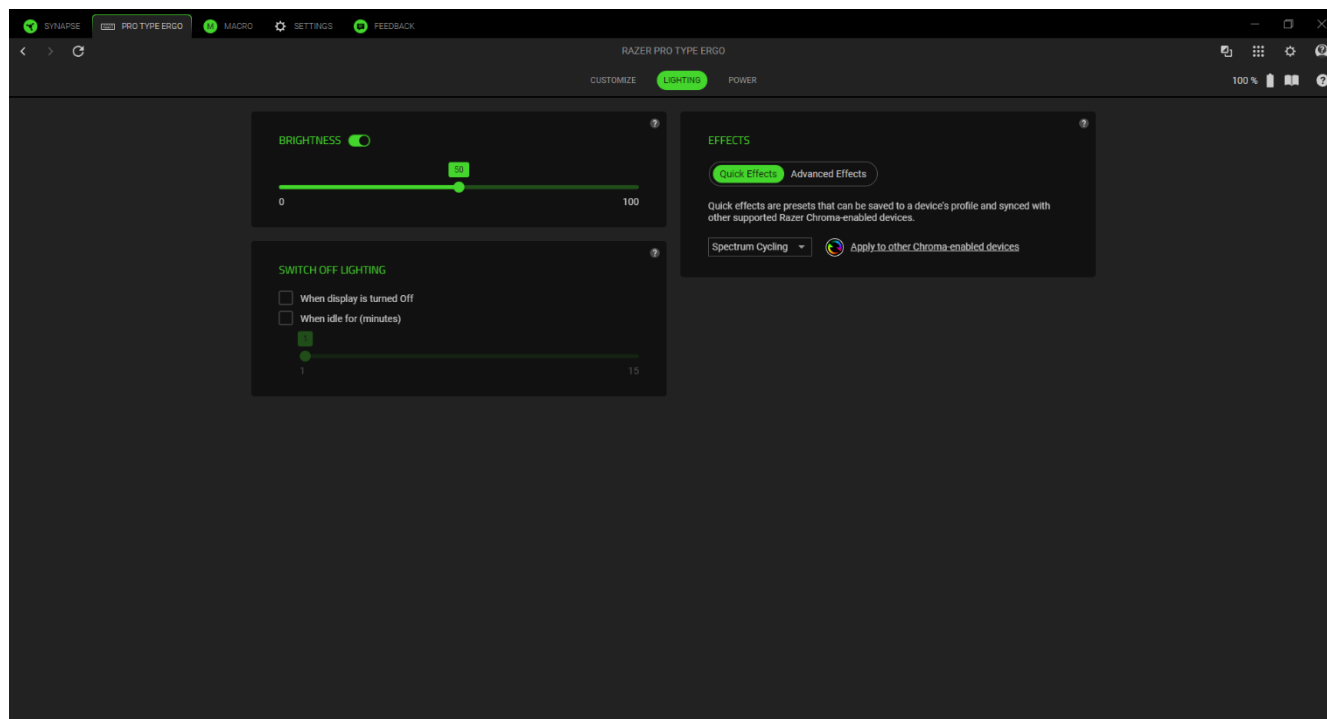

Luminozitate



Puteți opri iluminarea dispozitivului Razer prin comutarea opțiunii Luminozitate sau creșteți/micșorați luminanța folosind glisorul.



Opriti iluminatul

Acesta este un instrument de economisire a energiei care vă permite să dezactivați iluminarea dispozitivului ca răspuns la oprirea și/sau oprirea automată a afișajului sistemului atunci când tastatura Razer a fost inactivă pentru o anumită perioadă de timp.

Efecte rapide

O serie de efecte rapide pot fi selectate și aplicate iluminării dispozitivului, așa cum sunt enumerate aici:

	Nume	Descriere	Cum se configurează
	Respirație	Tastatura se estompează în și în afara culorilor selectate	Selectați până la 2 culori sau randomizați culorile
	Ciclul spectrului	Iluminarea va circula între 16,8 milioane de culori pe termen nelimitat	Nu este necesară personalizarea suplimentară

	Static	LED-urile vor rămâne aprinse în culoarea selectată	Selectați o culoare
	Val	Iluminarea se va derula în direcția selectată	Selectați direcția de undă de la stânga la dreapta sau de la dreapta la stânga

Dacă aveți alte dispozitive compatibile cu Razer Chroma, puteți sincroniza efectele rapide ale acestora cu dispozitivul Razer făcând clic pe butonul Chroma Sync ().

Efecte avansate

Opțiunea Efecte avansate vă permite să alegeți un profil de efect Chroma pe care doriți să îl utilizați pe perifericul compatibil Razer Chroma. Pentru a începe să vă creați propriul profil de efect Chroma, apăsați butonul Lansați Chroma Studio ().

 Numai alte dispozitive Razer care acceptă efectul de iluminare selectat se vor sincroniza.

Putere

Subfila Alimentare vă permite să gestionați consumul de energie al dispozitivului atunci când funcționează pe baterii.

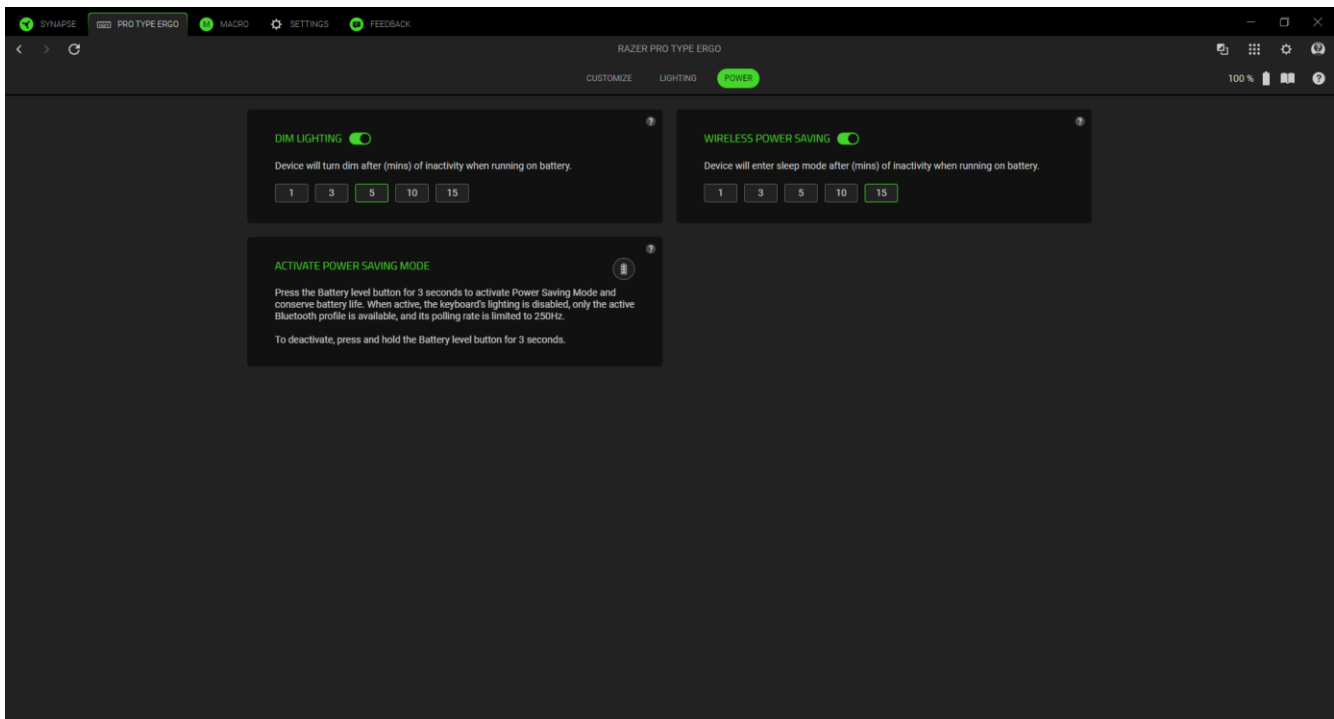

Iluminare redusă

Setați cât timp dispozitivul trebuie să fie inactiv atunci când funcționează pe baterie înainte de a reduce luminozitatea sau dezactivați funcția.

Economisirea energiei fără fir

Setați dispozitivul să se oprească atunci când a fost inactiv pentru o anumită perioadă de timp.

MACROCOMANDĂ

Dacă trebuie să executați o serie de comenzi complexe cu precizie, aveți nevoie de o macrocomandă. O macrocomandă este un set de apăsări de taste înregistrate, apăsări de butoane și mișcări ale cursorului, pe care îl puteți lega de dispozitiv și executa în orice moment.

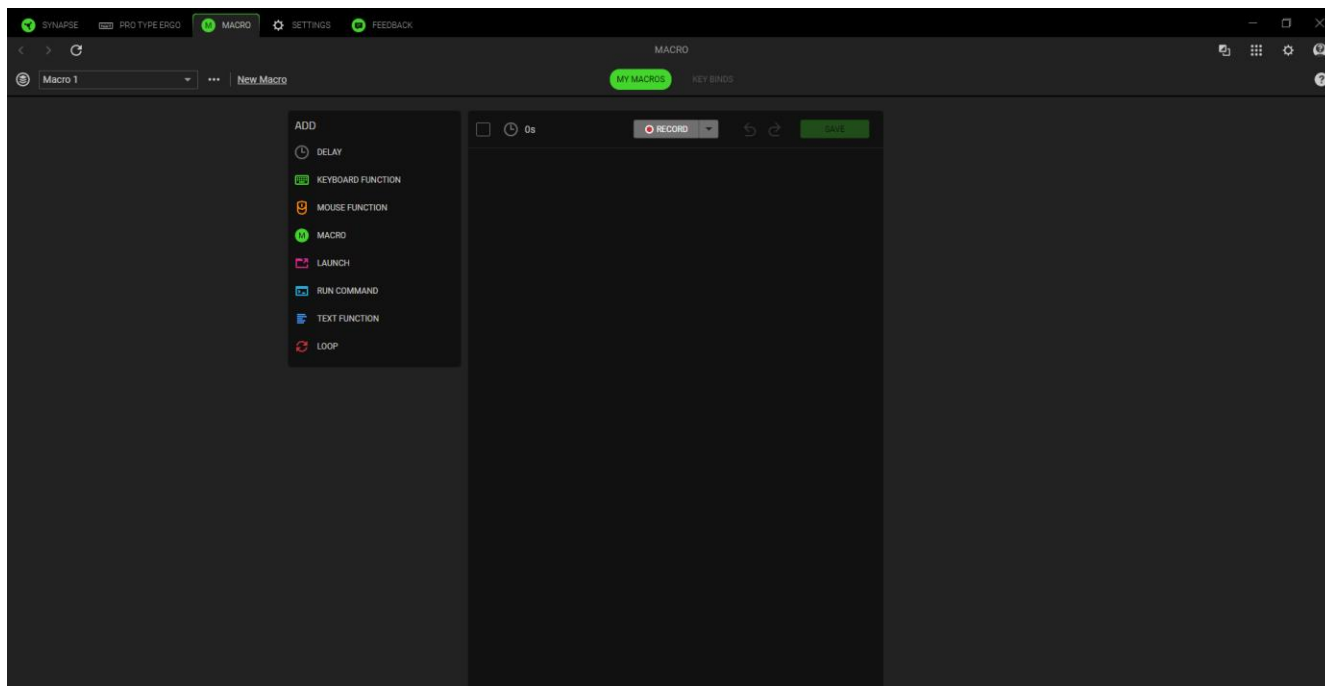

Macrocomenzile mele

Subfila Macrocomenzile mele vă permite să creați, să editați și să organizați aceste macrocomenzi pentru a le atribui tastelor sau butoanelor dispozitivului Razer. Utilizați următoarele butoane de mai jos pentru a accesa opțiunile de macrocomandă:

Bara derulantă macro



Făcând clic pe această bară derulantă se vor afișa toate macrocomenzile pentru acest dispozitiv. De aici, puteți căuta o anumită macrocomandă, puteți sorta macrocomenzile, puteți crea un folder nou și puteți crea o macrocomandă nouă. Selectarea unei macrocomenzi va activa diverse opțiuni, cum ar fi redenumirea, duplicarea sau ștergerea macrocomenzii.

... Divers

Dacă faceți clic pe acest buton, se va deschide o fereastră pop-up cu opțiuni legate de macrocomanda curentă.

Macrocomandă nouă

Utilizați acest link pentru a crea și selecta rapid noua macrocomandă.

După ce aveți o macrocomandă, puteți înregistra apăsările de taste, apăsările butoanelor și mișcările cursorului. făcând clic pe butonul Înregistrare () sau puteți personaliza macrocomanda făcând clic pe butonul meniu derulant () înainte de a începe înregistrarea cu următoarele opțiuni de mai jos:

- **Pornire întârziată.** Setati o scurtă întârziere între 1 și 5 secunde înainte de începerea înregistrării.
- **Tastă rapidă.** Atribuiți o tastă de comandă rapidă pentru a începe o înregistrare macro chiar și atunci când Razer Synapse este în fundal.
- **Setări de întârziere.** Setati timpul dintre fiecare comandă.
- **Urmărirea mișcării mouse-ului.** Activați înregistrarea mișcării mouse-ului și setati condițiile pentru modul în care este înregistrată.

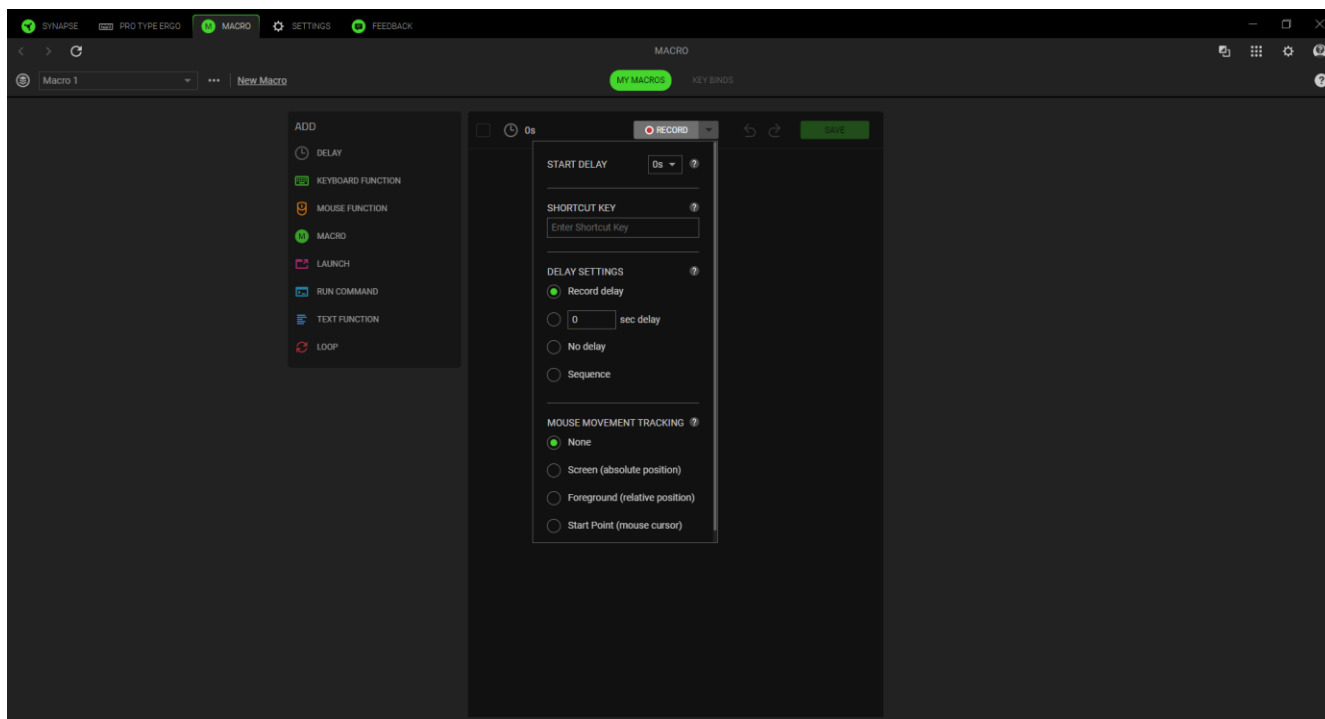

După înregistrarea comenzilor macro, faceți clic pe butonul Stop () sau apăsați tasta Comandă rapidă pentru a încheia sesiunea. După ce ați înregistrat o macrocomandă, puteți edita comenzile pe care le-ați introdus selectând fiecare comandă de pe ecranul macro. Fiecare apăsare de tastă sau apăsare de buton este aranjată secvențial, cu prima comandă în partea de sus a ecranului.

Meniul Inserare din partea stângă a ecranului vă permite să adăugați întârzieri, să introduceți apăsări de taste și apăsări de butoane, să inserați un întreg grup de macrocomenzi în cadrul macrocomenzii, să lansați aplicații, să rulați comenzi, să tastați texte și să repetați un set de comenzi în cadrul macrocomenzii.

Legături de taste

Subfila Legături de taste vă permite să vizualizați tastele de comandă rapidă pentru macrocomanda selectată. Puteți lega o macrocomandă la tasta sau butonul dorit fără a părăsi fila Macrocomandă făcând clic pe butonul Atribuire macrocomandă dispozitivelor dvs (+).

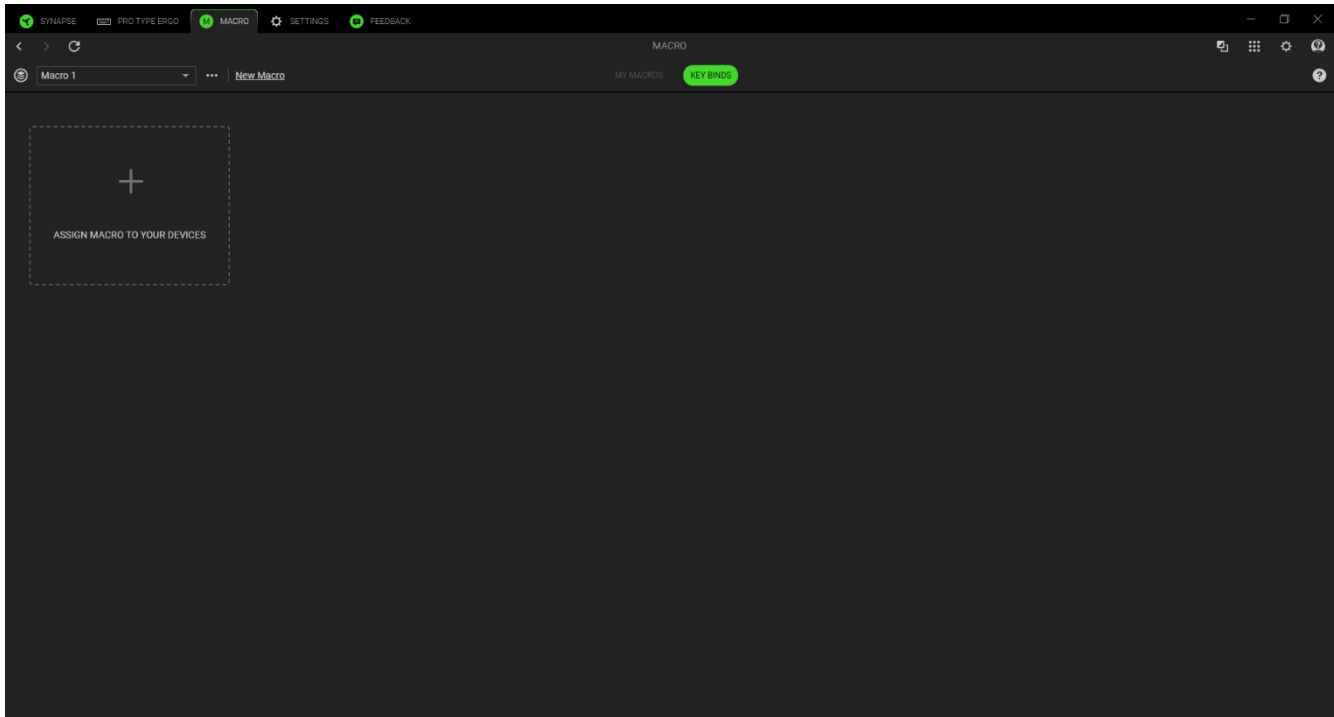

SETĂRI

Fila Setări, accesibilă făcând clic pe butonul Setări (⚙️), vă permite să configurați numeroase opțiuni după cum sunt enumerate mai jos:

Synapse

Subfila Synapse este locul în care puteți găsi opțiuni specifice aplicației.

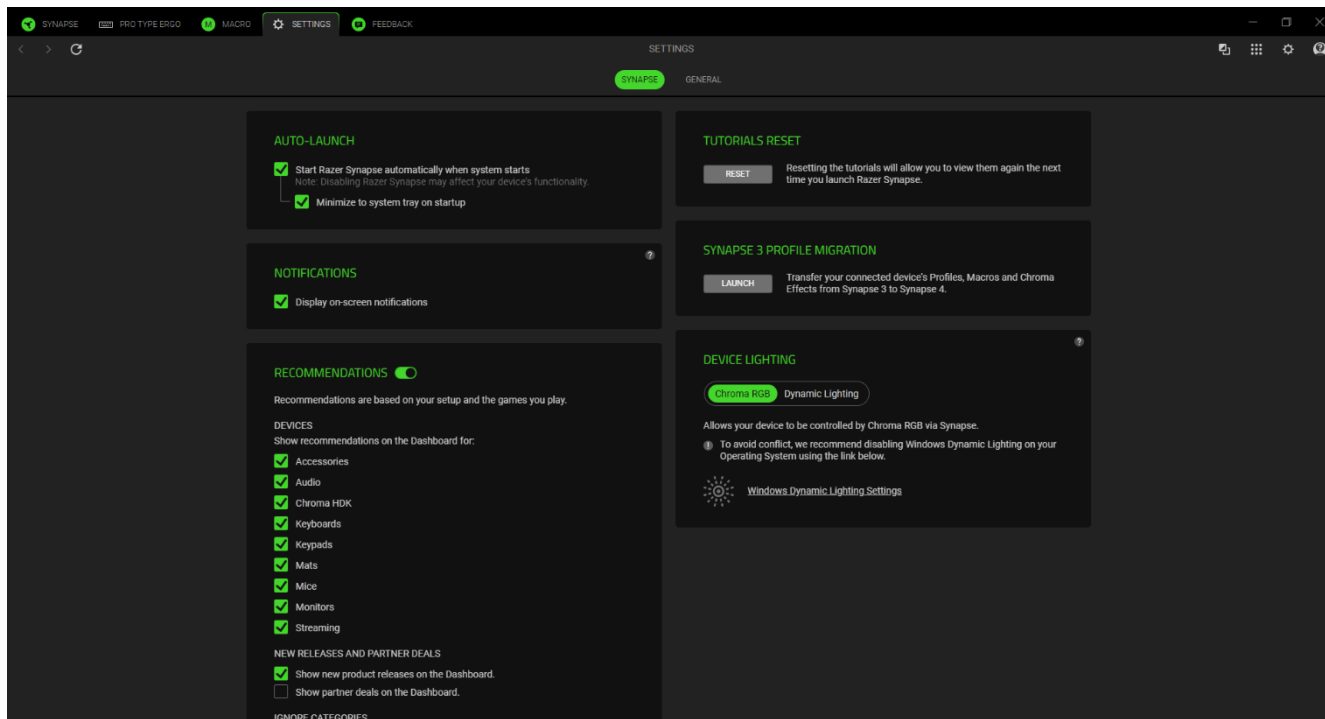

Lansare automată

Opțiunea Lansare automată vă permite să configurați comportamentul de pornire al aplicației.

Notificări

Opțiunea Notificări permite aplicației să afișeze notificări pe ecran chiar dacă rulați aplicații pe tot ecranul.

Recomandări

Recomandările ne permit să afișăm cele mai recente produse și funcții în tabloul de bord pe baza dispozitivelor instalate și a jocurilor conectate.

Resetare tutoriale

Selectarea butonului Resetare va reactiva toate tutorialele care vă ajută să vă familiarizați cu funcțiile Razer Synapse.

Migrarea profilului Synapse 3

Această funcție vă permite să transferați toate profilurile, macrocomenzile și efectele de cromatică ale dispozitivului din Synapse 3 în noul Synapse.

Iluminarea dispozitivului

Această opțiune vă permite să alegeți ce aplicație va controla efectele de iluminare de pe dispozitiv.

General

Subfila General este secțiunea în care puteți accesa diverse opțiuni pentru aplicația dvs., precum și puteți găsi informații suplimentare despre software.

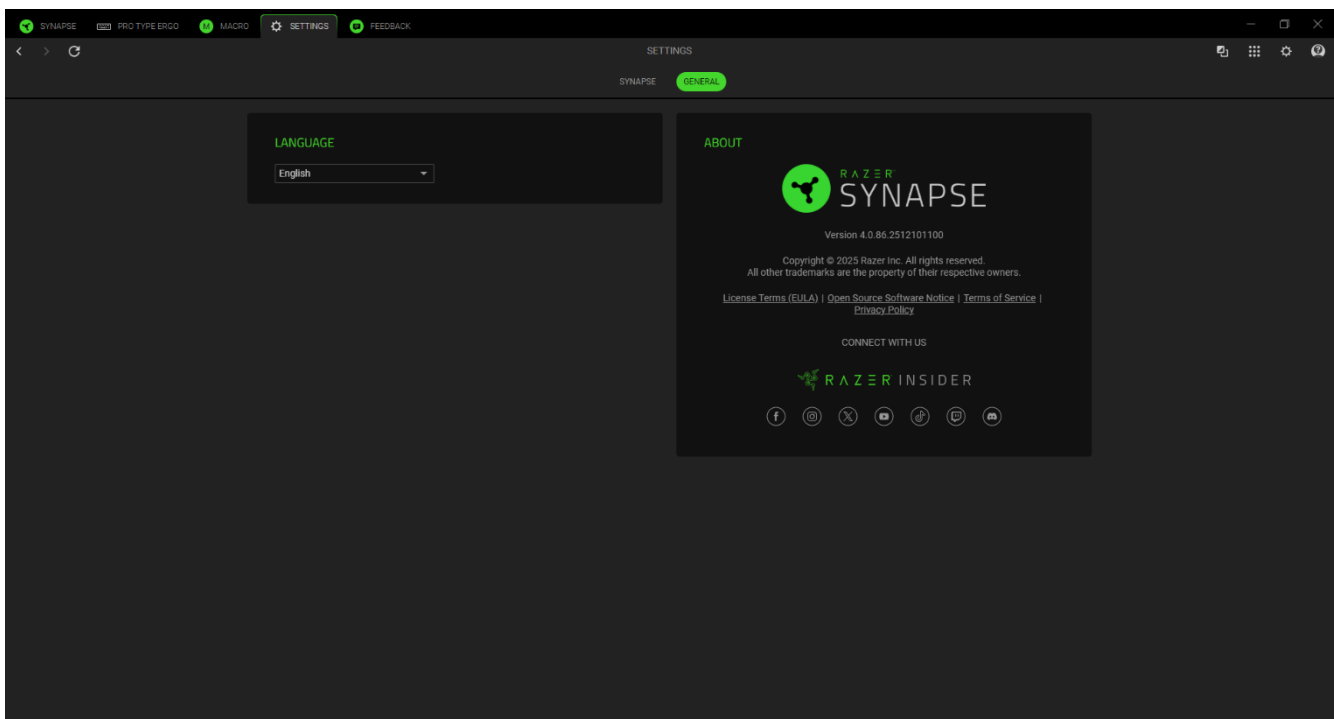

Limbă

Această opțiune vă permite să schimbați limba de afișare a Razer Synapse.

Despre

Secțiunea Despre arată versiunea curentă a software-ului, afișează declarația de copyright și oferă linkuri relevante pentru termenii de utilizare ai Razer. De asemenea, puteți utiliza această opțiune pentru a accesa rapid comunitățile sociale Razer.

FEEDBACK

Ajutați-ne să îmbunătățim Razer Synapse oferind comentariile, sugestiile și problemele cu software-ul. Ne puteți contacta direct folosind această filă și chiar puteți câștiga recompense pentru raportarea erorilor.

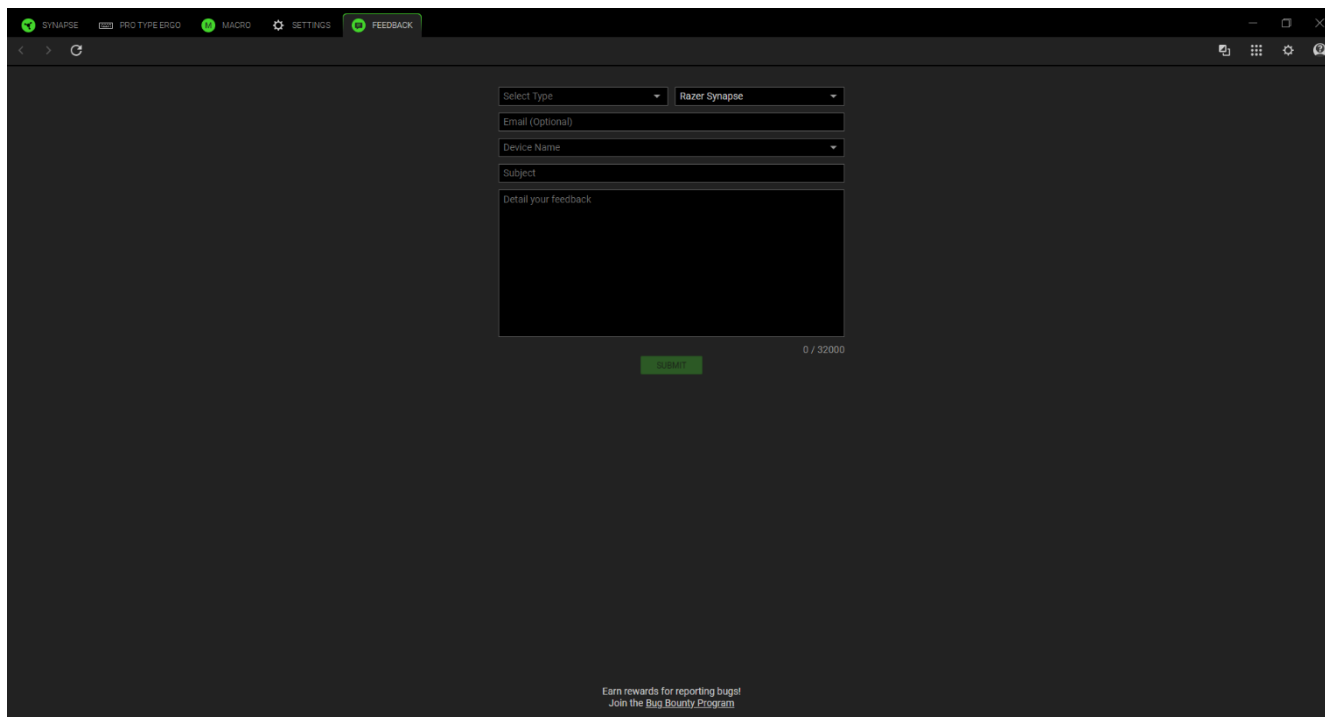

The screenshot shows the Razer Synapse software interface with the 'FEEDBACK' tab selected. The form contains the following fields:

- Select Type: Razer Synapse
- Email (Optional):
- Device Name:
- Subject:
- Detail your feedback: (Text area)

At the bottom of the form, there is a 'SUBMIT' button and a character count '0 / 32000'. Below the form, the text reads: 'Earn rewards for reporting bugs! Join the Bug Bounty Program'.

7. SIGURANȚĂ ȘI ÎNTREȚINERE

INSTRUCȚIUNI DE SIGURANȚĂ

Pentru a obține o siguranță maximă în timp ce utilizați Razer Pro Type Ergo, vă sugerăm să adoptați următoarele instrucțiuni:

Dacă aveți probleme la funcționarea corectă a dispozitivului și depanarea nu funcționează, deconectați dispozitivul și contactați linia telefonică Razer sau mergeți la support.razer.com pentru asistență.

Nu lăsați tastatura și toate piesele și accesoriile sale la îndemâna copiilor mici pentru a evita accidente și/sau răniri.

Nu demontați dispozitivul și nu încercați să-l utilizați sub sarcini anormale de curent. Acest lucru vă va anula garanția.

Păstrați dispozitivul departe de lichide, umiditate sau umiditate. Utilizați dispozitivul numai în intervalul de temperatură specific de la 0 ° C (32 ° F) la 40 ° C (104 ° F). Dacă temperatura depășește acest interval, deconectați și/sau opriți dispozitivul pentru a lăsa temperatura să se stabilizeze la un nivel optim.

CONFORT.

Cercetările au arătat că perioadele lungi de mișcare repetitivă, poziționarea necorespunzătoare a perifericelor computerului, poziția incorectă a corpului și obiceiurile proaste pot fi asociate cu disconfort fizic și leziuni ale nervilor, tendoanelor și mușchilor. Mai jos sunt câteva instrucțiuni pentru a evita rănirea și a asigura un confort optim în timp ce utilizați Razer Pro Type Ergo.

1. Poziționați tastatura și monitorul direct în fața dvs., cu mouse-ul lângă el. Așezați coatele lângă lateral, nu prea departe, iar tastatura la îndemână.
2. Reglați înălțimea scaunului și a mesei astfel încât tastatura și mouse-ul să fie la sau sub înălțimea cotului.
3. Ține-ți picioarele bine sprijinite, postura dreaptă și umerii relaxați.
4. În timpul jocului, relaxează-ți încheietura mâinii și menține-o dreaptă. Dacă efectuezi aceleași sarcini cu mâinile în mod repetat, încearcă să nu îți îndoi, să îți întinzi sau să îți răsucești mâinile pentru perioade îndelungate.
5. Folosește un suport pentru încheietura mâinii pentru a-ți susține încheietura mâinii în timp ce te joci.
6. Personalizează tastele de pe tastatură pentru a se potrivi stilului tău de joc și minimizează mișcările repetitive sau incomode.

7. Nu sta în aceeași poziție toată ziua. Ridică-te, îndepărtează-te de birou și fă exerciții pentru a-ți întinde brațele, umerii, gâtul și picioarele.

Dacă aveți disconfort fizic în timpul utilizării tastaturii, cum ar fi durere, amorțeală sau furnicături în mâini, încheieturi, coate, umeri, gât sau spate, vă rugăm să consultați imediat un medic calificat.

ÎNTREȚINERE ȘI UTILIZARE

Razer Pro Type Ergo necesită întreținere minimă pentru a-l menține în stare optimă. O dată pe lună, vă recomandăm să deconectați și să opriți dispozitivul de la computer și să-l curățați folosind o cârpă moale sau un tampon de bumbac pentru a preveni acumularea de murdărie. Nu folosiți săpun sau agenți de curățare duri.

AVERTISMENT BATERIE

Razer Pro Type Ergo conține o baterie reîncărcabilă Li-ion. În general, speranța de viață a acestor baterii depinde de utilizare. Dacă bănuieți că bateria reîncărcabilă Li-ion din interiorul Razer Pro Type Ergo poate fi descărcată (are o încărcare scăzută), încercați să o încărcăți.

Atenție: Nu deschideți, mutilați sau expuneți la materiale conductoare (metal), umiditate, lichid, foc sau căldură. Acest lucru poate provoca scurgerea sau explozia bateriilor, ducând la vătămări corporale. Durata de viață a bateriei variază în funcție de utilizare.

INFORMAȚII DESPRE BATERIE

Razer Pro Type Ergo este proiectată cu baterii ce pot fi înlocuite de utilizator. Utilizatorul poate scoate și înlocui corect bateriile pentru a se asigura că dispozitivul funcționează corespunzător și pentru a-i prelungi durata de viață. Pentru a înlocui bateria, urmați acești pași:

1. Folosind o șurubelniță, îndepărtați toate șuruburile de pe panoul din spate al tastaturii.

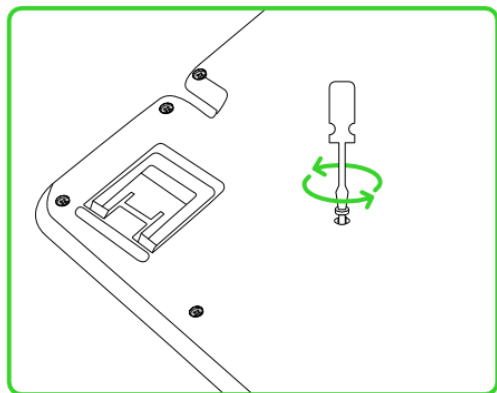

2. Separați ușor carcasa tastaturii și îndepărtați capacul din spate.

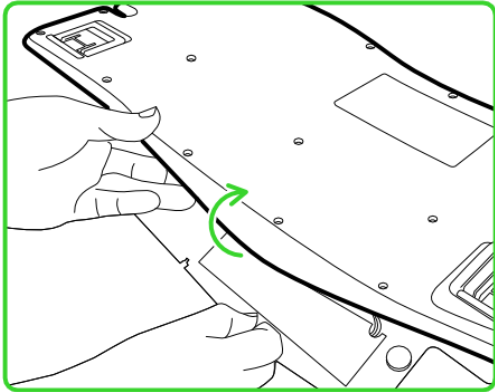

3. Îndepărtați capacul bateriei pentru a avea acces la aceasta și scoateți-o cu grijă din tastatură.

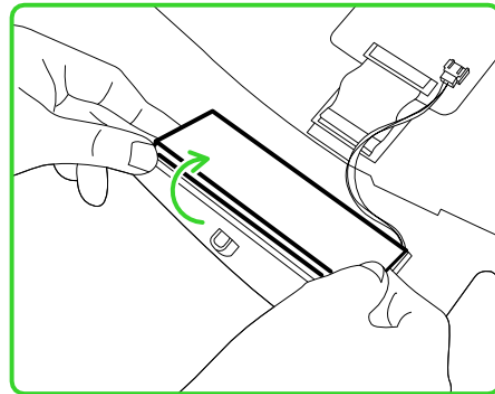
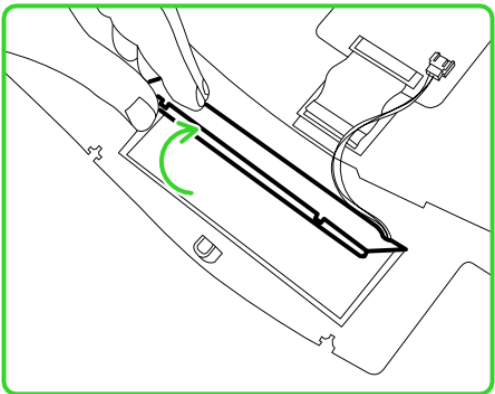

4. Deconectați cu grijă conectorul bateriei de la tastatură.

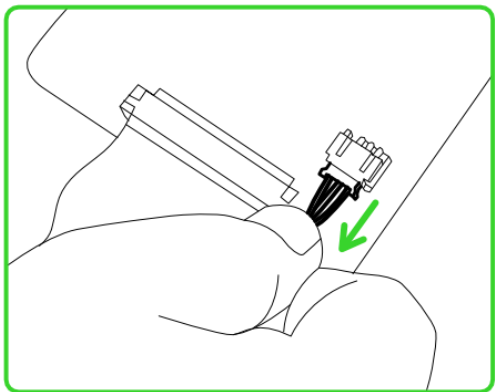

5. Asigurați-vă că înlocuiți bateria cu modelul corect, consultând manualul de utilizare sau verificând eticheta pentru specificații.

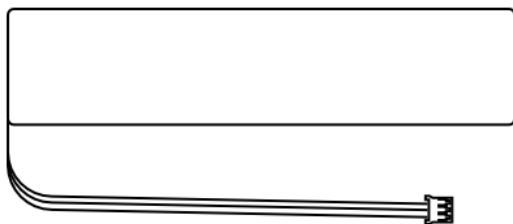

Model: FT5936E2P

Capacitate nominală: 4200 mAh

Tensiune nominală: 3.7V

Tensiune maximă de încărcare: 4.2V

8. INFORMAȚII LEGALE

INFORMAȚII PRIVIND DREPTURILE DE AUTOR ȘI PROPRIETATEA INTELECTUALĂ

©2026 Razer Inc. Toate drepturile rezervate. Razer, logo-ul șarpelui cu trei capete, logo-ul Razer, "Pentru jucători. By Gamers." și sigla "Razer Chroma" sunt mărci comerciale sau mărci comerciale înregistrate ale Razer Inc. și/sau ale companiilor afiliate din Statele Unite sau din alte țări. Toate celelalte mărci comerciale sunt proprietatea proprietarilor respectivi.

Windows și sigla Windows sunt mărci comerciale ale grupului de companii Microsoft.

Marca verbală și siglele Bluetooth® sunt mărci comerciale înregistrate deținute de Bluetooth SIG, Inc. și orice utilizare a acestor mărci de către Razer este sub licență.

Razer Inc. ("Razer") poate avea drepturi de autor, mărci comerciale, secrete comerciale, brevete, cereri de brevet sau alte drepturi de proprietate intelectuală (înregistrate sau neînregistrate) cu privire la produsul din acest ghid. Furnizarea acestui ghid nu vă oferă o licență pentru niciun astfel de drept de autor, marcă comercială, brevet sau alt drept de proprietate intelectuală. Razer Pro Type Ergo ("Produsul") poate diferi de imagini, indiferent dacă este pe ambalaj sau în alt mod. Razer nu își asumă nicio responsabilitate pentru astfel de diferențe sau pentru orice erori care pot apărea. Informațiile conținute aici pot fi modificate fără notificare prealabilă.

GARANȚIE LIMITATĂ A PRODUSULUI

Pentru cei mai recenti și actuali termeni ai garanției limitate a produsului, vă rugăm să vizitați razer.com/warranty.

LIMITAREA RĂSPUNDERII

Razer nu va fi în niciun caz răspunzător pentru niciun profit pierdut, pierdere de informații sau date, daune speciale, incidentale, indirecte, punitive sau pe cale de consecință sau incidentale, care decurg în orice fel din distribuirea, vânzarea, revânzarea, utilizarea sau incapacitatea de a utiliza Produsul. În niciun caz, răspunderea Razer nu va depăși prețul de achiziție cu amănuntul al produsului.

GENERAL

Acești termeni vor fi guvernați și interpretați în conformitate cu legile jurisdicției în care a fost achiziționat Produsul. În cazul în care orice termen din prezentul document este considerat invalid sau inaplicabil, atunci respectivul termen (în măsura în care este invalid sau inaplicabil) nu va avea efect și se va considera exclus fără a invalida niciunul dintre termenii rămași. Razer își rezervă dreptul de a modifica orice termen în orice moment, fără notificare prealabilă.