



RAZER PRO TYPE ERGO

GUÍA PRINCIPAL

ÍNDICE

1. CONTENIDO	2
2. REQUISITOS.....	3
3. TE PROPORCIONAMOS COBERTURA.....	4
4. PRIMEROS PASOS	5
5. USO DEL RAZER PRO TYPE ERGO.....	9
6. CONFIGURACIÓN DEL RAZER PRO TYPE ERGO	13
7. SEGURIDAD Y MANTENIMIENTO	32
8. INFORMACIÓN LEGAL.....	36

1. CONTENIDO

- Razer Pro Type Ergo

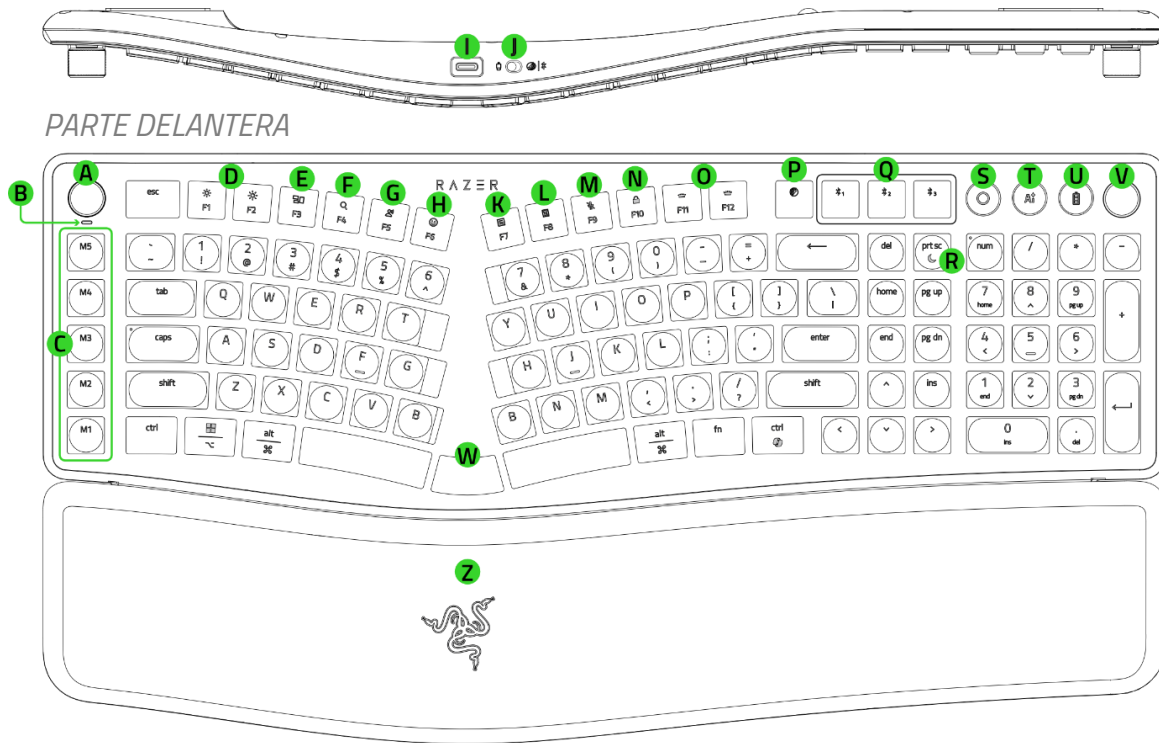

- A. Dial de selección Razer
- B. LED indicador de modo del dial de selección
- C. Teclas macro dedicadas
- D. Teclas de brillo de la pantalla
- E. Tecla Vista de tareas / Mission Control*
- F. Tecla de búsqueda
- G. Tecla de dictado
- H. Tecla de emoji / visor de caracteres*
- I. Puerto Usb Tipo C
- J. Cambio de modo
- K. Tecla de menú contextual
- L. Tecla de la calculadora
- M. Tecla para activar/desactivar micrófono
- N. Tecla de bloqueo de pantalla
- O. Teclas de control de la retroiluminación
- P. Tecla de modo Razer HyperSpeed (2.4 GHz)
- Q. Teclas de perfil Bluetooth
- R. Tecla de modo Sueño
- S. Botón multimedia multifunción
- T. Botón Maestro de prompts con IA
- U. Botón Duración de la batería / estado
- V. Rueda multifunción
- W. Tecla central**

*La función puede variar según el sistema operativo.

**Asignado a Retroceso por defecto.

PARTE TRASERA

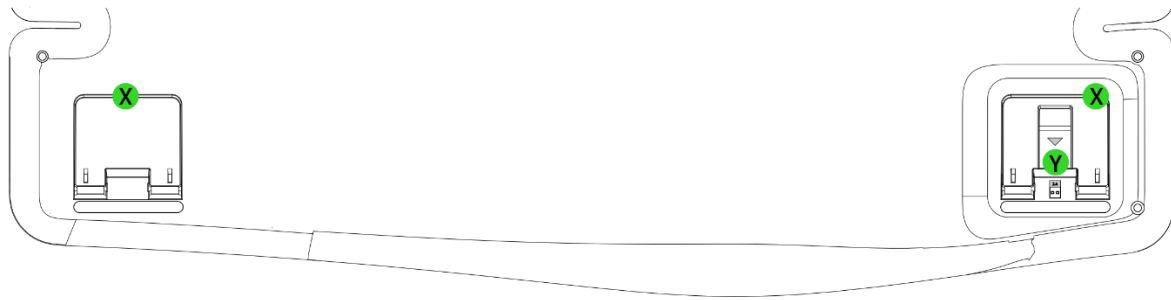

- X. Soporte
- Y. Compartimento de dongle inalámbrico†
- Z. Reposamuñecas integrado

†Accesible bajo el soporte inferior izquierdo.

- Razer HyperSpeed Wireless Dongle



- Cable USB tipo A a tipo C

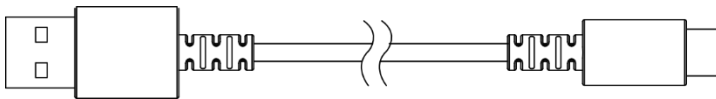

- Guía de información importante del producto

2. REQUISITOS

REQUISITOS DEL PRODUCTO

- Conexión por puerto USB tipo A o Bluetooth

REQUISITOS DE RAZER SYNAPSE

- Windows® 11
- Conexión a Internet para la instalación del software

3. TE PROPORCIONAMOS COBERTURA



Tienes un gran dispositivo. Ahora hazlo aún mejor. Registra tu garantía en razerid.razer.com para obtener cobertura y desbloquear ventajas exclusivas de Razer.

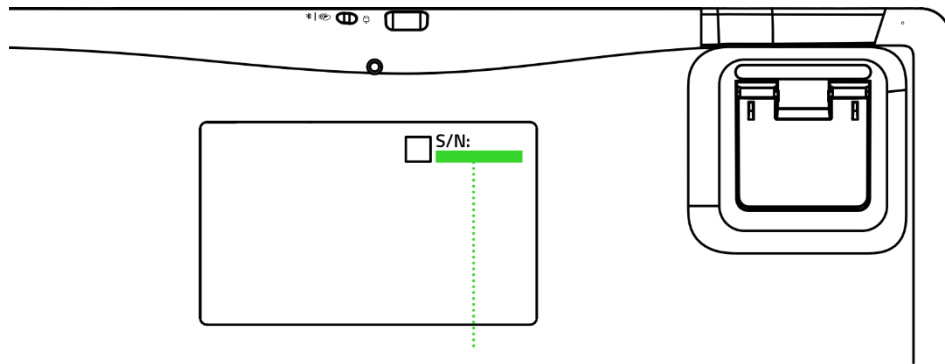

El número de serie de tu producto se encuentra aquí.

4. PRIMEROS PASOS

CARGA DEL TECLADO

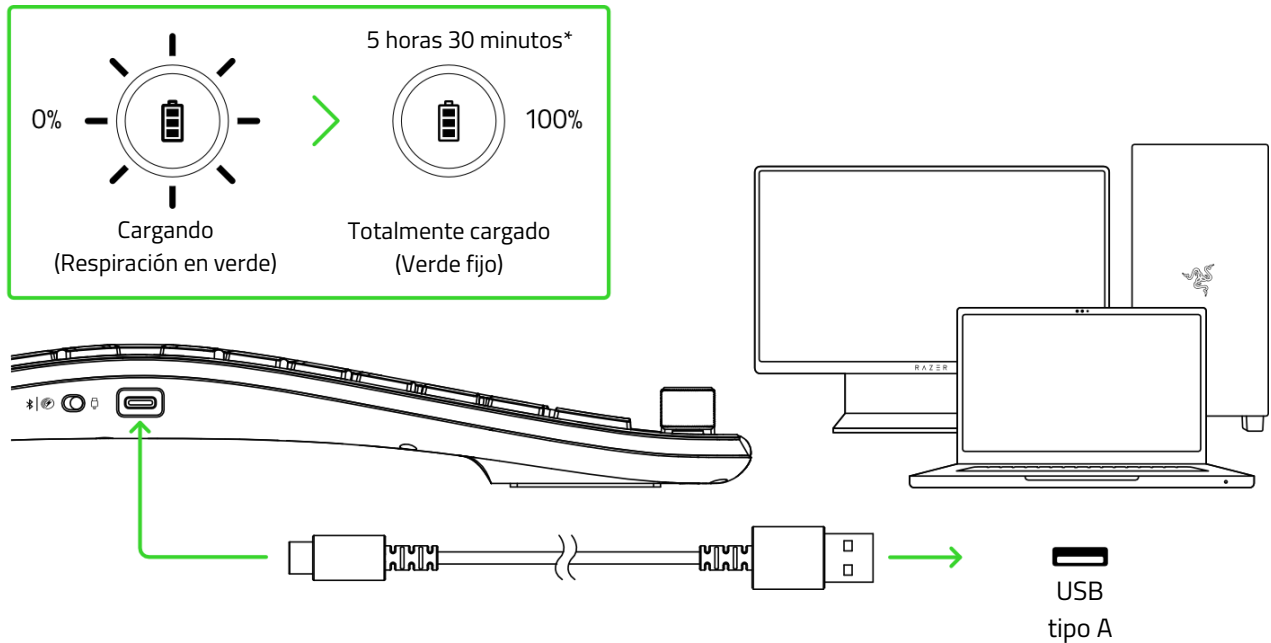

**Los tiempos de carga varían. Los tiempos de carga pueden ser más rápidos si utilizas un adaptador de corriente USB externo o una toma de corriente.*

i *Para obtener los mejores resultados, carga totalmente tu teclado antes de usarlo por primera vez. Puedes seguir utilizando el teclado mientras está conectado.*

CONEXIÓN AL TECLADO

A. Mediante el modo Razer HyperSpeed Wireless (2.4 GHz)

1.

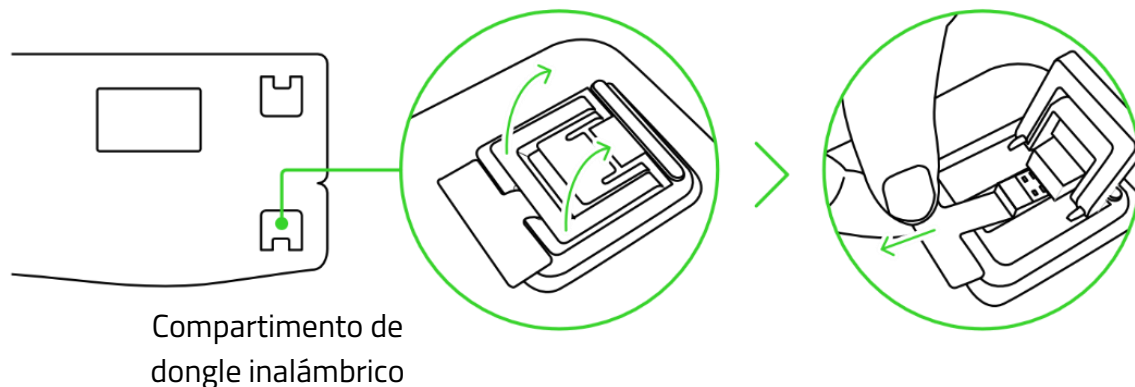

2.

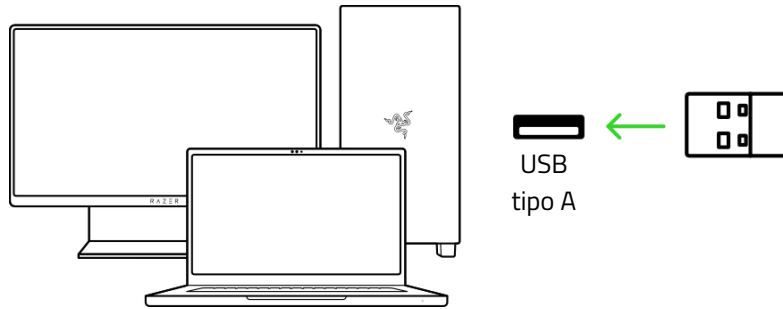

3.

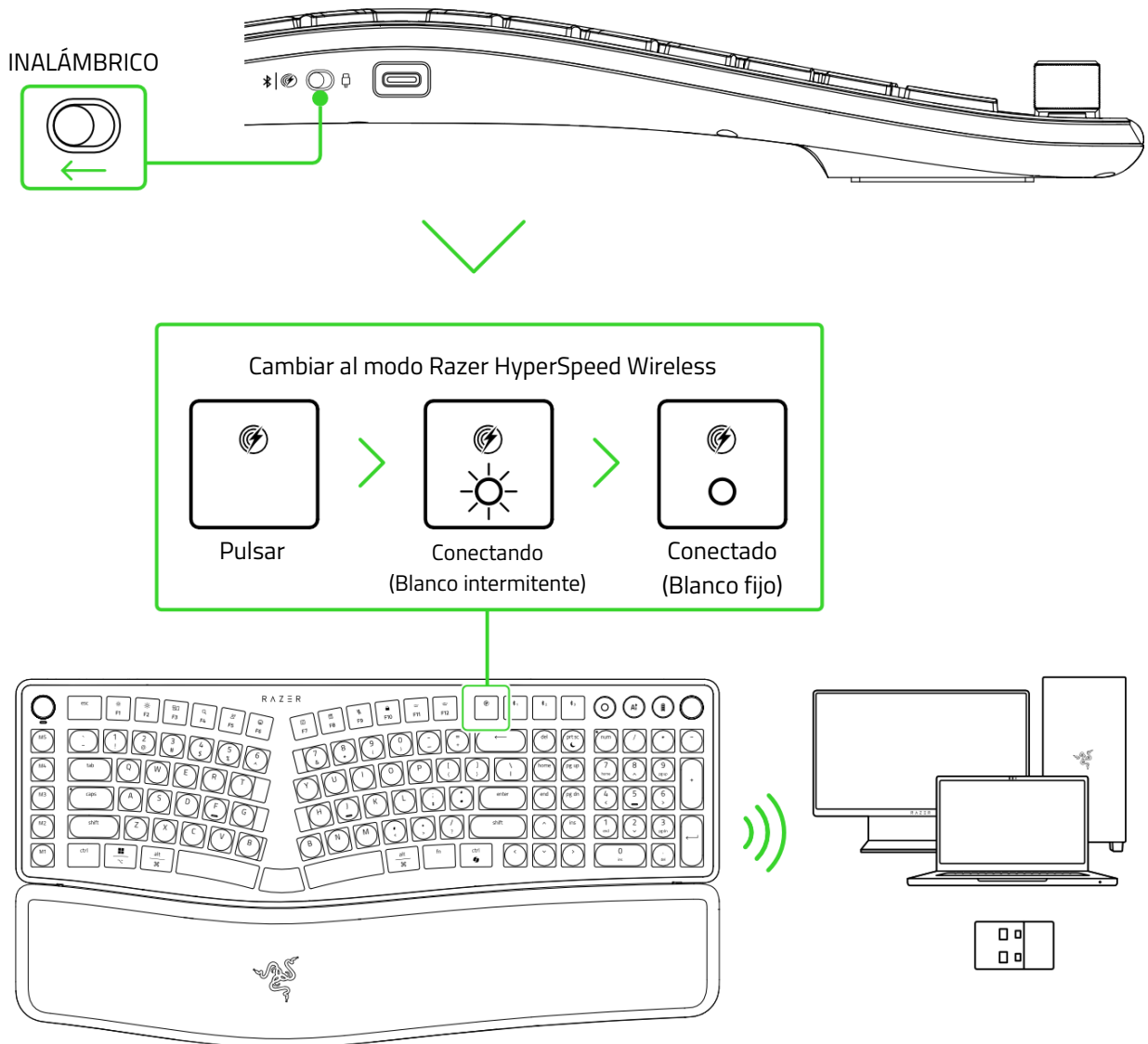

i Solo para la configuración inicial.

Tu teclado está listo para usarse en modo Razer HyperSpeed Wireless (2,4 GHz).

B. Mediante el modo Bluetooth

1.

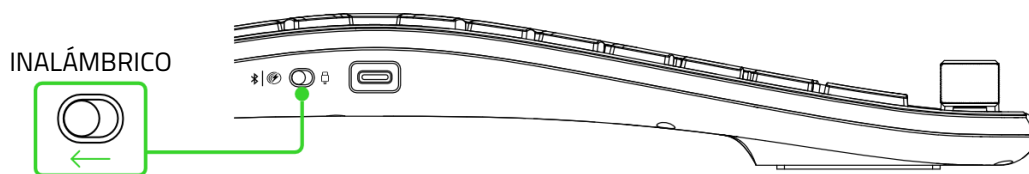

2.

Cambiar al modo Bluetooth / Selecciona un perfil Bluetooth

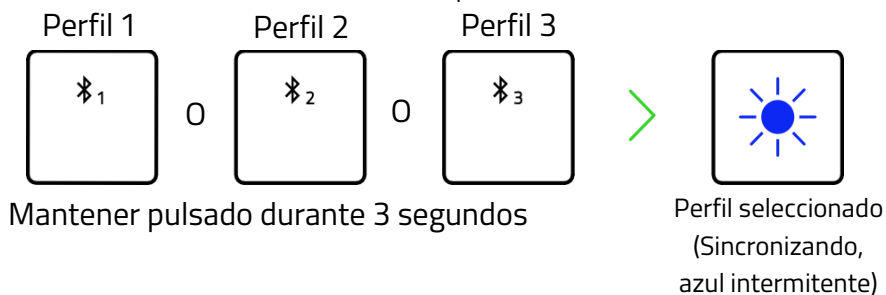

i El botón de perfil Bluetooth mostrará brevemente el perfil Bluetooth seleccionado. El teclado se puede sincronizar con hasta 3 dispositivos a través de sus perfiles Bluetooth.

3.

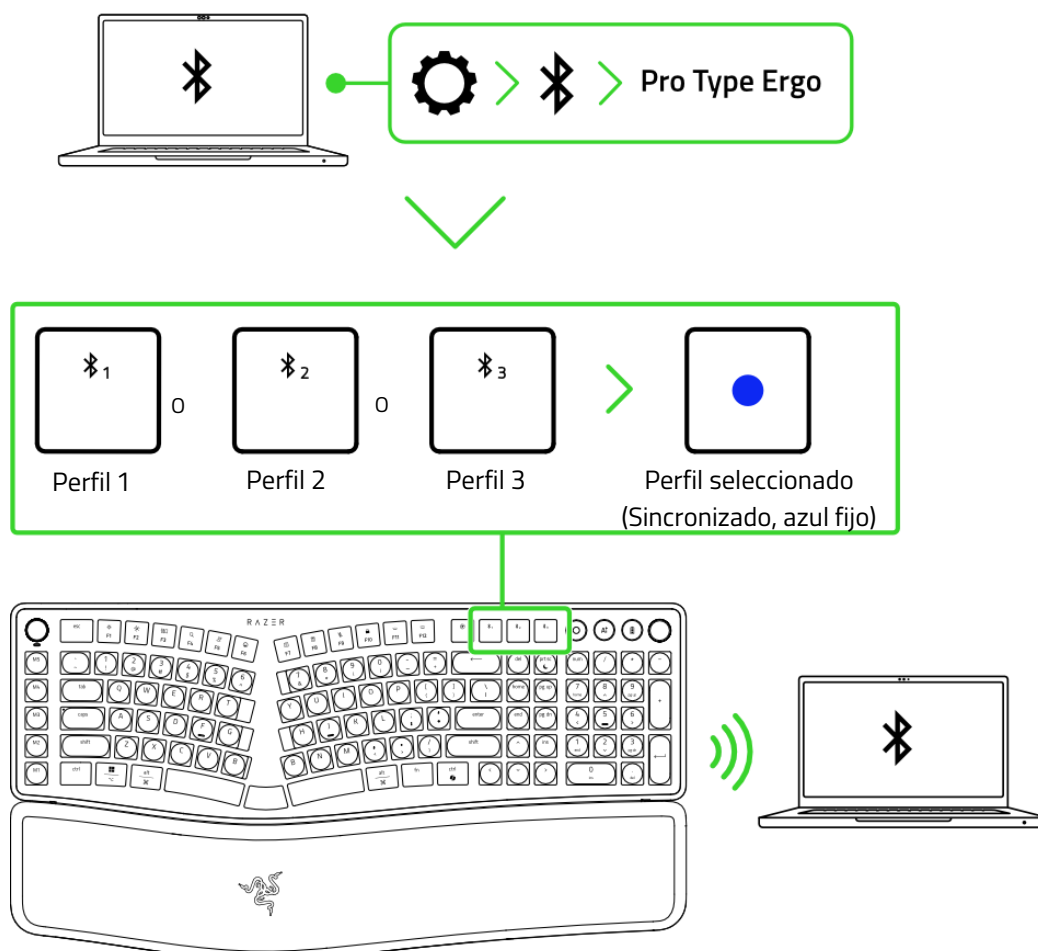

Tu teclado está listo para usarse en modo Bluetooth.

Volver a activar el modo de sincronización Bluetooth (para dispositivos nuevos)

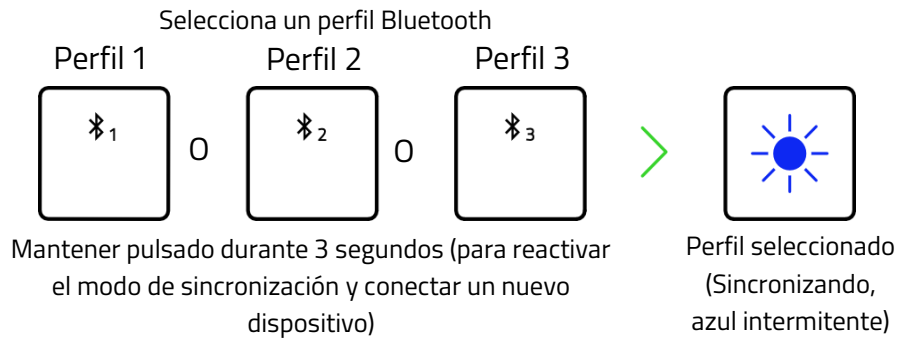

C. Mediante modo con cable

1.

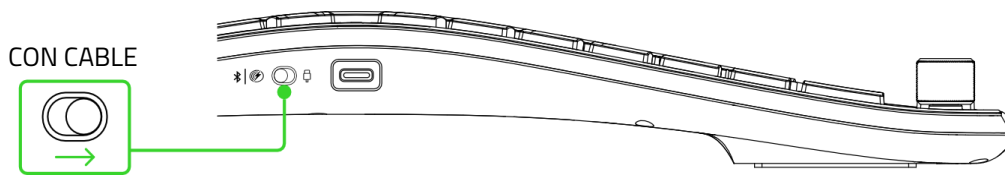

2.

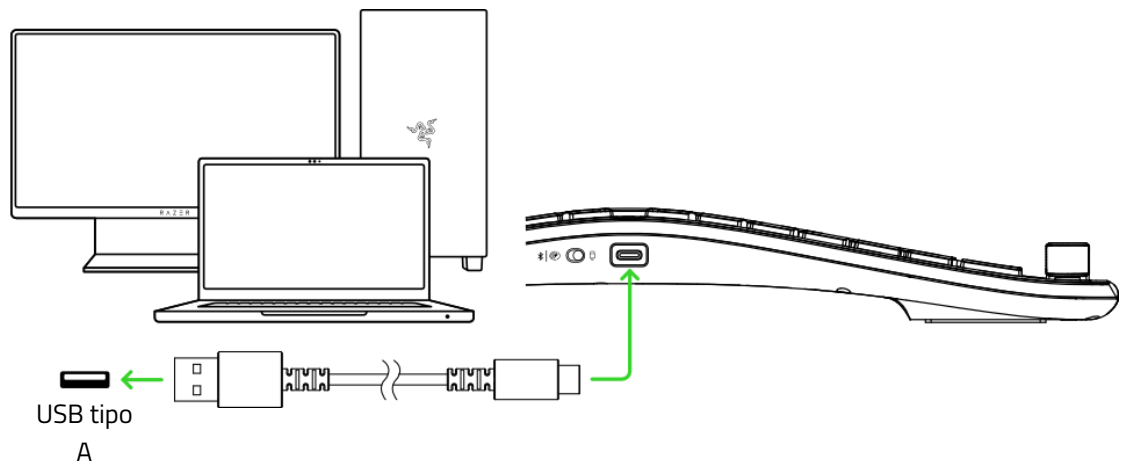

i *Instala Razer Synapse cuando recibas la notificación o descarga el instalador desde razer.com/synapse*

Tu teclado está listo para usarse en modo de conexión por cable.

5. USO DEL RAZER PRO TYPE ERGO

CAMBIO ENTRE LOS MODOS INALÁMBRICOS

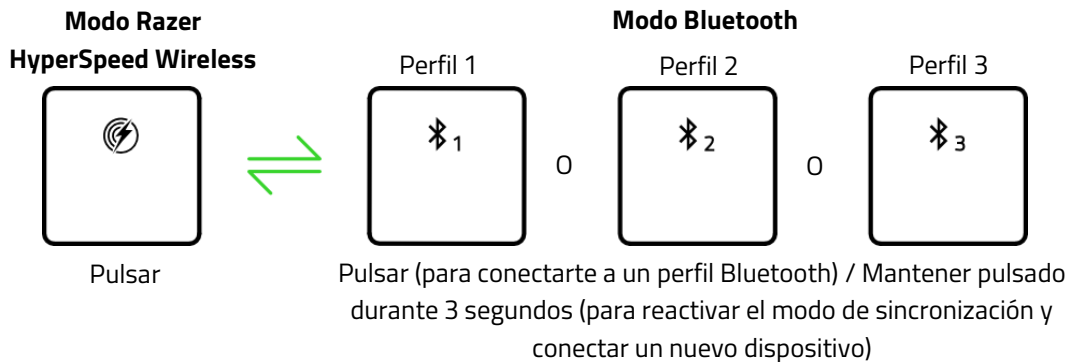

CAMBIAR ENTRE DISEÑOS DE SISTEMA OPERATIVO

En sistemas sin Razer Synapse, presione la combinación de teclas para cambiar entre los diseños de Windows y Mac según sea necesario.

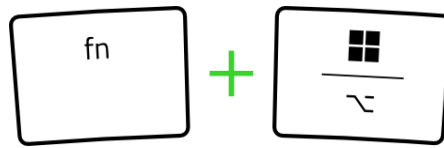

i Cuando está disponible, Razer Synapse configura automáticamente el diseño del teclado para que coincida con su sistema operativo. El diseño seleccionado permanece activo incluso después de apagar y encender el teclado nuevamente.

CAMBIO ENTRE LOS MODOS DEL DIAL DE SELECCIÓN RAZER*

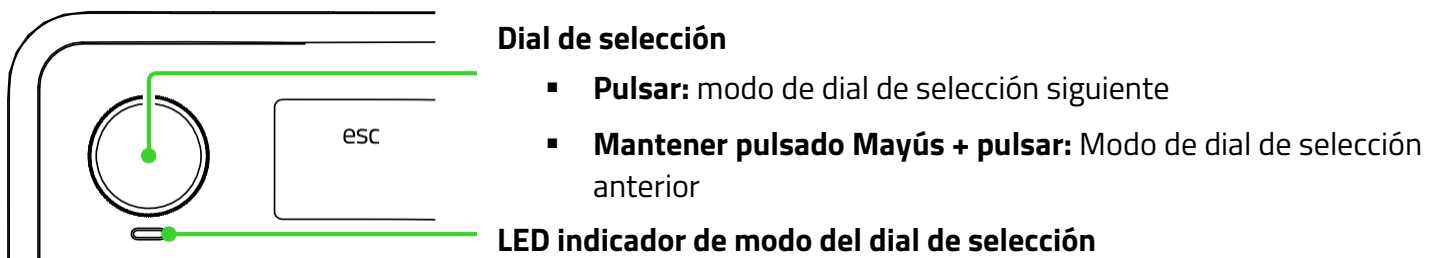

Modos del dial de selección	LED indicador de modo del dial de selección	Desplazamiento hacia arriba/abajo
Brillo de la iluminación (predeterminado)	Verde	(/) Ajustar el brillo del teclado

Zoom	Rojo	(⊕ / ⊖) Acercar/Alejar el zoom
Cambiar aplicaciones	Azul	(↻ / ⌂) Cambiar entre aplicaciones (Alt + Tab / Alt + Mayús + Tab)
Avance de la pista	Amarillo	Avance rápido o rebobinado multimedia

*Solo ajustes predefinidos.

i Se pueden activar y personalizar otros modos de dial de selección Razer mediante la aplicación Razer Synapse.

RUEDA MULTIFUNCIÓN*

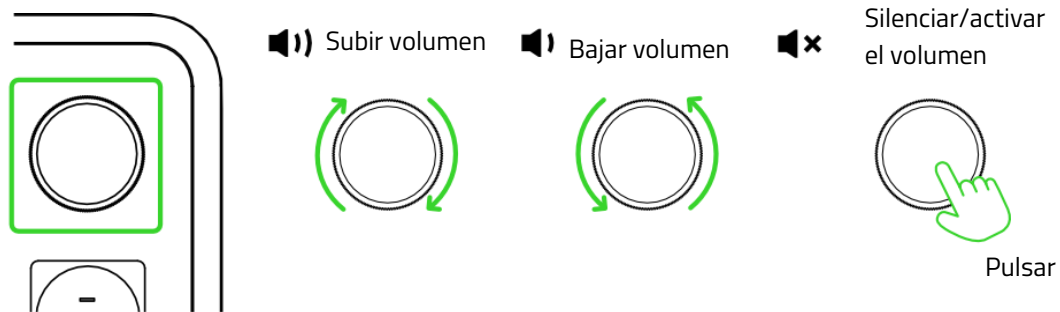

MAESTRO DE PROMPTS CON IA*



i Se necesita Razer Synapse.

NOTIFICACIÓN DE BATERÍA BAJA

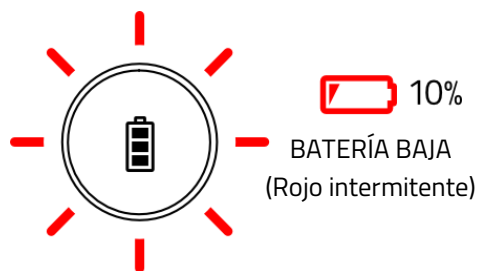

i Esta notificación se repetirá hasta que la batería se agote o se cargue el teclado.

BOTÓN DURACIÓN DE LA BATERÍA / ESTADO

Activación / desactivación del modo de ahorro de energía

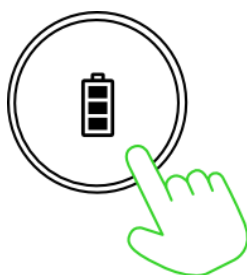

Mantener pulsado 3 s

i En el modo de ahorro de energía, el teclado conserva la batería reduciendo su tasa de sondeo, apagando la iluminación del teclado y poniendo en pausa la conectividad de Synapse.

Comprobación del nivel de batería

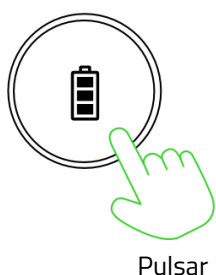

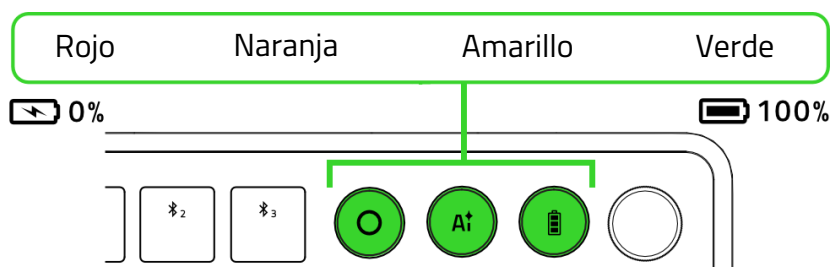

Pulsar

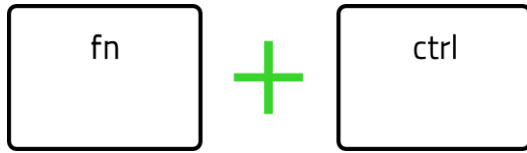

EFFECTOS CHROMA



Tecla rápida	Efecto Chroma
fn + ctrl + 1	 Desactivado
fn + ctrl + 2	 Estático*
fn + ctrl + 3	 Respiración*

Tecla rápida	Efecto Chroma
fn + ctrl + 4	 Rotación de espectro
fn + ctrl + 5	 Onda**

*Pulsa de nuevo para cambiar el color.

**Pulsa de nuevo para cambiar la dirección



Utiliza la aplicación Razer Synapse para personalizar los efectos de iluminación de tu teclado y acceder a otras funciones disponibles en tu teclado.

6. CONFIGURACIÓN DEL RAZER PRO TYPE ERGO

i *Exención de responsabilidad: Esta guía proporciona una visión general de la nueva aplicación Razer Synapse y puede que solo cubra parcialmente algunas de las funciones de tu dispositivo. El nuevo Razer Synapse requiere una conexión a Internet para instalar, actualizar, acceder y guardar las funciones basadas en la nube. Te recomendamos que te registres para obtener un Razer ID, pero es opcional. Todas las funciones mencionadas aquí están sujetas a modificaciones en función de la versión actual, los dispositivos conectados y los complementos compatibles.*

PESTAÑA SYNAPSE

La pestaña Synapse es la pestaña predeterminada cuando se inicia por primera vez Razer Synapse. Utiliza los siguientes botones para navegar por la interfaz de usuario:

— Minimizar

Al hacer clic en este botón, la aplicación se minimizará en la barra de tareas mientras se ejecuta en segundo plano.

☐ Maximizar

Este botón amplía la ventana del navegador hasta ocupar toda la pantalla. Para restaurar la ventana a su tamaño original, haz clic de nuevo en el botón Maximizar.

✕ Cerrar

Este botón cerrará todas las pestañas relevantes y cerrará la aplicación por completo.

< Pestaña anterior

Al hacer clic en este botón, volverás a la última pestaña que hayas visitado.

> Pestaña siguiente

Al hacer clic en este botón, pasarás a la página siguiente si has utilizado recientemente el botón Pestaña anterior.

🔄 Pestaña Actualizar

Este botón vuelve a cargar la página actual. Utilízalo si una página no se muestra correctamente o si quieres ver el contenido más reciente.

↓ Descargar actualización

Si aparece este botón, significa que hay cambios en la aplicación. Utilízalo si una página no se muestra correctamente o si quieres ver el contenido más reciente.

☰ Más

Al hacer clic en este botón, se abrirá una ventana emergente para que puedas acceder fácilmente a las pestañas Dispositivos, Módulos y Otras aplicaciones instaladas.

⚙ Ajustes

Al hacer clic en este botón, se abrirá la pestaña Ajustes para que puedas cambiar rápidamente los ajustes de esta aplicación.

👤 Perfil

Este botón abrirá una ventana emergente para acceder a las opciones Iniciar sesión, Comentarios, Valorar este software, Añadir dispositivo wifi y Salir.

❓ Info

Al pasar el ratón por encima de este botón, aparecerá información adicional sobre una característica o una función.

Panel

La subpestaña Panel es una visión general de Razer Synapse desde donde puedes acceder a todos tus dispositivos, módulos y servicios en línea de Razer.

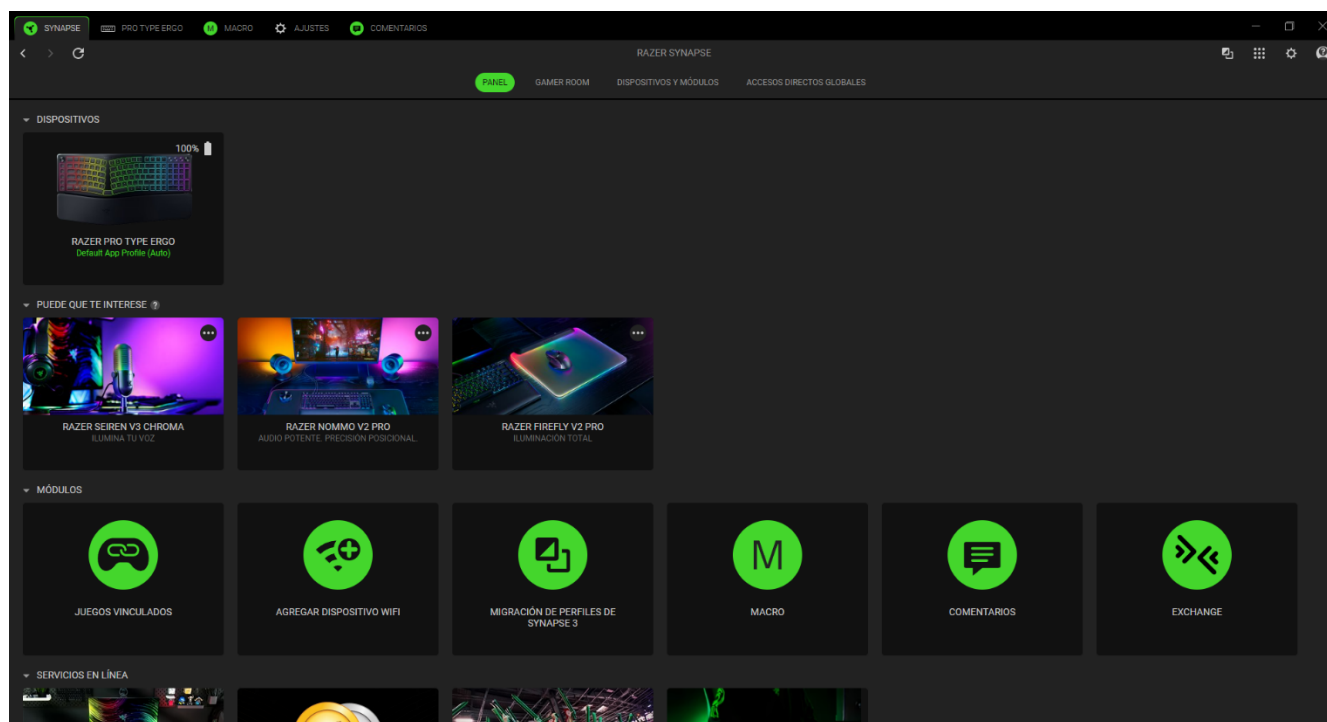

Gamer Room

La subpestaña Gamer Room muestra todos los dispositivos con la función Luces Razer Aether. Desde aquí, puedes ver y gestionar tus dispositivos compatibles con Gamer Room.

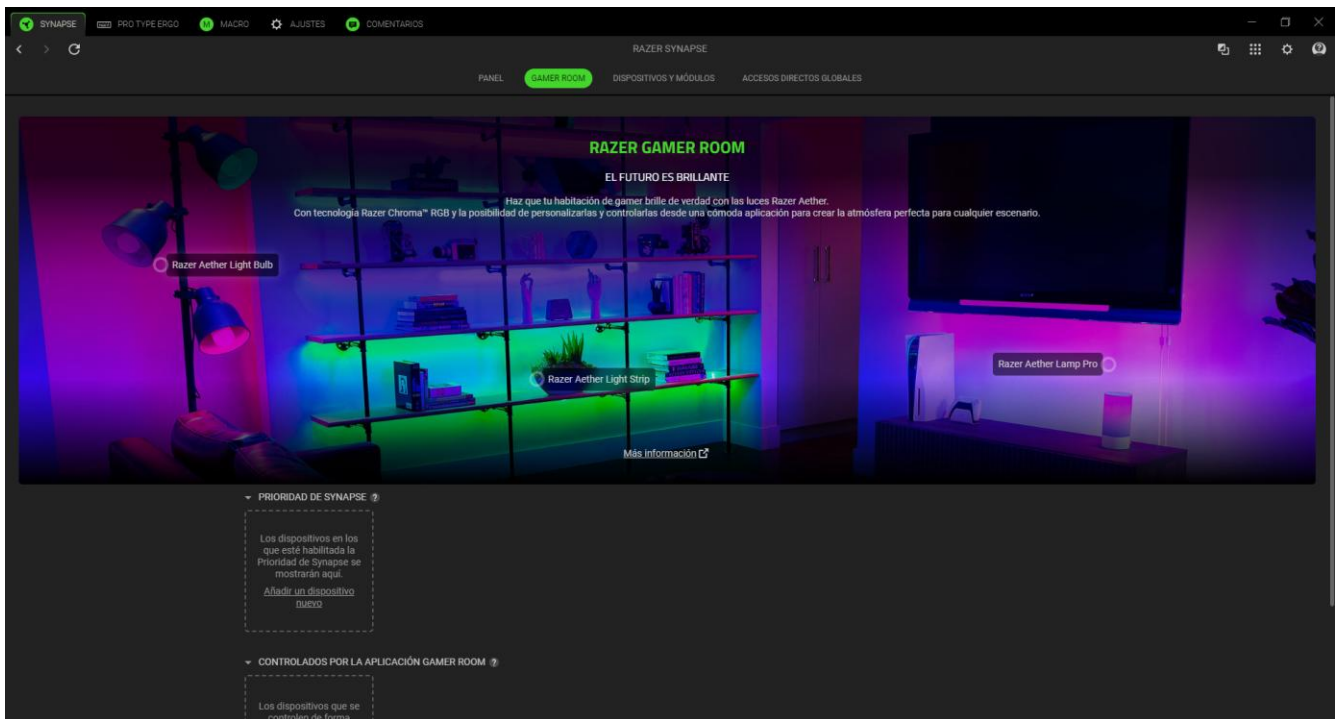

Prioridad de Synapse

Esta sección te permite seleccionar y personalizar la iluminación de tu dispositivo y hacer que reaccione a los juegos compatibles con Chroma y a las aplicaciones Chroma Connect mediante Razer Synapse.

Controlados por la aplicación Gamer Room

Esta sección muestra todos los dispositivos compatibles controlados de forma remota por la aplicación Gamer Room.

Modulos Y Dispositivos

La subpestaña Módulos muestra todos los módulos instalados y los disponibles para instalación.

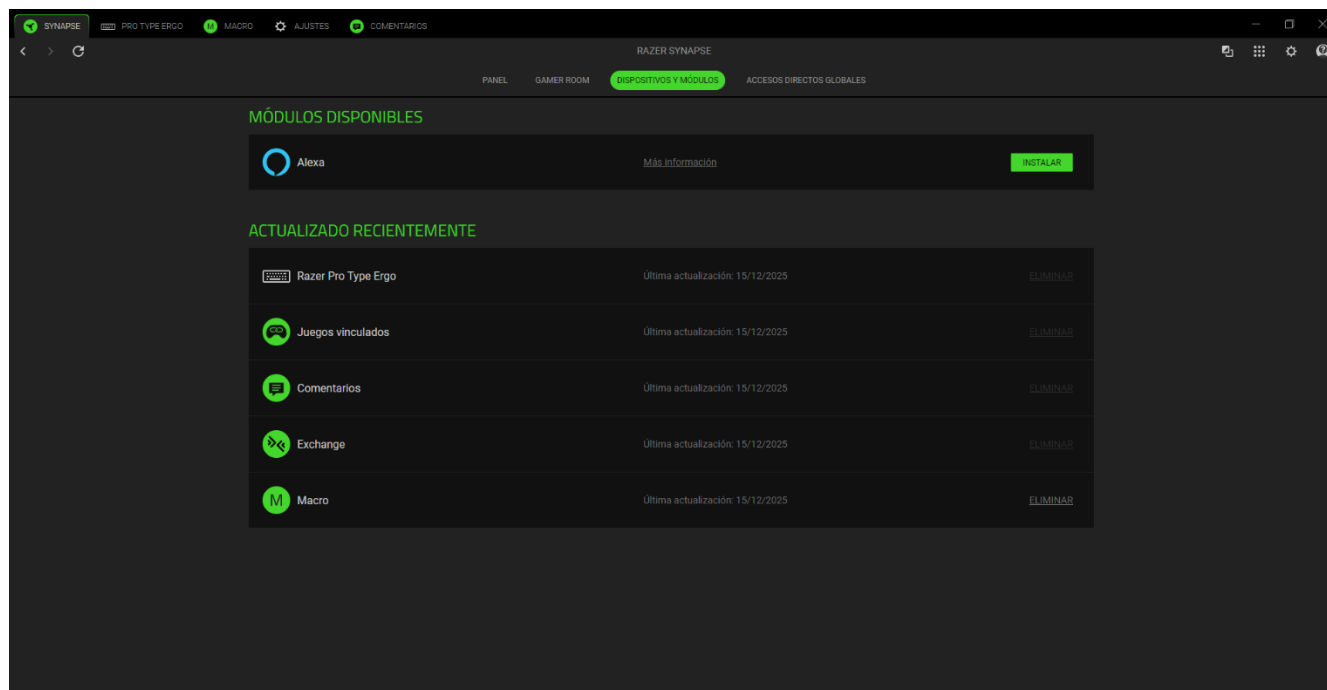

Accesos directos globales

Combina operaciones o funciones de Razer Synapse para personalizar combinaciones de teclas en cualquier entrada de dispositivo compatible con Razer Synapse que podrás aplicar en todos los perfiles de dispositivos.

! Solo se reconocerán las entradas de dispositivos compatibles con Razer Synapse.

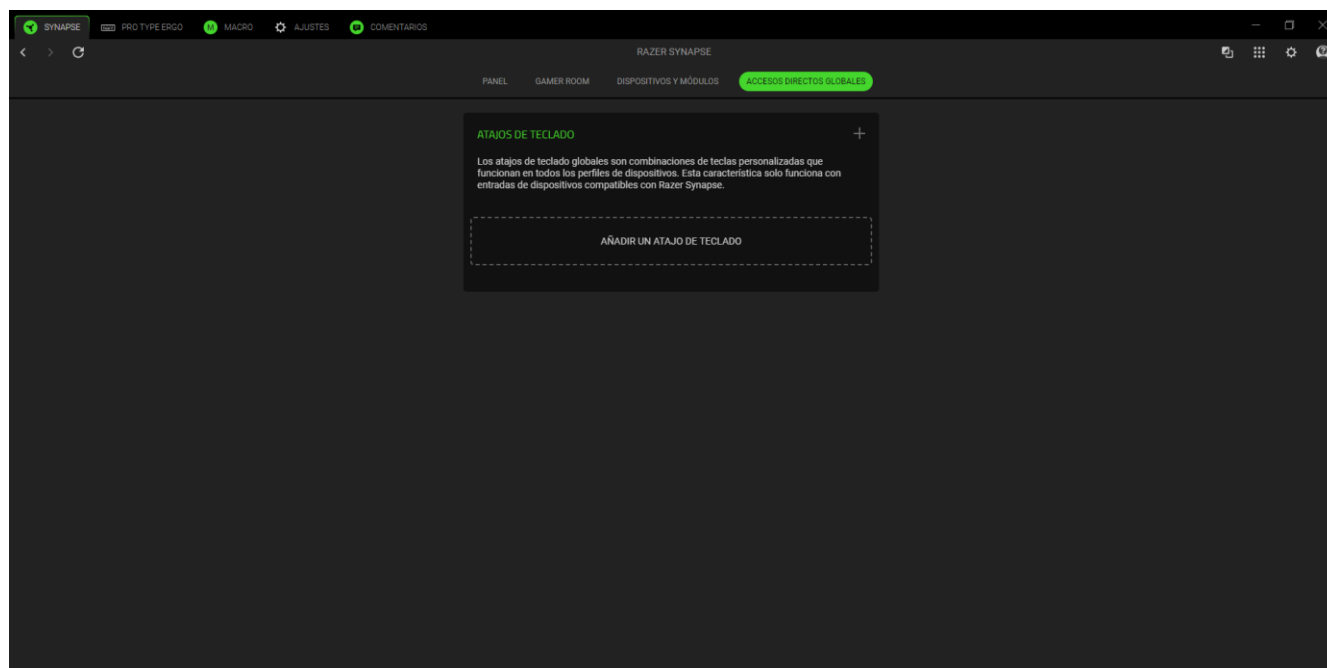

PRO TYPE ERGO

La pestaña principal de Pro Type Ergo es la pestaña principal de tu teclado Razer. Desde aquí puede cambiar la configuración de su dispositivo, como asignación de teclas, iluminación y consumo de energía. Cualquier cambio en esta pestaña se guardará automáticamente en tu sistema local y en el almacenamiento en la nube.

Actualizar

Al hacer clic en este botón, la página se actualiza para garantizar que se apliquen las configuraciones más recientes y estén actualizadas.

Personaliza

La subpestaña «Personalizar» sirve para modificar el dial de comandos del teclado, asignaciones de teclas, configuraciones específicas de perfiles de aplicación, modo de juego y otras propiedades.

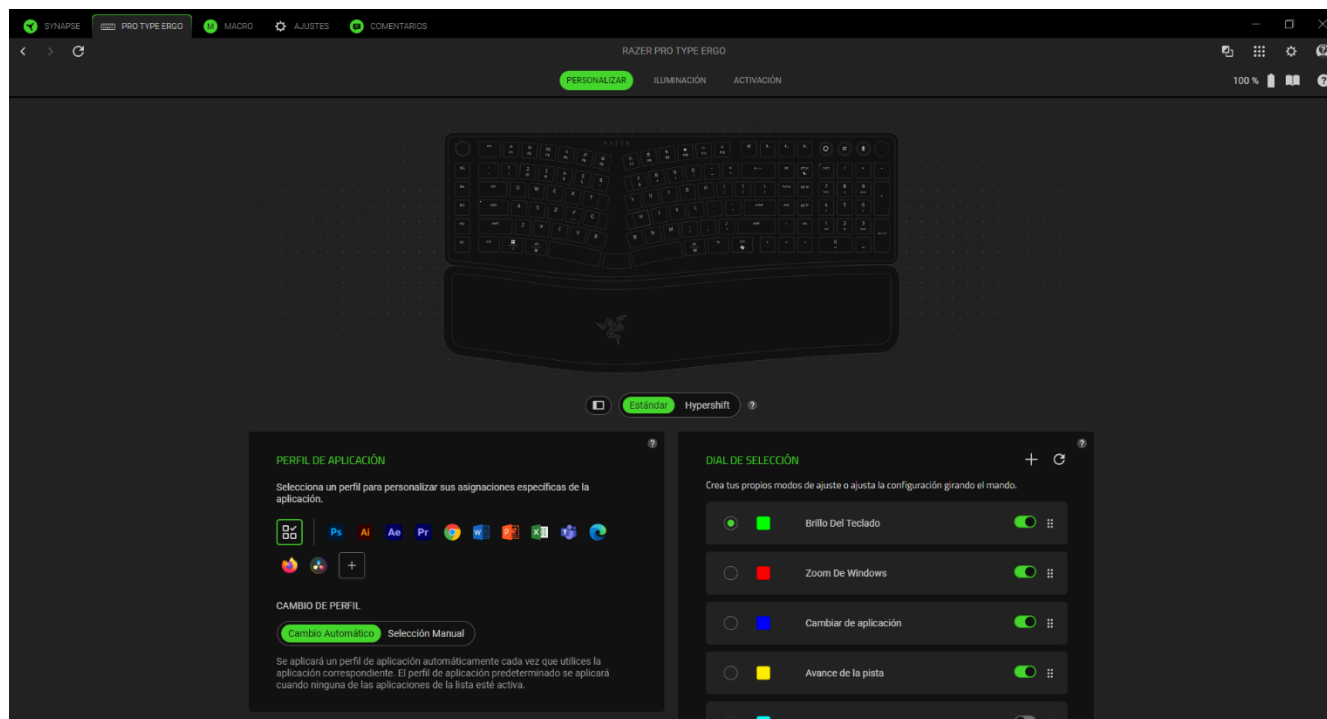

Perfil De Aplicación

Un perfil de aplicación almacena todas las configuraciones de sus periféricos Razer para cada aplicación seleccionada, permitiéndole personalizar asignaciones y preferencias por aplicación. Puede usar las configuraciones predeterminadas disponibles o crear las suyas haciendo clic en el botón «Agregar aplicación» (+). Cuando ninguna de las aplicaciones de la lista esté activa, se aplicará el perfil de aplicación predeterminado.

Cambio de perfil

De forma predeterminada, los perfiles cambian automáticamente para coincidir con la aplicación activa, garantizando que las asignaciones correctas se apliquen sin interrupciones. Cuando se establece en Selección Manual, el perfil seleccionado permanece activo incluso si la aplicación asociada no se está ejecutando.

Hypershift

El modo Hypershift es una asignación de teclas secundaria que se activa al mantener pulsada la tecla Hypershift. Por defecto, la tecla Hypershift se asigna a la tecla FN de tu teclado compatible con Razer Synapse, pero puedes usar cualquier tecla como tecla Hypershift.

Modo de juego.

Cuando el Modo de Juego está activo, la tecla Windows se desactiva automáticamente para evitar interrupciones accidentales durante el juego. Según su configuración, también puede desactivar Alt + Tab y Alt + F4, y elegir aplicar el Modo de Juego solo durante la partida.

Tecla Función Primaria

Cambiar las teclas de función (F1–F12) entre teclas de función estándar y teclas multimedia. De forma predeterminada, funcionan como teclas multimedia y se pueden usar con una sola pulsación. Cuando se configuran como teclas de función, deberá mantener presionada la tecla fn para acceder a las funciones multimedia secundarias.

Propiedades Do Teclado

Permite que accedas a las propiedades de teclado de Windows, donde puedes modificar otras configuraciones del teclado, como el retardo de repetición, la velocidad de repetición y la velocidad de parpadeo del cursor, o ver todos los controladores de teclado instalados en el PC.

Dial de selección

Habilite nuevos modos para el Dial de Comando, como Selector de Pistas, Desplazamiento Vertical, Desplazamiento Horizontal y Cambiar Pestañas del Navegador. Cree modos personalizados usando el botón «Agregar» (+), edite comandos para cada modo pasando el cursor sobre él y haciendo clic en el botón «Varios» (...), o elimine modos con el botón «Papelera» (🗑️). También puede reorganizar los modos del dial de comandos mediante arrastrar y soltar o restablecer todos los cambios a los valores predeterminados usando el botón «Restablecer» (↺).

Menú Reasignar

Al hacer clic en el botón Menú Reasignar () se mostrarán todas las asignaciones actuales de tu teclado Razer y podrá cambiarlas.

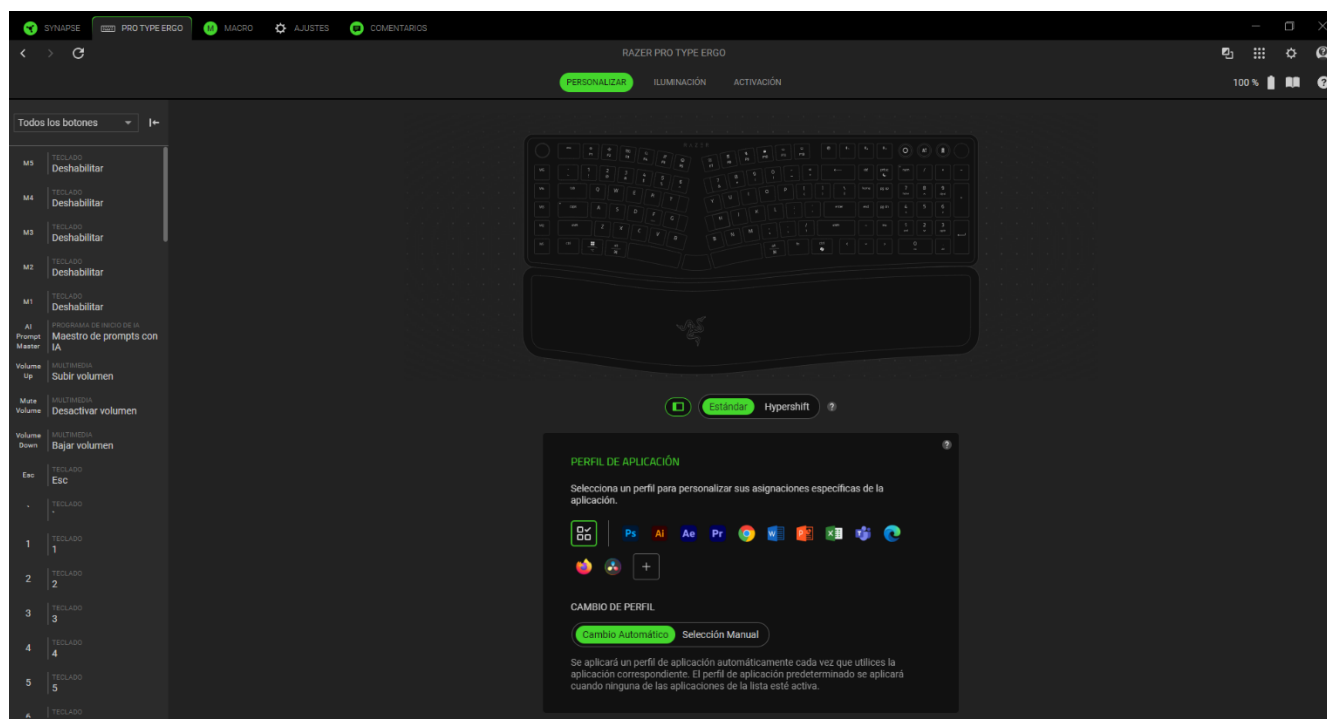

También puedes saltar una asignación de teclas específica seleccionándola en la pestaña Personalizar.

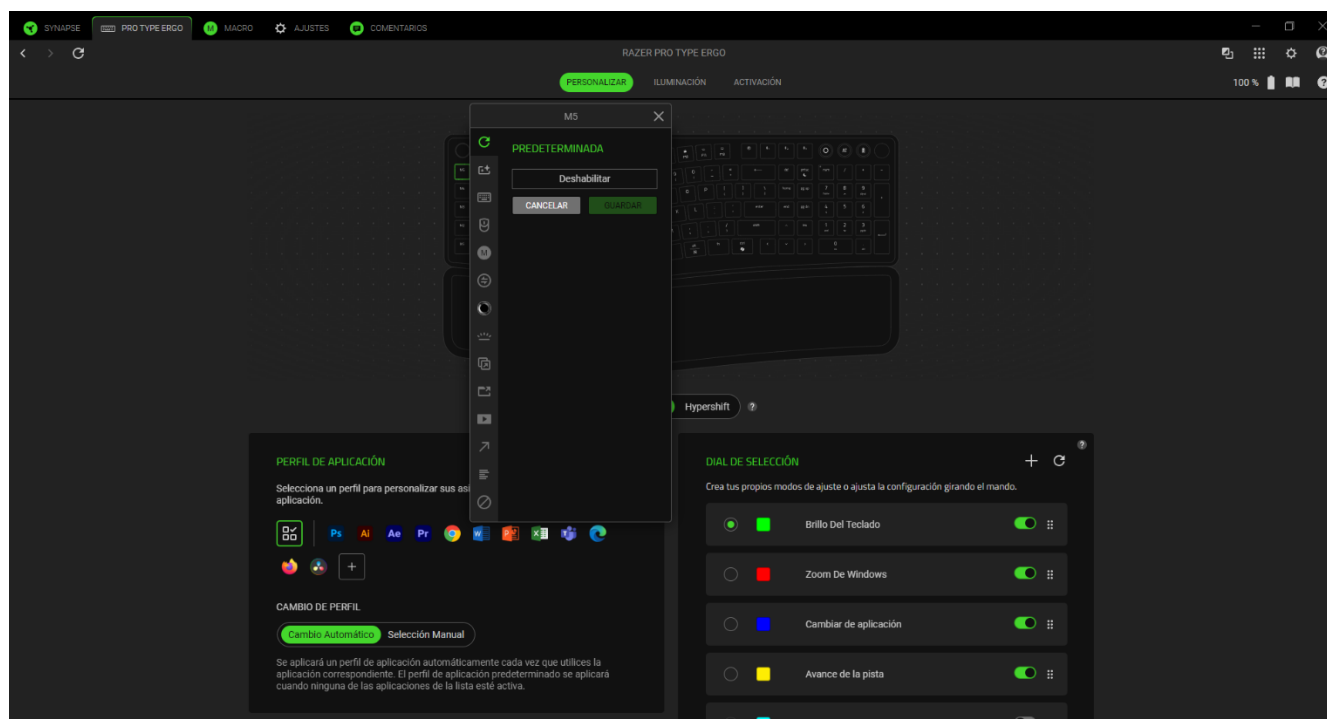

Al seleccionar una asignación de teclas, luego puedes cambiarla a alguna de las siguientes funciones:

Predeterminada

Esta opción te permite recuperar la configuración original de la tecla seleccionada.

Programa de inicio de IA

Cuando se asigna a un botón, abre una ventana superpuesta para realizar consultas de IA. Puedes iniciar la superposición en la pestaña Maestro de prompts con IA o en la pestaña Chat con IA.

Específico de aplicación

Disponible solo para las configuraciones predeterminadas de Razer. Esta opción le permite asignar accesos directos específicos de aplicaciones o comandos personalizados a una tecla seleccionada.

Función de teclado

Esta opción convierte la asignación de tecla en una función de teclado. También puedes habilitar el modo Turbo, que te permite emular la pulsación repetida de la función de teclado al mantener pulsada la tecla.

Función de ratón

Esta opción te permite convertir cualquier tecla en una función de ratón. A continuación, se presenta una lista de las funciones disponibles:

- Clic izquierdo: ejecuta un clic izquierdo de ratón usando la tecla asignada.
- Clic derecho: ejecuta un clic derecho de ratón usando la tecla asignada.
- Click de la rueda: activa la función universal de desplazamiento.
- Doble clic: ejecuta un doble clic izquierdo de ratón usando la tecla asignada.
- Desplazamiento hacia arriba: ejecuta un comando de "Desplazamiento hacia arriba" usando la tecla asignada.
- Desplazamiento hacia abajo: ejecuta un comando de "Desplazamiento hacia abajo" usando la tecla asignada.
- Botón 4 del ratón: ejecuta un comando de "Ir a página anterior" en la mayoría de navegadores de Internet.
- Botón 5 del ratón: ejecuta un comando de "Ir a página siguiente" en la mayoría de navegadores de Internet.

- Desplazamiento hacia la izquierda: ejecuta un comando de "Desplazamiento hacia la izquierda" usando la tecla asignada.
- Desplazamiento hacia la derecha: ejecuta un comando de "Desplazamiento hacia la derecha" usando la tecla asignada.

También puedes habilitar el modo Turbo en algunas funciones de ratón que te permiten emular la pulsación repetida de la función al mantener pulsada la tecla.

Macro

Una macro es una secuencia predefinida de pulsaciones de teclas y botones que se ejecutan en un momento preciso. Al asignar la función de tecla a una macro, puedes ejecutar cómodamente una cadena de comandos. Esta función solo será visible cuando esté instalado el módulo Macro.

Entre dispositivos

Entre dispositivos te permite cambiar la funcionalidad de otros dispositivos compatibles con Razer Synapse. Algunas de estas funciones son específicas de un dispositivo como, por ejemplo, usar el teclado de juego Razer para cambiar el grado de sensibilidad del ratón de juegos Razer.

Cambiar efecto Chroma

Cambiar efecto Chroma te permite alternar fácilmente entre todos los perfiles de efectos Chroma de Chroma Studio. Esta función solo será visible cuando esté instalado el módulo Chroma Studio.

Brillo del dispositivo

Asigna la tecla elegida para aumentar/atenuar o encender/apagar la iluminación LED de tu dispositivo.

Razer Hypershift

Si asignas la tecla para Razer Hypershift y la mantienes pulsada, podrás activar el modo Hypershift.

Iniciar

Ejecutar programa te permite abrir una aplicación o un sitio web con la tecla asignada. Al seleccionar Ejecutar programa, aparecerán dos opciones, que requieren que busques la aplicación que deseas abrir o escribas la dirección del sitio web que deseas visitar.

Multimedia

Esta opción te permite asignar controles multimedia al dispositivo Razer. A continuación, se presenta una lista de los controles multimedia disponibles:

- Bajar volumen: disminuye la salida de audio.
- Subir volumen: aumenta la salida de audio.
- Desactivar volumen: desactiva el audio.
- Subir volumen de micrófono: aumenta el volumen del micrófono.
- Bajar volumen de micrófono: disminuye el volumen del micrófono.
- Desactivar micrófono: silencia el micrófono.
- Desactivar todo: desactiva la salida de audio y el micrófono.
- Reproducir / Pausa: reproduce, pone en pausa o reanuda la reproducción del elemento multimedia actual.
- Pista anterior: reproduce la pista anterior.
- Pista siguiente: reproduce la pista siguiente.

Accesos directos en Windows

Esta opción te permite asignar la tecla que prefieras a un comando de acceso directo del sistema operativo Windows. Para obtener más información, visita: support.microsoft.com/kb/126449

Función de texto

La función de texto te permite escribir un texto predefinido con tan solo pulsar una tecla. Solo tienes que escribir el texto deseado en el campo correspondiente y se escribirá cada vez que pulses la tecla. Esta función es compatible con Unicode y puedes usar símbolos especiales de mapas de caracteres.

Deshabilitar

Esta opción deja el botón asignado inutilizable. Usa Deshabilitar si no quieres usar la tecla seleccionada o si interfiere con el juego.

Iluminación

La subpestaña Iluminación te permite modificar los ajustes de iluminación del dispositivo Razer.

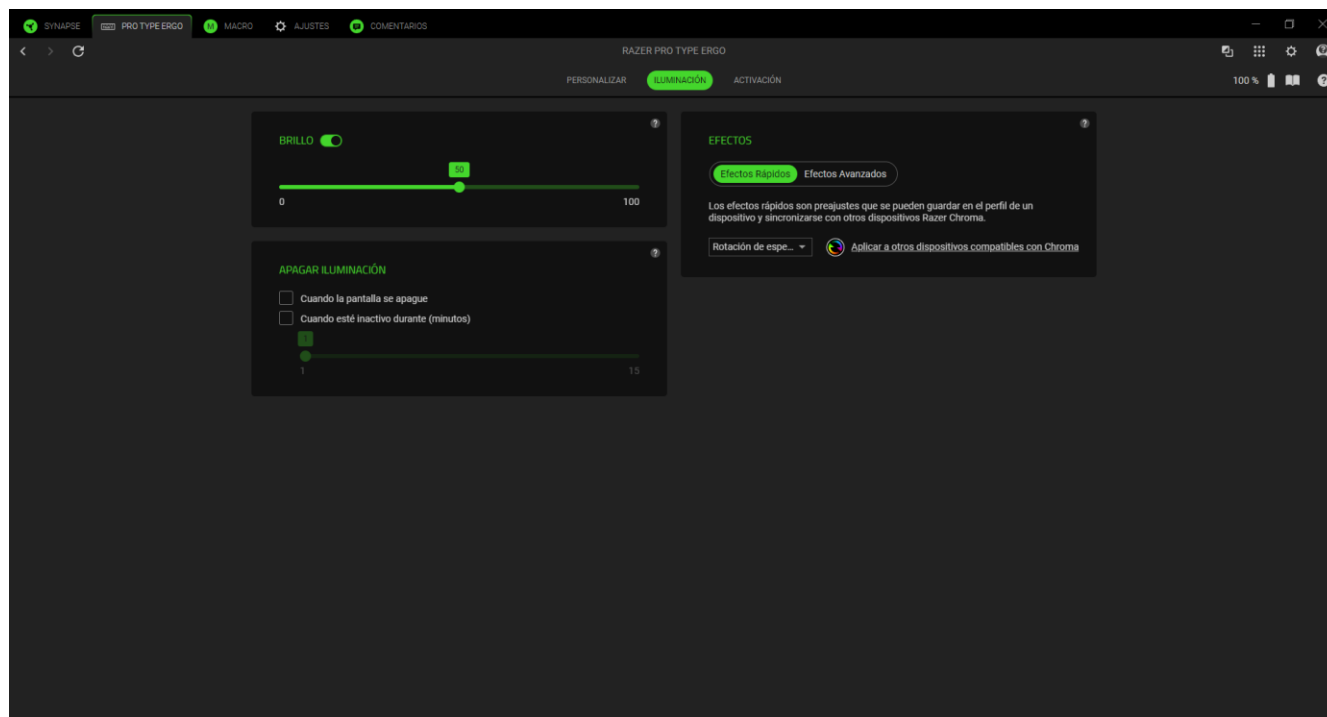

Brillo



Puedes apagar la iluminación del dispositivo Razer con la opción Brillo, o aumentar o reducir la luminosidad con el control deslizante.



Apagar iluminación

Esta es una herramienta de ahorro de energía que te permite deshabilitar la iluminación del dispositivo cuando se apaga la pantalla del sistema y/o que se apague automáticamente cuando tu teclado Razer se mantenga inactivo durante un tiempo.

Efectos rápidos

Hay varios efectos rápidos que puedes seleccionar y aplicar a la iluminación de tu dispositivo:

	Nombre	Descripción	Cómo configurarlo
	Respiración	El teclado se desvanece y se enciende gradualmente con los colores seleccionados.	Se pueden seleccionar hasta 2 colores o hacer que el cambio se haga de forma aleatoria
	Rotación de espectro	La iluminación rotará entre los 16,8 millones de colores de forma indefinida	No se requiere personalización adicional.

	Estático	Los LED se mantendrán iluminados con el color seleccionado	Selecciona un color
	Onda	La iluminación del teclado se desplazará en la dirección seleccionada.	Selecciona una dirección de onda: de izquierda a derecha o de derecha a izquierda

Si tienes otros dispositivos compatibles con Razer Chroma, puedes sincronizar los efectos rápidos pulsando el botón de sincronización de Chroma ().

Efectos avanzados

La opción Efectos avanzados te permite elegir un perfil de efecto Chroma para usarlo en un periférico compatible con Razer Chroma. Para comenzar a crear tu propio perfil de efecto Chroma, pulsa el botón Iniciar Chroma Studio ().

 Solo se sincronizará el resto de dispositivos que sean compatibles con el efecto de iluminación seleccionado.

Energía

La subpestaña Energía le permite gestionar el consumo de energía de su dispositivo cuando funciona con baterías.

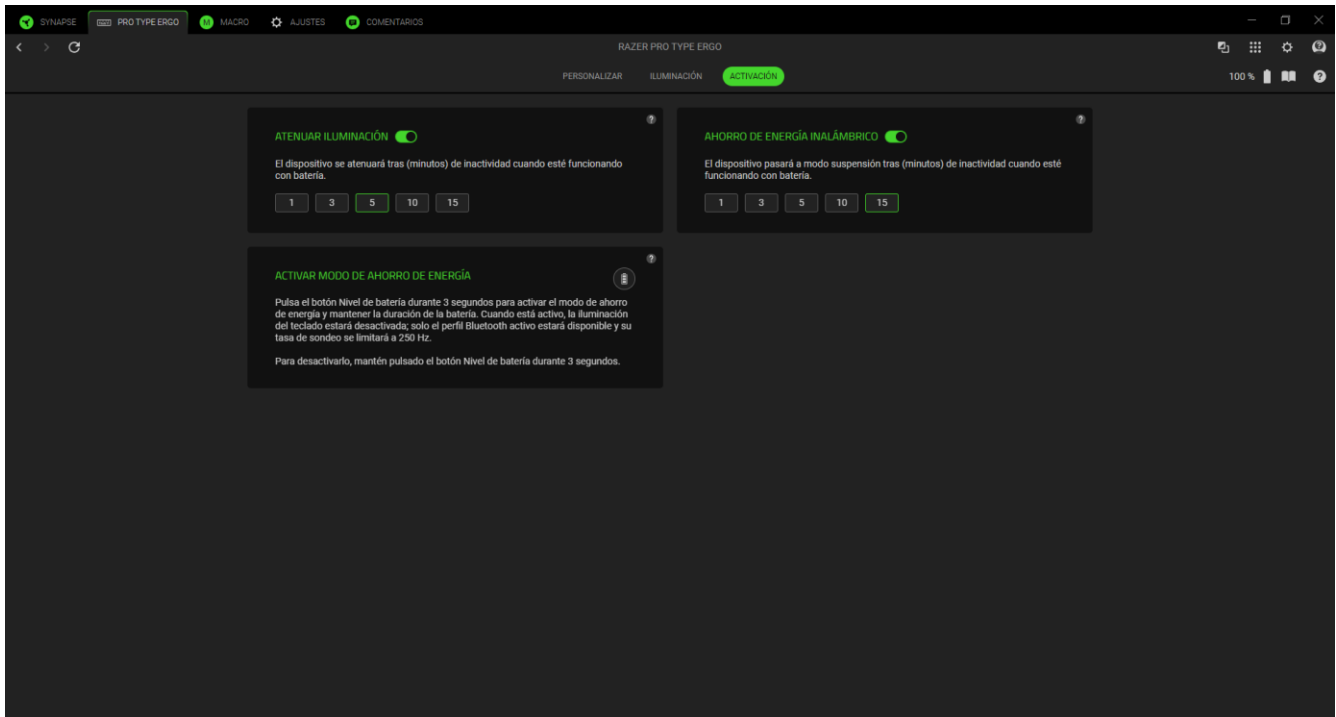

Atenuar iluminación

Establece cuánto tiempo debe estar inactivo tu dispositivo cuando funciona con batería antes de atenuar su brillo o desactivar la función.

Ahorro de energía inalámbrico

Configura tu dispositivo para que entre en modo de reposo tras un periodo de inactividad elegido o para desactivar el ahorro de energía.

MACRO

Si necesitas ejecutar una serie de comandos complejos con precisión, necesitas una macro. Una macro es un conjunto de pulsaciones de teclas, pulsaciones de botones y movimientos del cursor grabados que puedes asociar a tu dispositivo y ejecutar en cualquier momento.

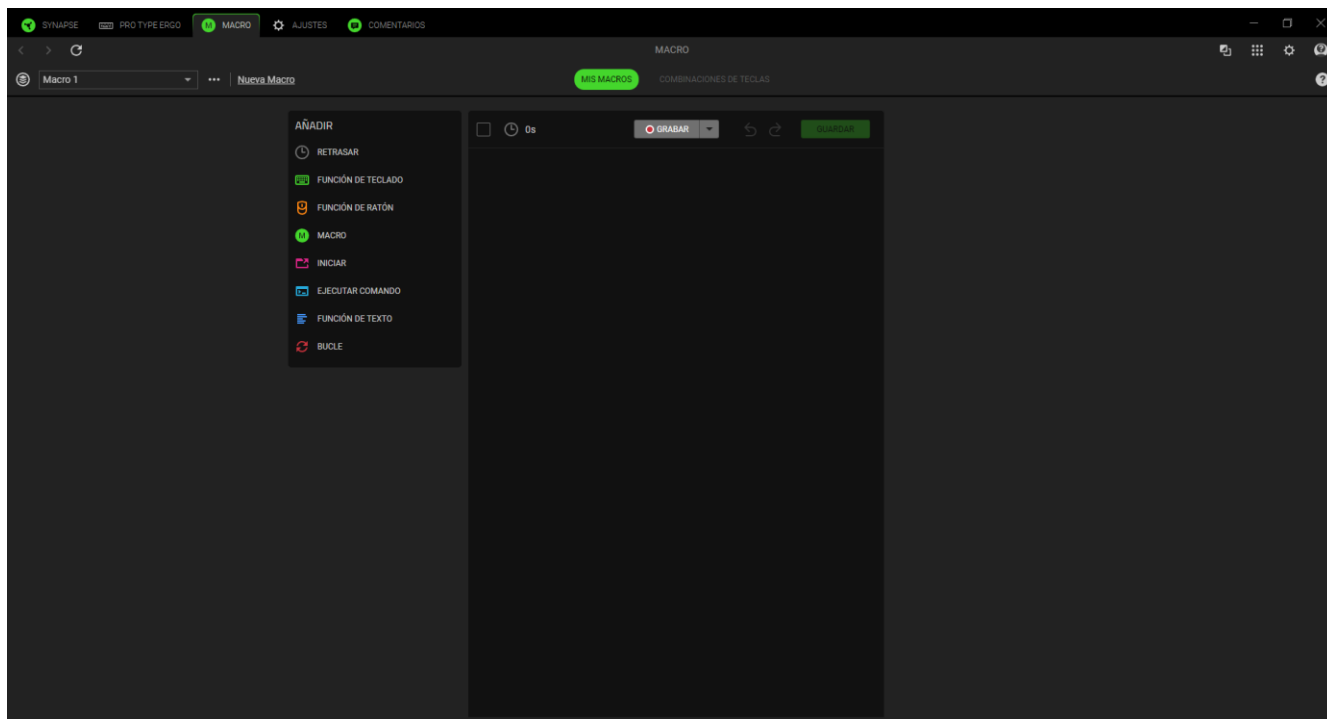

Mis macros

La subpestaña Mis macros te permite crear, editar y organizar estas macros para asignarlas a las teclas o los botones de tu dispositivo Razer. Utiliza los siguientes botones para acceder a tus opciones de macros:

Barra desplegable de macros



Al hacer clic en esta barra desplegable, se mostrarán todas las macros de este dispositivo. Aquí puedes buscar una macro específica, ordenar tus macros, crear una carpeta nueva y crear una macro nueva. Al seleccionar una macro, se activarán varias opciones, como renombrar, duplicar o eliminar la macro.

... Varios

Al hacer clic en este botón, se abrirá una ventana emergente con opciones relacionadas con tu macro actual.

Nueva macro

Utiliza este enlace para crear y seleccionar rápidamente la nueva macro.

Una vez que tengas una macro, podrás grabar las pulsaciones de teclas, las pulsaciones de botones y los movimientos del cursor haciendo clic en el botón Grabar () o podrás personalizar la macro haciendo clic en el botón del menú desplegable () antes de empezar a grabar con las siguientes opciones:

- **Iniciar retraso.** Establece un breve retraso de entre 1 y 5 segundos antes de que empiece la grabación.
- **Tecla de acceso directo.** Asigna una tecla de acceso directo para iniciar la grabación de una macro incluso cuando Razer Synapse esté en segundo plano.
- **Ajustes de retraso.** Establece la cantidad de tiempo que pasa entre un comando y otro.
- **Seguimiento del movimiento del ratón.** Habilita la grabación de los movimientos del ratón y establece las condiciones para su grabación.

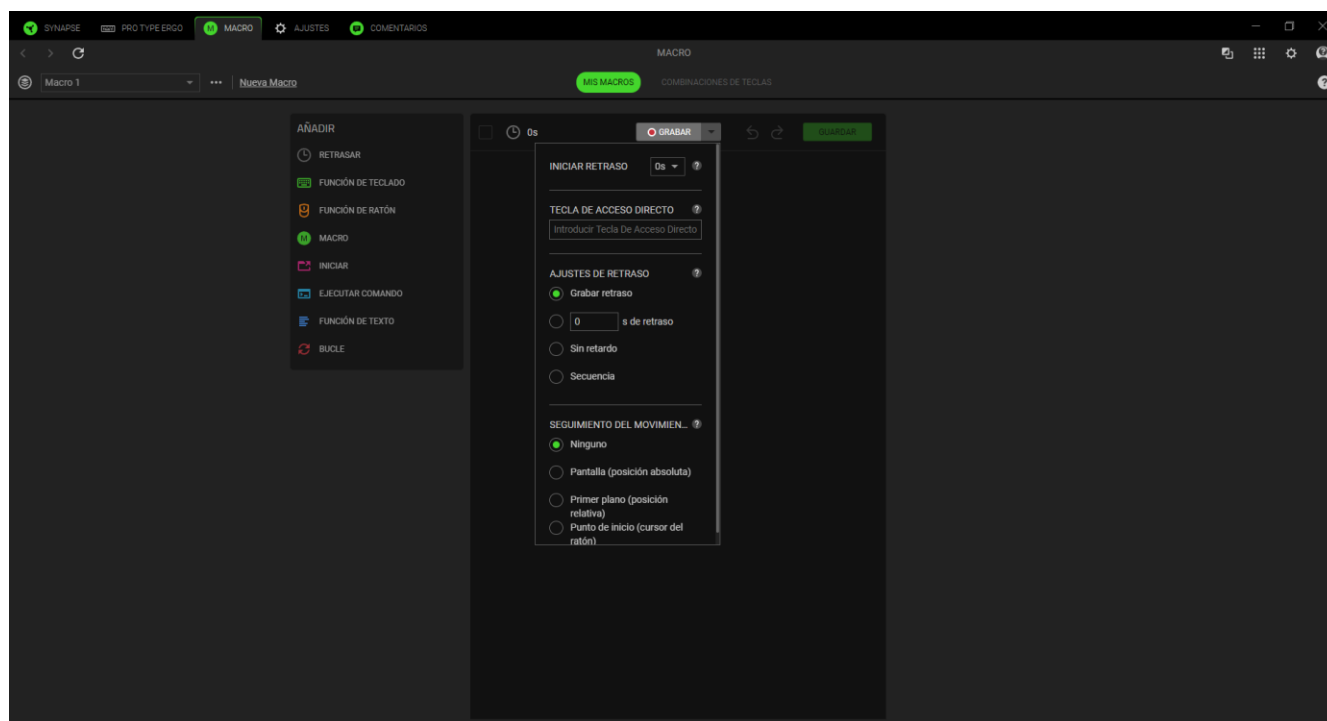

Cuando termines de grabar los comandos de la macro, pulsa el botón Detener () o pulsa la tecla de acceso directo para finalizar la sesión. Después de grabar una macro, puedes editar los comandos que has introducido seleccionando cada comando en la pantalla de macros. Cada pulsación de teclas o botones aparece en orden secuencial, con el primer comando en la parte superior de la pantalla.

El menú Insertar de la parte izquierda de la pantalla permite añadir retardos, introducir pulsaciones de teclas y botones, insertar un grupo completo de macros dentro de la macro, iniciar aplicaciones, ejecutar comandos, escribir textos y repetir en bucle un conjunto de comandos dentro de la macro.

Combinaciones de teclas

La subpestaña Combinaciones de teclas te permite ver las teclas de acceso directo correspondientes a la macro seleccionada. Puedes vincular una macro a una tecla o un botón sin salir de la pestaña Macro. Para ello, haz clic en el botón Asignar macro a tus dispositivos (+).

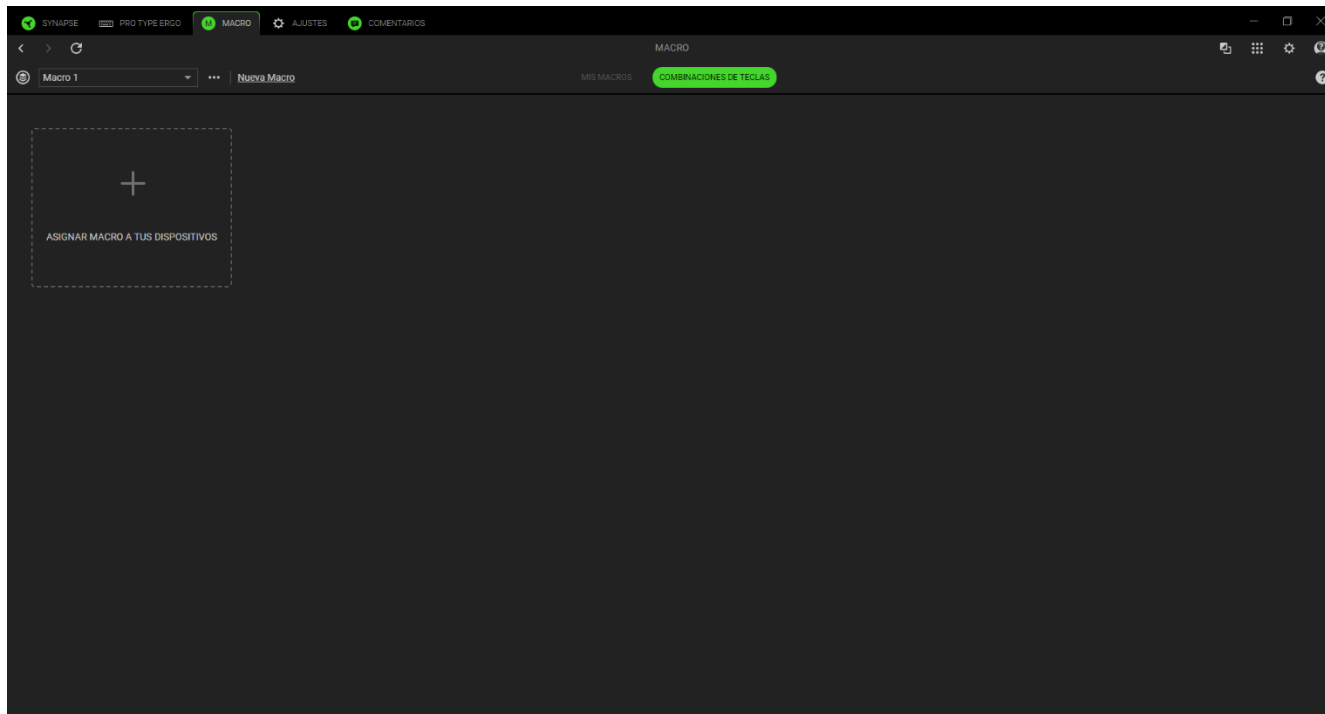

AJUSTES

La pestaña Ajustes, a la que se accede pulsando el botón (⚙), permite configurar numerosas opciones, como las siguientes:

Synapse

En la subpestaña Synapse encontrarás las opciones específicas de la aplicación.

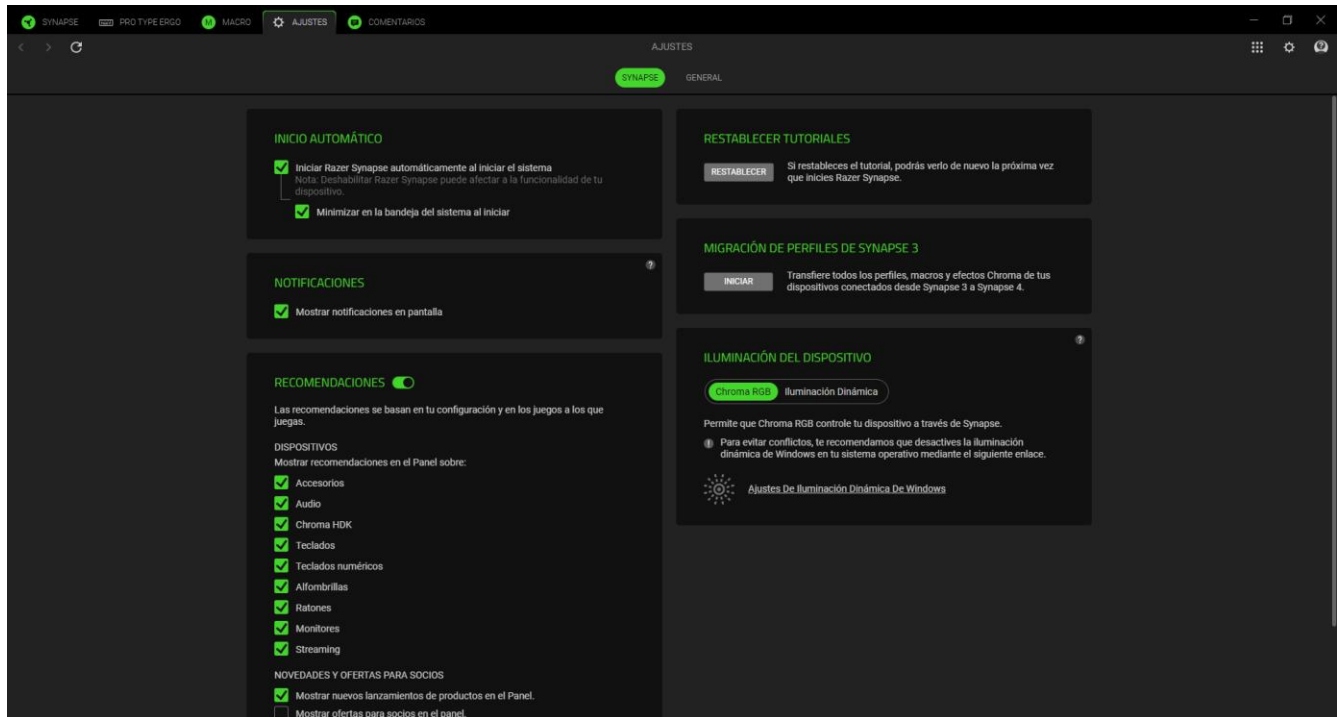

Inicio automático

La opción Inicio automático permite configurar el comportamiento de arranque de la aplicación.

Recomendaciones

Las recomendaciones nos permiten mostrar los últimos productos y funciones en tu panel de control en función de los dispositivos instalados y los juegos vinculados.

Iluminación del dispositivo

Esta opción te permite elegir qué aplicación controlará los efectos de iluminación de tu dispositivo.

Notificaciones

La opción Notificaciones permite que la aplicación muestre notificaciones en pantalla incluso aunque ejecutes aplicaciones a pantalla completa.

Restablecer tutoriales

Al seleccionar el botón Restablecer, se reactivarán todos los tutoriales que te ayudarán a familiarizarte con las características de Razer Synapse.

General

La subpestaña General es la sección donde puedes acceder a diversas opciones para tu aplicación, así como encontrar información adicional sobre el software.

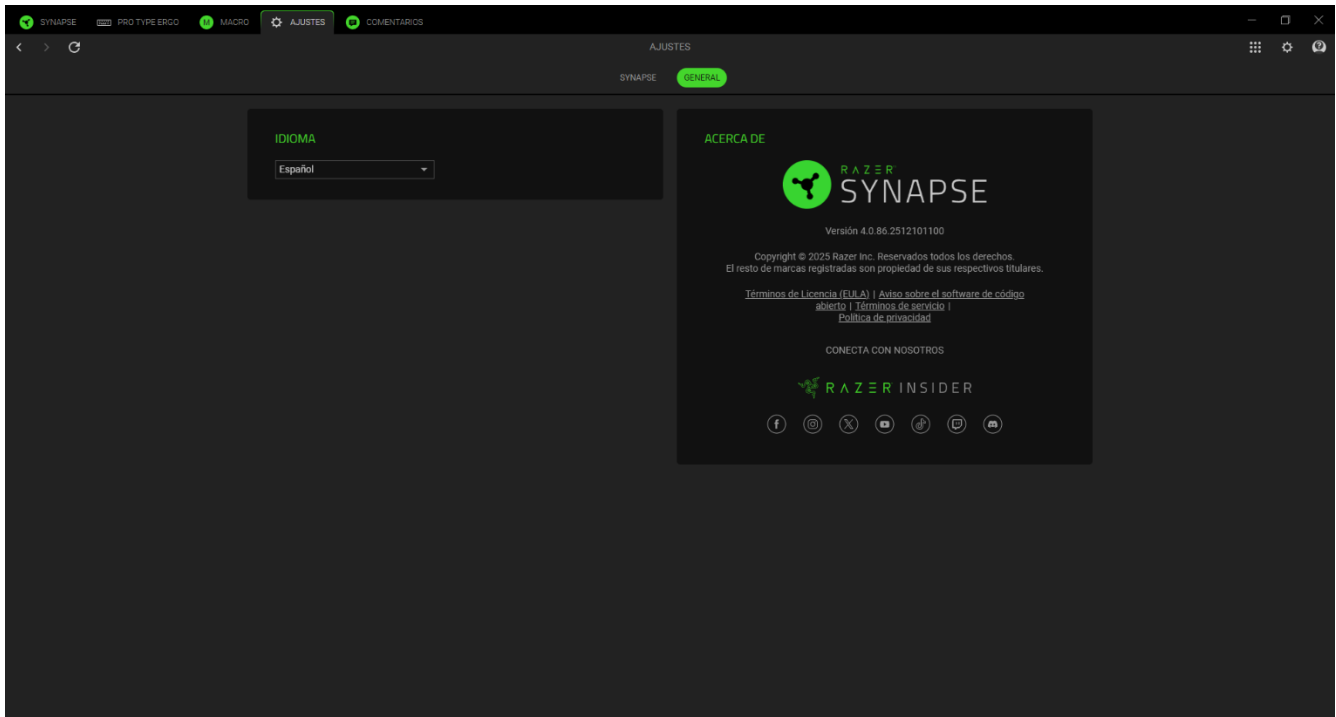

Idioma

Esta opción te permite cambiar el idioma de visualización de Razer Synapse.

Acerca de

La sección Acerca de muestra la versión actual del software y la declaración de copyright y también proporciona enlaces relevantes sobre los términos de uso de Razer. También puedes utilizar esta opción para acceder rápidamente a las comunidades sociales de Razer.

COMENTARIOS

Ayúdanos a mejorar Razer Synapse con tus comentarios, sugerencias y problemas con el software. Puedes ponerte en contacto con nosotros directamente a través de esta pestaña e incluso obtener recompensas por informar sobre errores.

SYNAPSE PRO TYPE ERGO MACRO AJUSTES COMENTARIOS

Seleccionar Tipo Razer Synapse

Correo electrónico (Opcional)

Nombre del dispositivo

Asunto

Escribe tu comentario.

0 / 32000

ENVIAR

¡Gana recompensas por informar sobre errores!
Únete al Programa de recompensas por errores

7. SEGURIDAD Y MANTENIMIENTO

NORMAS DE SEGURIDAD

Para alcanzar la máxima seguridad al usar el Razer Pro Type Ergo, te sugerimos las siguientes medidas:

Si tuvieras algún problema para utilizar el dispositivo correctamente y las indicaciones de la resolución de problemas no dieran resultado, desconecta el dispositivo y llama a la línea de atención al cliente de Razer o accede a support.razer.com para solicitar asistencia.

Mantén el teclado y todos sus componentes y accesorios fuera del alcance de los niños para evitar accidentes o lesiones.

No desmontes el dispositivo y no intentes hacerlo funcionar en circunstancias anormales. Hacerlo anulará la garantía.

Mantén el dispositivo alejado de los líquidos o la humedad. El dispositivo debe funcionar dentro del rango específico de temperaturas de 0 °C a 40 °C. Si la temperatura supera ese rango, desenchufa o apaga el dispositivo para dejar que la temperatura se estabilice hasta un nivel óptimo.

COMODIDAD

Hay estudios que demuestran que la realización de movimientos repetitivos durante largos períodos, la ubicación inapropiada de los dispositivos informáticos periféricos, la postura inadecuada del cuerpo y los malos hábitos pueden causar malestar físico y lesiones en los nervios, tendones y músculos. A continuación, ofrecemos algunas recomendaciones para evitar lesiones y garantizar la máxima comodidad al utilizar el Razer Pro Type Ergo.

1. Sitúa el monitor y el teclado directamente frente a ti, con el ratón a un lado. Coloca los codos a los lados del cuerpo, no demasiado lejos. El teclado debe quedar a una distancia corta, fácil de alcanzar.
2. Ajusta la altura de la silla y la mesa de forma que el teclado y el ratón estén a la altura o por debajo de la altura de tus codos.
3. Mantén los pies bien apoyados, la postura recta y los hombros relajados.
4. Durante el juego, relaja la muñeca y mantenla estirada. Si realizas las mismas tareas manuales de forma reiterada, trata de no doblar, extender ni torcer las manos durante períodos prolongados.
5. No apoyes las muñecas sobre superficies rígidas durante periodos prolongados.
6. Personaliza las teclas de tu teclado para adaptarlas a tu estilo y minimizar los movimientos repetitivos o forzados.

7. No estés sentado en la misma postura todo el día. Levántate, camina y haz ejercicios para estirar los brazos, los hombros, el cuello y las piernas.

Si sientes algún malestar físico al utilizar el teclado (por ejemplo, dolor, adormecimiento o cosquilleo en las manos, las muñecas, los codos, los hombros, el cuello o la espalda), ponte en contacto de inmediato con un médico.

USO Y MANTENIMIENTO

El Razer Pro Type Ergo requiere un mantenimiento mínimo para conservarlo en condiciones óptimas. Para evitar la acumulación de suciedad, recomendamos desconectar el dispositivo del puerto USB y apagarlo una vez al mes y limpiarlo usando un paño suave o un hisopo de algodón. No uses jabón ni productos de limpieza agresivos.

ADVERTENCIA SOBRE LA BATERÍA

El Razer Pro Type Ergo contiene una batería recargable de ion de litio. En general, la vida útil de estas baterías depende del uso. Si piensas que la batería recargable de litio-ión que contiene el Razer Pro Type Ergo puede estar agotada (tiene poca carga), prueba a cargarla.

Precaución: No la abras, desmontes, ni expongas a materiales conductores (metal), humedad, líquido, fuego o calor. De lo contrario, las baterías pueden sulfatarse o explotar, ocasionando lesiones físicas. La duración de la batería varía en función de su uso.

INFORMACIÓN SOBRE LA BATERÍA

El Razer Pro Type Ergo está diseñado con baterías reemplazables por el usuario. El usuario puede extraer y sustituir correctamente las baterías para garantizar el correcto funcionamiento del dispositivo y prolongar su vida útil. Para cambiar la batería, sigue estos pasos:

1. Con un destornillador, retira todos los tornillos del panel trasero del teclado.

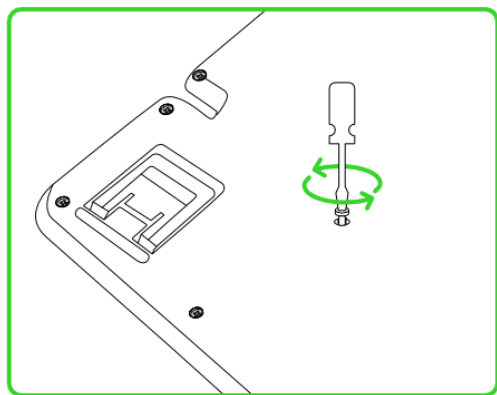

2. Separa con cuidado la carcasa del teclado y retira la tapa trasera.

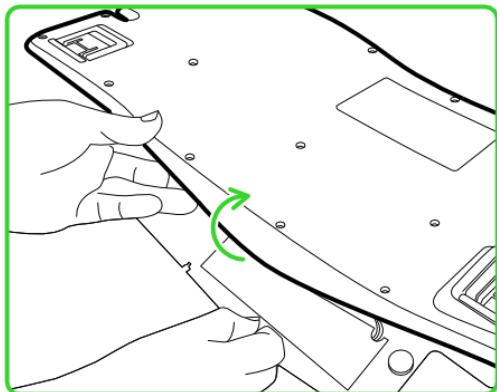

3. Retira la tapa de la batería para acceder a ella y sácala con cuidado del teclado.

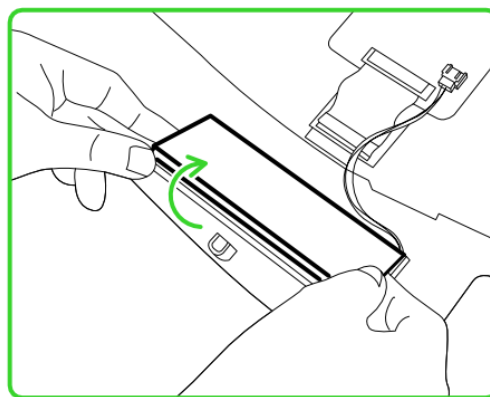
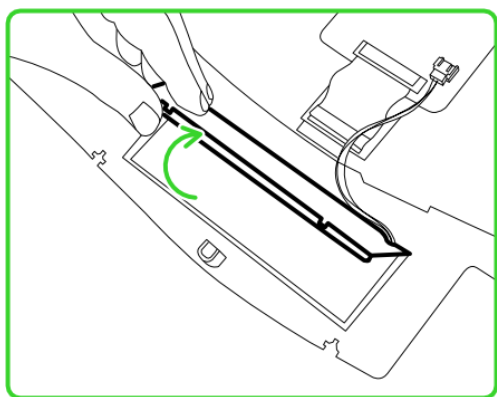

4. Desconecta con cuidado el conector de la batería del teclado.

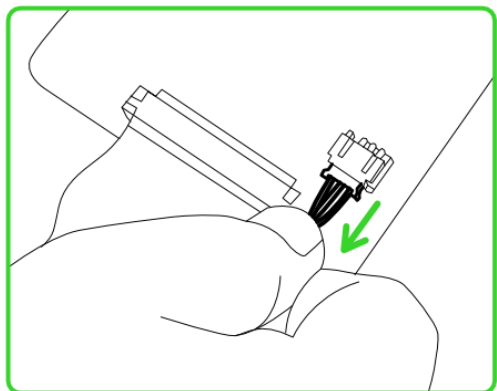

5. Asegúrate de cambiar la pila con el número de modelo correcto. Para ello, consulta el manual del usuario o comprueba las especificaciones de la etiqueta.

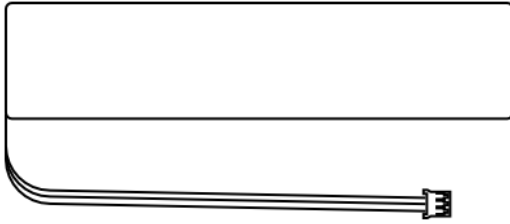

Modelo: FT5936E2P

Capacidad nominal: 4200 mAh

Tensión nominal: 3,7 V

Tensión de carga limitada: 4,2 V

8. INFORMACIÓN LEGAL

INFORMACIÓN SOBRE DERECHOS DE AUTOR Y PROPIEDAD INTELECTUAL

©2026 Razer Inc. Todos los derechos reservados. Razer, el logotipo de la serpiente de tres cabezas, el logotipo de Razer, "For Gamers. By Gamers." y el logotipo "Razer Chroma" son marcas comerciales o marcas registradas de Razer Inc. o sus empresas afiliadas en Estados Unidos y otros países. El resto de marcas registradas son propiedad de sus respectivos titulares.

Windows y el logotipo de Windows son marcas comerciales del grupo de compañías de Microsoft.

La marca y logotipos Bluetooth® son marcas comerciales registradas propiedad de Bluetooth SIG, Inc. y cualquier uso de dichas marcas por parte de Razer será bajo licencia.

Razer Inc. ("Razer") puede tener derechos de autor, marcas comerciales, secretos comerciales, patentes, aplicaciones de patente u otros derechos de propiedad intelectual (estén o no registrados) con relación al producto de esta guía. La entrega de esta guía no otorga licencia sobre dichos derechos de autor, marcas comerciales, patentes ni otros derechos de propiedad intelectual. El Razer Pro Type Ergo (el "Producto") puede diferir de las imágenes del embalaje u otras. Razer no asume ninguna responsabilidad sobre dichas diferencias o por cualquier error que pudiera aparecer. La información contenida aquí está sujeta a cambios sin previo aviso.

GARANTÍA LIMITADA DEL PRODUCTO

Para obtener los términos más recientes y actuales de la garantía limitada del producto, visita razer.com/warranty.

LIMITACIÓN DE RESPONSABILIDAD

Razer no será en ningún caso responsable de ninguna pérdida de beneficios, pérdida de información o datos, ya sea especial, fortuita, indirecta, punitiva o consecuente, que se derive de alguna forma de la distribución, la venta, la reventa, el uso o la incapacidad para usar el Producto. La responsabilidad de Razer no podrá superar en ningún caso el precio de compra minorista del Producto.

GENERAL

Estos términos se regirán y se interpretarán según las leyes de la jurisdicción en la que se haya comprado el Producto. Si algún término de este documento se considera no válido o no aplicable, entonces dicho término (en la medida en que no sea válido ni aplicable) no tendrá efecto y se considerará excluido sin invalidar ninguno de los términos restantes. Razer se reserva el derecho de corregir cualquier término en cualquier momento sin previo aviso.