



RAZER KIYO V2 X

GHID PRINCIPAL

CONȚINUT

1. CE ESTE ÎNĂUNTRU.....	2
2. CE ESTE NECESAR.....	3
3. HAI SĂ TE ACOPERIM.....	3
4. PRIMII PAȘI.....	4
5. CONFIGURAREA RAZER KIYO V2 X.....	6
6. SIGURANȚĂ ȘI ÎNTREȚINERE.....	20
7. LIMBAJ JURIDIC.....	21

1. CE ESTE ÎNĂUNTRU

- Razer Kiyo V2 X

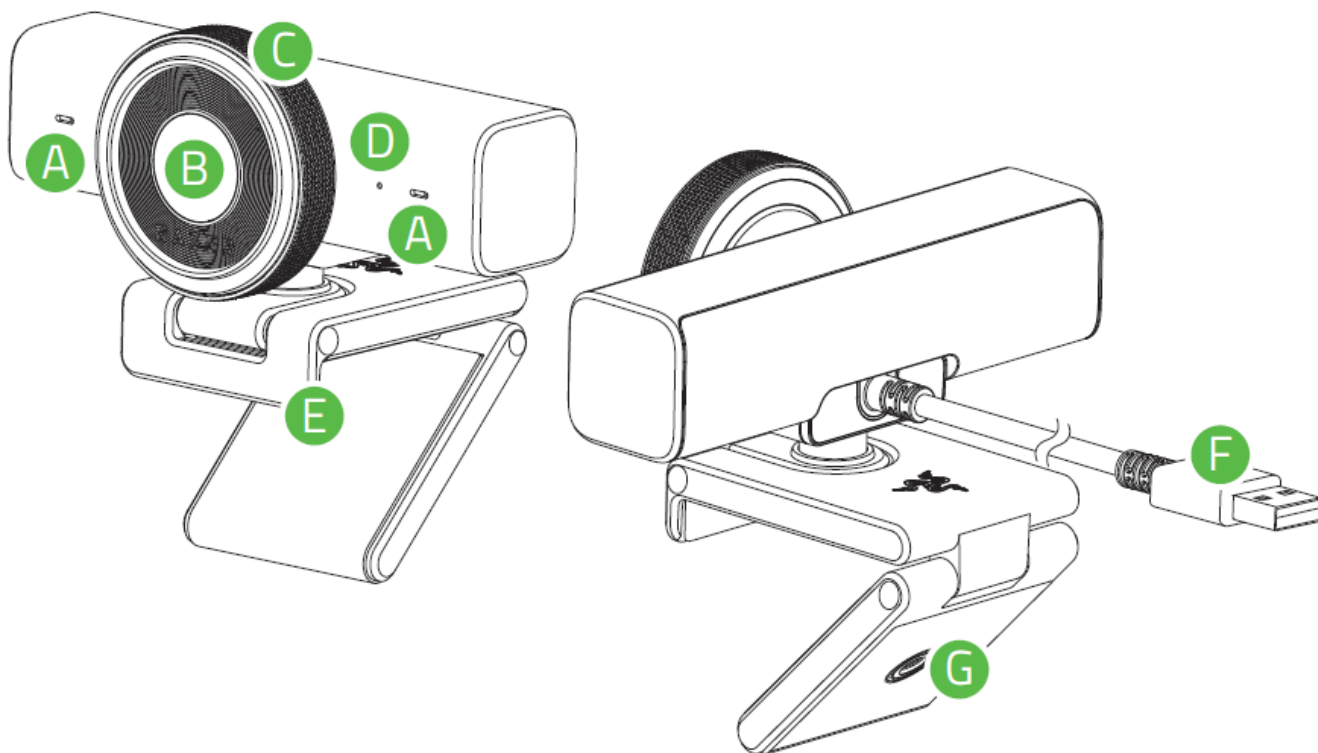

- A.** Microfon dual integrat
- B.** Obiectiv cu unghi larg cu câmp vizual (FoV) ajustabil prin software
- C.** Selector pentru obturatorul de confidențialitate
- D.** Indicator de stare
- E.** Clește/suport reglabil
- F.** Conector USB 2.0 tip A
- G.** Montură filetată pentru cameră

- Ghid de informații importante despre produs

2. CE ESTE NECESAR

CERINȚE PRODUS

- Conexiune directă USB Type A
- Windows® 11 (sau o versiune ulterioară)

CERINȚE RAZER SYNAPSE

- Conexiune la internet pentru instalarea software-ului

3. HAI SĂ TE ACOPERIM

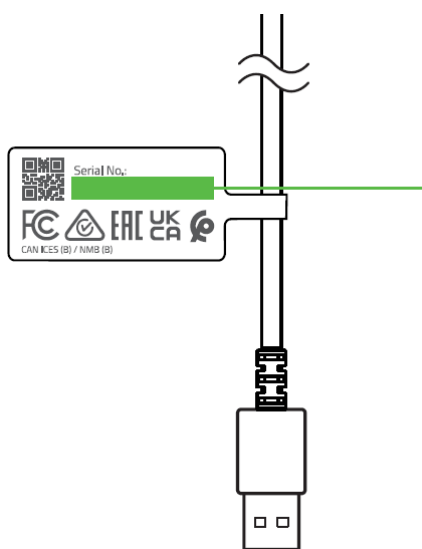

*Numărul de serie al produsului
dumneavoastră poate fi găsit aici.*



Ai un dispozitiv excelent - acum fă-l și mai bun. Înregistrează-ți garanția pe razerid.razer.com pentru a fi acoperit și a debloca beneficiile exclusive Razer.

i Este necesară o dovadă validă a achiziției pentru orice solicitare de garanție limitată.

4. PRIMII PAȘI

POZIȚIONAȚI CAMERA

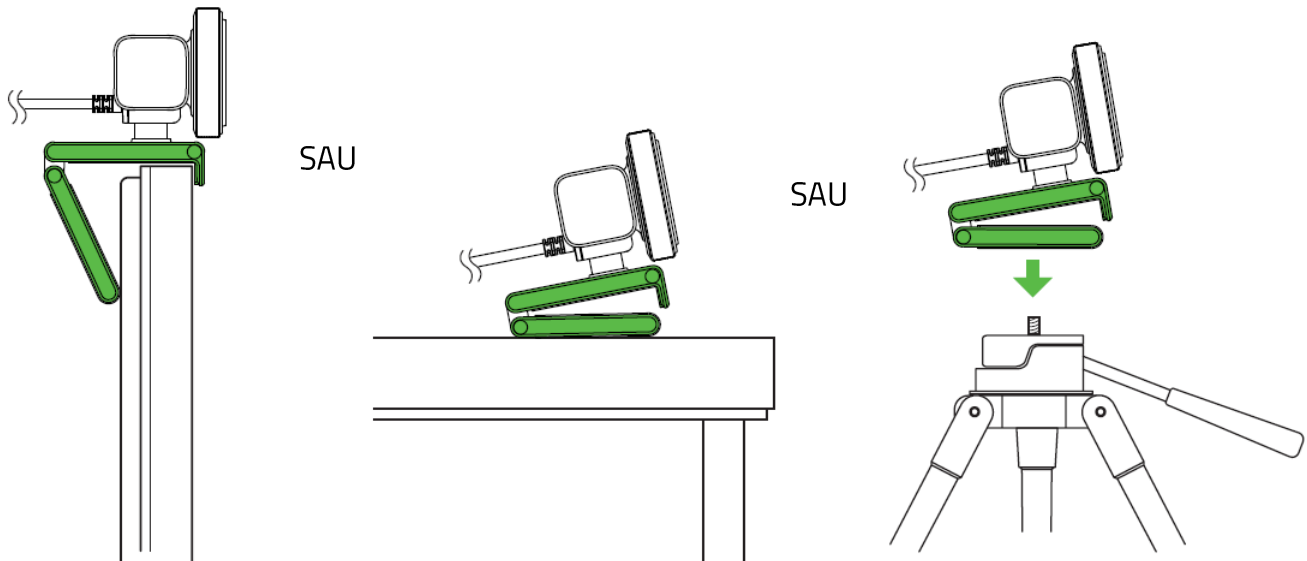

CONECTAȚI-O LA PC

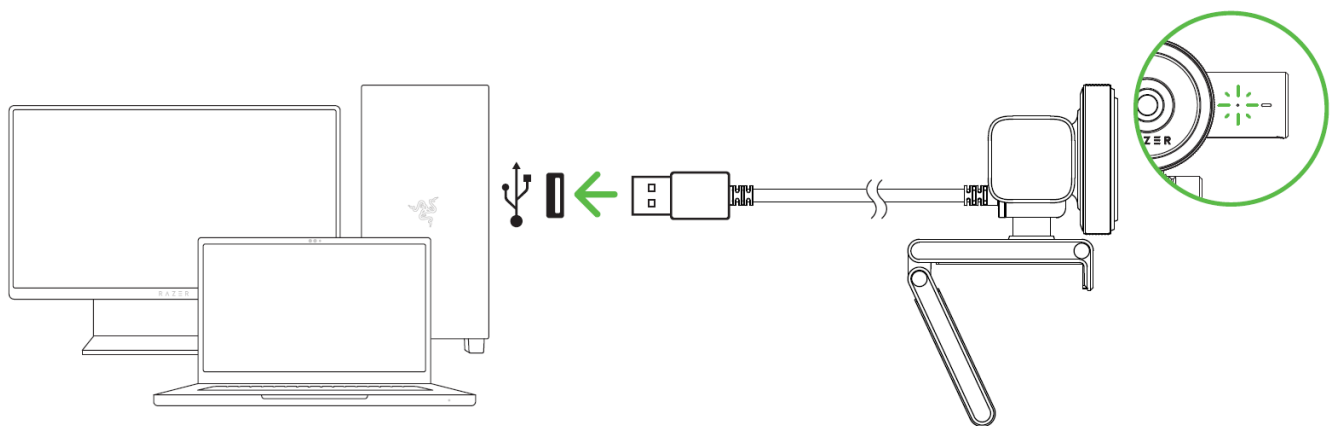

- i** Folosiți doar cablul USB Type-C la Type-C inclus în pachet. Acest cablu nu este destinat utilizării cu alte dispozitive. Pentru o performanță optimă de streaming și înregistrare, conectați camera direct la un port USB 3.0 al PC-ului. Utilizarea unui port USB 2.0, a unui hub USB, a unui switch sau a unui extender poate reduce performanța.

DESCHIDEȚI OBTURATORUL DE CONFIDENȚIALITATE

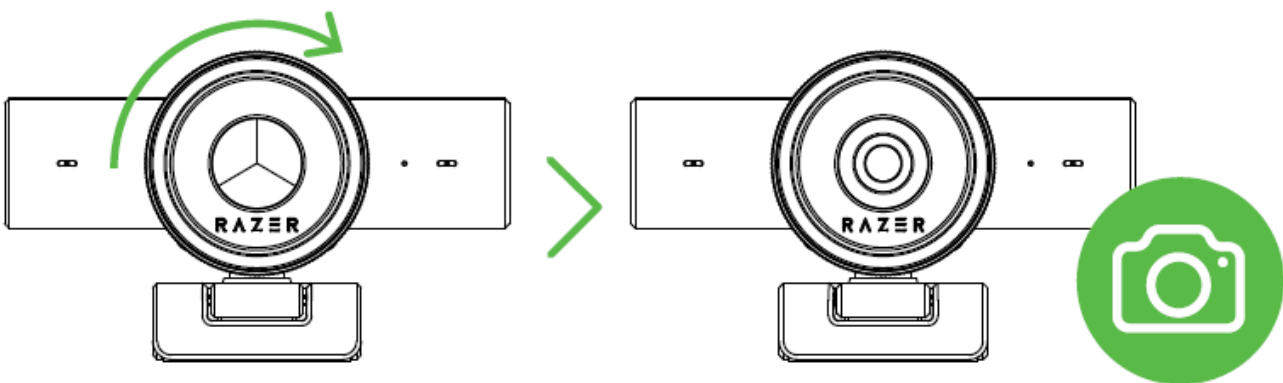
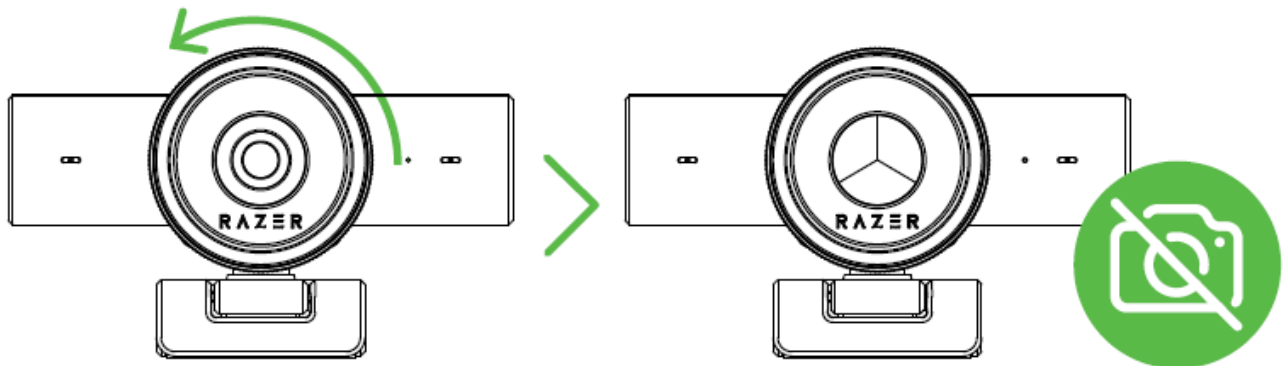

DEBLOCAȚI POTENȚIALUL MAXIM

Utilizați aplicația Razer Synapse pentru a personaliza setările camerei, inclusiv câmpul vizual (FoV), opțiunile video, efectele audio și altele. Instalați Razer Synapse când vi se solicită sau descărcați programul de instalare de pe razer.com/synapse.

5. CONFIGURAREA RAZER KIYO V2 X

i *Declinarea responsabilității: Acest ghid oferă o prezentare generală a aplicației New Razer Synapse și poate acoperi doar parțial unele dintre caracteristicile dispozitivului dvs. Noul Razer Synapse necesită o conexiune la internet pentru a instala, actualiza, accesa și salva funcții bazate pe cloud. Înregistrarea pentru un cont Razer ID este recomandată, dar opțională. Toate caracteristicile enumerate aici pot fi modificate în funcție de versiunea curentă, dispozitivele conectate și programele de completare acceptate.*

SYNAPSE

Fila Synapse este fila implicită atunci când lansați pentru prima dată Razer Synapse. Utilizați următoarele butoane de mai jos pentru a naviga în interfața cu utilizatorul:

— Minimiza

Făcând clic pe acest buton, aplicația va minimiza bara de activități în timp ce rulează în fundal.

□ Maximiza

Acest buton extinde fereastra browserului pentru a umple întregul ecran. Pentru a restabili fereastra la dimensiunea inițială, faceți clic din nou pe butonul de maximizare.

× Închide

Acest buton va închide toate filele relevante și va închide complet aplicația.

< Fila anterioară

Dacă faceți clic pe acest buton, veți reveni la ultima filă pe care ați vizitat-o.

> Fila următoare

Dacă faceți clic pe acest buton, veți trece la pagina următoare dacă ați folosit recent butonul Fila anterioară.

↻ Fila Reîmprospătare

Acest buton reîncarcă pagina curentă. Utilizați această opțiune dacă o pagină nu se afișează corect sau doriți să vedeți cel mai recent conținut.

Descărcăți actualizarea

Dacă apare acest buton, înseamnă că există modificări ale aplicației. Utilizați această opțiune dacă o pagină nu se afișează corect sau doriți să vedeți cel mai recent conținut.

Mai mult

Dacă faceți clic pe acest buton, se va deschide o fereastră pop-up, astfel încât să puteți accesa cu ușurință filele Dispozitive, Module și Alte aplicații instalate.

Setări

Dacă faceți clic pe acest buton, se va deschide fila Setări, astfel încât să puteți modifica rapid setările acestei aplicații.

Profil

Acest buton va deschide o fereastră pop-up pentru a accesa opțiunile Conectare, Feedback, Evaluați acest software, Adăugați dispozitiv WiFi și Ieșiți.

Informații

Dacă treceți cu mouse-ul peste acest buton, vor apărea informații suplimentare despre o caracteristică sau funcție.

Tablou

Subfila Tablou de bord este o prezentare generală a Razer Synapse, unde puteți accesa toate dispozitivele, modulele și serviciile online Razer.

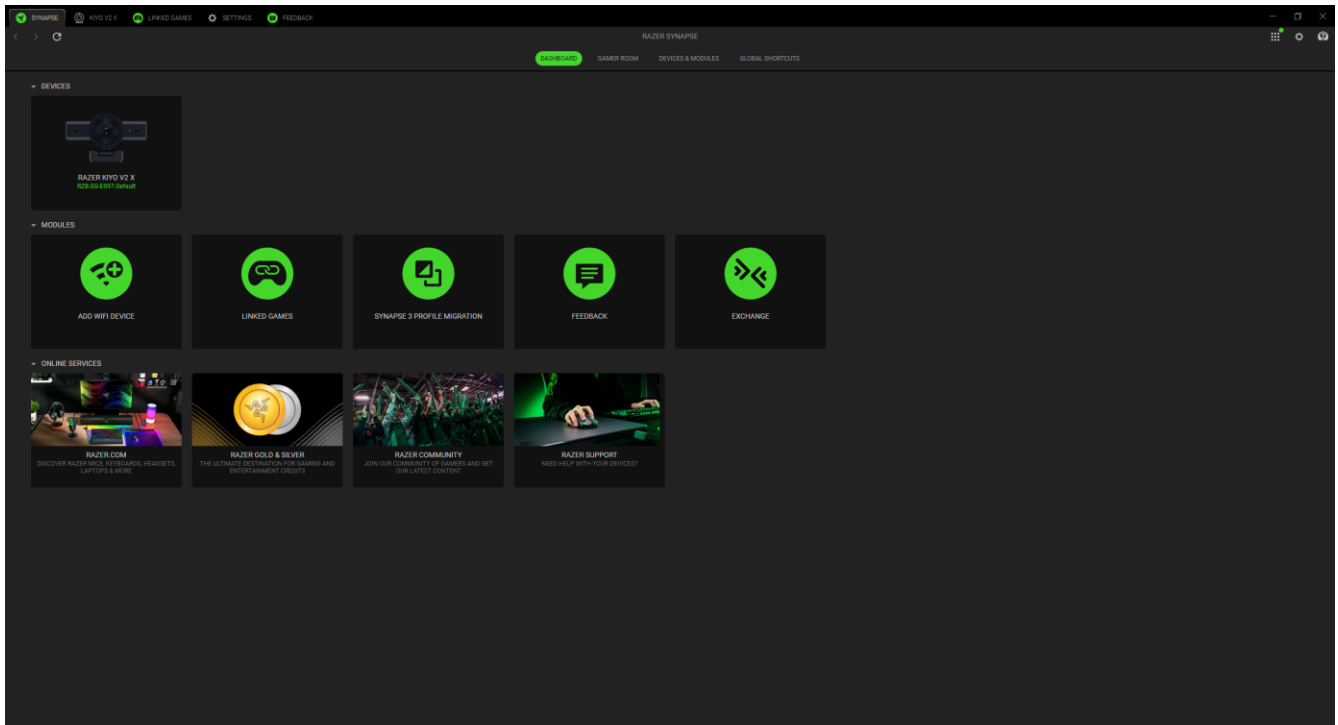

Camera pentru jucători

Subfila Gamer Room arată toate dispozitivele cu funcția Razer Aether Light. De aici, puteți vizualiza și gestiona dispozitivele acceptate de Gamer Room.

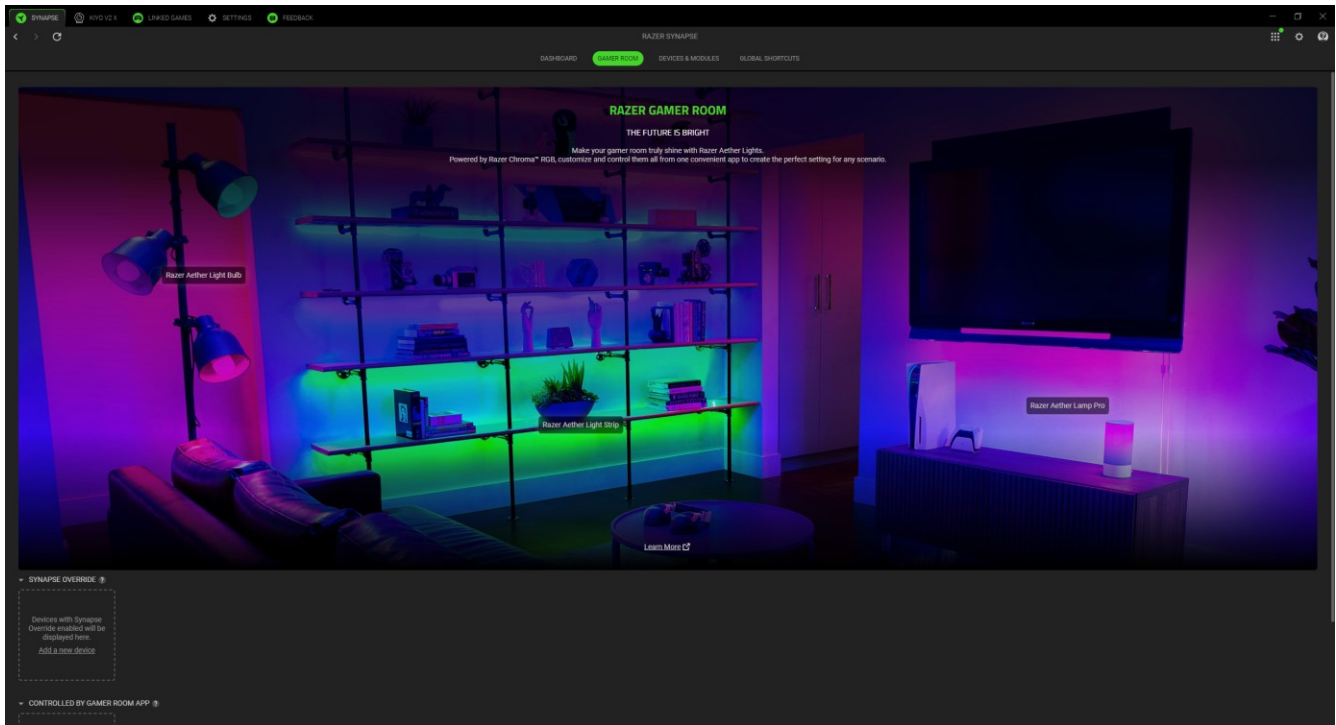

Înlocuirea sinapsei

Această secțiune vă permite să selectați și să personalizați iluminarea dispozitivului și să-l faceți să reacționeze la jocurile compatibile Chroma și la aplicațiile Chroma Connect folosind Razer Synapse.

Controlat de aplicația Gamer Room

Această secțiune afișează toate dispozitivele acceptate controlate de la distanță de aplicația Gamer Room.

Dispozitive și module

Subfila Module afișează toate modulele instalate și disponibile pentru instalare.

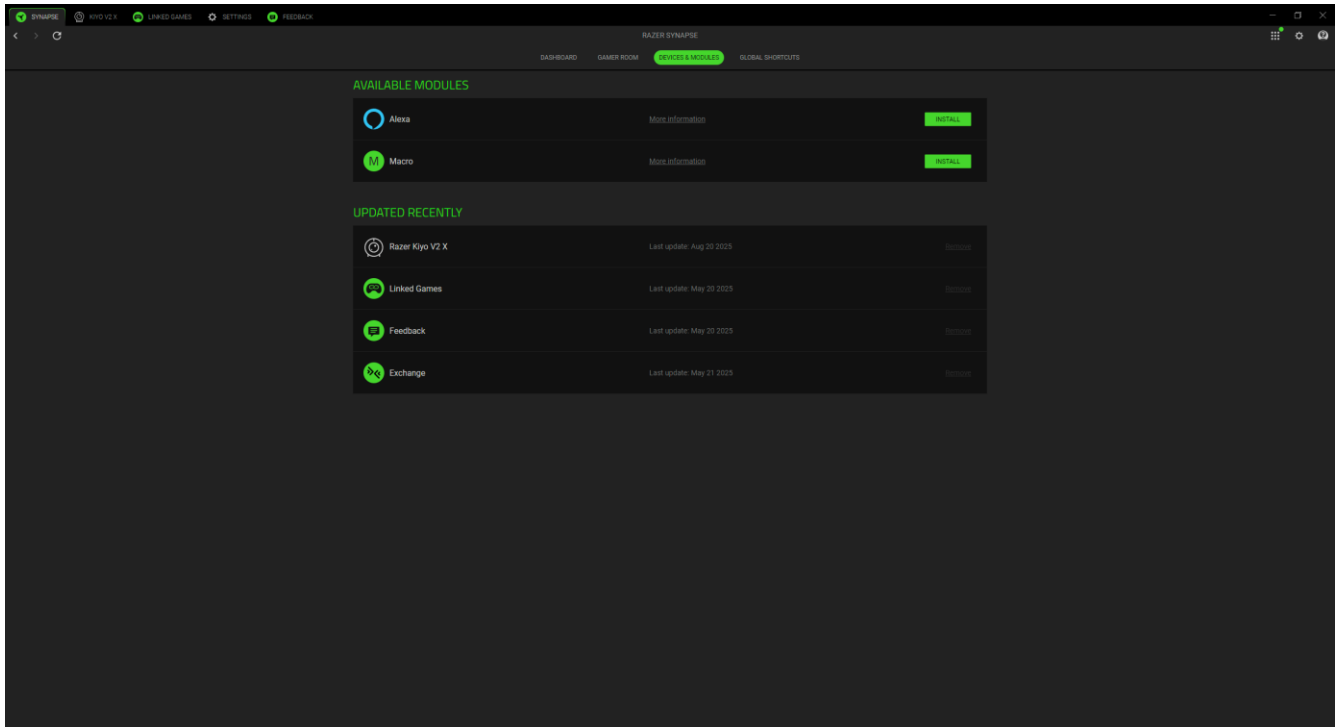

Comenzi rapide globale

Legați operațiunile sau funcțiile Razer Synapse la combinații de taste personalizate de la orice intrare de dispozitiv compatibilă cu Razer Synapse, care se aplică pe toate profilurile de dispozitiv.

! *Vor fi recunoscute numai intrările dispozitivului compatibil cu Razer Synapse.*

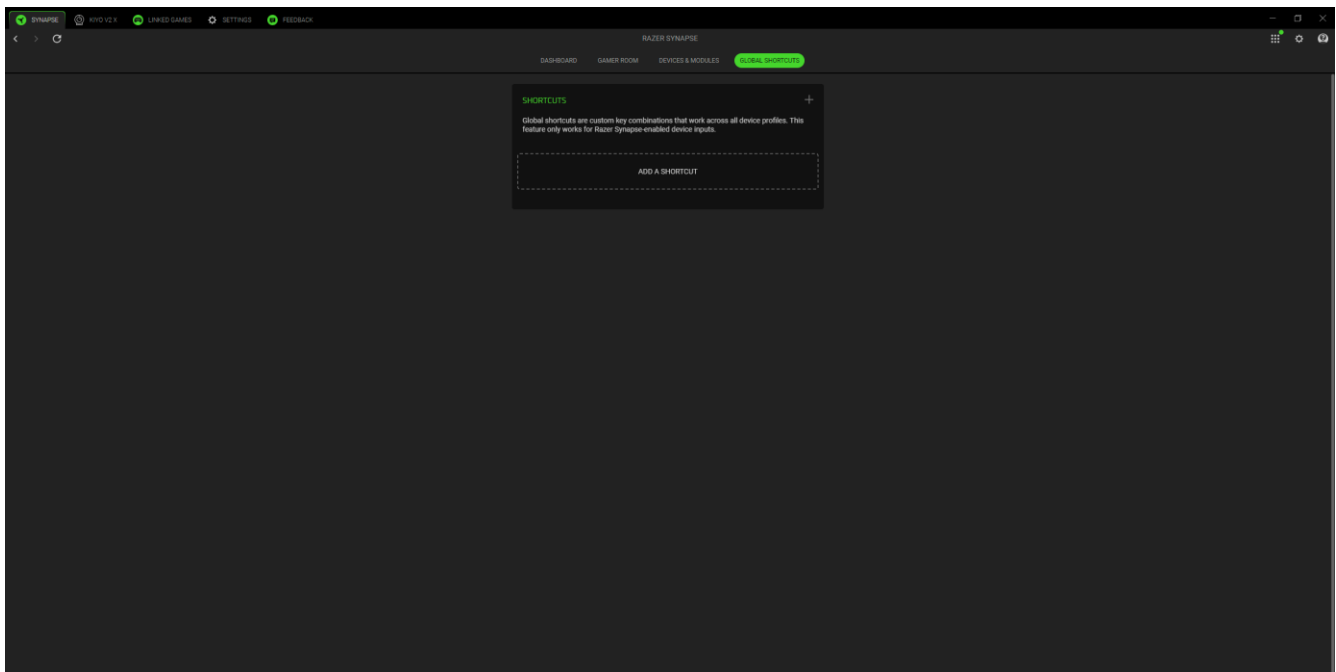

KIYO V2 X

Fila Kiyo V2 X este fila principală pentru camera web Razer. Poți ajusta setările dispozitivului de aici, inclusiv calitatea video, procesarea imaginii și corecția culorii. Toate modificările din această filă vor fi salvate automat în sistemul local și în spațiul de stocare în cloud. Utilizați următoarele butoane de mai jos pentru a accesa opțiunile profilului dvs:

▾ Bara derulantă Profile

Dacă faceți clic pe această bară derulantă, se vor afișa toate profilurile pentru acest dispozitiv, astfel încât să puteți schimba rapid profilurile.

*** Divers

Dacă faceți clic pe acest buton, se va deschide o fereastră pop-up cu opțiuni legate de profilul dvs.

Camera

Setați și controlați cât de aproape este un subiect de cameră, cum va urmări un subiect și cum determină cât de luminoase sau întunecate sunt capturile sale.

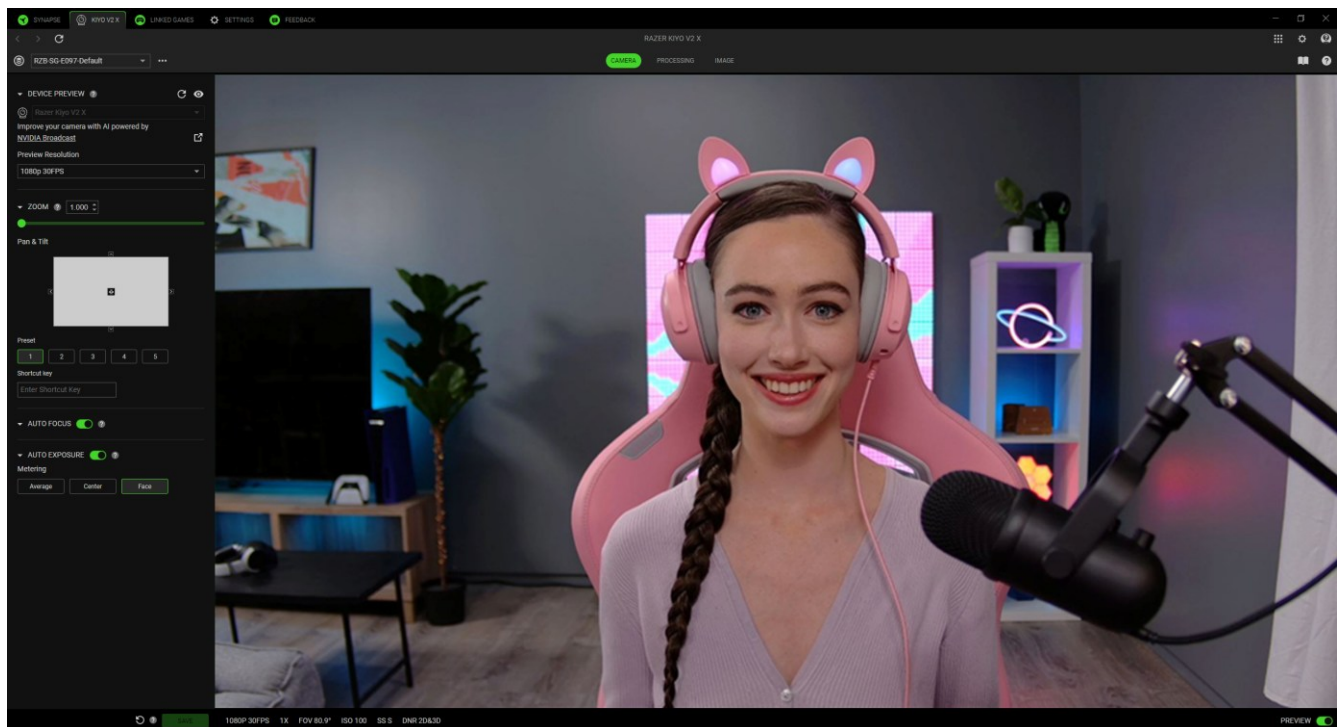

Profil

Profile este un sistem de stocare a datelor care păstrează toate setările perifericelor Razer. În mod implicit, numele profilului se bazează pe numele sistemului. Făcând clic pe bara derulantă (▾) se vor afișa toate profilurile pentru acest dispozitiv, astfel încât să puteți comuta rapid între ele.

Pentru a adăuga, importa, redenumi, duplica, exporta sau șterge un profil, apăsați butonul Diverse corespunzător profilului (...).

Device Preview (Previzualizare dispozitiv)

Device Preview (Previzualizare dispozitiv) afișează ecranul camerei în timp real atunci când activezi comutatorul Preview (Previzualizare). De asemenea, afișează meniuri derulante pentru selectarea camerei și Preview Resolution (Rezoluție previzualizare).

i Pentru a începe personalizarea setărilor camerei, trebuie mai întâi să activați comutatorul de previzualizare. Alte aplicații nu vor putea folosi camera atunci când este activă în Razer Synapse.

Zoom

Ajustați cât de aproape este un subiect sau cât de largă este zona de captură a camerei folosind glisorul de zoom și controlați ce porțiune este mărită folosind funcțiile Pan și Tilt.

Auto Focus (Focalizare automată)

Comutați între focalizarea automată și cea manuală. Dacă focalizarea automată este dezactivată, veți putea ajusta manual focalizarea camerei folosind un cursor.

Auto Exposure (Expunere automată)

Setați modul în care camera evaluează expunerea unui subiect, permițând ajustarea automată a zonelor luminoase și întunecate ale capturilor sau ajustarea manuală a sensibilității camerei la lumină. Atunci când este activată, pot fi selectate următoarele setări de măsurare:

- **Medie.** Camera va evalua întreaga scenă ca bază pentru setările de expunere ale subiectului.
- **Centru.** Camera va evalua setările de expunere folosind întreaga scenă, concentrându-se mai mult pe centru.
- **Față.** Setarea de expunere este evaluată folosind fața detectată a subiectului din scenă.

Atunci când este dezactivată, vei putea ajusta manual setările de expunere sugerate de cameră utilizând glisorul.

Salvare

Salvați și stocați setările Razer Synapse în cameră și utilizați-le în alte aplicații.

Procesare

Controlează calitatea capturilor și a procesării efectuate de cameră utilizând Low Light Compensation (Compensarea luminii slabe) and Dynamic Noise Reduction (Reducerea dinamică a zgomotului).

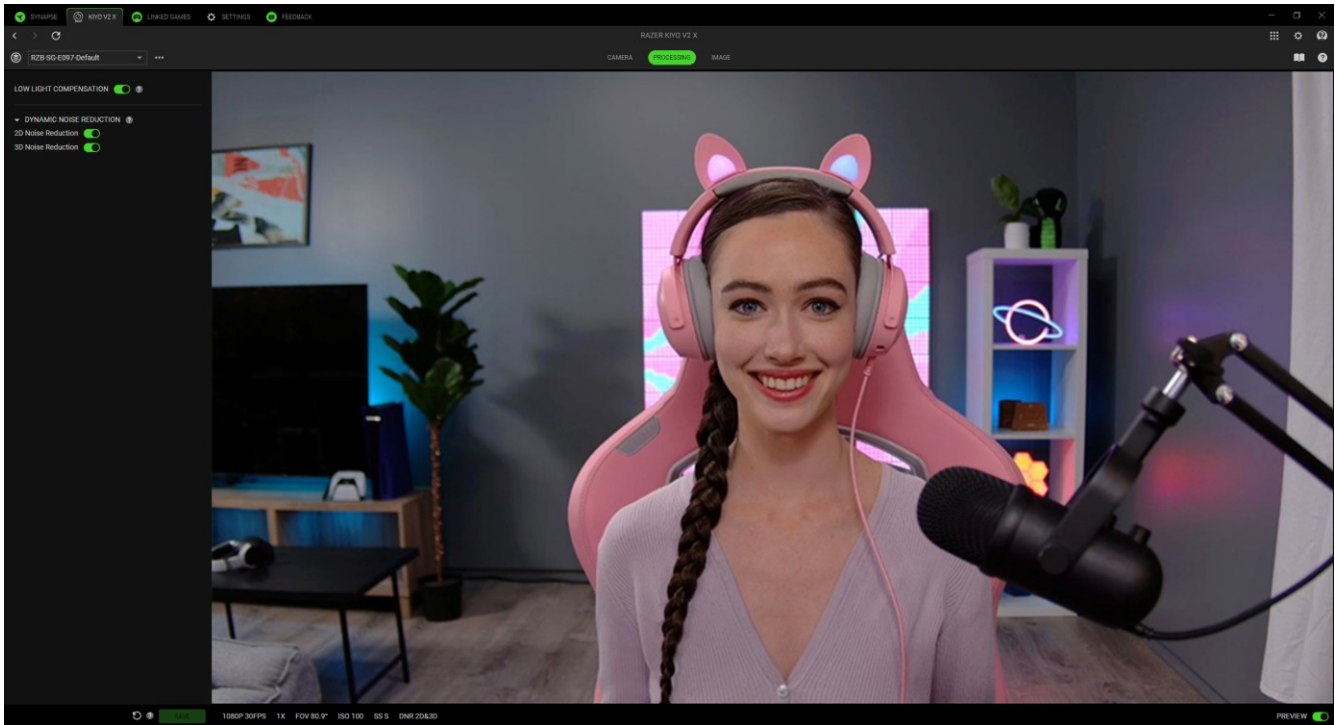

Compensare pentru lumină scăzută

Când este activată, camera va ajusta automat luminozitatea atunci când captează în scene cu lumină scăzută.

Reducere dinamică a zgomotului

Activați pentru a reduce zgomotul și artefactele și pentru a îmbunătăți calitatea generală a imaginii în scenele cu lumină scăzută. Ar trebui să dezactivați aceste funcții atunci când utilizați camera în scene bine iluminate.

- Reducere zgomot 2D. Prioritizează reducerea generală a zgomotului.
- Reducere zgomot 3D. Reduce zgomotul în scene cu estompate din mișcare.

i Starea actuală a reducerii zgomotului a camerei este indicată în partea de jos a previzualizării.

Imagine

Personalizați setările de imagine ale camerei folosind presetări și ajustați-le în continuare după necesități.

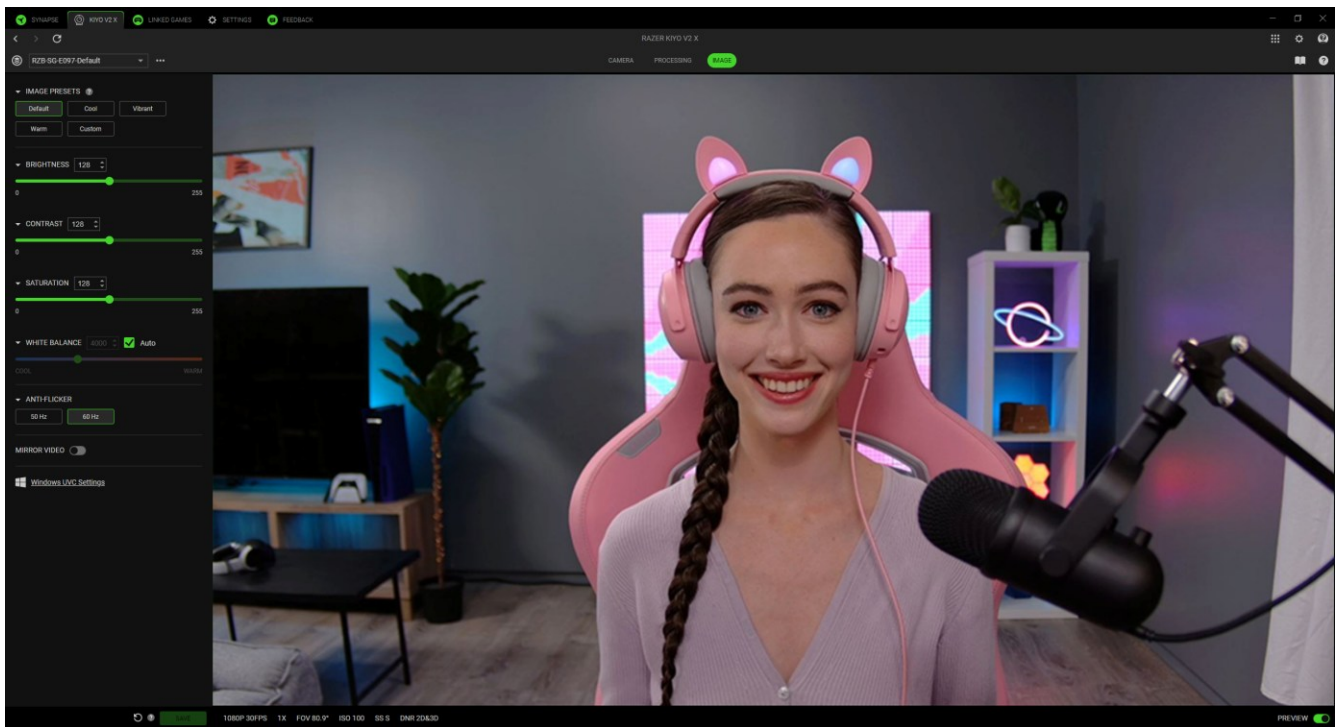

Presetări de imagine

Utilizați o setare de imagine predefinită pentru cameră.

Luminozitate

Controlați luminozitatea generală a capturilor camerei.

Contrast

Evidențiați separarea tonurilor în capturile camerei.

Saturație

Modificați intensitatea culorilor în capturile camerei.

Balans de alb

Controlați temperatura de culoare a sursei de lumină a camerei. În mod implicit, este setat pe Automată, iar camera determină cea mai bună temperatură de culoare pentru capturile sale.

Anti-pâlpâire

Setați frecvența camerei pentru a se potrivi cu frecvența corectă din țara dvs.

Video oglindit

Inversează fluxul camerei pentru a reflecta ceea ce vedeți în oglindă în previzualizare.

Setări UVC Windows

Deschideți fereastra de proprietăți a camerei din sistemul de operare și personalizați corecțiile de culoare și controalele camerei.

JOCURI LEGATE

Fila Jocuri legate vă permite să adăugați aplicații, să vizualizați periferice legate de aplicații sau să căutați aplicații listate.

Jocuri

Subfila Jocuri vă permite să conectați aplicațiile la perifericele dvs. De asemenea, puteți sorta aplicațiile în funcție de ordinea alfabetică, ultima redare sau cele mai jucate. Aplicațiile vor fi în continuare listate aici, chiar dacă nu sunt conectate la un dispozitiv Razer. Pentru a adăuga o aplicație care nu este listată pe ecran, puteți utiliza butonul Adăugare (+) pentru a o căuta manual sau puteți utiliza butonul Scanare (🔍) pentru a o căuta automat. Faceți clic pe butonul Căutare (🔍) pentru a căuta un anumit joc sau program din listă.

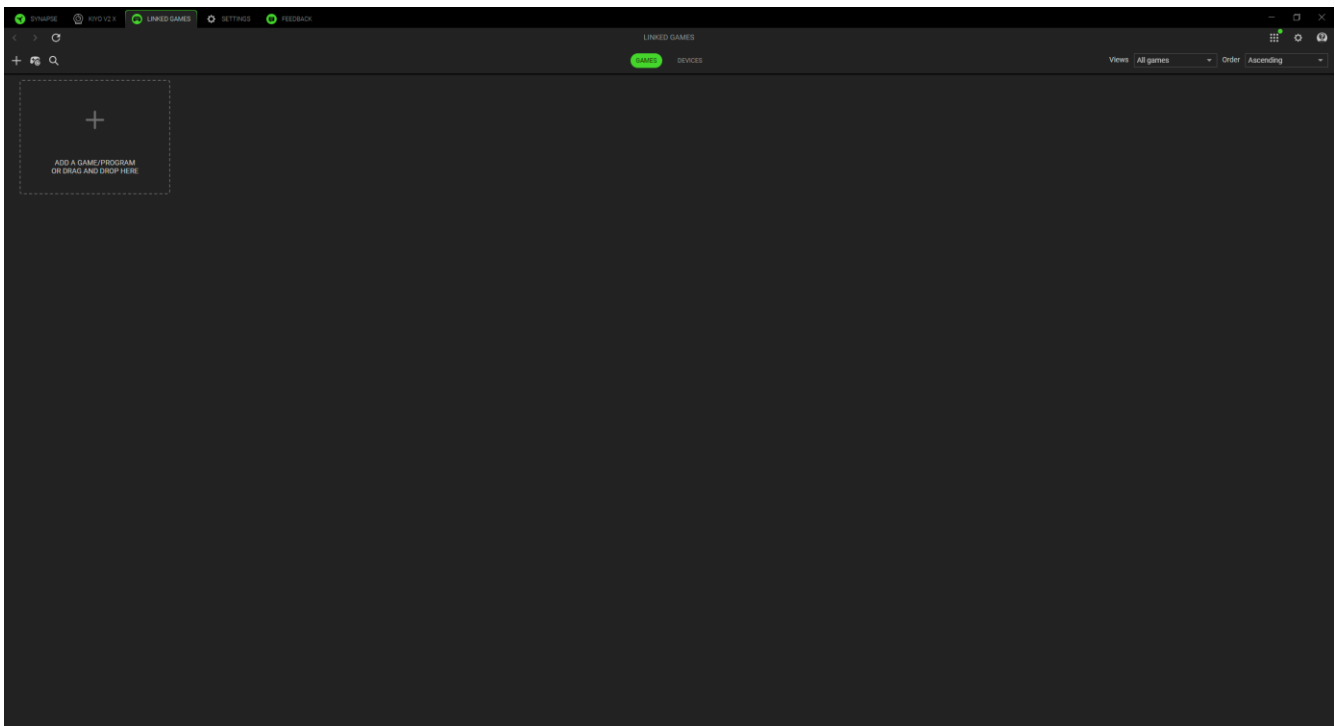

Pentru a conecta o aplicație la dispozitivul dvs. Razer, faceți clic pe ea din listă și selectați un dispozitiv și profilul acestuia. Acest lucru vă va seta automat dispozitivul la profilul selectat ori de câte ori lansați aplicația.

Dispozitive

Subfila Dispozitive vă permite să vizualizați perifericele și să determinați ce aplicații sunt legate de acestea. Selectând un dispozitiv, puteți vedea o listă de aplicații conectate, puteți adăuga aplicații noi sau puteți elimina aplicații conectate. Puteți filtra aceste aplicații utilizând lista verticală Vizualizări și ordine. Pentru a adăuga o aplicație care nu este listată în perifericul, puteți trage și plasa fișierul executabil în interiorul casetei sau puteți utiliza butonul Adăugare (+) pentru a deschide fereastra de căutare. În timp ce vă aflați în fereastra de căutare, puteți face clic pe butonul Reîmprospătare (↻) pentru a scana din nou aplicațiile instalate, pe butonul Căutare (🔍) pentru a căuta un anumit joc sau program din listă sau pe linkul Răsfoire pentru a căuta manual aplicația.

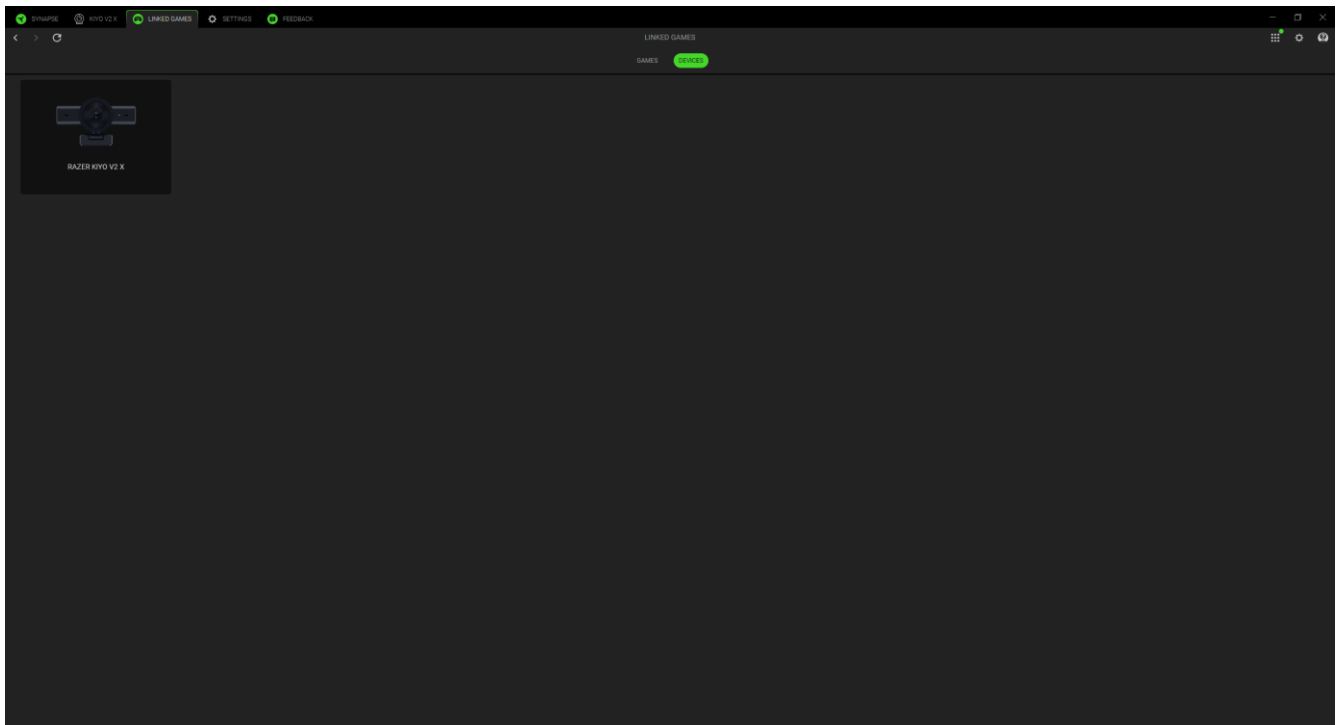

Pentru a conecta o aplicație la dispozitivul Razer, faceți clic pe caseta de selectare din colțul din stânga sus al aplicației în timp ce vă aflați în caseta de căutare. Acest lucru vă va seta automat dispozitivul la profilul selectat ori de câte ori lansați aplicația.

SETĂRI

Fila Setări, accesibilă făcând clic pe butonul (⚙), vă permite să configurați numeroase opțiuni după cum sunt enumerate mai jos:

Synapse

Subfila Synapse este locul în care puteți găsi opțiuni specifice aplicației.

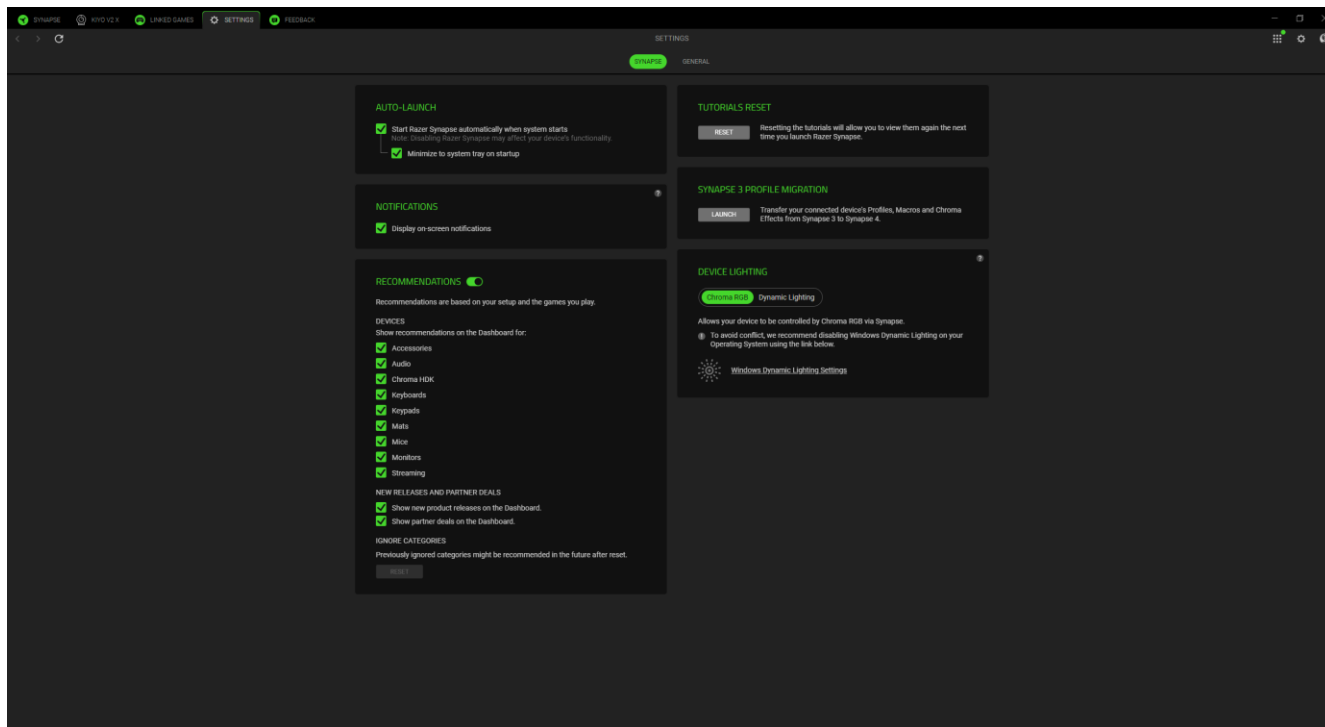

Lansare automată

Opțiunea Lansare automată vă permite să configurați comportamentul de pornire al aplicației.

Notificări

Opțiunea Notificări permite aplicației să afișeze notificări pe ecran chiar dacă rulați aplicații pe tot ecranul.

Recomandări

Recomandările ne permit să afișăm cele mai recente produse și funcții în tabloul de bord pe baza dispozitivelor instalate și a jocurilor conectate.

Resetare tutoriale

Selectarea butonului Resetare va reactiva toate tutorialele care vă ajută să vă familiarizați cu funcțiile Razer Synapse.

Migrarea profilului

Această funcție vă permite să transferați toate profilurile, macrocomenzile și efectele de cromatică ale dispozitivului din Synapse 3 în noul Synapse.

Iluminarea dispozitivului

Această opțiune vă permite să alegeți ce aplicație va controla efectele de iluminare de pe dispozitiv.

General

Subfila General este secțiunea în care puteți accesa diverse opțiuni pentru aplicația dvs., precum și puteți găsi informații suplimentare despre software.

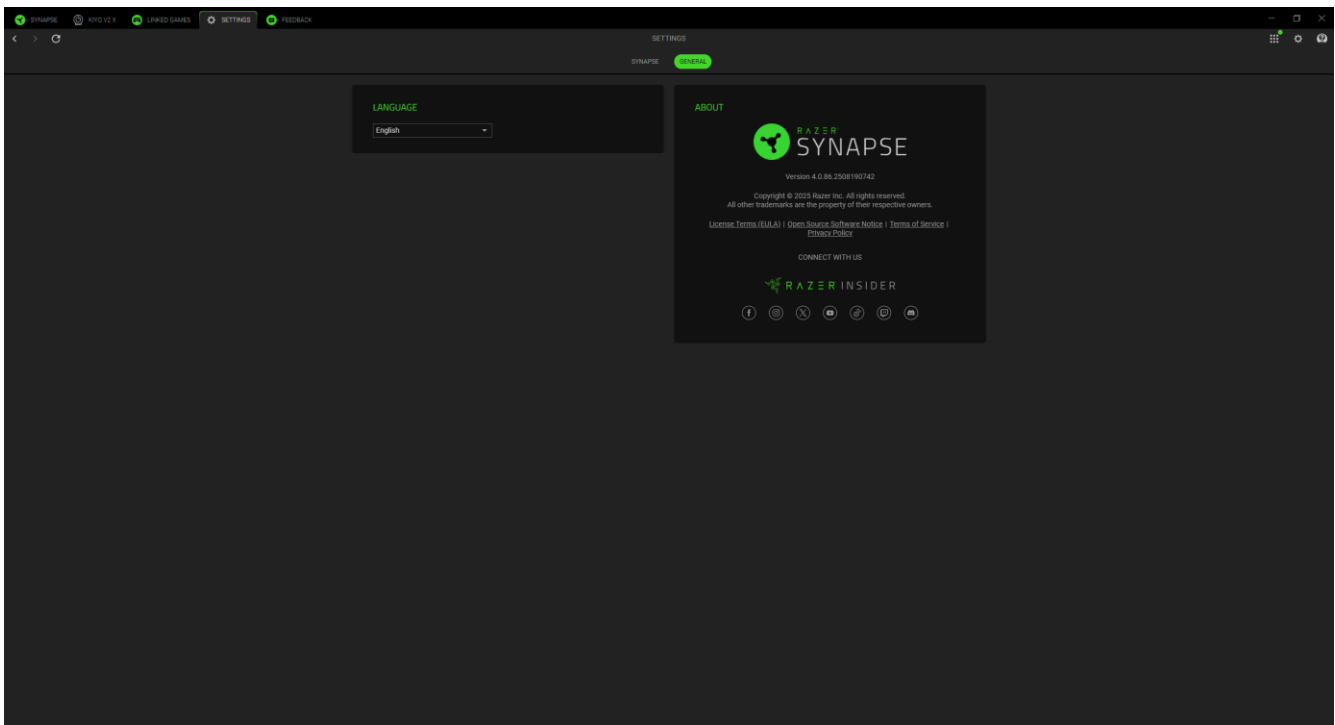

Limbă

Această opțiune vă permite să schimbați limba de afișare a Razer Synapse.

Despre

Secțiunea Despre arată versiunea curentă a software-ului, afișează declarația de copyright și oferă linkuri relevante pentru termenii de utilizare ai Razer. De asemenea, puteți utiliza această opțiune pentru a accesa rapid comunitățile sociale Razer.

FEEDBACK

Ajutați-ne să îmbunătățim Razer Synapse oferind comentariile, sugestiile și problemele cu software-ul. Ne puteți contacta direct folosind această filă și chiar puteți câștiga recompense pentru raportarea erorilor.

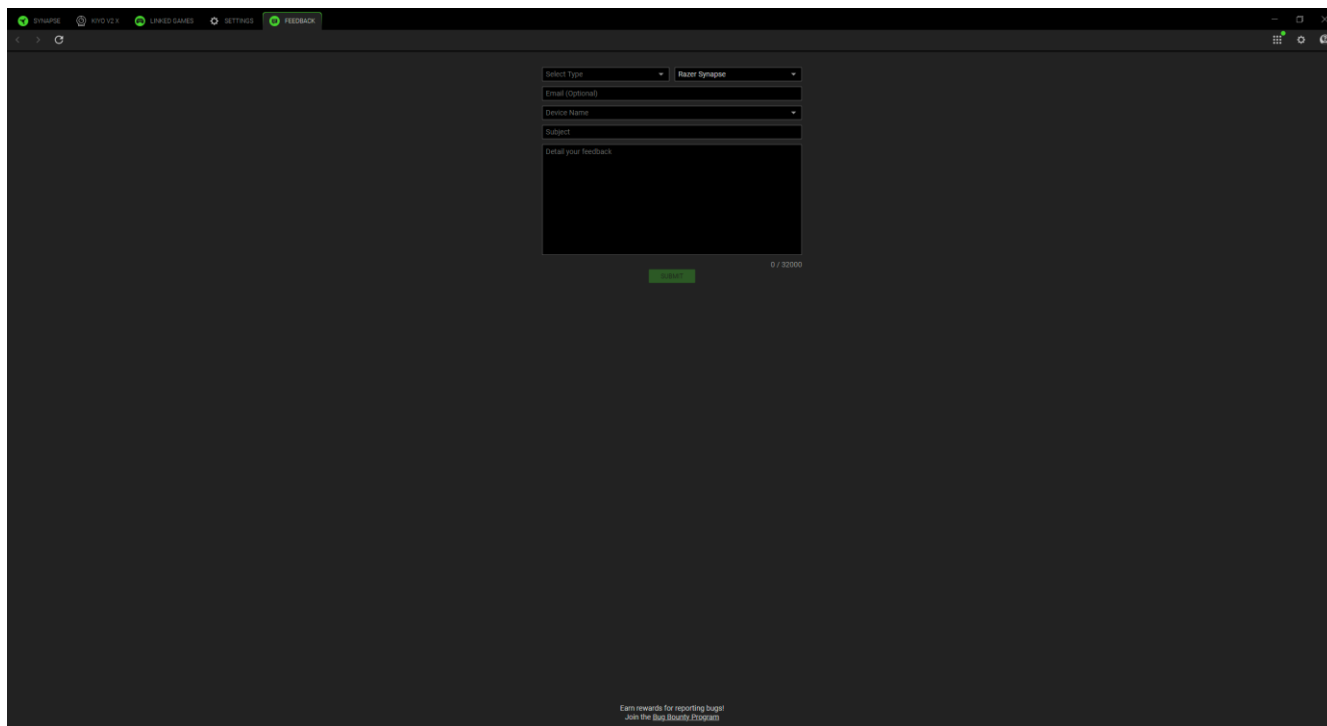

The image shows a dark-themed web interface for submitting feedback. At the top, there are navigation tabs: "HOME", "LINKED GAMES", "SETTINGS", and "FEEDBACK". The "FEEDBACK" tab is active. The form contains the following fields:

- "Select Type" dropdown menu, currently set to "Razer Synapse".
- "Email (Optional)" text input field.
- "Device Name" dropdown menu.
- "Subject" text input field.
- "Detail your feedback" text area.
- A green "Submit" button.
- A character count "0 / 20000" next to the text area.

At the bottom of the page, there is a small text link: "Earn rewards for reporting bugs! Join the Bug Bounty Program".

6. SIGURANȚĂ ȘI ÎNTREȚINERE

GHIDURI DE SIGURANȚĂ

Pentru a obține un nivel maxim de siguranță în utilizarea dispozitivului Razer Kiyo V2 X, vă recomandăm să urmați următoarele instrucțiuni:

Dacă întâmpinați dificultăți în utilizarea corectă a dispozitivului și depanarea nu funcționează, deconectați dispozitivul și contactați linia de asistență Razer sau accesați support.razer.com pentru asistență.

Nu demontați dispozitivul și nu încercați să îl utilizați în condiții de sarcină electrică anormală. Acest lucru va duce la anularea garanției.

Nu utilizați și nu instalați dispozitivul și componentele acestuia în apropierea apei, umezelii, solvenților sau altor suprafețe umede și nu expuneți dispozitivul la temperaturi ridicate sau la lumina directă a soarelui pentru perioade îndelungate.

Țineți dispozitivul departe de lichide, umiditate sau umezeală. Utilizați dispozitivul doar în intervalul specific de temperatură de 0°C (32°F) până la 40°C (104°F). Dacă temperatura depășește acest interval, deconectați și/sau opriți dispozitivul pentru a permite stabilizarea temperaturii la un nivel optim.

ÎNTREȚINERE ȘI UTILIZARE

Razer Kiyo V2 X necesită întreținere minimă pentru a funcționa în condiții optime. O dată pe lună, vă recomandăm să deconectați dispozitivul de la computer și să îl curățați cu o cârpă moale sau cu vată pentru a preveni acumularea de murdărie. Nu folosiți săpun, agenți de curățare agresivi sau materiale abrazive.

7. LIMBAJ JURIDIC

INFORMAȚII PRIVIND DREPTURILE DE AUTOR ȘI PROPRIETATEA INTELECTUALĂ

©2025 Razer Inc. Toate drepturile rezervate. Razer, sigla cu șarpele cu trei capete, sigla Razer, „For Gamers. By Gamers.” și sigla „Powered by Razer Chroma” sunt mărci comerciale sau mărci comerciale înregistrate ale Razer Inc. și/sau ale companiilor afiliate din Statele Unite sau din alte țări. Toate celelalte mărci comerciale aparțin proprietarilor de drept.

Windows și sigla Windows sunt mărci comerciale ale grupului de companii Microsoft.

Razer Inc. („Razer”) poate deține drepturi de autor, mărci comerciale, secrete comerciale, brevete, cereri de brevet sau alte drepturi de proprietate intelectuală (înregistrate sau neînregistrate) referitoare la produsul descris în acest ghid. Furnizarea acestui ghid nu vă oferă o licență pentru niciun astfel de drept de autor, marcă comercială, brevet sau alt drept de proprietate intelectuală. Razer Kiyo V2 X („Produsul”) poate diferi de imaginile prezentate pe ambalaj sau în alte materiale. Razer nu își asumă nicio responsabilitate pentru aceste diferențe sau pentru eventualele erori care pot apărea. Informațiile conținute în acest document pot fi modificate fără notificare prealabilă.

GARANȚIE LIMITATĂ A PRODUSULUI

Pentru cei mai recenti și actuali termeni ai garanției limitate a produsului, vă rugăm să vizitați [razer.com/warranty](https://www.razer.com/warranty).

LIMITAREA RĂSPUNDERII

Razer nu va fi în niciun caz răspunzător pentru niciun profit pierdut, pierdere de informații sau date, daune speciale, incidentale, indirecte, punitive sau pe cale de consecință sau incidentale, care decurg în orice fel din distribuirea, vânzarea, revânzarea, utilizarea sau incapacitatea de a utiliza Produsul. În niciun caz, răspunderea Razer nu va depăși prețul de achiziție cu amănuntul al produsului.

GENERAL

Acești termeni vor fi guvernați și interpretați în conformitate cu legile jurisdicției în care a fost achiziționat Produsul. În cazul în care orice termen din prezentul document este considerat invalid sau inaplicabil, atunci respectivul termen (în măsura în care este invalid sau inaplicabil) nu va avea efect și se va considera exclus fără a invalida niciunul dintre termenii rămași. Razer își rezervă dreptul de a modifica orice termen în orice moment, fără notificare prealabilă.