



RAZER HYPERFLUX V2 WIRELESS CHARGING SYSTEM

GUIA PRINCIPAL

CONTEÚDO

| | |
|---|----|
| 1. CONTEÚDO DA EMBALAGEM..... | 2 |
| 2. DO QUE VOCÊ PRECISA..... | 3 |
| 3. NÓS LHE DAMOS COBERTURA..... | 4 |
| 4. PRIMEIROS PASSOS | 5 |
| 6. CONFIGURAR SEU RAZER HYPERFLUX V2..... | 7 |
| 6. SEGURANÇA E MANUTENÇÃO..... | 22 |
| 7. INFORMAÇÕES LEGAIS | 24 |

1. CONTEÚDO DA EMBALAGEM

- Razer Hyperflux V2 Wireless Charging Gaming Mouse Mat

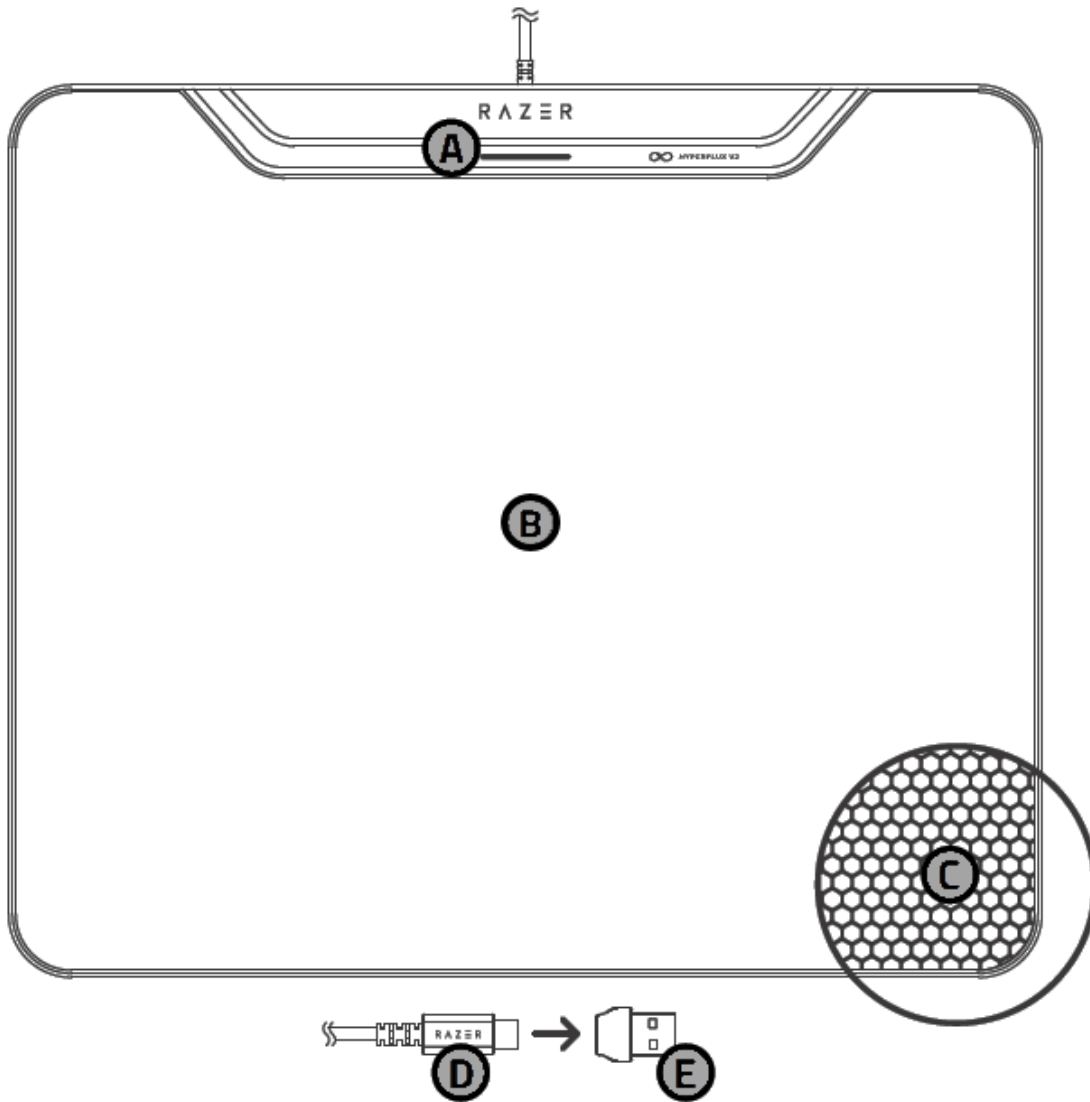

- A. Indicador de carregamento em LED
- B. Carregador contínuo
- C. Base de borracha antiderrapante
- D. Conector USB Tipo C
- E. Adaptador USB Tipo C para USB Tipo A

- Hyperflux V2 Wireless Charging Puck



- Guia de informações importantes sobre o produto

2. DO QUE VOCÊ PRECISA

REQUISITOS DO PRODUTO

- Porta USB Tipo C ou Tipo A
- Mouse Razer compatível habilitado para carregamento sem fio*



REQUISITOS DO RAZER SYNAPSE

- Windows®10 de 64 bits (ou superior)
- Conexão com a internet para a instalação do software

**Vendido separadamente. Para ver uma lista atualizada de mouses compatíveis, leia o código QR ou visite rZR.to/razer-hyperflux-v2*

3. NÓS LHE DAMOS COBERTURA

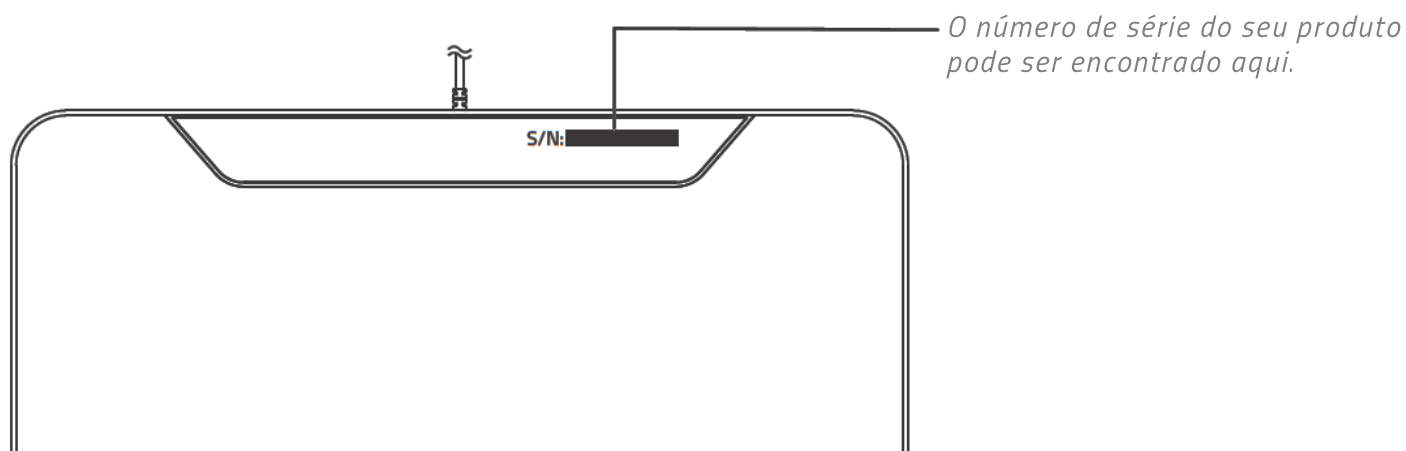

Registre seu produto e ganhe benefícios exclusivos
razerid.razer.com/warranty

4. PRIMEIROS PASSOS

MONTAR

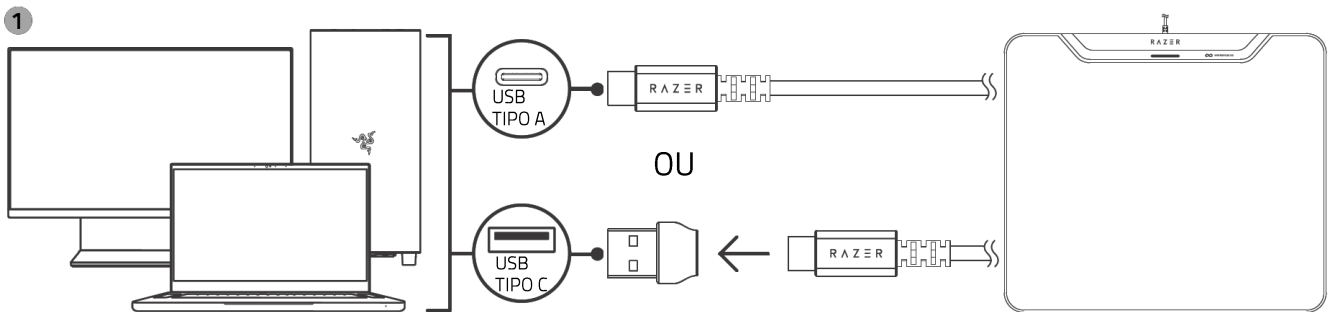

- i** Instale o Razer Synapse quando solicitado ou baixe o instalador em [razer.com/synapse](https://www.razer.com/synapse). Use o aplicativo Razer Synapse para personalizar os limites de carga do mousepad, emparelhar um teclado, alterar o comportamento de emparelhamento e muito mais.

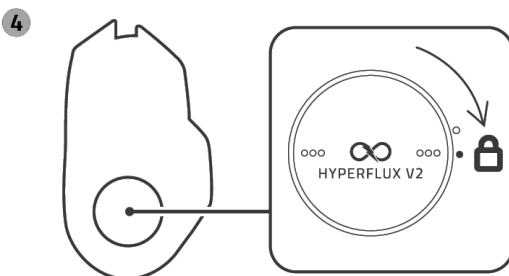
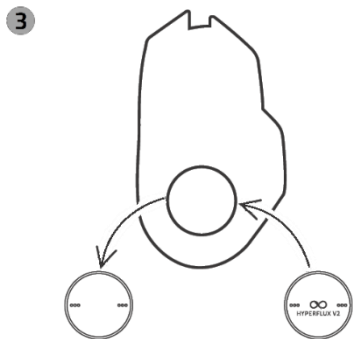
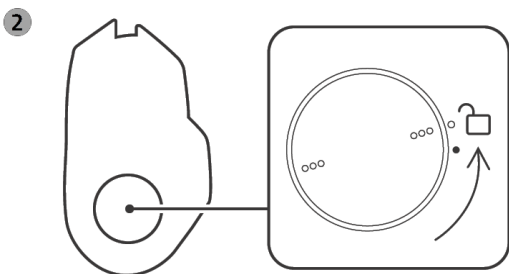

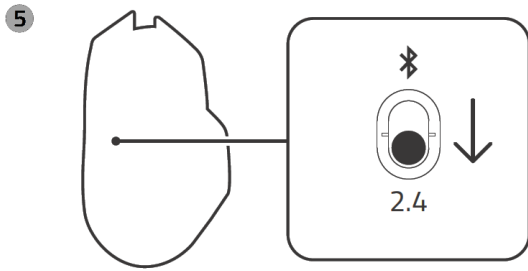

i Use o painel do Razer Synapse para verificar se há atualizações de firmware disponíveis antes de continuar.

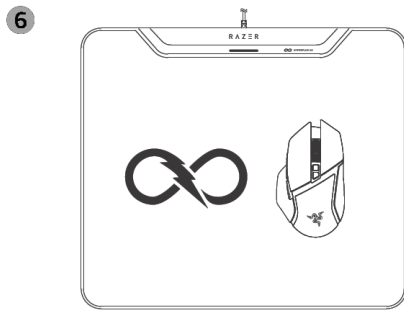

i Com um processo de emparelhamento de zero etapas, o Razer HyperFlux V2 Wireless Charging System faz todo o trabalho para você. Basta colocar o mouse no mousepad para que ele se conecte e carregue automaticamente.

CARREGAR

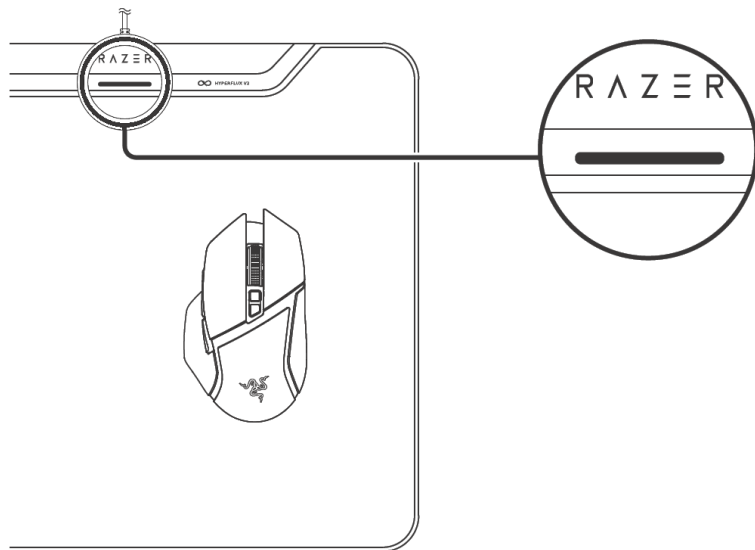

| Status da bateria do mouse | Status do indicador de carregamento em LED |
|----------------------------|--|
| Não disponível | Desativado |
| Carregado | Verde estático |
| ~75% | Respiração em verde |
| ~50% | Respiração em amarelo |
| ~25% | Respiração em vermelho |

Saiba mais sobre seu mousepad específico para jogos em support.razer.com

6. CONFIGURAR SEU RAZER HYPERFLUX V2

i *Isenção de responsabilidade: Este guia fornece uma visão geral do aplicativo do Novo Razer Synapse e pode abranger apenas parcialmente alguns dos recursos de seu dispositivo. O novo Razer Synapse requer uma conexão com a Internet para instalar, atualizar, acessar e salvar recursos baseados em nuvem. O registro em uma conta Razer ID é opcional, mas recomendado. Todas as características listadas aqui estão sujeitas a alterações com base na versão atual, dispositivos conectados e complementos suportados.*

SYNAPSE

A guia Synapse é a guia padrão para quando o Razer Synapse é aberto. Use os seguintes botões abaixo para navegar na interface do usuário:

— Minimizar

Ao clicar nesse botão, o aplicativo será minimizado na barra de tarefas enquanto estiver sendo executado em segundo plano.

☐ Maximizar

Esse botão expande a janela do navegador para preencher a tela inteira. Para restaurar a janela ao seu tamanho original, clique novamente no botão de maximização.

× Fechar

Esse botão fechará todas as guias relevantes e encerrará o aplicativo completamente.

< Guia anterior

Ao clicar nesse botão, você retornará à última guia que visitou.

> Próxima guia

Clicar nesse botão o levará para a próxima página se você tiver usado recentemente o botão Guia anterior.

↻ Guia Atualizar

Esse botão recarrega a página atual. Use essa opção se uma página não estiver sendo exibida corretamente ou se você quiser ver o conteúdo mais recente.

Baixar Atualização

Se esse botão for exibido, isso significa que há alterações no aplicativo. Use essa opção se uma página não estiver sendo exibida corretamente ou se você quiser ver o conteúdo mais recente.

Mais

Clicar nesse botão abrirá uma janela pop-up para que você possa acessar facilmente as guias Dispositivos, Módulos e Outros aplicativos instalados.

Configurações

Clicar nesse botão abrirá a guia Configurações, para que você possa alterar rapidamente as configurações desse aplicativo.

Perfil

Esse botão abrirá uma janela pop-up para acessar as opções Log in, Feedback, Avalie este software, Adicionar Dispositivo Wi-Fi e Sair.

Informações

Ao passar o mouse sobre esse botão, aparecerá uma informação adicional sobre um recurso ou função.

Painel

A subguia do Painel é uma visão geral do seu Razer Synapse, onde você pode acessar todos os seus dispositivos, módulos e serviços online Razer.

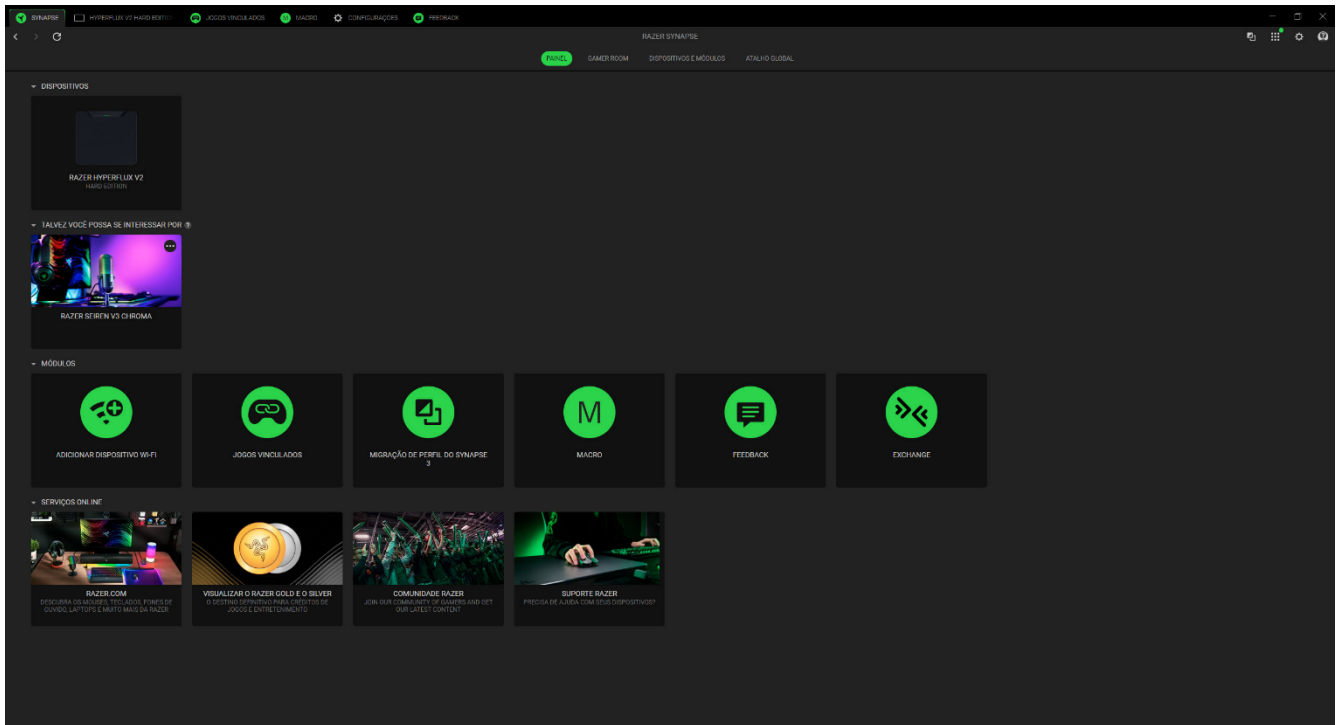

Gamer Room

A subguia Gamer Room mostra todos os dispositivos com o recurso Luzes Razer Aether. A partir daqui, você pode visualizar e gerenciar seus dispositivos compatíveis com o Gamer Room.

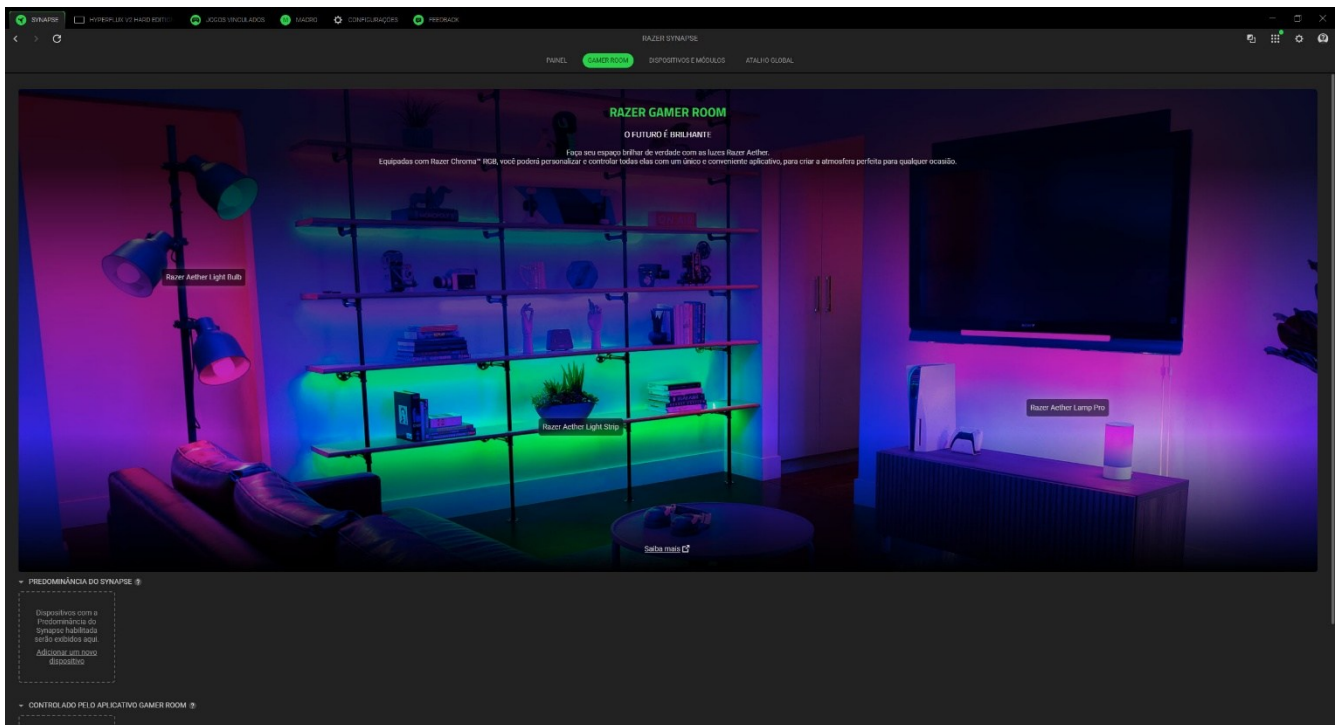

Predominância do Synapse

Esta seção permite selecionar e personalizar a iluminação do seu dispositivo e fazê-lo reagir a jogos habilitados para Chroma e aplicativos Chroma Connect usando o Razer Synapse.

Controlado pelo Aplicativo Gamer Room

Esta seção exibe todos os dispositivos compatíveis controlados remotamente pelo aplicativo Gamer Room.

Dispositivos e Módulos

A subguia Módulos exibe todos os módulos instalados e disponíveis para instalação.

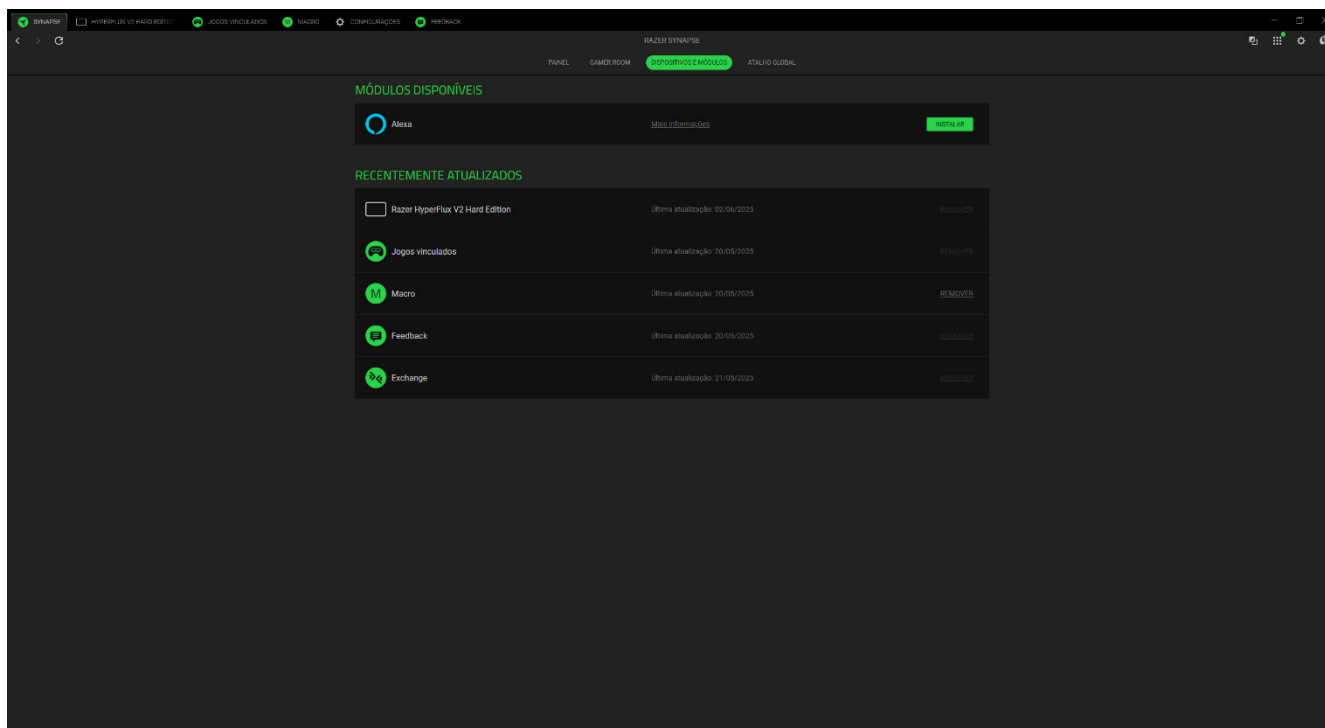

Atalhos Globais

Vincule operações ou funções do Razer Synapse para personalizar combinações de teclas a partir dos comandos de qualquer dispositivo habilitado para Razer Synapse, que se aplicarão a todos os perfis do dispositivo.

! *Apenas comandos de dispositivos habilitados para Razer Synapse serão reconhecidos.*

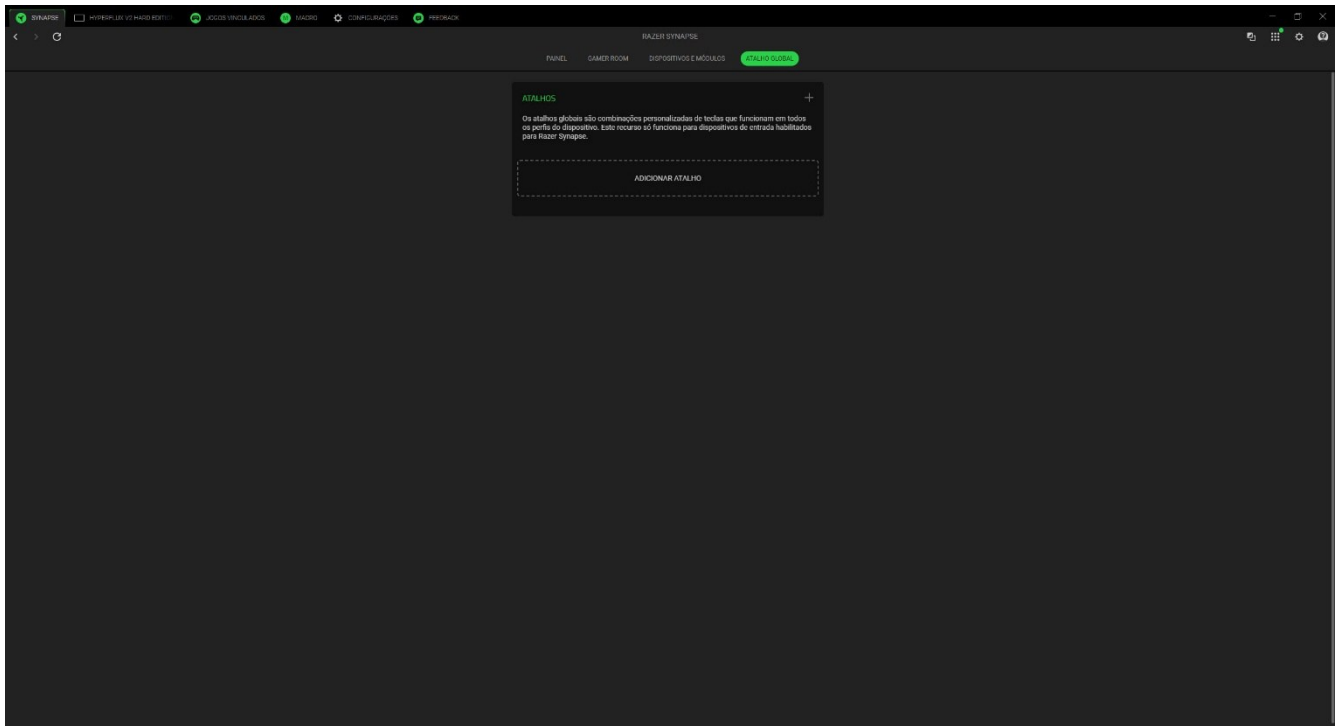

HYPERFLUX V2

A guia HyperFlux V2 é a guia principal do seu mousepad Razer. Quaisquer alterações nesta guia são automaticamente salvas no seu sistema local e no armazenamento na nuvem.

Customize

A subguia Personalizar tem a função de alterar o HyperFlux V2 Wireless Charging System.

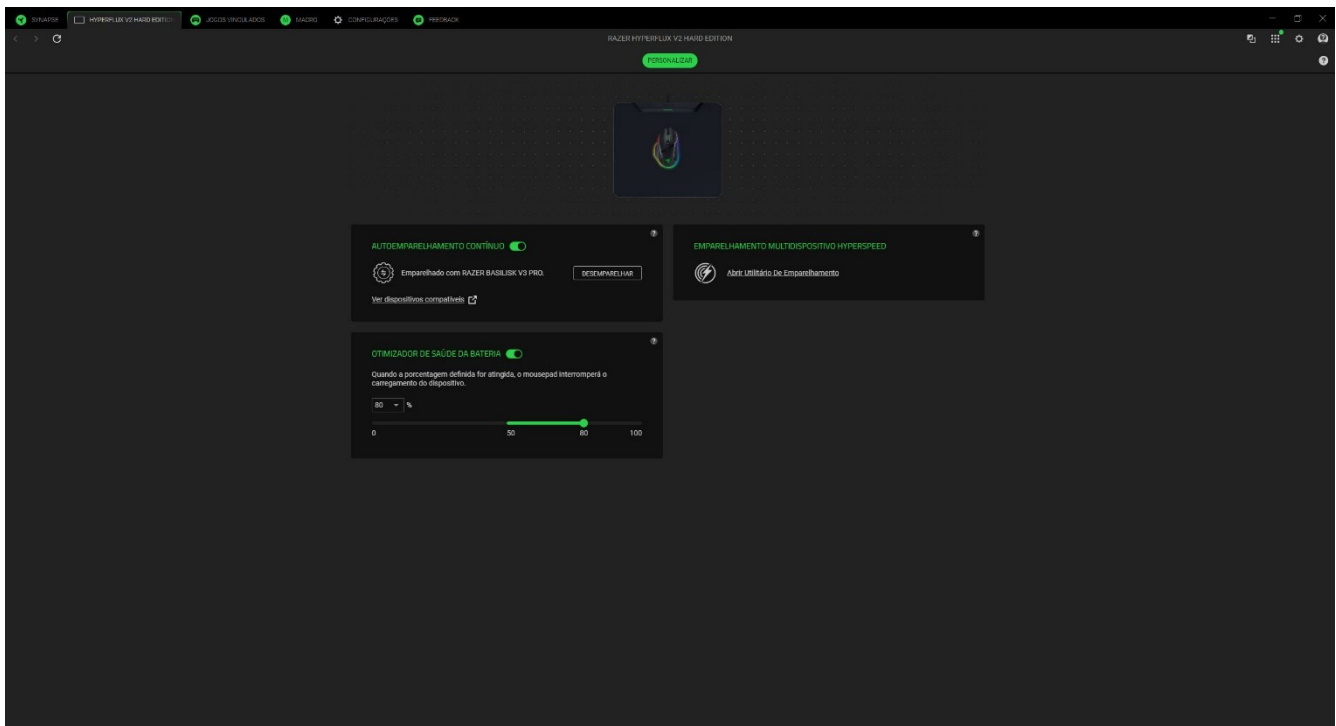

Autoemparelhamento Contínuo

Emparelhe automaticamente seu mouse compatível habilitado para carregamento sem fio ao colocá-lo no mousepad com carregamento sem fio.

Otimizador de Saúde da Bateria

A subguia Otimizador de Saúde da Bateria permite que você limite a quantidade de carga que seu dispositivo Razer recebe ao carregar o HyperFlux V2 Wireless Charging Puck.

Emparelhamento Multidispositivo HyperSpeed

Use este recurso para conectar outro dispositivo compatível com HyperSpeed com a conexão sem fio do Razer HyperFlux V2. Como a conexão sem fio suporta tanto um teclado quanto um mouse simultaneamente, você pode evitar o uso de dongles separados para cada periférico.

JOGOS VINCULADOS

A aba de Jogos Vinculados permite que você adicione aplicativos, visualize periféricos vinculados aos aplicativos ou procure por aplicativos listados.

Jogos

A subguia Jogos permite vincular aplicativos aos seus periféricos. Você também pode organizar os aplicativos em ordem alfabética, a partir do último jogo utilizado ou a partir do mais jogado. Os aplicativos continuarão listados aqui, mesmo se não estiverem vinculados a um dispositivo Razer. Para adicionar um aplicativo que não esteja listado na tela, você pode usar o botão Adicionar (+) para procurá-lo manualmente ou usar o botão Escanear (📷) para procurá-lo automaticamente. Clique no botão Procurar (🔍) para procurar um jogo ou programa específico na lista.

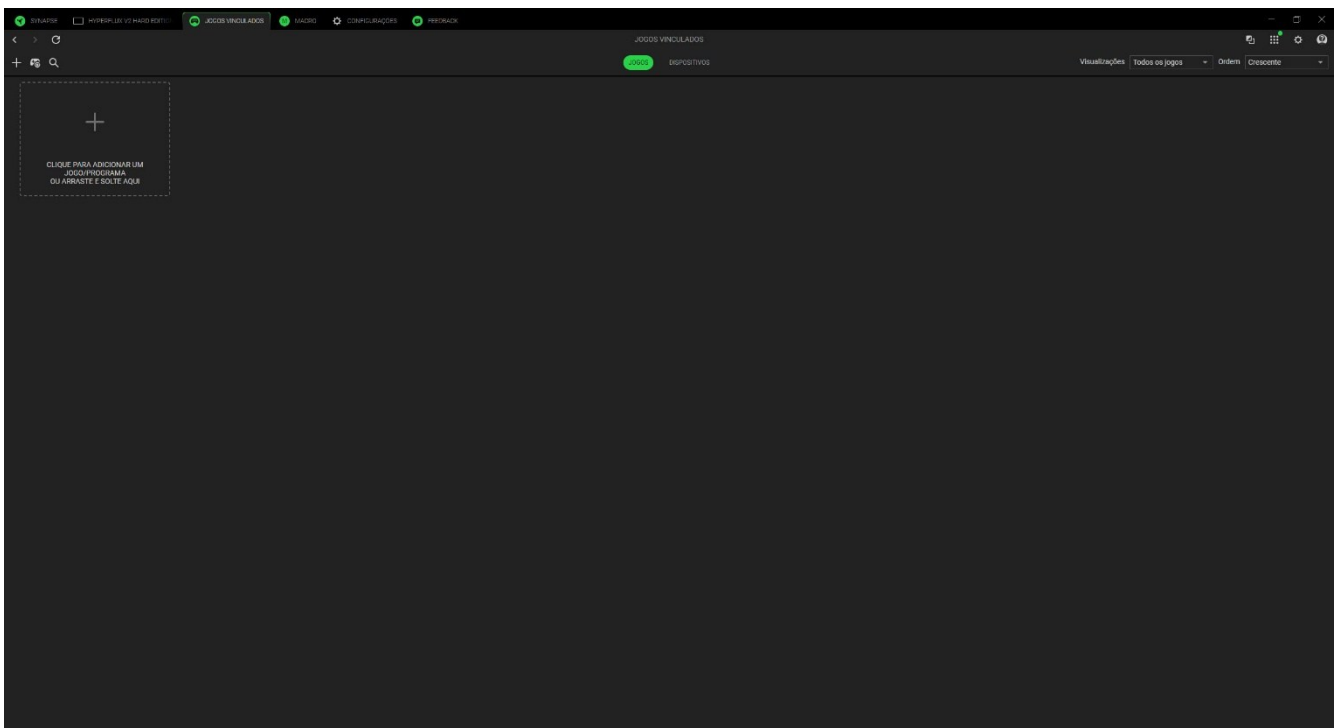

Para vincular um aplicativo ao seu dispositivo Razer, clique nele na lista e selecione um dispositivo e seu perfil. Isso definirá automaticamente seu dispositivo para o perfil selecionado sempre que você iniciar o aplicativo.

Dispositivos

A subguia Dispositivos permite visualizar seus periféricos e determinar quais aplicativos estão vinculados a eles. Ao selecionar um dispositivo, você pode ver uma lista de aplicativos vinculados, adicionar novos aplicativos ou remover aplicativos vinculados. Você pode filtrar esses aplicativos usando a lista suspensa Visualizações e Ordem. Para adicionar um aplicativo não listado em seu periférico, você pode arrastar e soltar o arquivo executável dentro da caixa ou usar o botão Adicionar (+) para abrir a janela de pesquisa. Na janela de pesquisa, você pode clicar no botão Atualizar (↻) para verificar novamente os aplicativos instalados, no botão Pesquisar (🔍) para procurar um jogo ou programa específico na lista ou no link Procurar para procurar o aplicativo manualmente.

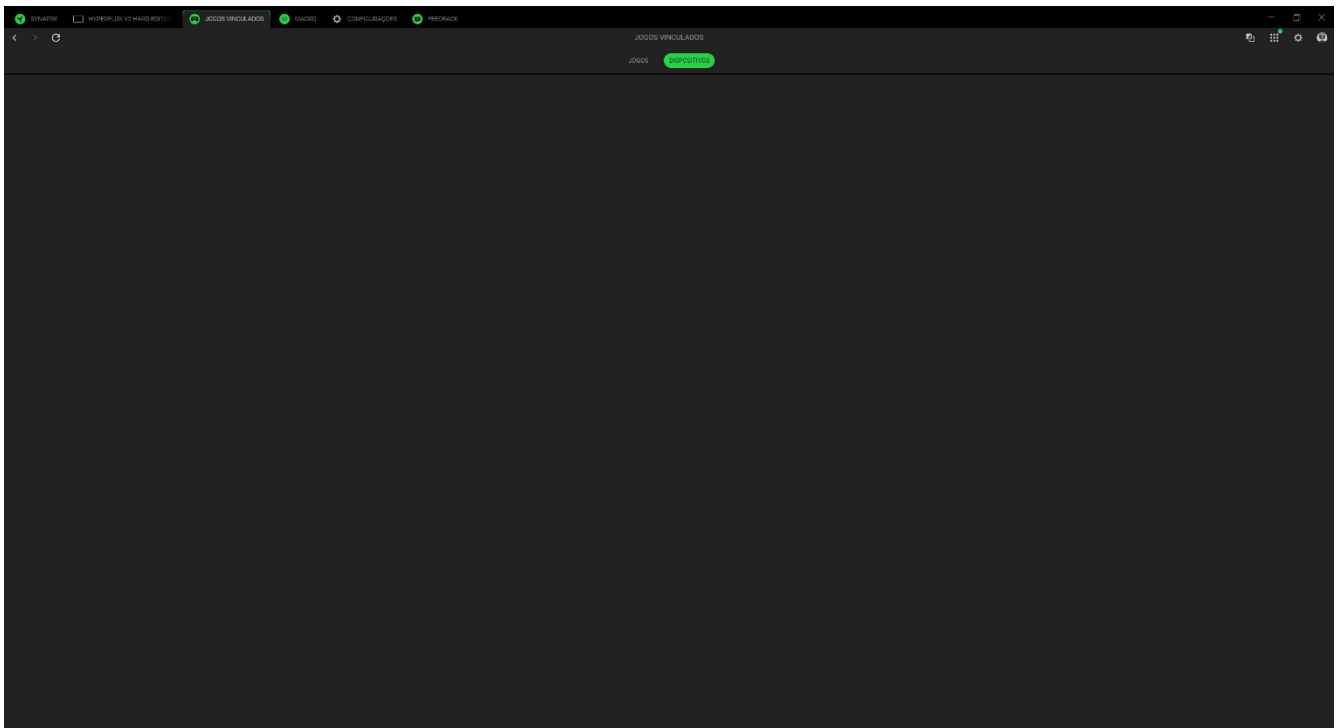

Para vincular um aplicativo ao seu dispositivo Razer, clique na caixa de seleção no canto superior esquerdo do aplicativo enquanto estiver dentro da caixa de pesquisa. Isso definirá automaticamente seu dispositivo para o perfil selecionado sempre que você iniciar o aplicativo.

MACRO

Se precisar executar uma série de comandos complexos de forma precisa, será necessário uma Macro. Uma macro é um conjunto de pressionamentos de teclas, botões e movimentos de cursor gravados que podem ser vinculados ao dispositivo e executados a qualquer momento.

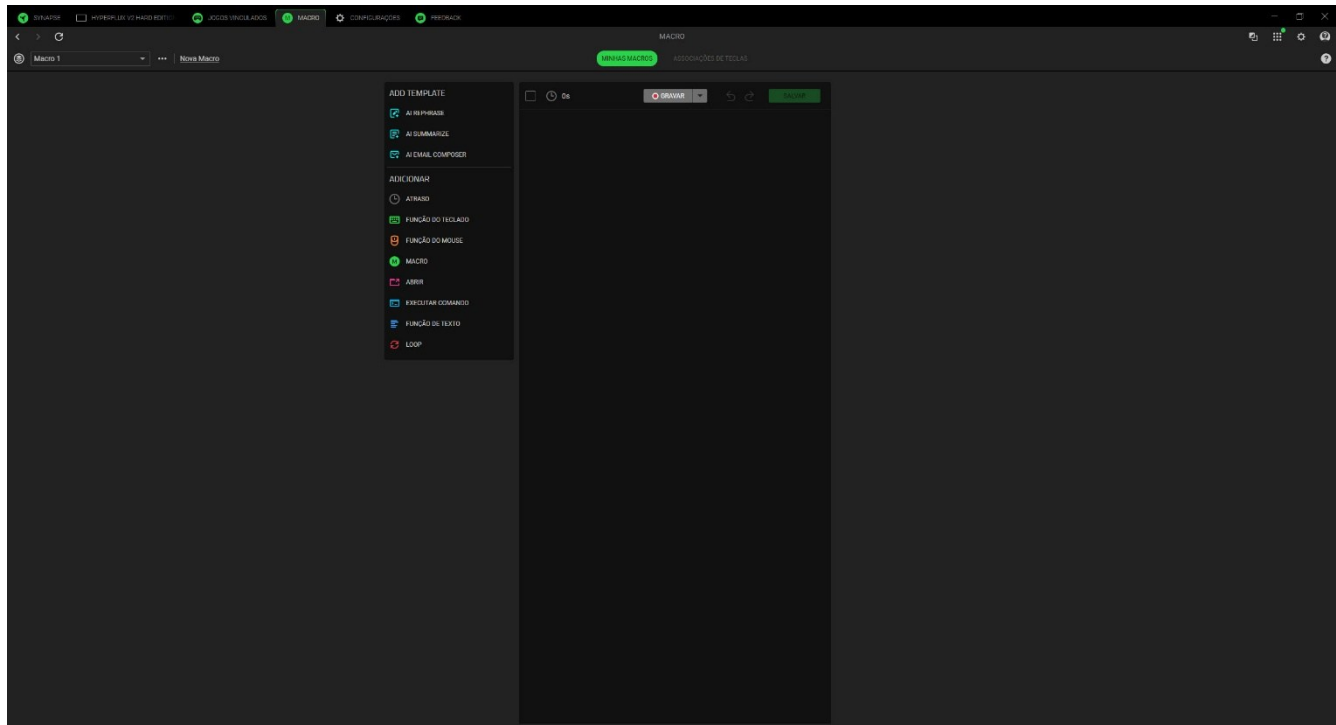

Minhas Macros

A subguia Minhas Macros permite que você crie, edite e organize essas macros para atribuí-las às teclas ou botões do dispositivo Razer. Use os seguintes botões abaixo para acessar suas opções de macro:

Barra suspensa de macro

Clicar nessa barra suspensa exibirá todas as macros para esse dispositivo. A partir daí, você pode procurar uma macro específica, classificar suas macros, criar uma nova pasta e criar uma nova macro. A seleção de uma macro habilitará diversas opções, como renomear, duplicar ou excluir a macro.

*** Diversos

Ao clicar nesse botão, será aberta uma janela pop-up com opções relacionadas à macro atual.

Nova Macro

Use este link para criar e selecionar a nova macro rapidamente.

Depois de criar uma macro, você pode gravar as teclas pressionadas, os botões pressionados e os movimentos do cursor clicando no botão Gravar () ou pode personalizar a macro clicando no botão do menu suspenso () antes de iniciar a gravação com as seguintes opções abaixo:

- **Iniciar atraso.** Defina um curto atraso entre 1 e 5 segundos antes do início da gravação.
- **Tecla de atalho.** Atribua uma tecla de atalho para iniciar uma gravação de macro mesmo quando o Razer Synapse estiver em segundo plano.
- **Configurações do atraso.** Defina o intervalo de tempo entre cada comando.
- **Rastreamento do movimento do mouse.** Habilite a gravação do movimento do mouse e defina as condições de como ele é registrado.

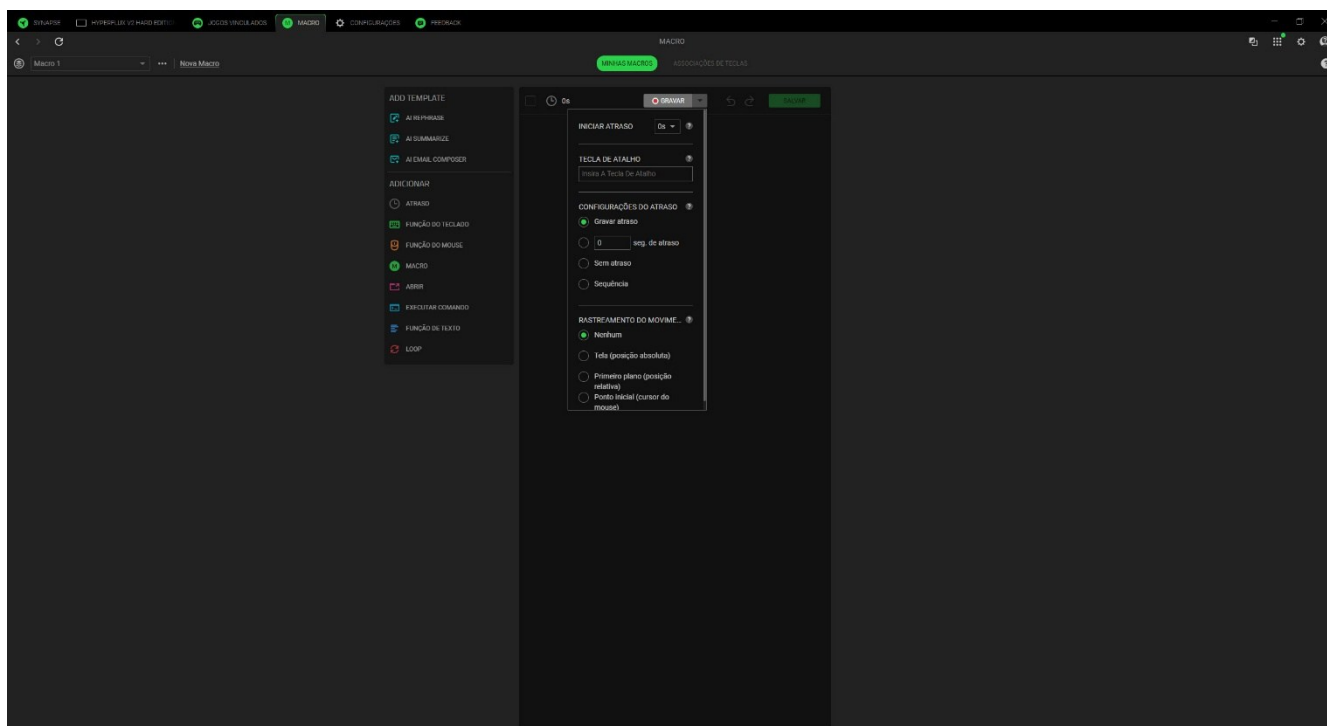

Após gravar seus comandos de macro, clique no botão Parar () ou pressione a tecla de atalho para encerrar a sessão. Depois de gravar uma macro, você poderá editar os comandos que inseriu selecionando cada comando na tela da macro. Cada toque de tecla ou pressionamento de botão é organizado sequencialmente com o primeiro comando no alto da tela.

O menu Inserir, no lado esquerdo da tela, permite adicionar atrasos, pressionar teclas e botões, inserir um grupo inteiro de macros dentro da macro, iniciar aplicativos, executar comandos, digitar textos e repetir um conjunto de comandos dentro da macro.

Associações de Teclas

A subguia Associações de teclas permite que você visualize as Teclas de Atalho da macro selecionada. Você pode vincular uma macro à tecla ou botão de sua escolha sem sair da aba Macro clicando no botão Atribuir Macro aos Seus Dispositivos. (+).

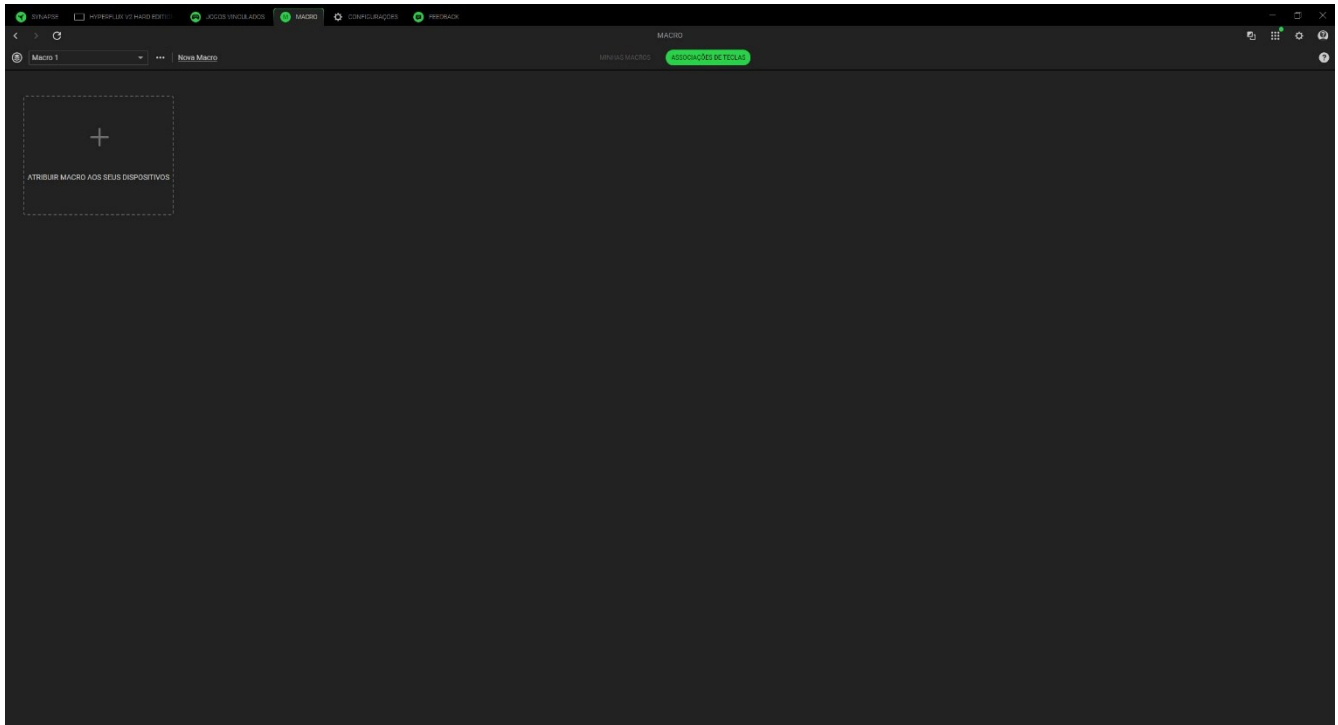

CONFIGURAÇÕES

A guia Configurações, que pode ser acessada clicando no botão (⚙️), permite configurar várias opções, conforme listado abaixo:

Synapse

A subguia Synapse é onde você pode encontrar opções específicas do aplicativo.

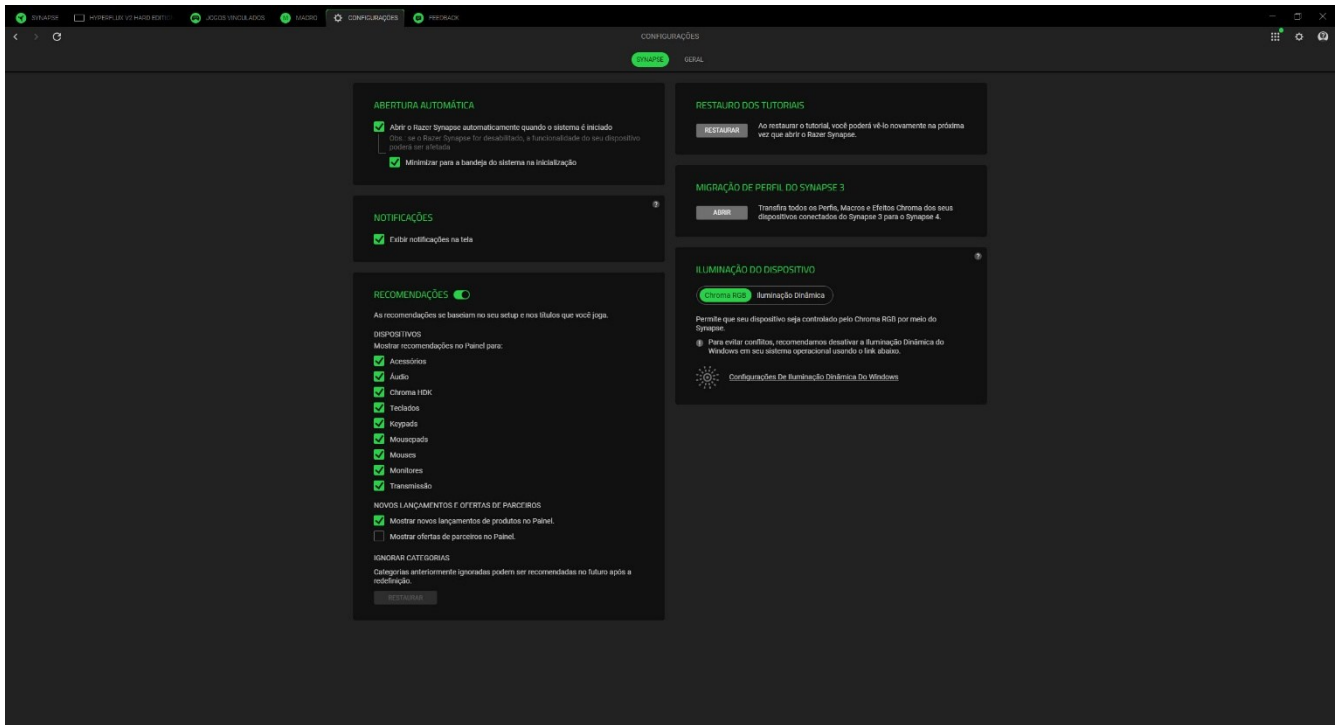

Inicialização automática

A opção Inicialização automática permite que você configure o comportamento de inicialização do aplicativo.

Notificações

A opção Notificações permite que o aplicativo exiba notificações na tela, mesmo que você execute aplicativos em tela cheia.

Recomendações

As recomendações nos permitem mostrar os produtos e recursos mais recentes em seu Painel com base em seus dispositivos instalados e jogos vinculados.

Restauração dos tutoriais

Selecionar o botão Restaurar reativará todos os tutoriais que ajudam você a se familiarizar com os recursos do Razer Synapse.

Migração de perfis

Ao atualizar do Synapse 3 para o Synapse 4, a ferramenta de Migração de perfil no Synapse 4 detecta seus perfis automaticamente e ajuda a gerenciar a transferência deles com um só clique.

Iluminação do Dispositivo

Essa opção permite que você escolha qual aplicativo controlará os efeitos de iluminação no seu dispositivo.

Gerais

A subguia Geral é a seção em que você pode acessar várias opções do aplicativo, bem como encontrar informações adicionais sobre o software.

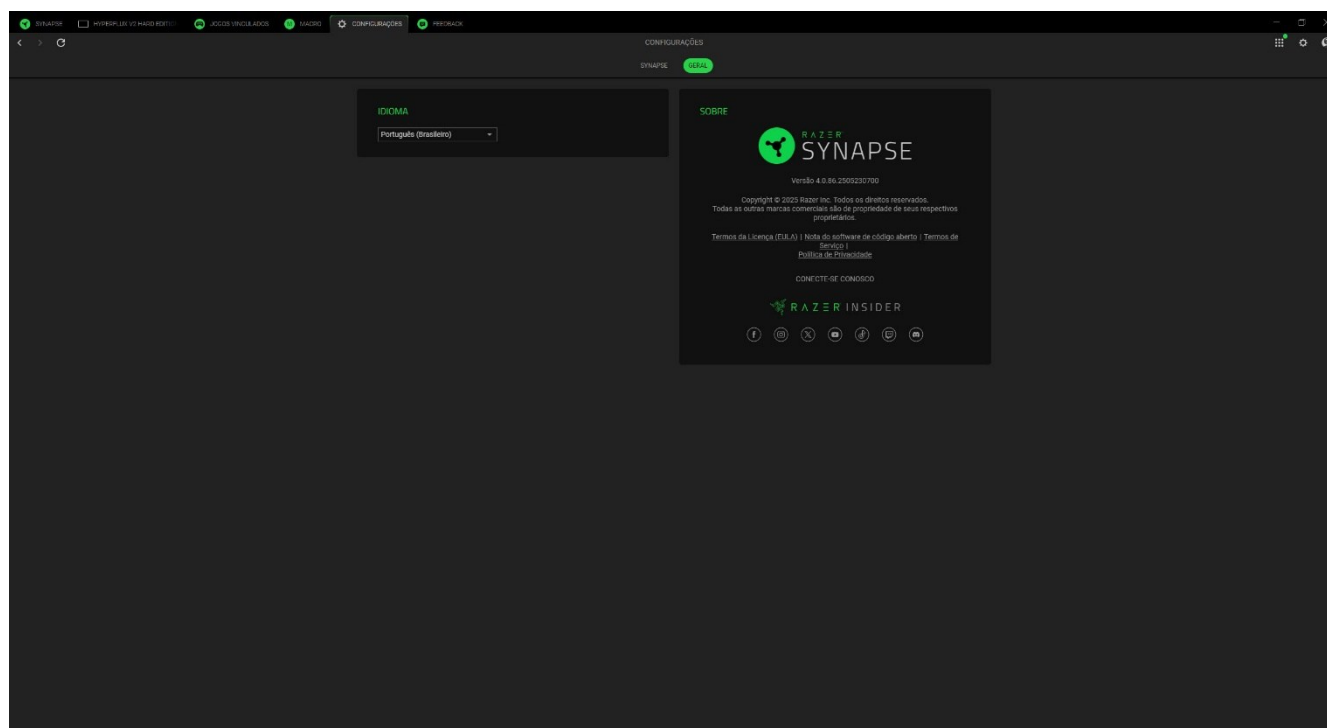

Idioma

Essa opção permite que você altere o idioma de exibição do Razer Synapse.

Sobre

A seção Sobre mostra a versão atual do software, exibe a declaração de direitos autorais e fornece links relevantes para os termos de uso da Razer. Você também pode usar esta opção para acessar rapidamente as comunidades sociais da Razer.

FEEDBACK

Ajude-nos a aprimorar o Razer Synapse enviando seus comentários, sugestões e problemas com o software. Você pode entrar em contato conosco diretamente usando essa guia e até mesmo ganhar recompensas por relatar bugs.

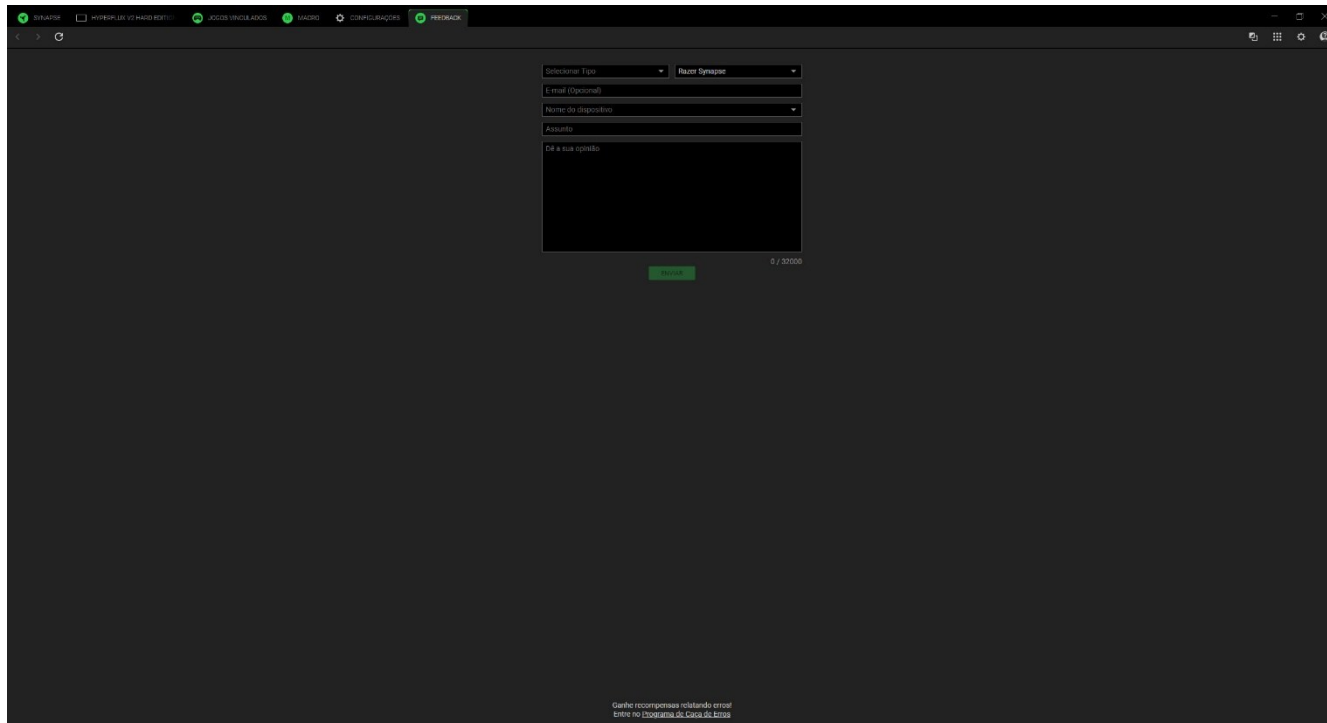

The image shows a dark-themed web browser window with a feedback form. The browser's address bar and tabs are visible at the top. The form includes a dropdown menu for 'Selecionar Tipo' with 'Razer Synapse' selected, followed by input fields for 'Email (opcional)', 'Nome do dispositivo', and 'Assunto'. A large text area labeled 'De a sua opinião' is positioned below these fields. A green 'Enviar' button is located at the bottom right of the form, next to a character count '0 / 20000'. At the bottom center of the page, there is a small text notice: 'Ganhe recompensas relatando erros entre no Utopiana do Caça do Erros'.

6. SEGURANÇA E MANUTENÇÃO

ORIENTAÇÕES DE SEGURANÇA

Para obter a máxima segurança durante o uso do Razer Hyperflux V2 Wireless Charging System, sugerimos que você siga as orientações abaixo:

Se tiver problemas ao usar o dispositivo adequadamente e a solução de problemas não for suficiente para resolvê-los, desconecte o dispositivo e entre em contato com a linha direta da Razer ou visite support.razer.com para receber assistência.

Não desmonte o dispositivo (você perderá a garantia ao fazê-lo) nem tente operá-lo sob condições anormais de corrente.

Mantenha o dispositivo longe de líquidos ou umidade. Só opere o dispositivo dentro da faixa específica de temperatura de 0 °C a 40 °C. Se a temperatura exceder essa faixa, desligue e/ou desconecte o dispositivo para que a temperatura se estabilize no nível ideal.

MANUTENÇÃO E USO

O produto requer uma manutenção mínima para se manter em condições ideais. Recomendamos que você desconecte o dispositivo do computador uma vez por mês e o limpe usando um tecido macio ou um cotonete para evitar o acúmulo de sujeira. Não use sabão ou produtos de limpeza agressivos.

ORIENTAÇÕES PARA O MOUSEPAD

O mousepad requer uma conexão USB capaz de fornecer alimentação suficiente para carregar um mouse Razer compatível com carregamento sem fio. O processo de carregamento pode ser afetado ao se conectar o mouse a hubs ou portas USB não energizados, encontrados principalmente em teclados e periféricos.

Não use nem posicione o dispositivo perto de água, umidade ou outras superfícies molhadas.

Não use nem posicione o dispositivo perto de fontes de calor, chamas livres ou outras superfícies quentes, como aquecedores, fogões, lareiras e velas.

O produto só deve ser utilizado com mouses Razer compatíveis, habilitados para carregamento sem fio. Verifique se seu dispositivo é compatível com o mousepad antes de carregá-lo. A Razer não se responsabiliza por eventuais danos causados a qualquer dispositivo durante o uso do mousepad.

Não posicione (nem arraste) itens pesados, afiados ou ásperos sobre o mousepad, pois isso pode arranhar ou danificar sua superfície.

Não bata no mousepad usando objetos duros ou pontiagudos e não ponha itens muito quentes ou muito frios sobre o mousepad.

Não coloque o mousepad em cima de qualquer superfície ou estrutura metálicas.

Não coloque objetos metálicos, celulares, bases de carregamento ou dispositivos de carregamento sem fio a 20 cm ou menos do mousepad.

Não coloque o mousepad a menos de 1 metro de roteadores Wi-Fi ou entre si.

CUIDADO: NÃO DOBRE nem CURVE o mousepad, pois isso pode danificar ou deformar o produto e anular a garantia.

7. INFORMAÇÕES LEGAIS

INFORMAÇÕES SOBRE DIREITOS AUTORAIS E PROPRIEDADE INTELECTUAL

©2025 Razer Inc. Todos os direitos reservados. Razer, o logotipo da cobra com três cabeças, o logotipo Razer, "For Gamers. By Gamers." e o logotipo "Razer Chroma" são marcas comerciais ou marcas comerciais registradas da Razer Inc. e/ou de empresas afiliadas nos Estados Unidos ou em outros países. O produto real pode ser diferente das imagens. Todas as outras marcas comerciais são propriedade de seus respectivos donos. Garantia não válida fora da região de uso pretendida para o produto.

Windows e o logotipo Windows são marcas comerciais ou marcas registradas do grupo de empresas Microsoft.

A Razer Inc. ("Razer") pode ser detentora de direitos autorais, marcas comerciais, segredos comerciais, patentes, pedidos de patentes ou outros direitos de propriedade intelectual (registrados ou não) referentes ao produto em questão neste guia. O fornecimento deste guia não lhe concede licença sobre qualquer direito autoral, marca comercial, patente ou direito de propriedade intelectual, seja qual for. O Razer Hyperflux V2 Wireless Charging System (o "Produto") pode diferir das imagens apresentadas na embalagem ou em outros contextos. A Razer não assume qualquer responsabilidade por tais diferenças nem por quaisquer erros que possam aparecer. As informações contidas neste guia estão sujeitas a alteração sem aviso prévio.

GARANTIA LIMITADA DO PRODUTO

Para obter os termos atuais e mais recentes da Garantia Limitada do Produto, visite [razer.com/warranty](https://www.razer.com/warranty).

LIMITAÇÃO DE RESPONSABILIDADE

Em nenhuma circunstância a Razer será responsável por qualquer perda de lucro, de informações ou de dados, danos especiais, acidentais, indiretos, indenizatórios ou provenientes de qualquer modo de distribuição, venda, revenda, uso ou incapacidade de uso do produto. Em nenhuma circunstância a responsabilidade da Razer ultrapassará o valor de compra do Produto no varejo.

GERAL

Estes termos serão regidos pela legislação da jurisdição na qual o Produto foi adquirido e serão interpretados de acordo com ela. Se qualquer termo neste documento for julgado inválido ou inexecutável, então tal termo (enquanto inválido ou inexecutável) será considerado sem efeito e excluído, sem invalidar quaisquer termos remanescentes. A Razer reserva-se o direito de retificar qualquer termo a qualquer momento e sem aviso prévio.

