



RAZER HANDHELD DOCK CHROMA

GUIA PRINCIPAL

Configure o palco definitivo para seu tablet ou dispositivo portátil gamer com o **Razer Handheld Dock Chroma**. Com design de seis portas totalmente carregadas que oferece suporte para USB A, USB C, HDMI e Ethernet, você poderá manter seu dispositivo carregado, exibi-lo e expandir seu mundo de jogos em dispositivos portáteis.

CONTEÚDO

| | |
|---|----|
| 1. CONTEÚDO DA EMBALAGEM..... | 3 |
| 2. DO QUE VOCÊ PRECISA..... | 4 |
| 3. NÓS LHE DAMOS COBERTURA..... | 4 |
| 4. ESPECIFICAÇÕES TÉCNICAS | 5 |
| 5. INSTALAR O RAZER HANDHELD DOCK CHROMA | 6 |
| 6. CONFIGURAR O RAZER HANDHELD DOCK CHROMA..... | 9 |
| 7. SEGURANÇA E MANUTENÇÃO..... | 23 |
| 8. INFORMAÇÕES LEGAIS | 24 |

1. CONTEÚDO DA EMBALAGEM

- Razer Handheld Dock Chroma

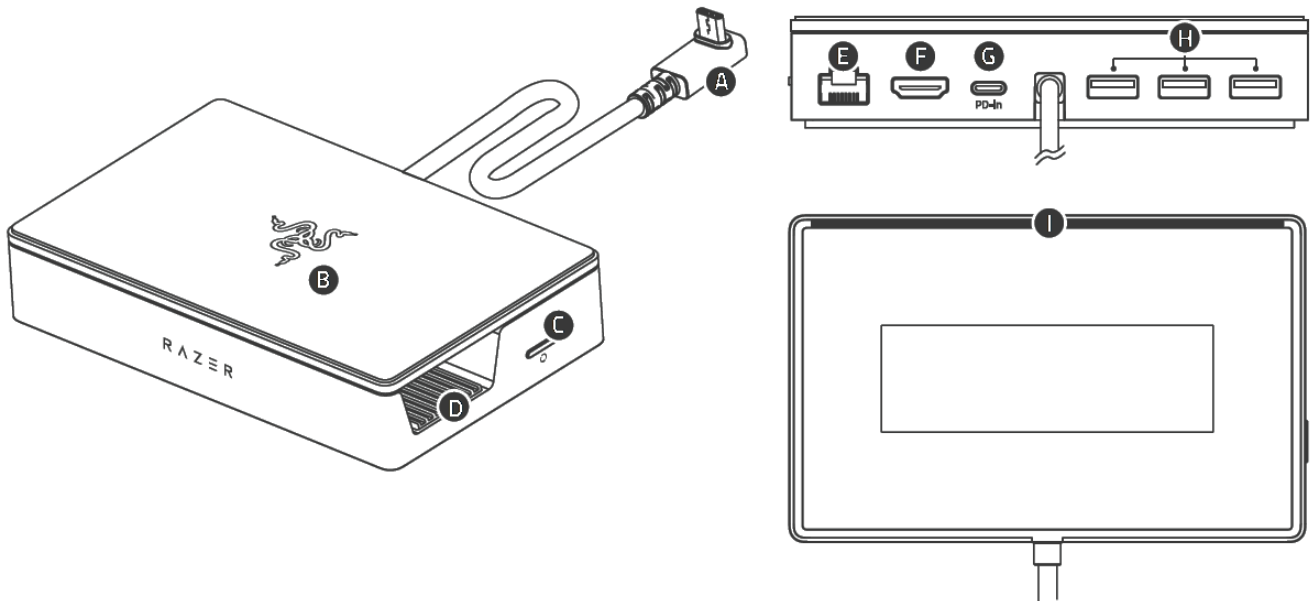

- A. Conector USB 3.2 Tipo C*
- B. Suporte/tampa ajustável
- C. Botão Chroma RGB
- D. Compartimento de acoplamento antiderrapante
- E. Porta Gigabit Ethernet (RJ-45)
- F. Porta HDMI™ (suporta 4k a 60 Hz)
- G. Porta de entrada de alimentação (PD) USB Tipo C**
- H. 3 portas USB 3.2 Tipo A de 1ª geração
- I. Retroiluminação LED equipada com Razer Chroma™ RGB

- Guia de informações importantes sobre o produto

*Suporta saída de até 85 W

**Suporta entrada de até 100 W

2. DO QUE VOCÊ PRECISA

REQUISITOS DO PRODUTO

- Dispositivos gamer móveis com uma porta USB Tipo C

REQUISITOS DO RAZER SYNAPSE

- Windows® 10 de 64 bits (ou superior)
- Conexão com a Internet para a instalação do software



i Lista completa de dispositivos compatíveis aqui: rzt.to/handheld-dock-chroma

3. NÓS LHE DAMOS COBERTURA

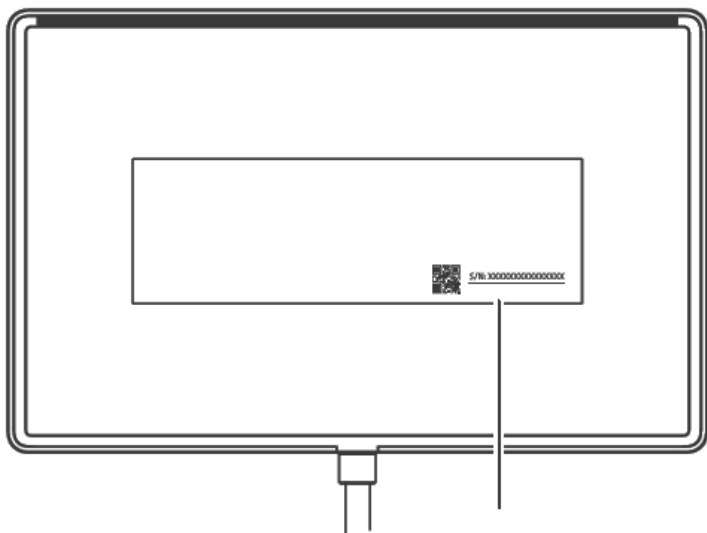

Registre seu produto e ganhe benefícios exclusivos

razerid.razer.com/warranty

4. ESPECIFICAÇÕES TÉCNICAS

RECURSOS

| | |
|----------------------------------|----------------------------|
| Tipo de conexão | USB C |
| | USB C (Entrada) – 100 W PD |
| Entrada e saída | 3 USB A de 1ª Ger (5 Gbps) |
| | 1 GbE |
| Saída de vídeo | HDMI 2.0 |
| Ângulo de visualização ajustável | 2 estágios (45° / 75°) |
| Razer Chroma RGB | Sim |
| Material | Alumínio e plástico |

5. INSTALAR O RAZER HANDHELD DOCK CHROMA

CONECTAR SEU DISPOSITIVO

1.

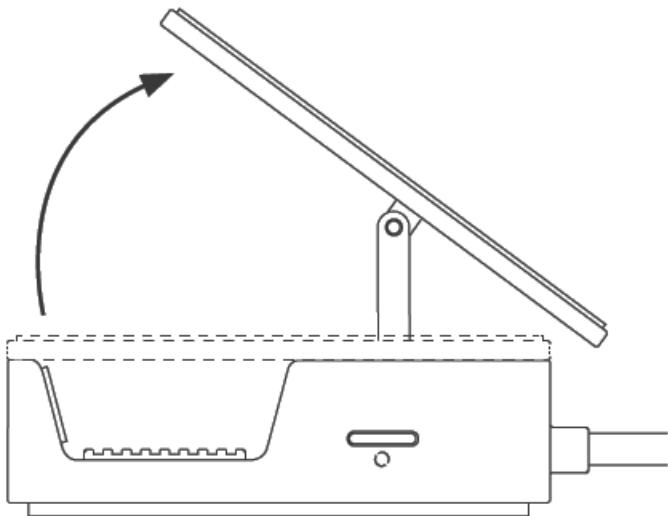

2.

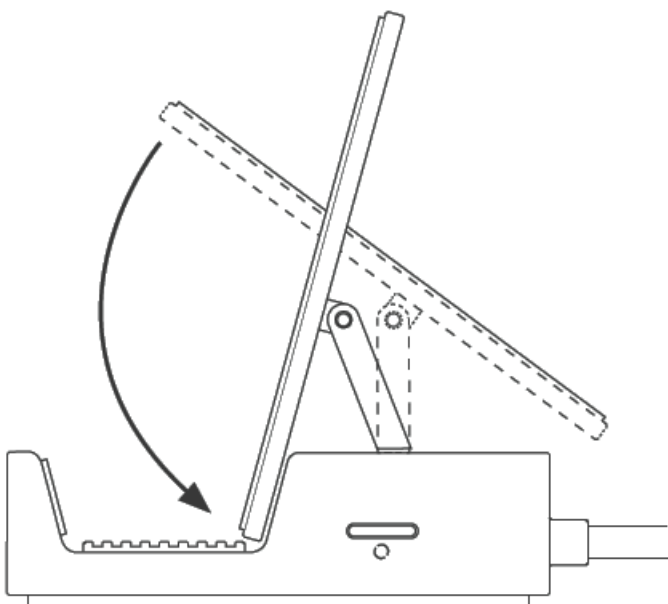

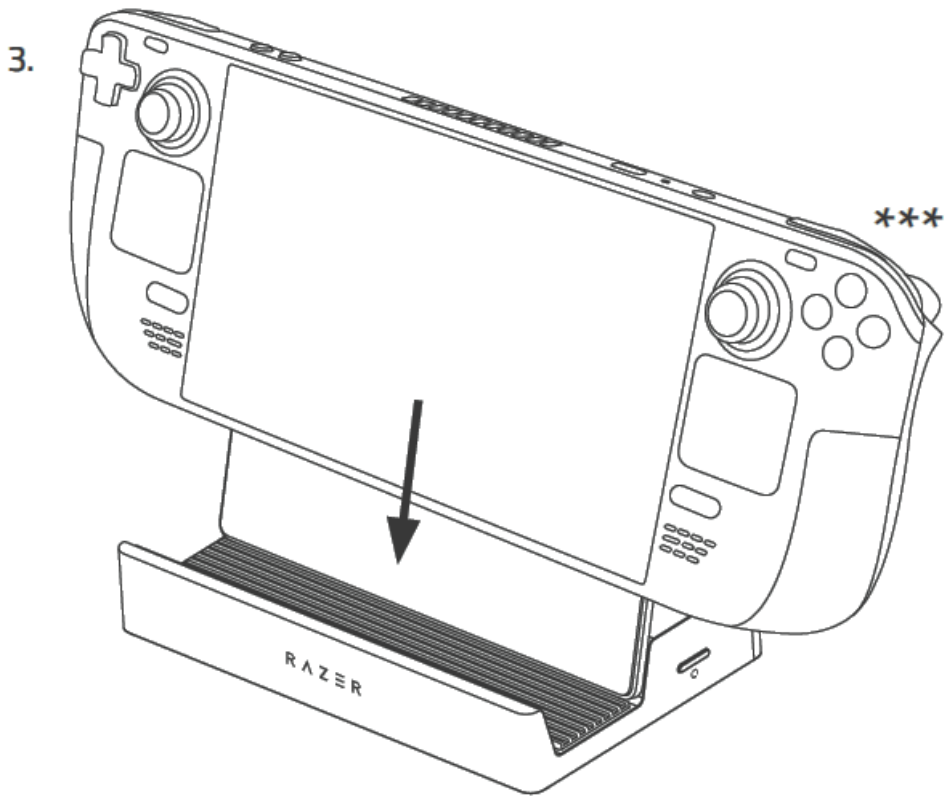

***não incluídos.

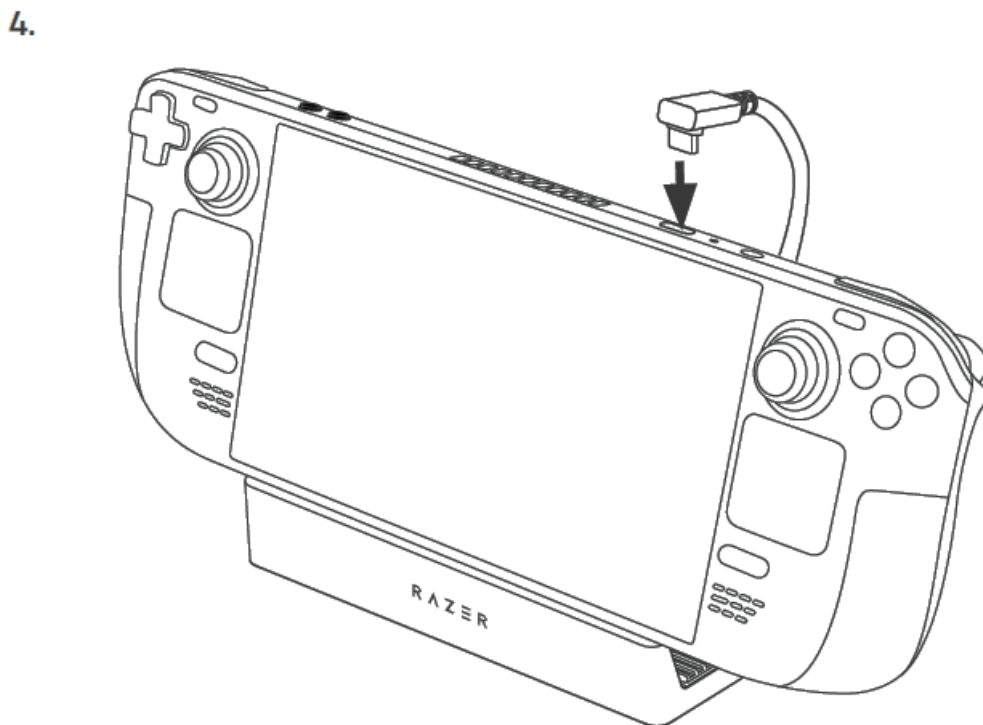

i Instale o Razer Synapse quando solicitado ou baixe o instalador em razer.com/synapse.

ADICIONAR ACESSÓRIOS OPCIONAIS

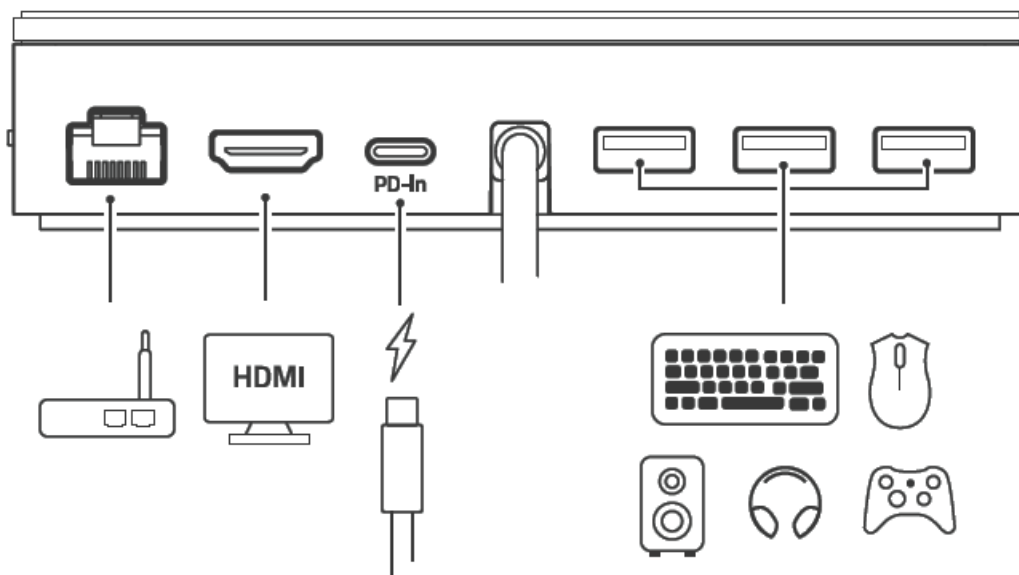

PERSONALIZAR A RETROILUMINAÇÃO EM LED

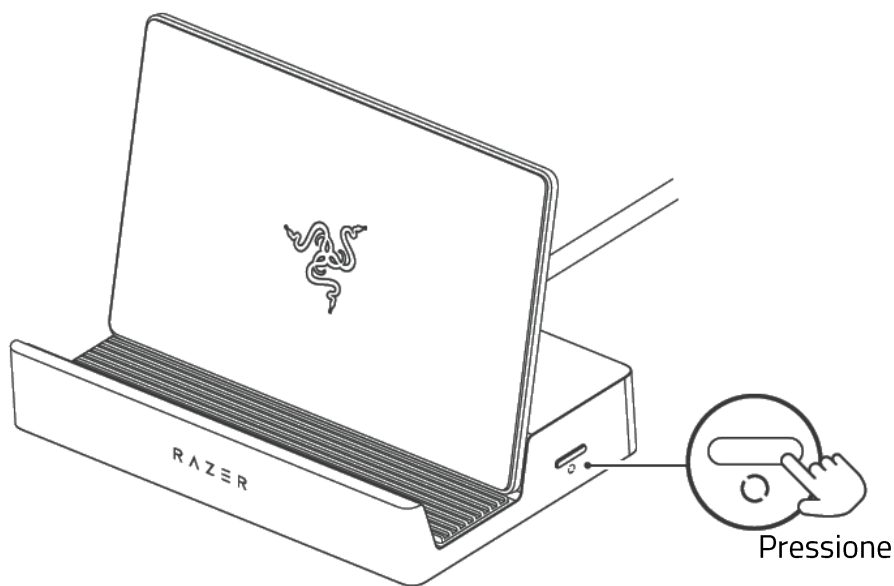

Lista de Efeitos Chroma

| | |
|---|--------------------|
|  | Respiração |
|  | Fogo |
|  | Ciclo de Espectros |
|  | Brilho Estelar |
|  | Estático |
|  | Onda |

i Use o aplicativo Razer Synapse para personalizar ainda mais a iluminação do seu dispositivo.

Saiba mais sobre seu acessório móvel específico para jogos em support.razer.com

6. CONFIGURAR O RAZER HANDHELD DOCK CHROMA

i *Isenção de responsabilidade: Este guia fornece uma visão geral do aplicativo do Novo Razer Synapse e pode abranger apenas parcialmente alguns dos recursos de seu dispositivo. O novo Razer Synapse requer uma conexão com a Internet para instalar, atualizar, acessar e salvar recursos baseados em nuvem. O registro em uma conta Razer ID é opcional, mas recomendado. Todas as características listadas aqui estão sujeitas a alterações com base na versão atual, dispositivos conectados e complementos suportados.*

SYNAPSE

A guia Synapse é a guia padrão para quando o Razer Synapse é aberto. Use os seguintes botões abaixo para navegar na interface do usuário:

– Minimizar

Ao clicar nesse botão, o aplicativo será minimizado na barra de tarefas enquanto estiver sendo executado em segundo plano.

□ Maximizar

Esse botão expande a janela do navegador para preencher a tela inteira. Para restaurar a janela ao seu tamanho original, clique novamente no botão de maximização.

× Fechar

Esse botão fechará todas as guias relevantes e encerrará o aplicativo completamente.

< Guia anterior

Ao clicar nesse botão, você retornará à última guia que visitou.

> Próxima guia

Ao clicar nesse botão, você é encaminhado para a próxima página, se tiver usado recentemente o botão Guia anterior.

↻ Atualizar guia

Esse botão recarrega a página atual. Use essa opção se uma página não estiver sendo exibida corretamente ou se você quiser ver o conteúdo mais recente.

Baixar atualização

Se esse botão for exibido, isso significa que há alterações no aplicativo. Use essa opção se uma página não estiver sendo exibida corretamente ou se você quiser ver o conteúdo mais recente.

Mais

Ao clicar nesse botão, você abrirá uma janela pop-up, para poder acessar facilmente as guias Dispositivos, Módulos e Outros Aplicativos Instalados.

Configurações

Ao clicar nesse botão, você abrirá a guia Configurações, para poder alterar rapidamente as configurações desse aplicativo.

Perfil

Esse botão abrirá uma janela pop-up para acessar as opções Log in, Feedback, Avalie este Software, Adicionar Dispositivo Wi-Fi e Sair.

Informações

Ao passar o mouse sobre esse botão, aparecerá uma informação adicional sobre um recurso ou função.

Painel

A subguia do Painel é uma visão geral do seu Razer Synapse, onde você pode acessar todos os seus dispositivos, módulos e serviços online Razer.

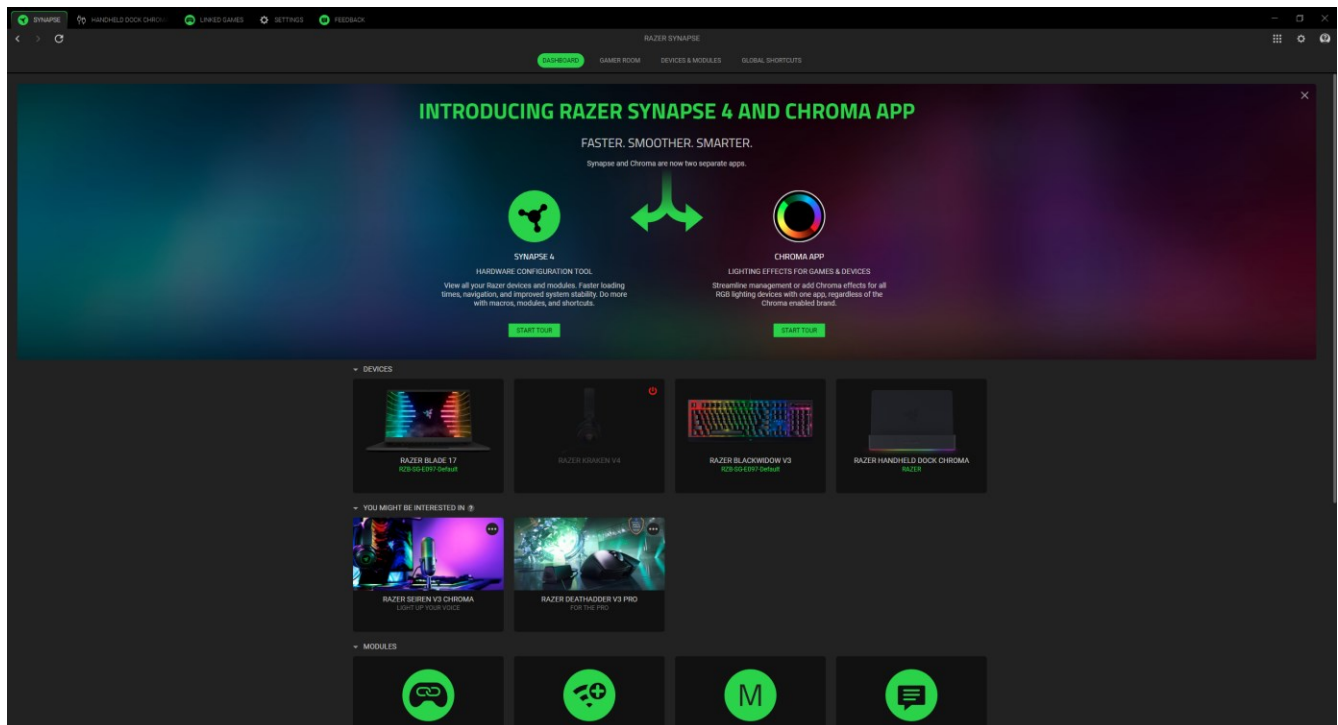

Gamer Room

A subguia Gamer Room mostra todos os dispositivos com o recurso Luzes Razer Aether. A partir daqui, você pode visualizar e gerenciar seus dispositivos compatíveis com o Gamer Room.

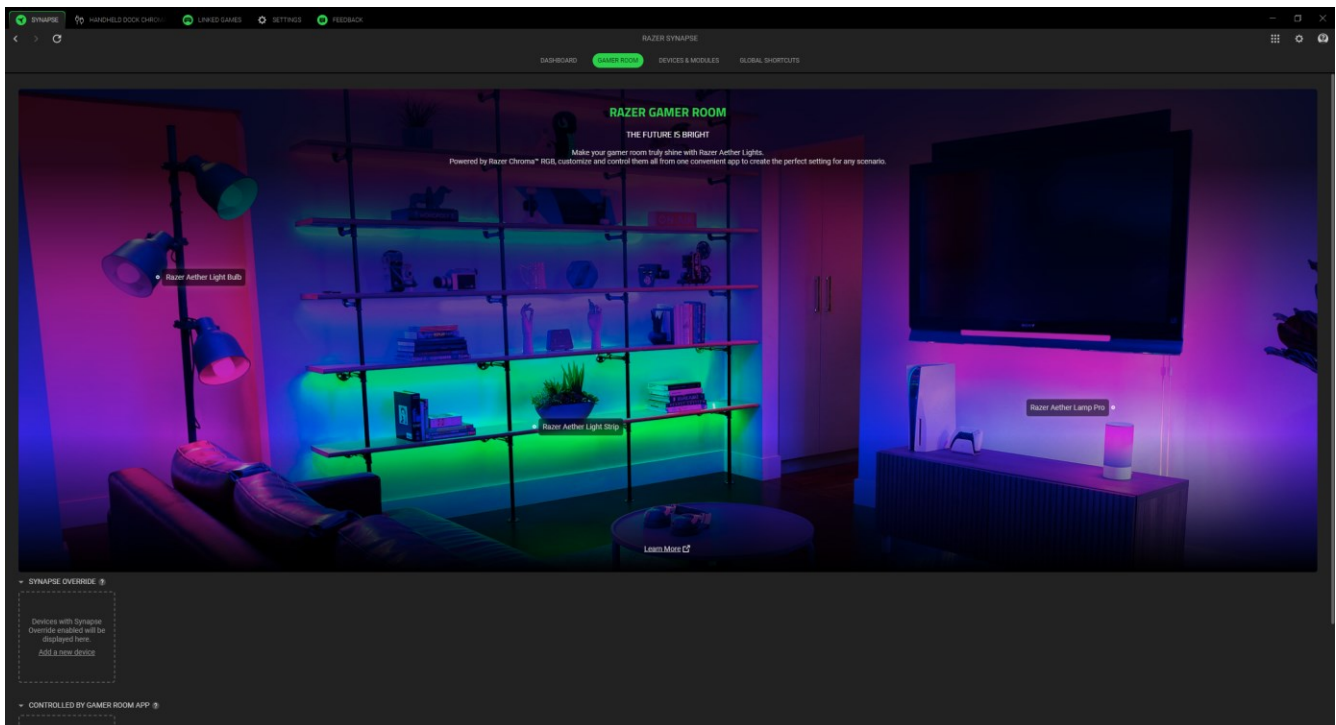

Predominância do Synapse

Esta seção permite selecionar e personalizar a iluminação do seu dispositivo e fazê-lo reagir a jogos habilitados para Chroma e aplicativos Chroma Connect usando o Razer Synapse.

Controlado pelo Aplicativo Gamer Room

Esta seção exibe todos os dispositivos compatíveis controlados remotamente pelo aplicativo Gamer Room.

Dispositivos e Módulos

A subguia Dispositivos e Módulos exibe todos os módulos instalados, recentemente atualizados e disponíveis para instalação.

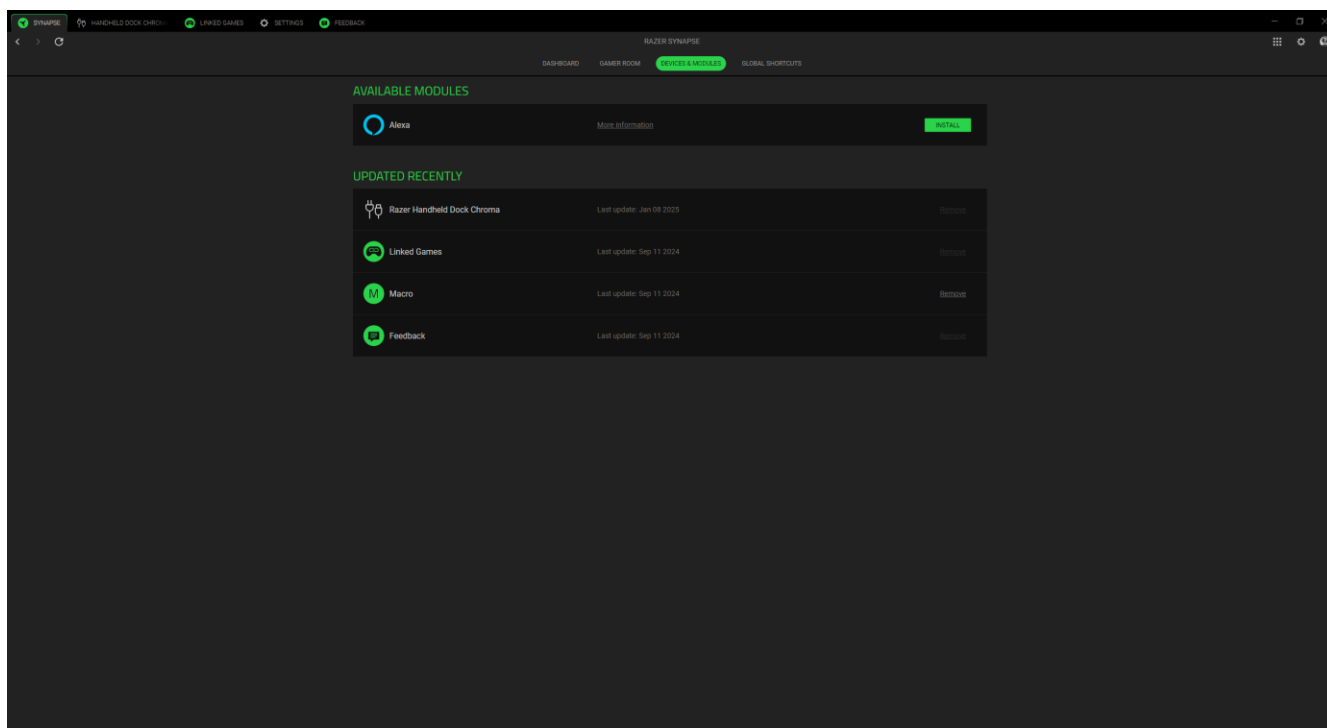

Atalhos Globais

Vincule operações ou funções do Razer Synapse para personalizar combinações de teclas a partir dos comandos de qualquer dispositivo habilitado para Razer Synapse, que se aplicarão a todos os perfis do dispositivo.

 *Apenas comandos de dispositivos habilitados para Razer Synapse serão reconhecidos.*

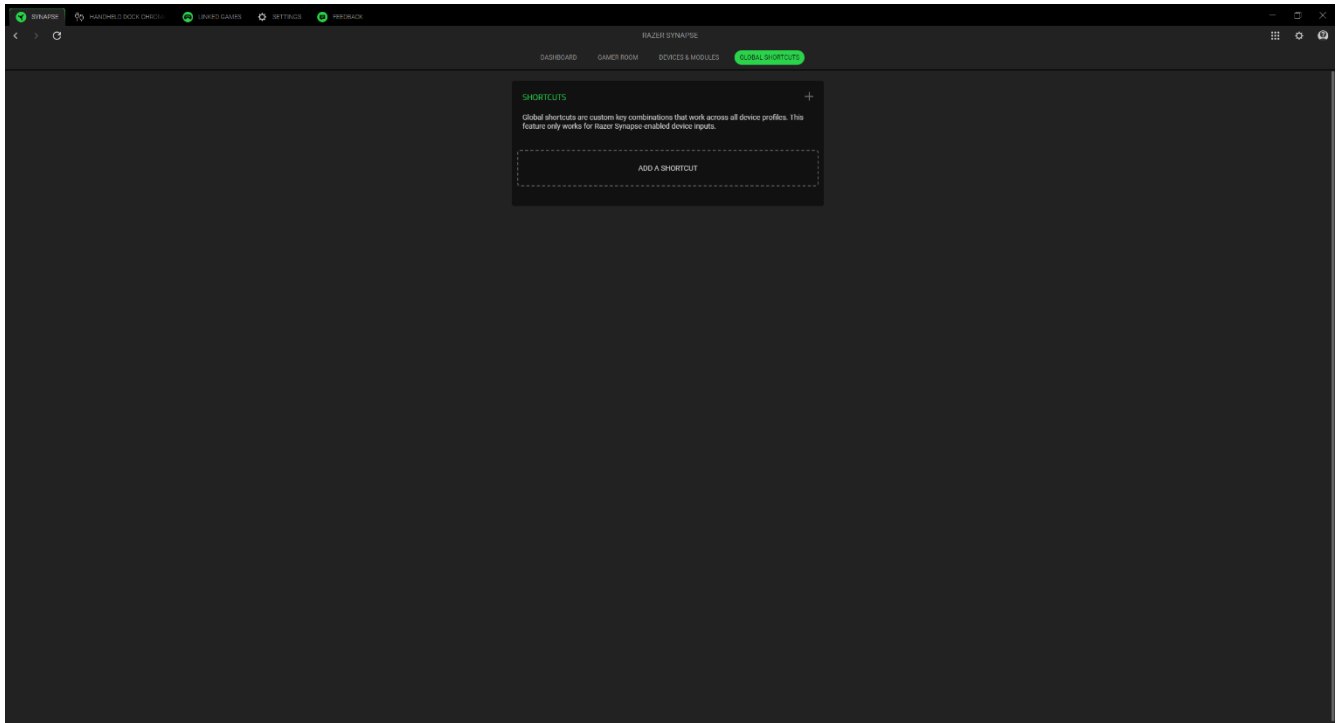

HANDHELD DOCK CHROMA

A guia Handheld Dock Chroma é a guia principal do seu Razer Handheld Dock Chroma. Aqui, é possível alterar as configurações do dispositivo, como a iluminação (se compatível), a definição e a personalização de perfis de equalização e o ajuste do volume geral do sistema ou do volume individual de todos os aplicativos ativos. Quaisquer alterações nesta guia são automaticamente salvas no seu sistema local e no armazenamento na nuvem. Use os seguintes botões abaixo para acessar as opções do seu perfil:

▾ Barra suspensa de perfis

Clicar nessa barra suspensa exibirá todos os perfis desse dispositivo para que você possa mudar rapidamente de perfil.

☰ Outros

Clicar nesse botão abrirá uma janela pop-up com opções relacionadas ao seu perfil atual.

Iluminação

A subguia Iluminação permite que você modifique as configurações de iluminação do seu dispositivo Razer.

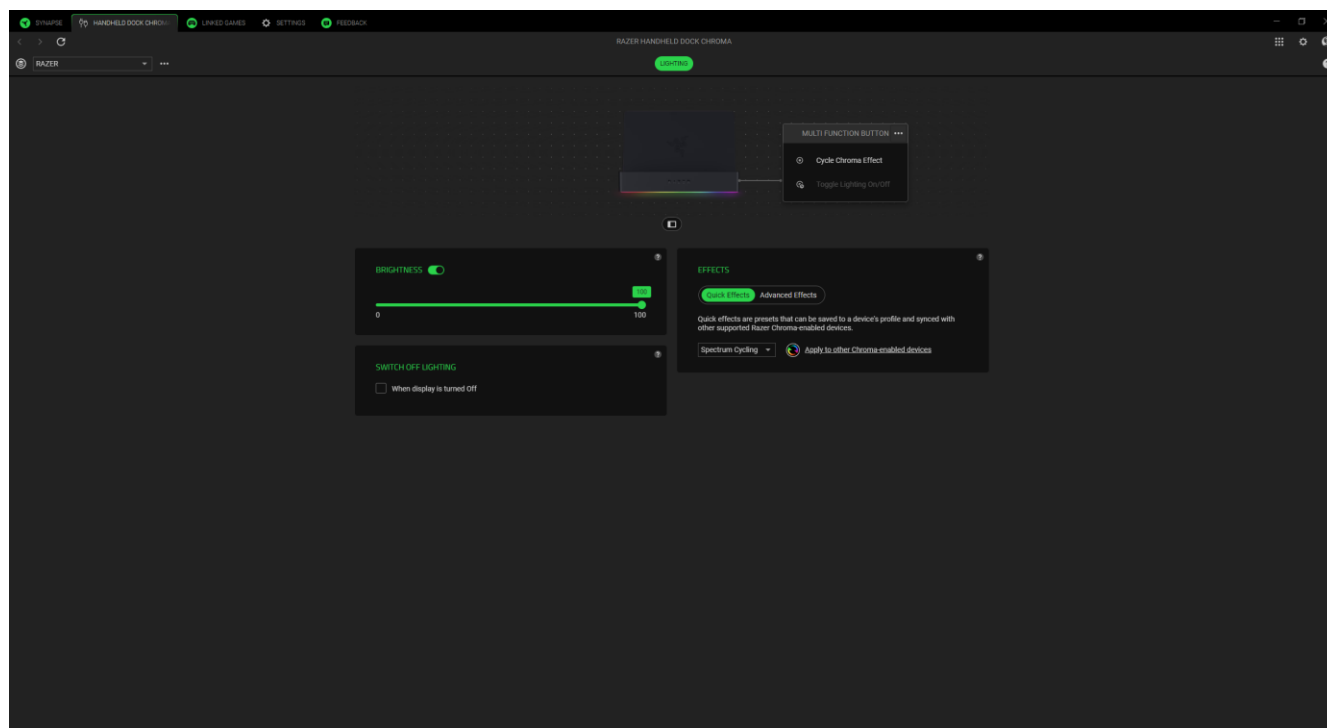

Perfil

Um Perfil é um sistema de armazenamento de dados que mantém todas as configurações do seu dispositivo Razer. Por padrão, o nome do perfil se baseia no nome do seu sistema. Ao clicar na

barra suspensa (▾), todos os perfis desse dispositivo serão exibidos para que você possa alternar rapidamente entre eles. Para adicionar, importar, renomear, duplicar, exportar ou excluir um perfil, pressione o botão Outros (⋮) correspondente ao perfil.

Brilho

Você pode desligar a iluminação do seu dispositivo Razer modificando a opção Brilho, ou aumentar/diminuir a iluminação usando o seletor.

Efeitos Rápidos

Vários efeitos rápidos podem ser selecionados e aplicados à iluminação do seu dispositivo, conforme a lista abaixo:

| | Nome | Descrição | Como configurar |
|---|--------------------|--|--|
|  | Audiômetro | O dispositivo se iluminará com um espectro de cores padrão de acordo com o nível de áudio. | Selecione um nível de Reforço de Cor. |
|  | Respiração | A iluminação acentuará e atenuará a(s) cor(es) selecionada(s) | Selecione até 2 cores ou deixe aleatório |
|  | Fogo | Os LEDs se iluminam em cores quentes para simular o movimento de chamas | Não requer outras personalizações |
|  | Ciclo de Espectros | A iluminação percorrerá 16,8 milhões de cores indefinidamente | Não requer outras personalizações |
|  | Brilho Estelar | Cada LED será acentuado e atenuado em diferentes momentos, com duração aleatória | Selecione até duas cores ou deixe-as em modo aleatório e escolha uma duração |
|  | Estático | Os LEDs permanecerão acesos na cor selecionada | Selecione uma cor |
|  | Onda | A iluminação se moverá com um espectro de cores padrão na direção selecionada | Selecione a direção da onda no sentido horário ou anti-horário |

Se tiver outros dispositivos compatíveis habilitados para Razer Chroma, você pode sincronizar seus efeitos rápidos com seu dispositivo Razer clicando no botão de Sincronização do Chroma ().

Efeitos Avançados

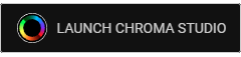
A opção Efeitos Avançados permite que você selecione o Perfil Efeito Chroma que deseja utilizar no seu periférico habilitado para Razer Chroma. Para começar a criar seu próprio Perfil Efeito Chroma, pressione o botão Abrir Chroma Studio ().

 *Alguns efeitos de iluminação listados aqui podem não estar disponíveis para seu dispositivo. Somente outros dispositivos Razer compatíveis com o efeito de iluminação selecionado serão sincronizados.*

JOGOS VINCULADOS

A aba de Jogos Vinculados permite que você adicione aplicativos, visualize periféricos vinculados aos aplicativos ou procure por aplicativos listados.

Jogos

A subguia Jogos permite vincular aplicativos aos seus periféricos. Você também pode organizar os aplicativos em ordem alfabética, a partir do último jogo utilizado ou a partir do mais jogado. Os aplicativos continuarão listados aqui, mesmo se não estiverem vinculados a um dispositivo Razer. Para adicionar um aplicativo que não esteja listado na tela, você pode usar o botão Adicionar (+) para procurá-lo manualmente ou usar o botão Escanear (📷) para procurá-lo automaticamente. Clique no botão Procurar (🔍) para procurar um jogo ou programa específico na lista.

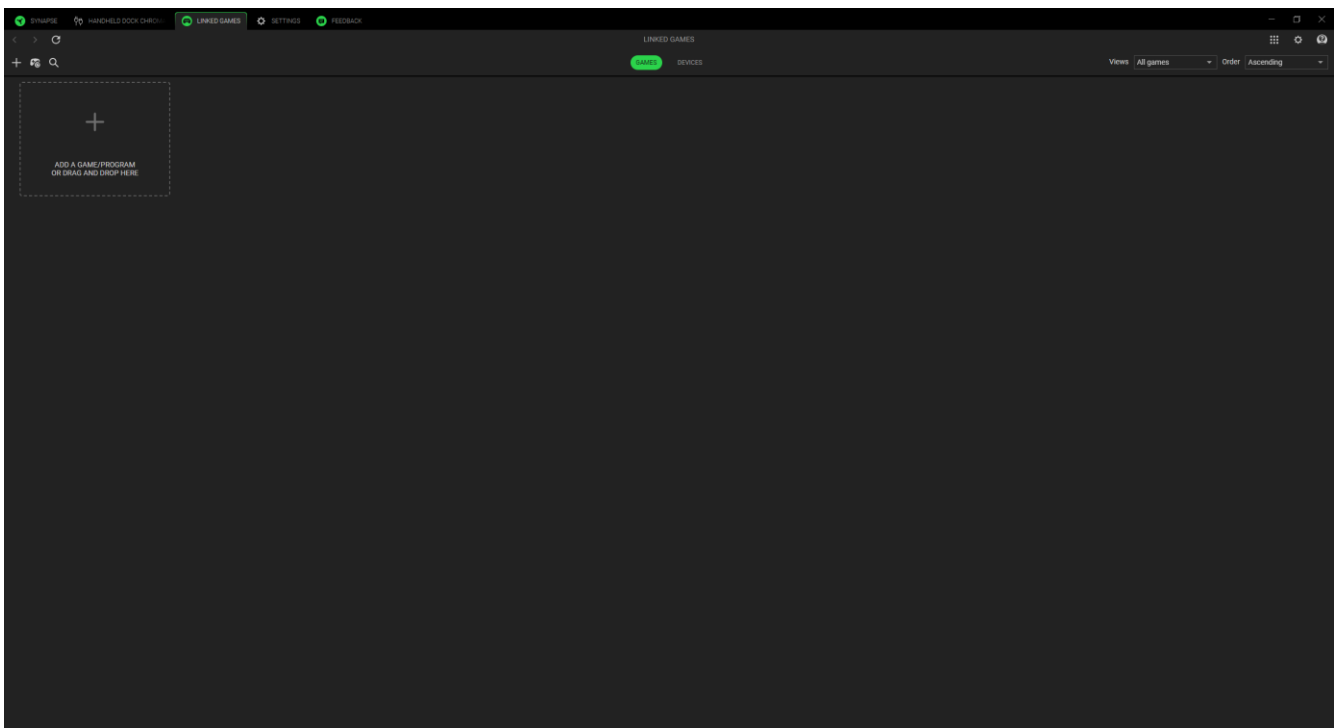

Para vincular um aplicativo ao seu dispositivo Razer, clique nele na lista e selecione um dispositivo e seu perfil. Isso definirá automaticamente seu dispositivo para o perfil selecionado sempre que você iniciar o aplicativo.

Dispositivos

A subguia Dispositivos permite visualizar seus periféricos e determinar quais aplicativos estão vinculados a eles. Ao selecionar um dispositivo, você pode ver uma lista de aplicativos vinculados, adicionar novos aplicativos ou remover aplicativos vinculados. Você pode filtrar esses aplicativos usando a lista suspensa Visualizações e Ordem. Para adicionar um aplicativo não listado em seu periférico, você pode arrastar e soltar o arquivo executável dentro da caixa ou usar o botão Adicionar (+) para abrir a janela de pesquisa. Na janela de pesquisa, você pode clicar no botão Atualizar (↻) para verificar novamente os aplicativos instalados, no botão Pesquisar (🔍) para procurar um jogo ou programa específico na lista ou no link Procurar para procurar o aplicativo manualmente.

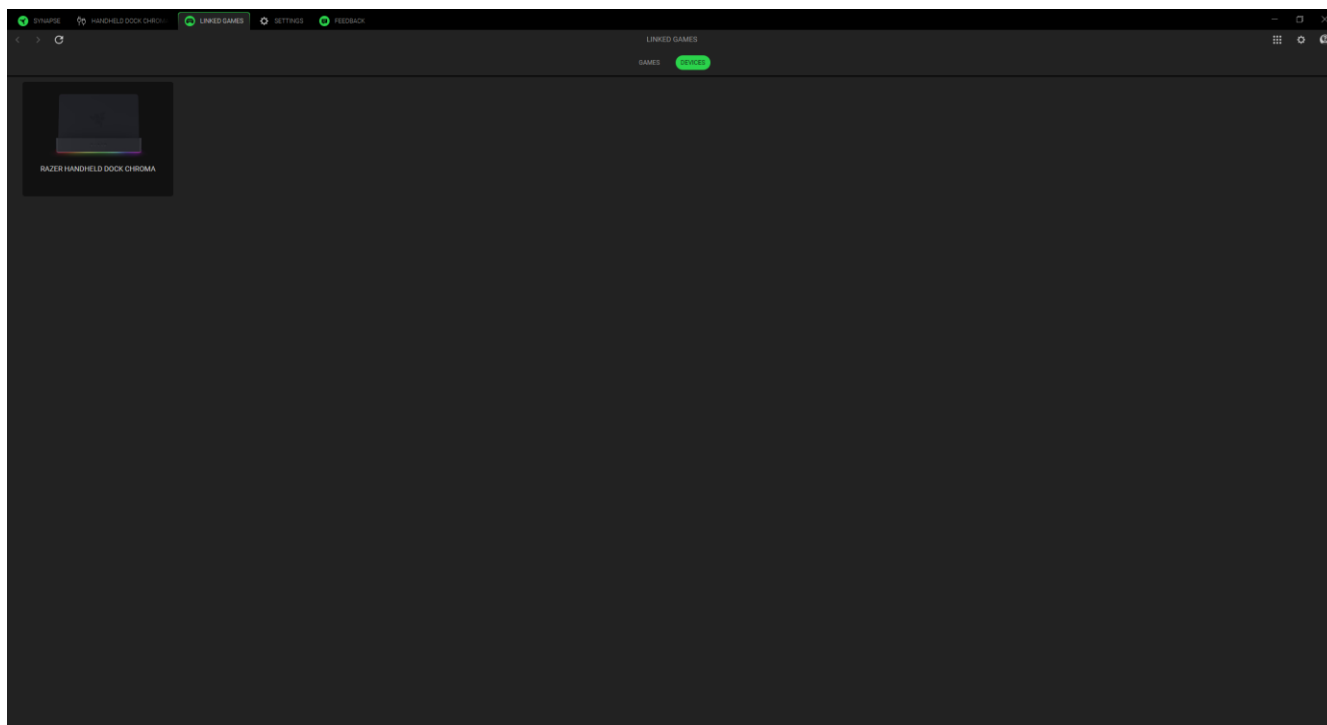

Para vincular um aplicativo ao seu dispositivo Razer, clique na caixa de seleção no canto superior esquerdo do aplicativo enquanto estiver dentro da caixa de pesquisa. Isso definirá automaticamente seu dispositivo para o perfil selecionado sempre que você iniciar o aplicativo.

CONFIGURAÇÕES

A guia Configurações, que pode ser acessada clicando-se no botão (⚙️), permite configurar várias opções, conforme listado abaixo:

Synapse

A subguia Synapse é onde você pode encontrar opções específicas do aplicativo.

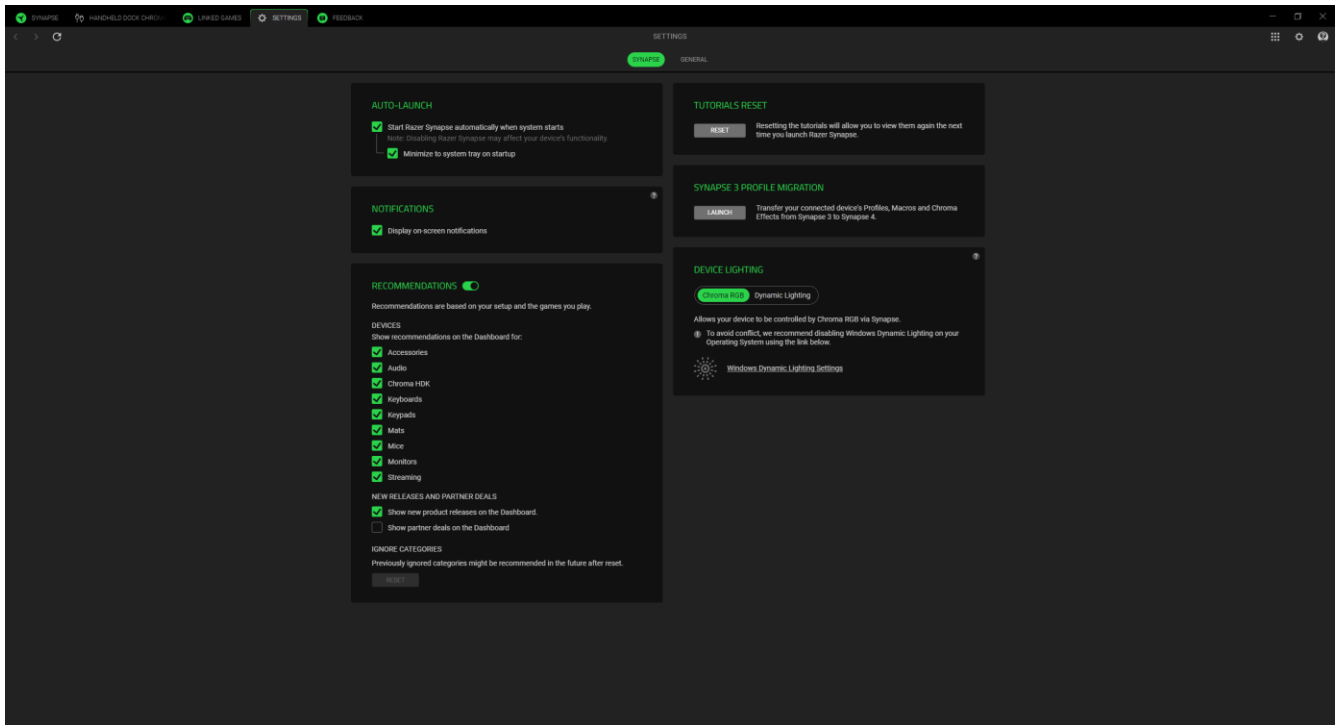

Abertura Automática

A opção Abertura Automática permite que você configure o comportamento de inicialização do aplicativo.

Notificações

A opção Notificações permite que o aplicativo exiba notificações na tela, mesmo que você execute aplicativos em tela cheia.

Recomendações

As recomendações nos permitem mostrar os produtos e recursos mais recentes em seu Painel com base em seus dispositivos instalados e jogos vinculados.

Restauração dos Tutoriais

Selecionar o botão Restaurar reativará todos os tutoriais que ajudam você a se familiarizar com os recursos do Razer Synapse.

Migração de Perfis

Essa função permite que você transfira todos os Perfis, Macros e Efeitos Chroma do seu dispositivo do Synapse 3 para o novo Synapse.

Iluminação do Dispositivo

Essa opção permite que você escolha qual aplicativo controlará os efeitos de iluminação no seu dispositivo.

Gerais

A subguia Gerais é a seção em que você pode acessar várias opções do aplicativo, bem como encontrar informações adicionais sobre o software.

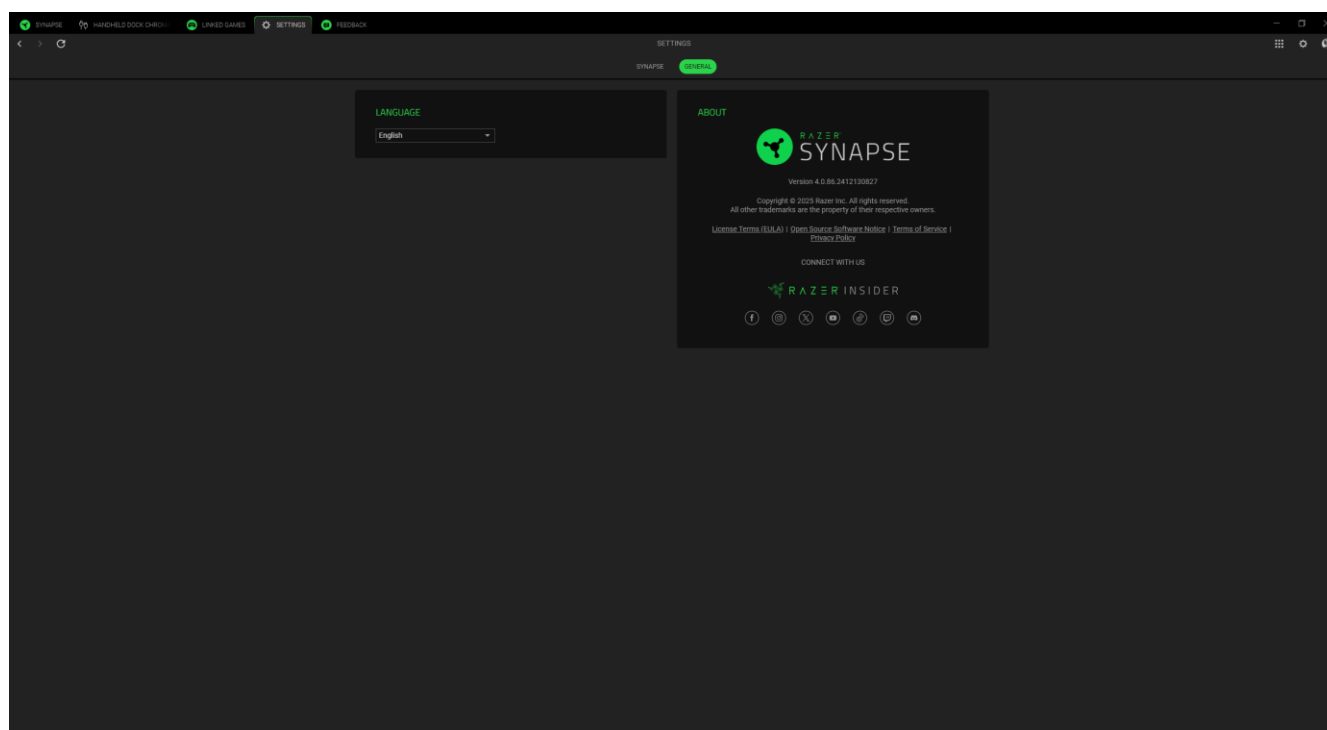

Idioma

Essa opção permite que você altere o idioma de exibição do Razer Synapse.

Sobre

A seção Sobre mostra a versão atual do software, exibe a declaração de direitos autorais e fornece links relevantes para os termos de uso da Razer. Você também pode usar esta opção para acessar rapidamente as comunidades sociais da Razer.

FEEDBACK

Ajude-nos a aprimorar o Razer Synapse enviando seus comentários, sugestões e problemas com o software. Você pode entrar em contato conosco diretamente usando essa guia e até mesmo ganhar recompensas por relatar bugs.

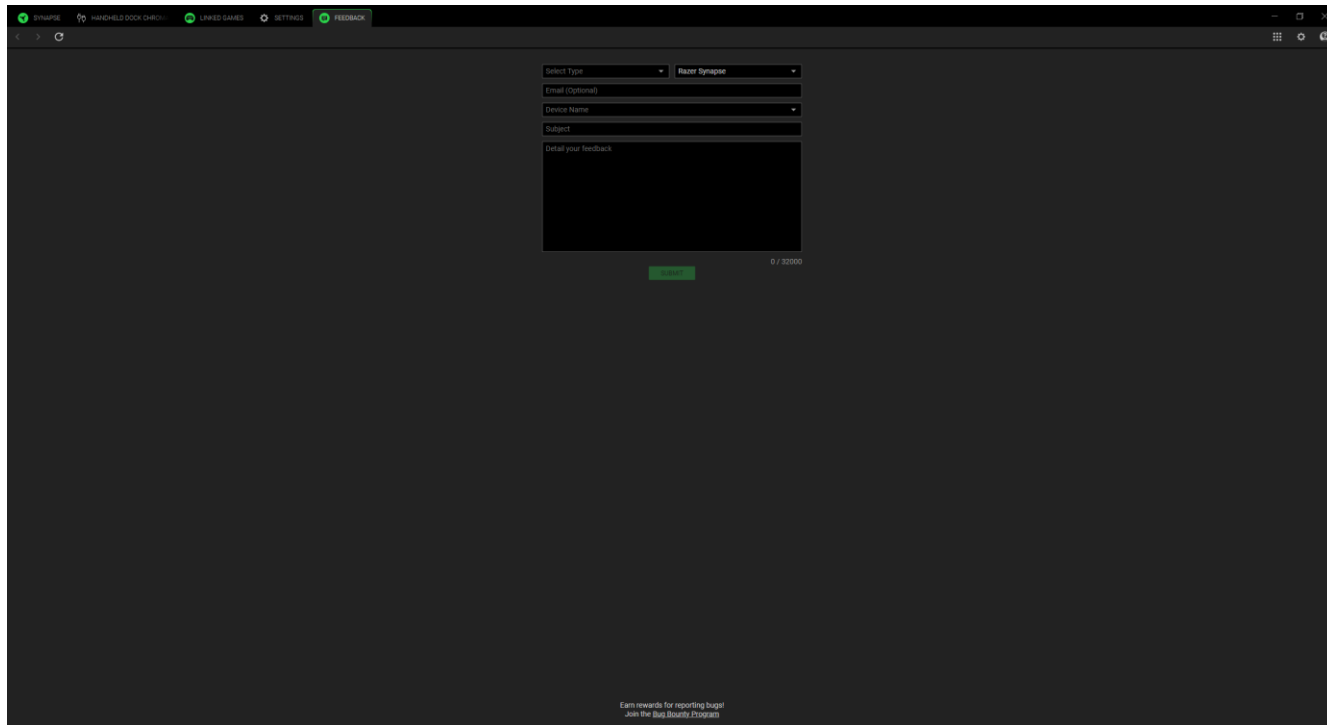

The image shows a screenshot of the Razer Synapse software interface, specifically the Feedback form. The form is located in the top right corner of the application window. It includes a dropdown menu for "Select Type" with "Razer Synapse" selected, an "Email (Optional)" field, a "Device Name" dropdown, and a "Subject" field. Below these fields is a large text area labeled "Detail your feedback". A green "Submit" button is positioned at the bottom right of the form, next to a character count "0 / 20000". At the bottom of the application window, there is a small text prompt: "Earn rewards for reporting bugs! Join the Bug Bounty Program".

7. SEGURANÇA E MANUTENÇÃO

ORIENTAÇÕES DE SEGURANÇA

Para obter a máxima segurança ao usar o Razer Handheld Dock Chroma, sugerimos que você siga estas orientações:

Se tiver problemas ao usar o dispositivo adequadamente e a solução de problemas não for suficiente para resolvê-los, desconecte o dispositivo e entre em contato com a linha direta da Razer ou visite support.razer.com para receber assistência.

Não desmonte o dispositivo (você perderá a garantia ao fazê-lo) nem tente operá-lo sob condições anormais de corrente.

Mantenha o dispositivo longe de líquidos ou umidade. Só opere o dispositivo dentro da faixa específica de temperatura de 0 °C a 40 °C. Se a temperatura exceder essa faixa, desligue e/ou desconecte o dispositivo para que a temperatura se estabilize no nível ideal.

MANUTENÇÃO E USO

O Razer Handheld Dock Chroma requer uma manutenção mínima para manter-se em condições ideais. Recomendamos que você desconecte o dispositivo do computador uma vez por mês e o limpe usando um tecido macio ou um cotonete para evitar o acúmulo de sujeira. Não use sabão ou produtos de limpeza agressivos.

8. INFORMAÇÕES LEGAIS

INFORMAÇÕES SOBRE DIREITOS AUTORAIS E PROPRIEDADE INTELECTUAL

©2025 Razer Inc. Todos os direitos reservados. Razer, o logotipo da cobra com três cabeças, o logotipo Razer e “For Gamers. By Gamers.” são marcas comerciais ou marcas comerciais registradas da Razer Inc. e/ou de empresas afiliadas nos Estados Unidos ou em outros países. Todas as outras marcas comerciais são propriedade de seus respectivos donos.

Os termos HDMI e HDMI High-Definition Multimedia Interface, a imagem comercial HDMI e os logotipos HDMI são marcas comerciais ou marcas registradas da HDMI Licensing Administrator, Inc.



A Razer Inc. (“Razer”) pode ser detentora de direitos autorais, marcas comerciais, segredos comerciais, patentes, pedidos de patentes ou outros direitos de propriedade intelectual (registrados ou não) referentes ao produto em questão neste guia. O fornecimento deste guia não lhe concede licença sobre qualquer direito autoral, marca comercial, patente ou direito de propriedade intelectual, seja qual for. O Razer Handheld Dock Chroma (o “Produto”) pode diferir das imagens apresentadas na embalagem ou em outros contextos. A Razer não assume qualquer responsabilidade por tais diferenças nem por quaisquer erros que possam aparecer. As informações contidas neste guia estão sujeitas a alteração sem aviso prévio.

GARANTIA LIMITADA DO PRODUTO

Para obter os termos atuais e mais recentes da Garantia Limitada do Produto, visite [razer.com/warranty](https://www.razer.com/warranty).

LIMITAÇÃO DE RESPONSABILIDADE

Em nenhuma circunstância a Razer será responsável por qualquer perda de lucro, de informações ou de dados, danos especiais, acidentais, indiretos, indenizatórios ou provenientes de qualquer modo de distribuição, venda, revenda, uso ou incapacidade de uso do Produto. Em nenhuma circunstância a responsabilidade da Razer ultrapassará o valor de compra do Produto no varejo.

GERAL

Estes termos serão regidos pela legislação da jurisdição na qual o Produto foi adquirido e serão interpretados de acordo com ela. Se qualquer termo neste documento for julgado inválido ou inexecutável, então tal termo (enquanto inválido ou inexecutável) será considerado sem efeito e

excluído, sem invalidar quaisquer termos remanescentes. A Razer reserva-se o direito de retificar qualquer termo a qualquer momento e sem aviso prévio.