



RAZER HAMMERHEAD V3 X HYPERSPEED  
FOR PLAYSTATION

HANDBUCH

# INHALT

1. LIEFERUMFANG.....	2
2. DAS BRAUCHST DU.....	3
3. HOL DIR DAS KOMPLETTPAKET.....	3
4. ERSTE SCHRITTE.....	4
5. SO VERWENDEST DU DEINE OHRHÖRER.....	8
6. SO KONFIGURIERST DU DEIN RAZER.....	11
7. SICHERHEIT UND WARTUNG.....	26
8. RECHTLICHE HINWEISE.....	27

---

## 1. LIEFERUMFANG

- Razer Hammerhead V3 X Hyperspeed for PlayStation  
A. Intuitive touch sensor

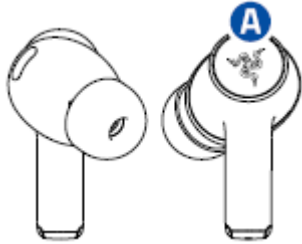

- Ladeetui mit integriertem Razer HyperSpeed Wireless  
B. Status-Anzeige  
C. USB-/Daten-Anschluss (Typ-C)  
D. Multifunktionsstaste

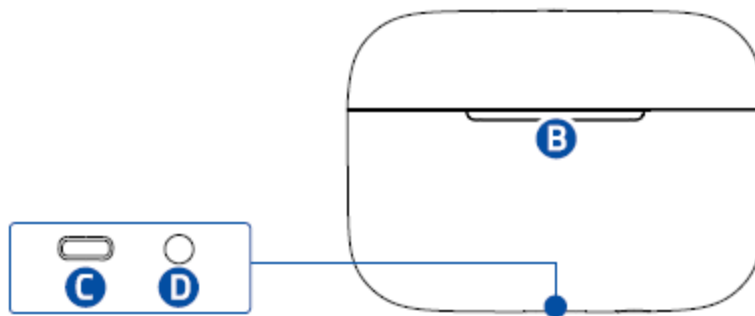

- USB-Kabel (Typ-C)

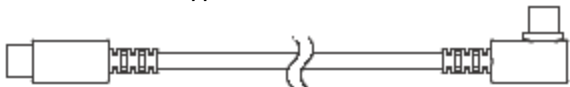

- Silikon-Ohreinsätze in 3 verschiedenen Größen (S, M\*, L)



*\*an den Ohrhörern vorinstalliert.*

- Wichtige Produktinformationen

---

## 2. DAS BRAUCHST DU

### PRODUKTANFORDERUNGEN

- Geräte, die Bluetooth- oder USB-C-Audio unterstützen

### SYSTEMANFORDERUNGEN FÜR RAZER AUDIO APP

- Gerät mit iOS 14 / Android 10 (oder höher) und Bluetooth-Konnektivität
- Internetverbindung für App-Installation

### RAZER SYNAPSE-ANFORDERUNGEN

- Windows 11 (oder höher)
- Internetverbindung für App-Installation

---

## 3. HOL DIR DAS KOMPLETTPAKET

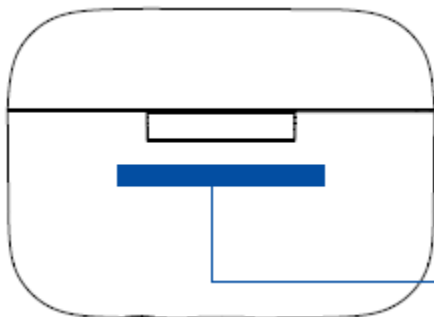

*Die Seriennummer deines Produkts findest du hier.*



Du hast ein tolles Produkt – mach's jetzt einfach noch besser. Registriere dein Gerät unter [razerid.razer.com](https://razerid.razer.com) um dein Produkt zu schützen und dir exklusive Razer Vorteile freizuschalten.

**i** *Für jeden im Rahmen der beschränkten Garantie geltend gemachten Anspruch ist ein gültiger Kaufbeleg erforderlich.*

## 4. ERSTE SCHRITTE

### SO LÄDST DU DEINE GERÄTE AUF

- i** Bitte laden Sie die Razer Hammerhead V3 X Hyperspeed for PlayStation vor der ersten Verwendung vollständig auf. Für beste Ergebnisse verbinden Sie das Ladeetui direkt mit dem USB-Anschluss Ihres Computers unter Verwendung des mitgelieferten Ladekabels.

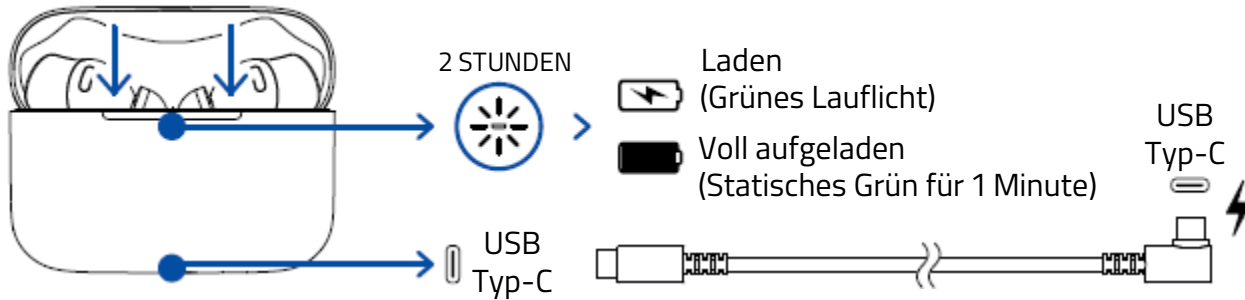

- i** Die Ohrhörer können nur dann an einem beliebigen Anschluss der PS5™ aufgeladen werden, wenn die Konsole nicht im Ruhemodus ist. Ist das Lade-Etui voll aufgeladen, leuchtet die Status-Anzeige noch 1 Minute, um dann zu erlöschen.

### SO VERBINDEST DU DEINE OHRHÖRER

#### A. Bluetooth

1.

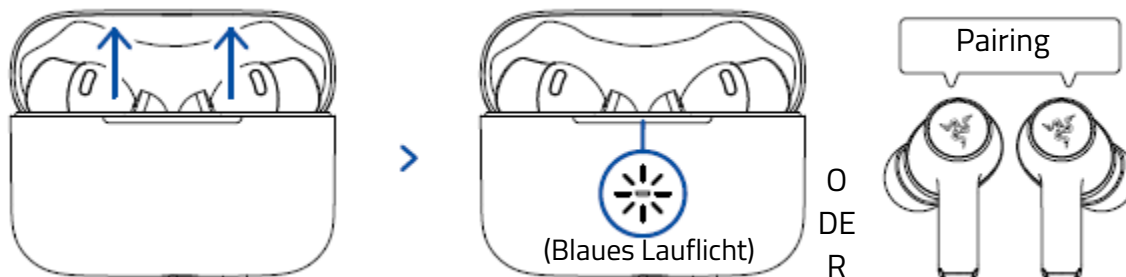

- i** Bedenke beim Verbinden deines Razer Produkts, dass du dich maximal 1 Meter von deinem mobilen Gerät entfernen kannst.

2.

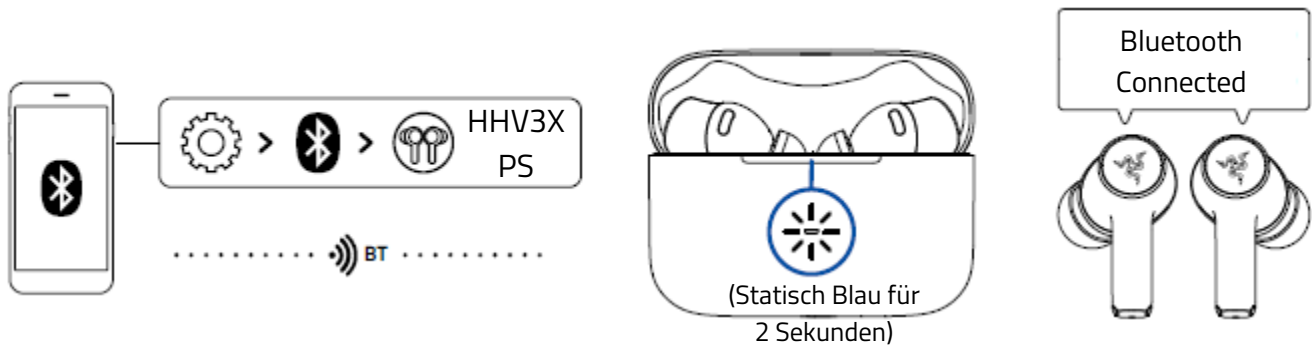

**i** Wenn die Ohrhörer keine Verbindung mit deinem Gerät herstellen, bleiben sie drei Minuten lang im Suchmodus, bevor sie sich ausschalten. Um es erneut zu versuchen, lege die Ohrhörer in das HyperSpeed-Etui, lasse den Deckel geöffnet und drücke die Multifunktionstaste unten für 4 Sekunden, bis die Statusanzeige blaue Lauflichter zeigt.

### Setup für Mobilgeräte

Lade dir die Razer Audio App herunter, um bei deinen Ohrhörern die EQ-Einstellungen und die automatische Abschaltung anzupassen, den Gaming-Modus zu aktivieren / deaktivieren und noch viel mehr – immer und überall.



Razer Audio



ODER



RZR.TO/AUDAPP  
(For China only)

1. Lade dir die mobile App für dein mobiles Gerät herunter.
2. Starte die App und folge den Anweisungen auf dem Bildschirm.

**i** Achte beim Benutzen der App darauf, dass die Ohrhörer nur mit deinem mobilen Gerät per Bluetooth verbunden sind.

1. Dieses Headset verwendet das 2,4-GHz-Funkfrequenzband. Wenn die PlayStation®5 und andere Produkte ebenfalls das 2,4-GHz-Funkfrequenzband nutzen, besteht die Möglichkeit, dass Funkstörungen auftreten.
2. Razer hat dieses Headset mit der PlayStation®5 (CFI-1000-Serie, CFI-2000-Serie und CFI-7000-Serie) validiert, einschließlich drahtloser Tests, und Razer trägt die Produkthaftung für dieses Headset.
3. Für die PlayStation®5 der CFI-1000-Serie wird empfohlen, den USB-Dongle dieses Headsets in den USB-Anschluss an der Vorderseite der PlayStation®5 einzustecken.

## B. Über Ladeetui mit integriertem Razer HyperSpeed Wireless

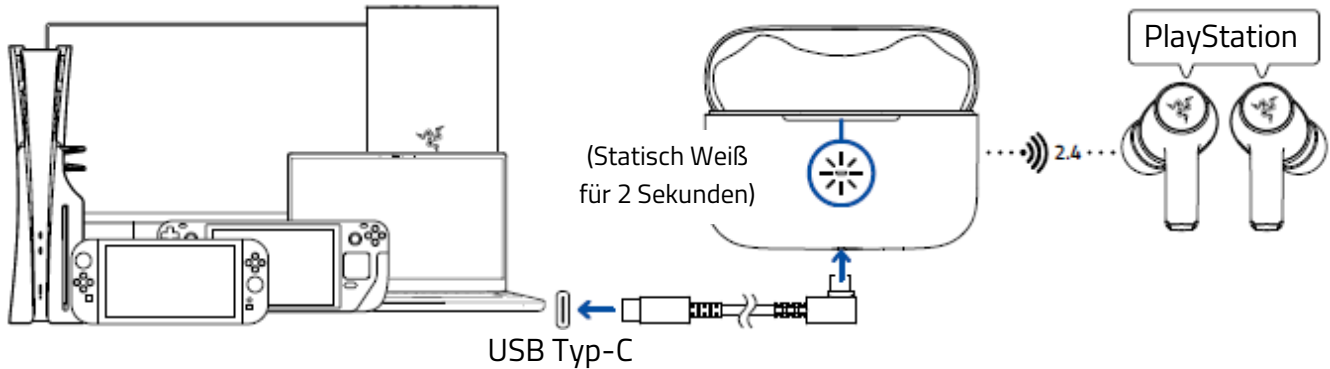

- i** Standardmäßig suchen die Ohrhörer zuerst nach dem Ladeetui mit integriertem Razer HyperSpeed Wireless, bevor sie den Bluetooth-Kopplungsmodus aktivieren. Wenn du das Ladeetui mit integriertem Razer HyperSpeed Wireless an deine PS5™-Konsole anschließt, stelle sicher, dass es den USB-Typ-A-Anschluss der Konsole nicht blockiert.

## PC

<b>Soundeinstellungen</b>	Ausgabe > Razer Hammerhead V3 X Hyperspeed for PlayStation
	Eingabe > Razer Hammerhead V3 X Hyperspeed for PlayStation

## PS5™

<b>Einstellungen &gt; Ton</b>	Audioausgabe > Ausgabegerät > Razer Hammerhead V3 X Hyperspeed for PlayStation
	Mikrofon > Eingabegerät > Razer Hammerhead V3 X Hyperspeed for PlayStation

- i** Wenn du die Ohrhörer mit kompatiblen Geräten benutzt, wähle (falls möglich) Razer Hammerhead V3 X Hyperspeed for PlayStation als Standard-Eingabe- und Ausgabegerät aus.

### Personalisiere dein PC-Erlebnis

Mit Razer Synapse kannst du den EQ deines Headsets anpassen, Audio-Verbesserungen aktivieren und weitere fortgeschrittene Features im Detail einstellen. Installiere bei Aufforderung Razer Synapse oder lade dir das Installationsprogramm von [razer.com/synapse](https://www.razer.com/synapse) herunter.

*THX® Spatial Audio+ aktivieren\**

Entfessele das volle Potential deines Razer Hammerhead V3 X Hyperspeed, indem du per Razer Synapse positionsabhängigen Sound in 360° für noch natürlicheren und lebensechteren Klang aktivierst.



*\*Nur verfügbar unter Windows 11 und höher.*

## 5. SO VERWENDEST DU DEINE OHRHÖRER

### ZWISCHEN AUDIOQUELLEN UMSCHALTEN

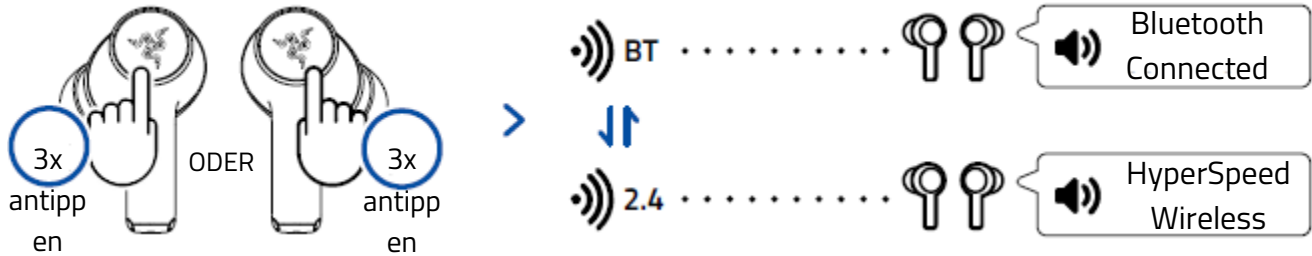

**i** Um eine bestmögliche Leistung zu erreichen, solltest du deine Ohrhörer in unmittelbarer Nähe der Audioquelle einsetzen.

### SO ERSETZT DU DIE SILIKON-OHREINSÄTZE

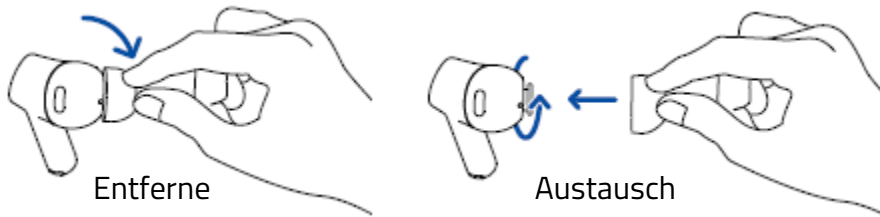

**i** Da jeder Mensch unterschiedlich große Ohren hat, schließen die Standard-Ohreinsätze unter Umständen nicht richtig ab. Entscheide dich in einem solchen Falle für eine Nummer größer oder kleiner.

### AKKUSTATUS PRÜFEN

#### LADEETUI-AKKUSTAND

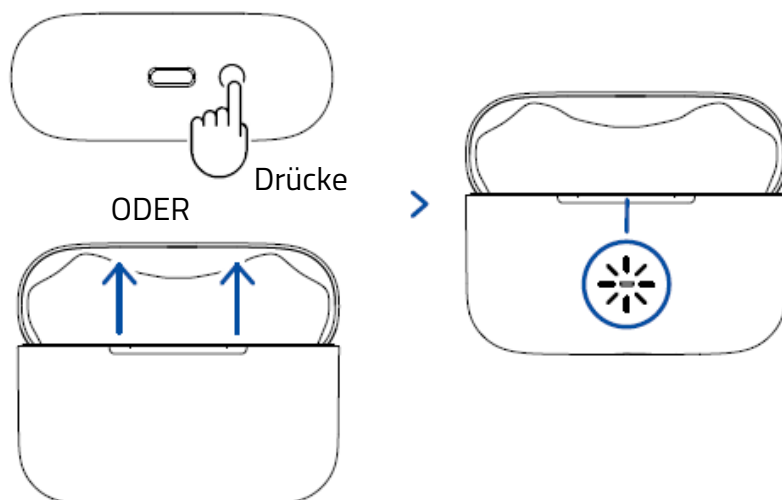

Verbleibender Akkustand des Ladeetuis	Status-Anzeige
Hoch	Grün
Mittel	Gelb
Niedrig	Rot

## OHRHÖRER-AKKUSTAND

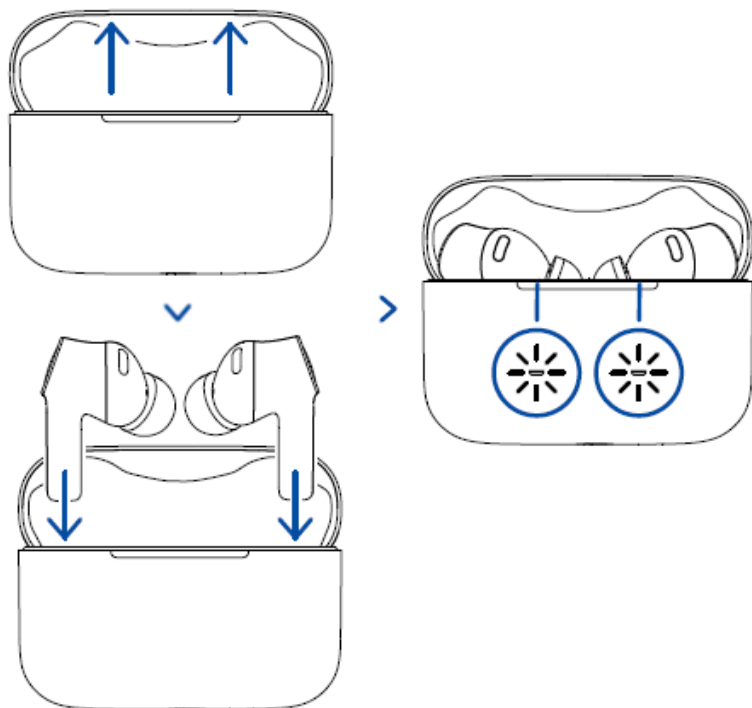

Verbleibender Akkustand der Ohrhörer	Individuelle Status-Anzeige
Hoch	Grün
Mittel	Gelb
Niedrig	Rot

## SCHNELLÜBERSICHT ZUR FUNKTIONSTASTE

Die Standardgesten für die Ohrhörer sind:

Aktion	Effekt
Antippen	Wiedergabe/Pause
	Eingehenden Anruf annehmen oder aktuellen Anruf beenden**
	Aktuellen Anruf beenden und zu gehaltenem Anruf wechseln**
	Eingehenden Anruf annehmen*
Antippen und 2 Sekunden halten	Aktuellen und gehaltenen Anruf beenden**
	Aktuellen Anruf fortsetzen und eingehenden Anruf abweisen**
	Entsprechenden Ohrhörer einschalten
	Eingehenden Anruf abweisen**
	Ohrhörer-Mikrofon an/aus**

2x antippen	Aktuellen Anruf halten und eingehenden Anruf annehmen**
	Zwischen aktuellem und gehaltenem Anruf wechseln**
	Bei Medien-Wiedergabe zum vorherigen Titel springen (linker Ohrhörer)
	Bei Medien-Wiedergabe zum nächsten Titel springen (rechter Ohrhörer)
	Lautstärke verringern (linker Ohrhörer)
	Lautstärke erhöhen (rechter Ohrhörer)
2x antippen und dann mindestens 2 Sekunden den Finger auf dem Sensor lassen	Zwischen Audioquellen umschalten
	Bluetooth-Kopplungsmodus reaktivieren
3x antippen	Zwischen drahtlosen Modi wechseln
3x antippen und dann mindestens 3 Sekunden den Finger auf dem Sensor lassen	Bluetooth-Kopplungsmodus erneut starten

Die folgende Geste ist für das Ladeetui mit integriertem Razer HyperSpeed Wireless verfügbar.

<b>Aktion</b>	<b>Effekt</b>
Halte die Multifunktionstaste für 4 Sekunden gedrückt	Bluetooth-Kopplungsmodus reaktivieren***
Dreimal tippen und den letzten Tipp 2 Sekunden lang halten	Werkseinstellungen wiederherstellen

*\*\*Nur im Bluetooth-Modus.*

*\*\*\*Mit geöffnetem Deckel und eingesetzten Ohrhörern*

Mehr über dein Headset in Gaming-Qualität findest du unter [support.razer.com](https://support.razer.com).

---

## 6. SO KONFIGURIERST DU DEIN RAZER

**i** *Hinweis: Dieses Handbuch bietet einen Überblick über das neue Razer Synapse und behandelt unter Umständen einige der Features deines Geräts nur zum Teil. Das neue Razer Synapse benötigt eine Internet-Verbindung für Installation, Aktualisierung, Nutzung und Speichern cloud-basierter Features. Die Registrierung für eine Razer ID ist empfohlen, aber optional. Bei allen hier aufgeführten Features sind Änderungen vorbehalten, abhängig von der aktuellen Softwareversion, verbundenen Geräten und installierten Add-ons.*

### SYNAPSE

Die Registerkarte "Synapse" ist die Standardregisterkarte, wenn du Razer Synapse zum ersten Mal startest. Mithilfe der folgenden Schaltflächen navigierst du auf der Benutzeroberfläche:

– Minimieren

Klicke auf diese Schaltfläche, um die App in der Taskleiste zu minimieren, während sie im Hintergrund aktiv ist.

☐ Maximieren

Diese Schaltfläche dehnt das Browser-Fenster auf den gesamten Bildschirm aus. Um das Fenster in seiner ursprünglichen Größe wiederherzustellen, klicke erneut auf die Schaltfläche "Maximieren".

✕ Schließen

Diese Schaltfläche schließt alle relevanten Registerkarten und beendet die App vollständig.

< Vorherige Registerkarte

Klicke auf diese Schaltfläche, um zur zuletzt besuchten Registerkarte zurückzukehren.

> Nächste Registerkarte

Klicke auf diese Schaltfläche, um zur nächsten Seite zu gelangen, falls du zuvor auf die Schaltfläche "Vorherige Registerkarte" geklickt hast.

↻ Registerkarte "Aktualisieren"

Diese Schaltfläche lädt die aktuelle Seite erneut. Nützlich, falls eine Seite nicht richtig angezeigt wird oder du wirklich den aktuellsten Content sehen möchtest.

## Update herunterladen

Erscheint diese Schaltfläche, wurden Änderungen an der App vorgenommen. Nützlich, falls eine Seite nicht richtig angezeigt wird oder du wirklich den aktuellsten Content sehen möchtest.

## Mehr

Klicke auf diese Schaltfläche, um ein Pop-up erscheinen zu lassen, mit dessen Hilfe du ganz leicht auf deine Registerkarten "Geräte", "Module" und "Andere installierte Apps" zugreifen kannst.

## Einstellungen

Klicke auf diese Schaltfläche, um die Registerkarte "Einstellungen" zu öffnen, wo du im Handumdrehen die Einstellungen dieser App anpassen kannst.

## Profil

Diese Schaltfläche öffnet ein Pop-up, mit dem du auf die Optionen "Anmelden", "Feedback", "Diese Software bewerten", "WLAN-Gerät hinzufügen" und "Verlassen" zugreifen kannst.

## Info

Lässt du den Mauszeiger über dieser Schaltfläche verweilen, erscheinen zusätzliche Informationen zu einem Feature oder einer Funktion.

## Cockpit

Die Registerkarte "Cockpit" bietet dir eine Übersicht über Razer Synapse. Von dort aus kannst du auf alle deine Razer Geräte, Module und Online-Dienste zugreifen.

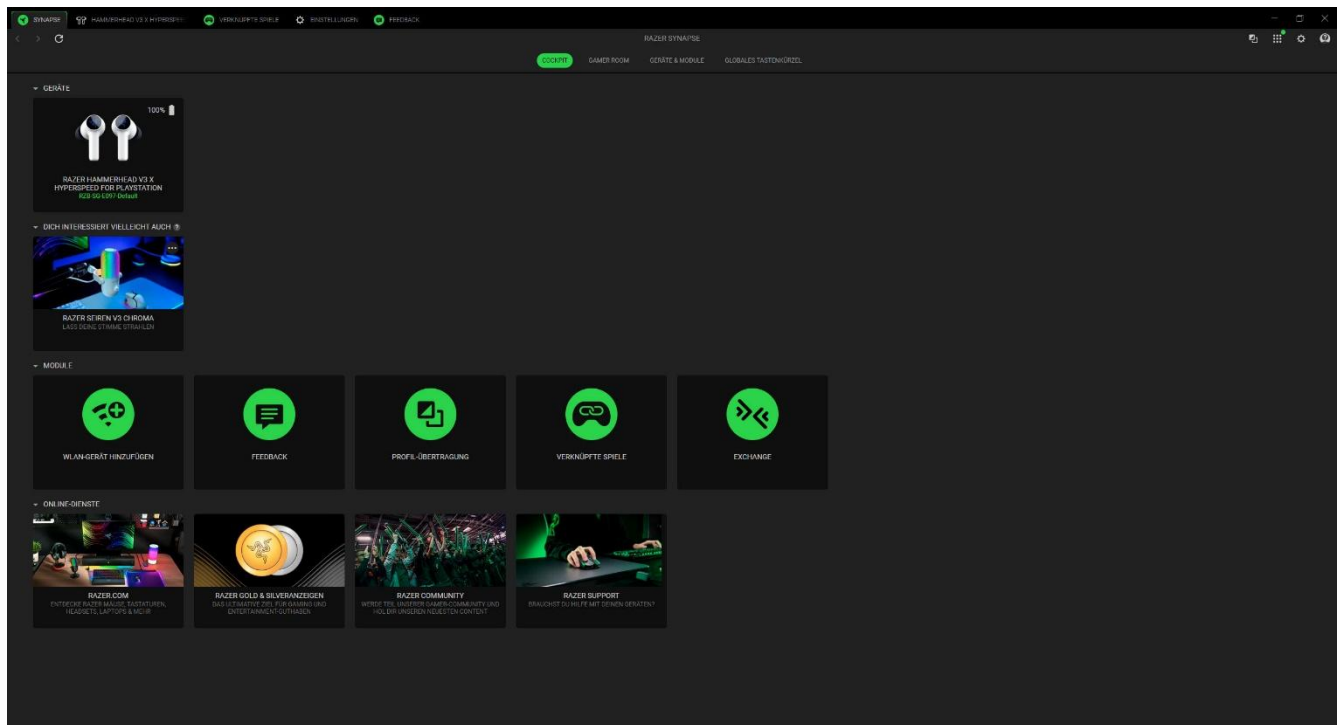

## Gamer Room

Die Registerkarte "Gamer Room" zeigt dir alle Geräte an, die Razer Aether-Beleuchtung unterstützen. Hier kannst du dir deine Geräte mit Gamer Room-Unterstützung ansehen und sie verwalten.

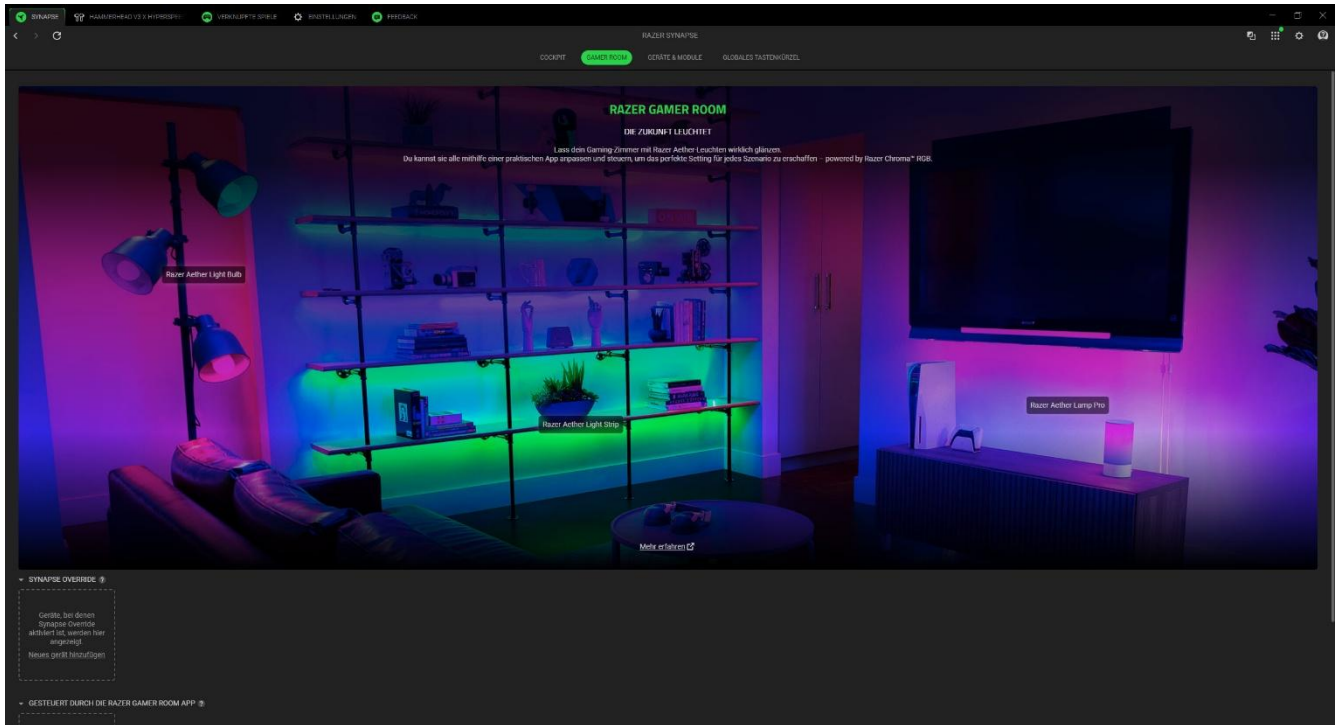

### *Synapse Override*

Hier kannst du die Beleuchtung deines Geräts auswählen und anpassen. Lass sie auf Spiele mit Razer Chroma-Unterstützung und Chroma Connect Apps reagieren.

### *Gesteuert durch die Gamer Room App*

Hier siehst du alle unterstützten Geräte, die von der Gamer Room App gesteuert werden.

## Geräte & Module

Unter der Registerkarte "Module" werden alle installierten und zur Installation verfügbaren Module angezeigt.

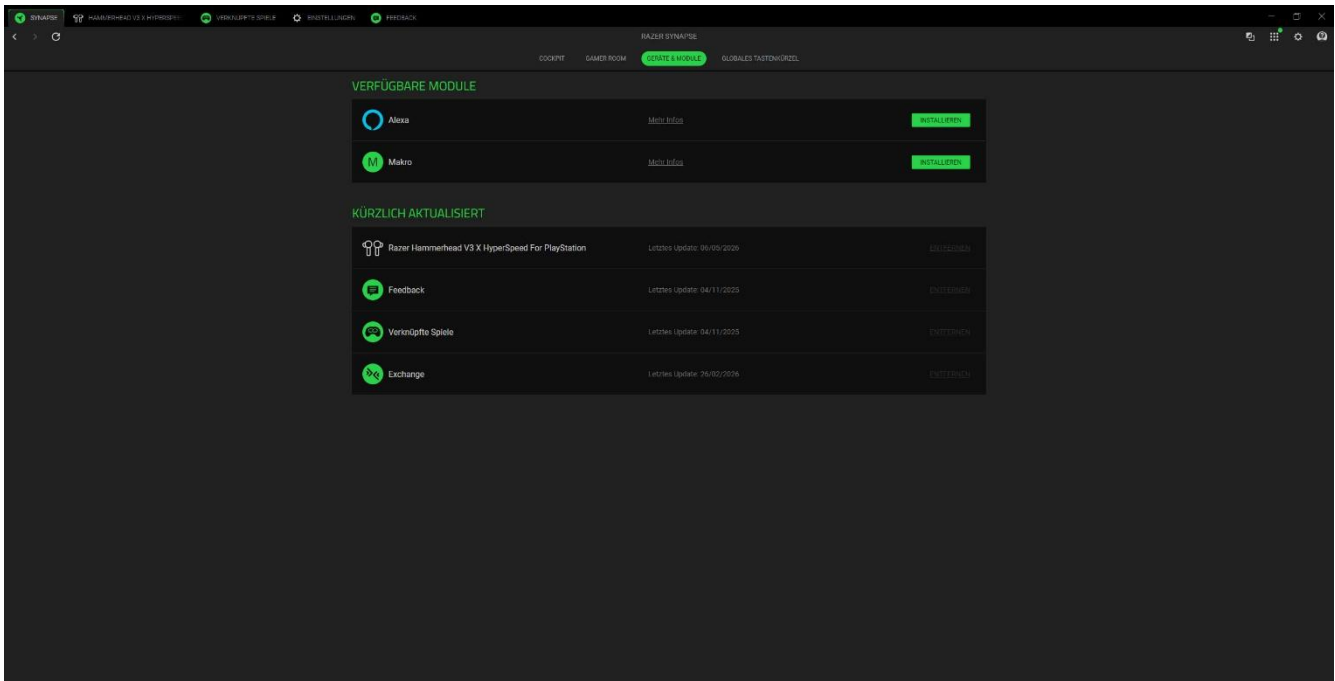

## Globale Tastenkürzel

Du kannst Aktionen oder Razer Synapse-Funktionen benutzerdefinierten Tastenkombinationen zuweisen, die dann für alle Geräteprofile gelten.

**i** Nur Eingaben von Geräten, die Razer Synapse unterstützen, werden erkannt.

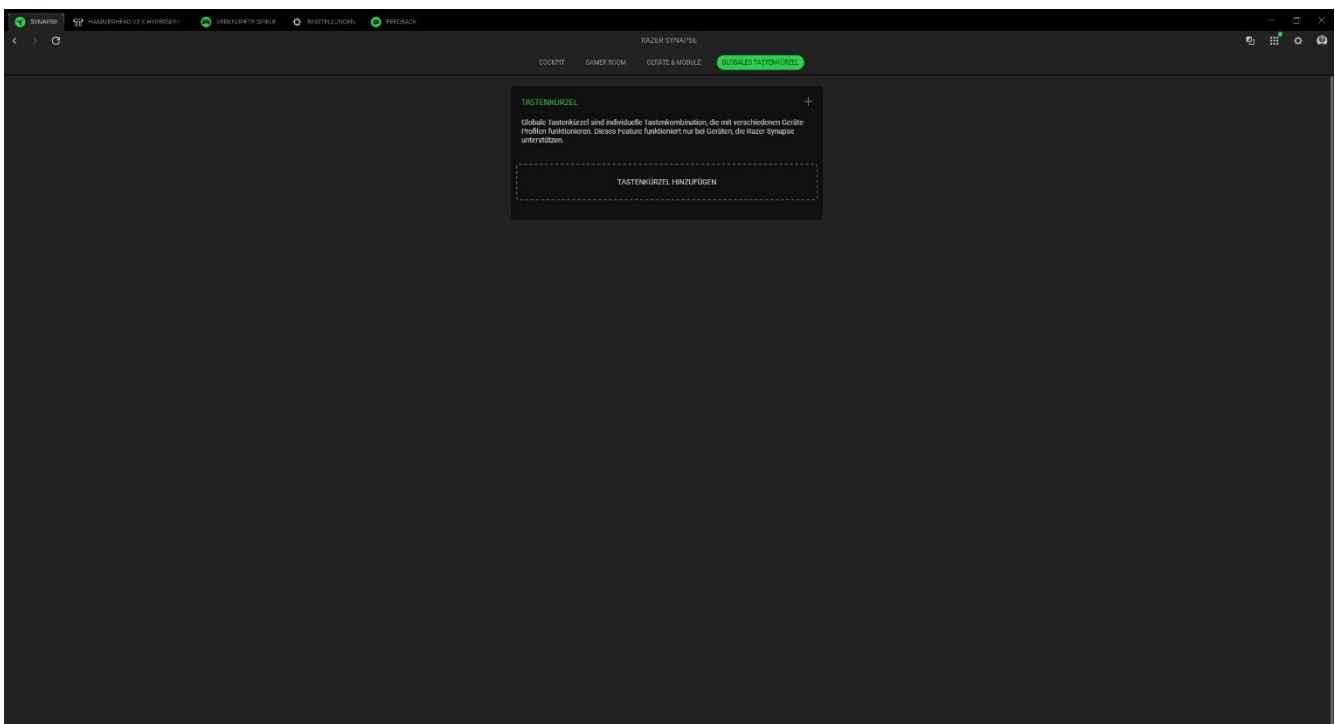

## HAMMERHEAD V3 X HYPERSPEED FOR PLAYSTATION

Die Registerkarte "Hammerhead V3 X Hyperspeed for PlayStation" ist die wichtigste für dein Razer Headset. Hier kannst du deine Geräte-Einstellungen anpassen, etwa die Beleuchtung (falls unterstützt), EQ-Profile anpassen, die Systemlautstärke oder die individuelle Lautstärke aller aktiven Anwendungen festlegen. Alle Änderungen, die unter dieser Registerkarte vorgenommen werden, speichert das Programm automatisch auf deinem System und in der Cloud. Mithilfe der folgenden Schaltflächen hast du Zugriff auf deine Profil-Optionen:

▾ Dropdown-Liste "Profile"

Klicke auf diese Dropdown-Liste, um alle Profile für dieses Gerät zu sehen und schnell das Profil zu wechseln.

⋮ Diverses

Klicke auf diese Schaltfläche, um ein Pop-up mit Optionen zu deinem aktuellen Profil zu öffnen.

### Sound

Über die Registerkarte "Sound" kannst du die Klang-Eigenschaften deines Geräts anpassen.

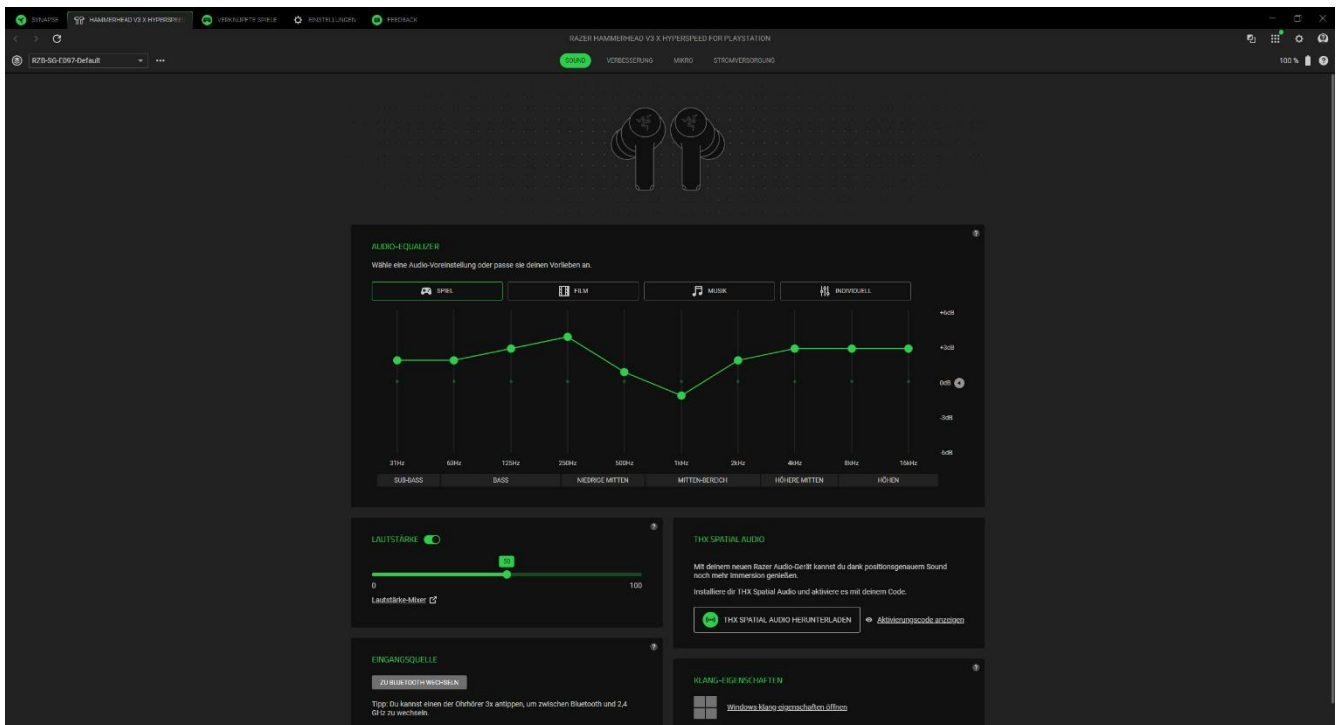

### Profil

In deinem Profil werden die Einstellungen für alle deine Razer Produkte gespeichert. Standardmäßig basiert die Profilbezeichnung auf deinem Systemnamen. Klicke auf die Dropdown-Liste (▾), um alle Profile für dieses Gerät zu sehen und schnell das Profil zu wechseln. Um ein

Profil hinzuzufügen, umzubenennen, zu exportieren, zu duplizieren oder zu löschen, klicke die Schaltfläche ( ... ) an.

### *Audio-Equalizer*

Wähle eine der verfügbaren Equalizer-Voreinstellungen, die für ein optimales Audio-Erlebnis entwickelt wurden: Gaming-Immersion oder Film, oder du genießt einfach deine Lieblingsmusik. Manuelle Anpassungen von Equalizer-Einstellungen setzen diese automatisch auf Individuell.

### *Lautstärke*

Lautstärke des Geräts anpassen. Zudem kannst du die Gesamtlautstärke deines Systems oder die individuelle Lautstärke von Apps mit dem Windows Lautstärke-Mixer anpassen.

### *THX Spatial Audio*

Die folgenden Funktionen unterstützen nur Geräte mit THX Spatial Audio: [Erfahren Sie, welche Geräte 7.1-Surround-Sound unterstützen](#)

### *Eingangsquelle*

Wählen Sie die Audioquelle für Ihre Ohrhörer aus. Wenn Bluetooth ausgewählt ist, können Sie dieses Gerät nicht in Synapse konfigurieren.

### *Klang-Eigenschaften*

Über die Windows Klang-Eigenschaften kannst du die Sound-Einstellungen deines Systems anpassen, etwa Wiedergabe- und Aufnahme-Einstellungen, Sound-Schemata und Standard-Kommunikationsaktivitäten.

## Verbesserung

Über die Registerkarte "Verbesserung" kannst du die Einstellungen des Audio-Eingangs und den Frequenzgang anpassen.

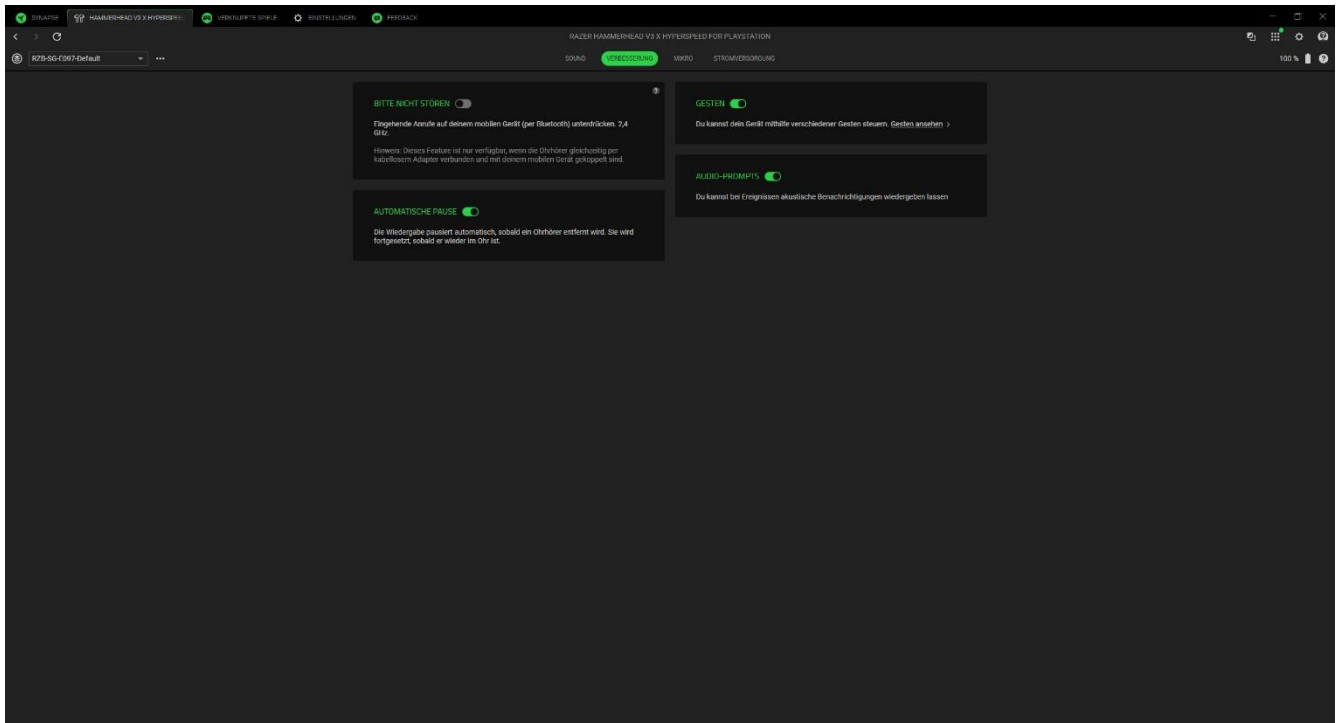

### *Bitte nicht stören*

Du kannst eingehende Anrufe auf deinem mobilen Gerät (per Bluetooth) unterdrücken lassen, während du per kabellosem USB-Adapter verbunden bist. Dieses Feature funktioniert nur, wenn das Headset gleichzeitig mit dem kabellosen Adapter und einem mobilen Gerät verbunden ist.

### *Automatische Wiedergabepause*

Aktivieren Sie diese Option, um die Wiedergabe automatisch zu pausieren, wenn ein Ohrhörer entfernt wird, und fortzusetzen, sobald er wieder eingesetzt wird.

### *Audioansagen*

Aktivieren oder deaktivieren Sie akustische Benachrichtigungen, die Sie bei jedem Ereignis informieren.

### *Gesten*

Aktivieren Sie den Schalter, um verschiedene Gesten zur Steuerung Ihrer Ohrhörer zu verwenden.

## Mikrofon

Über die Registerkarte "Mikrofon" kannst du alle Einstellungen deines Mikrofons anpassen.

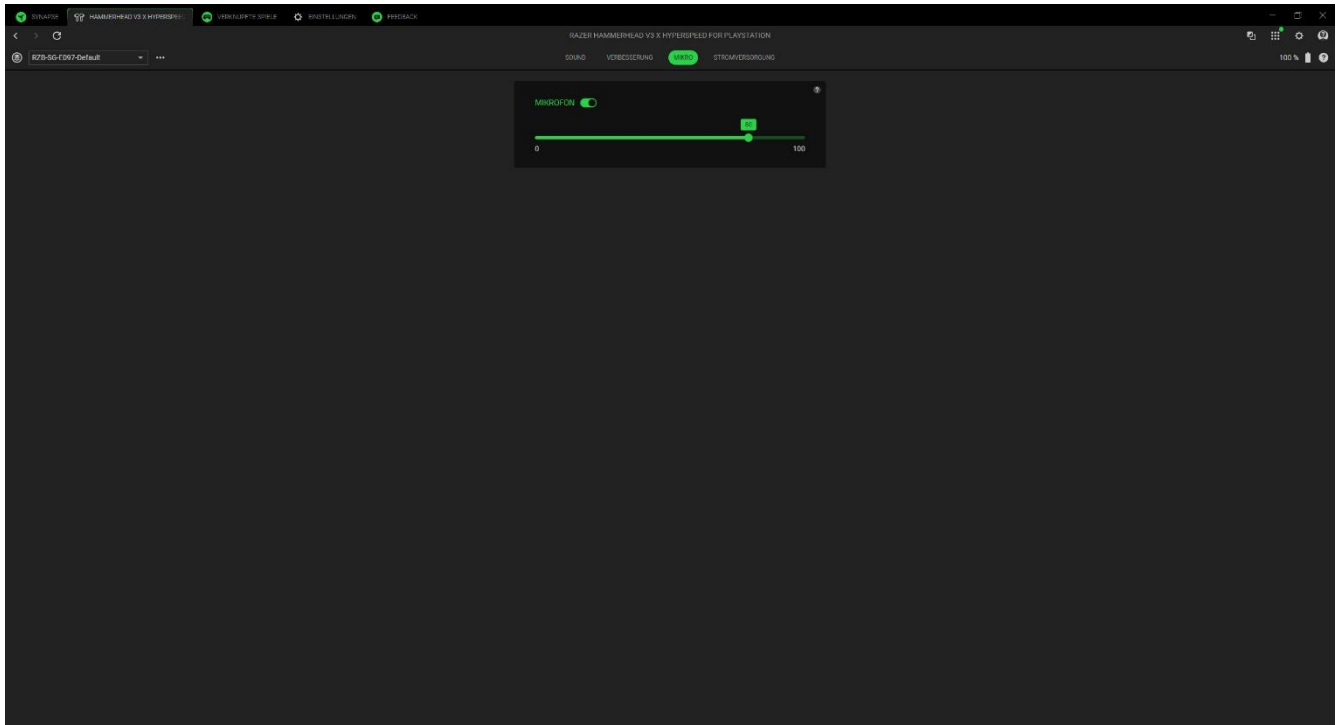

## Mikrofon

Hier kannst du die Mikrofon-Lautstärke anpassen oder das Mikrofon ausschalten. Du kannst auch die **Mikrofon-Vorschau** aktivieren, um den Eingangspiegel des Mikrofons zu testen.

## Stromversorgung

Über die Registerkarte "Stromversorgung" kannst du den Energieverbrauch deines kabellosen Geräts im Akkubetrieb anpassen.

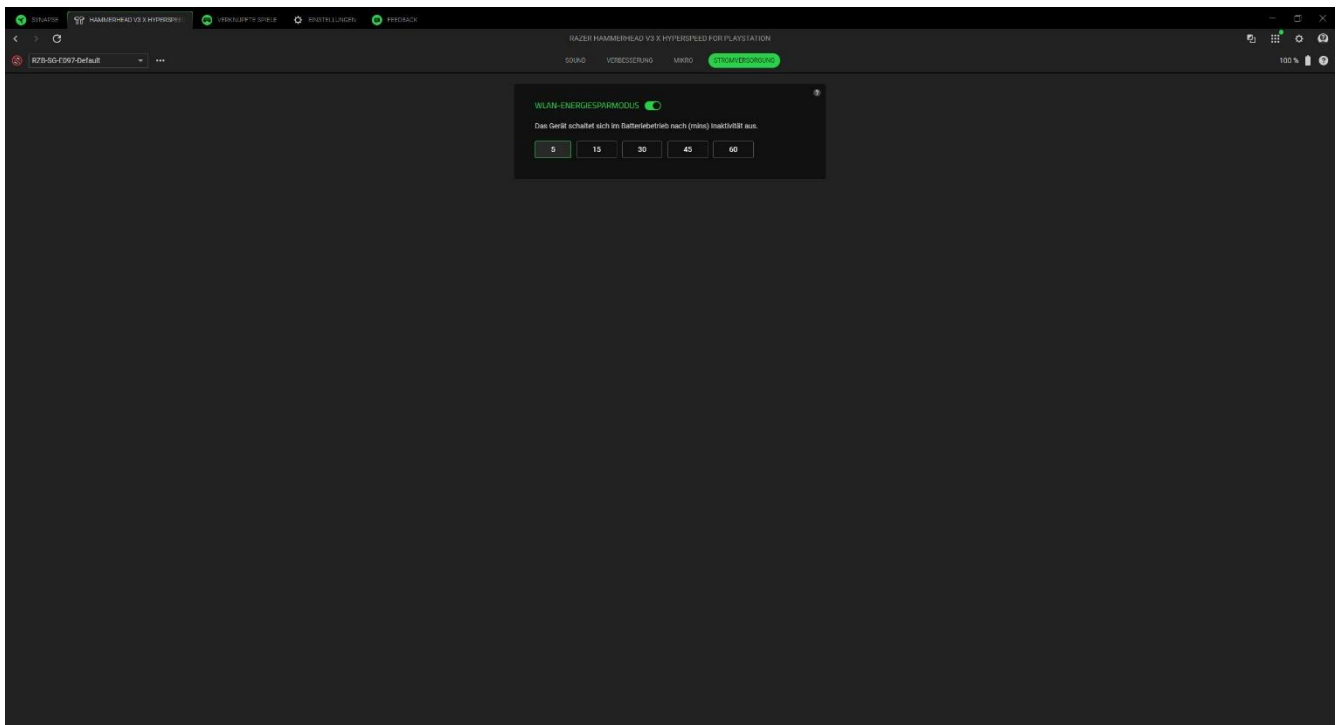

### *Kabelloser Energiesparmodus*

Mithilfe dieser Registerkarte kannst du außerdem einstellen, dass das Gerät in den Ruhemodus wechselt, wenn es über einen bestimmten Zeitraum nicht verwendet wurde.

## VERKNÜPFTE SPIELE

Die Registerkarte "Verknüpfte Spiele" gibt dir die Möglichkeit, Apps hinzuzufügen, Peripheriegeräte anzusehen, die mit Apps verknüpft sind, oder nach aufgeführten Apps zu suchen.

### Spiele

Mithilfe der Registerkarte "Spiele" kannst du Apps mit deinen Peripheriegeräten verknüpfen. Du kannst auch Apps alphabetisch sortieren oder danach, welche zuletzt oder am häufigsten gespielt wurden. Apps werden dort auch dann noch aufgeführt, wenn sie nicht mehr mit einem Razer Gerät verknüpft sind. Um eine App hinzuzufügen, die nicht aufgeführt ist, kannst du per Schaltfläche "Hinzufügen" (+) manuell danach suchen oder per Schaltfläche "Scannen" (📷) eine automatische Suche veranlassen. Klicke auf die Schaltfläche "Suchen" (🔍), um nach einem bestimmten Spiel oder Programm aus der Liste zu suchen.

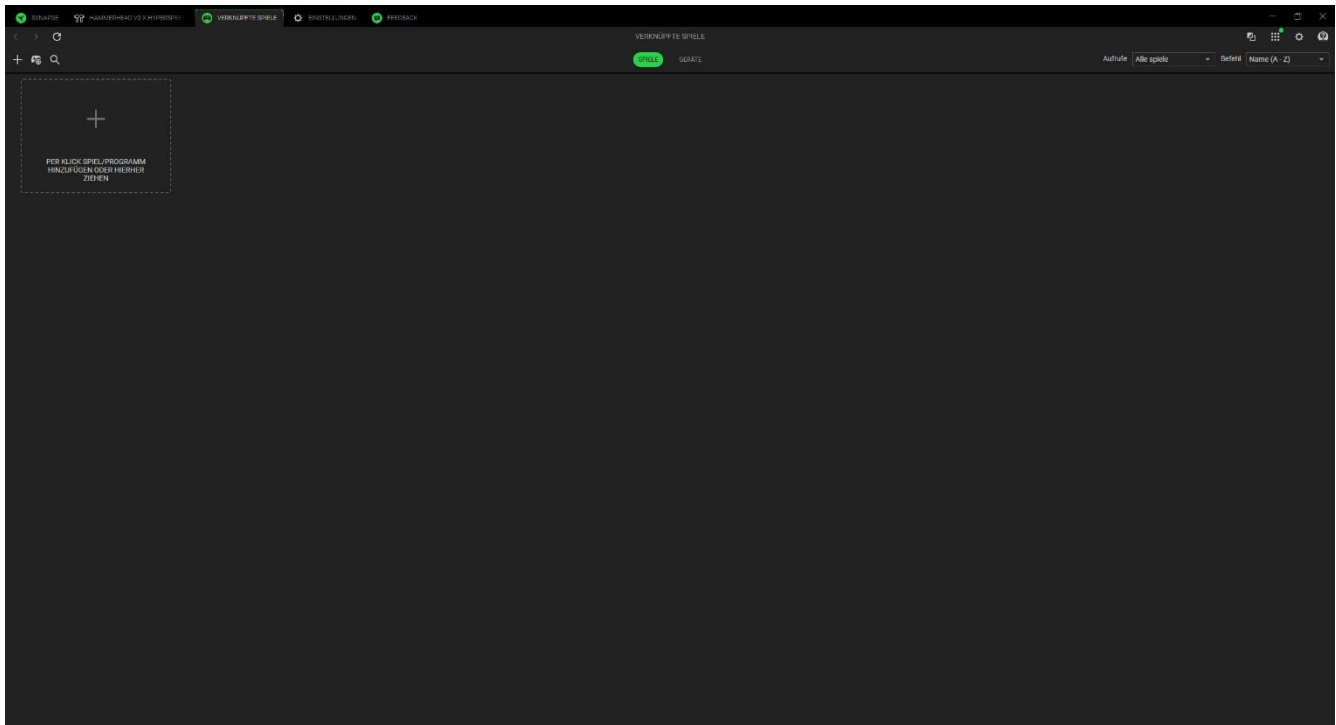

Um eine App mit deinem Razer Gerät zu verknüpfen, klicke in der Liste darauf und wähle ein Gerät und sein Profil aus. So wird dein Gerät automatisch auf das ausgewählte Profil gesetzt, wenn du die App startest.

## Geräte

Mithilfe der Registerkarte "Geräte" kannst du dir deine Peripheriegeräte anzeigen lassen und bestimmen, welche Apps mit ihnen verknüpft sind. Durch die Auswahl eines Geräts wird eine Liste verknüpfter Apps angezeigt und du kannst neue Apps hinzufügen oder verknüpfte Apps entfernen. Du kannst diese Apps mithilfe der Dropdown-Liste "Ansichten und Reihenfolge" filtern. Um deinem Peripheriegerät eine nicht aufgeführte App zuzuordnen, kannst du die EXE-Datei per Drag and Drop in das Feld ziehen oder zum Hinzufügen auf die Schaltfläche (+) klicken, um das Suchfenster zu öffnen. Klicke im Suchfenster auf die Schaltfläche (↻), um erneut nach installierten Apps zu suchen, oder auf die Schaltfläche (🔍), um nach einem bestimmten Spiel oder Programm aus der Liste. Oder du klickst auf den Link, um manuell nach einer App zu suchen.

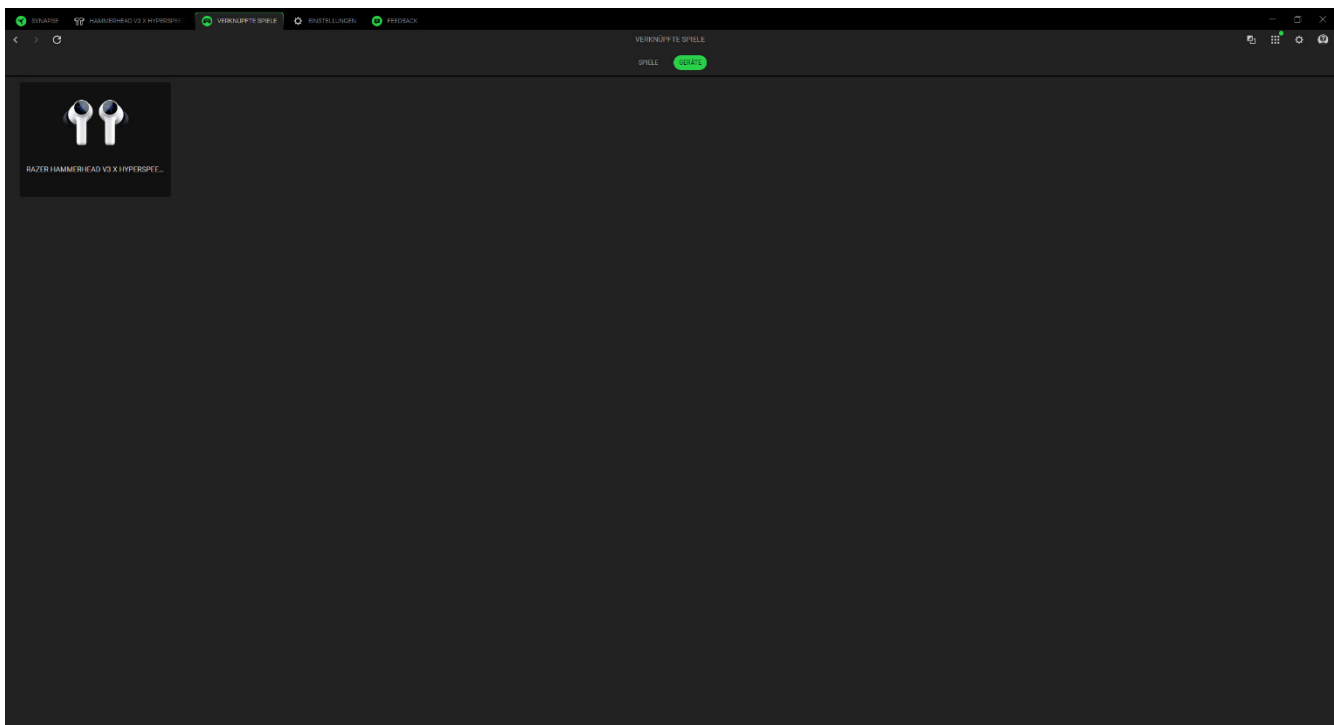

Um eine App mit deinem Razer Gerät zu verknüpfen, setze oben links in der App ein Häkchen, wenn du im Suchfeld bist. So wird dein Gerät automatisch auf das ausgewählte Profil gesetzt, wenn du die App startest.

# EINSTELLUNGEN

Die Registerkarte "Einstellungen", die du per Klick auf (⚙️) öffnest, ermöglicht dir die Anpassung folgender Optionen:

## Razer Synapse

Unter der Registerkarte "Synapse" findest du spezielle Optionen für die App.

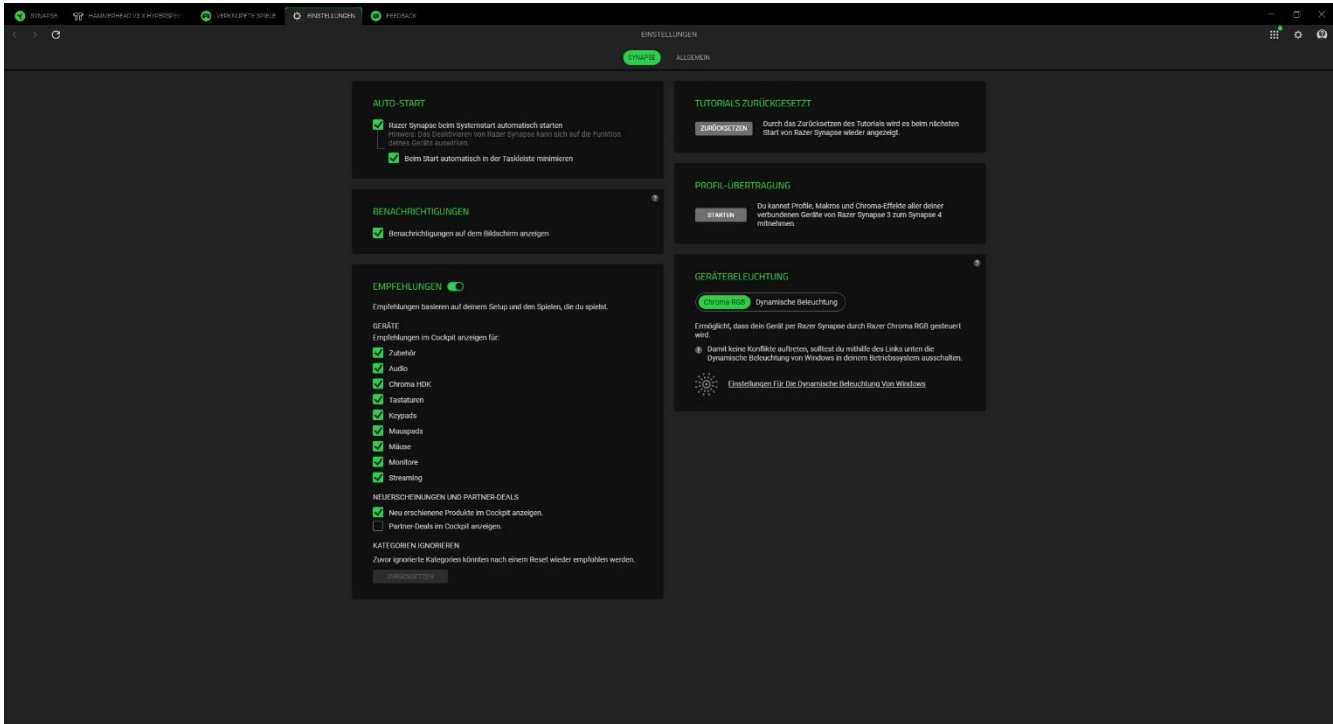

### Autostart

Legt das Verhalten der App beim Start fest.

### Benachrichtigungen

Die Option "Benachrichtigungen" erlaubt es der App, Benachrichtigungen auf dem Bildschirm anzuzeigen, selbst wenn andere Apps im Vollbildmodus laufen.

### Empfehlungen

Mithilfe von Empfehlungen können wir dir die neuesten Produkte und Features direkt in deinem Cockpit vorstellen, je nach deinen installierten Geräten und verknüpften Spielen.

### Tutorials zurücksetzen

Mithilfe der Schaltfläche "Zurücksetzen" reaktivierst du alle Tutorials, die dir dabei helfen, dich mit den Features von Razer Synapse vertraut zu machen.

### Profil-Übertragung

Mithilfe dieser Funktion kannst du Profile, Makros und Chroma-Effekte aller deiner Geräte von Razer Synapse 3 zum neuen Razer Synapse mitnehmen.

## Gerätebeleuchtung

Legt fest, welche App die Beleuchtungseffekte deines Geräts steuert.

## Allgemein

Über die Registerkarte "Allgemein" kannst du auf verschiedene Optionen für deine App zugreifen und dir Informationen zur Software anzeigen lassen.

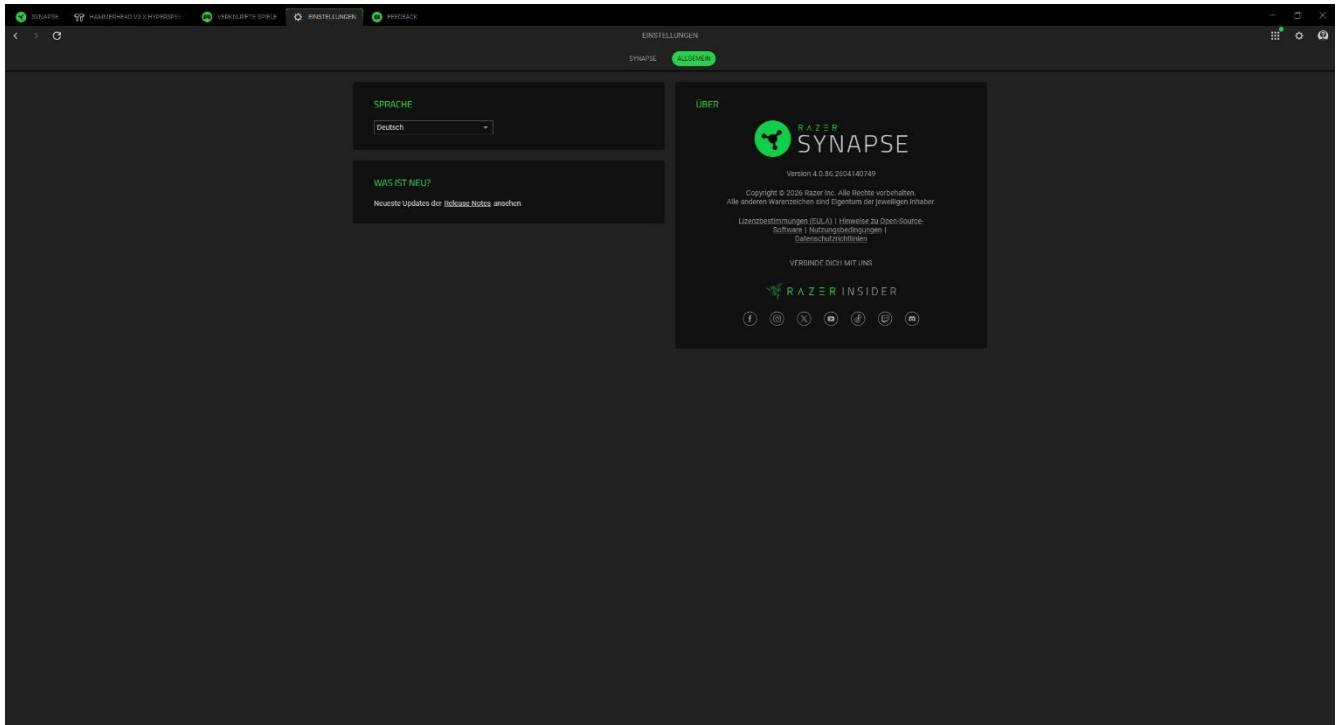

## Sprache

Legt die Anzeigesprache von Razer Synapse fest.

## Info

Über die Registerkarte "Info" kannst du dir die aktuelle Software-Version, Copyright-Angaben und Links zu den Nutzungsbedingungen von Razer anzeigen lassen. Mithilfe dieser Option kannst du auch schnell auf die Razer Communitys in den Sozialen Medien zugreifen.

## FEEDBACK

Hilf uns dabei, Razer Synapse noch besser zu machen, indem du uns Kommentare, Anregungen und Problembereichte zur Software schickst. Du kannst dich direkt über diese Registerkarte an uns wenden und dich sogar für das Melden von Bugs belohnen lassen.

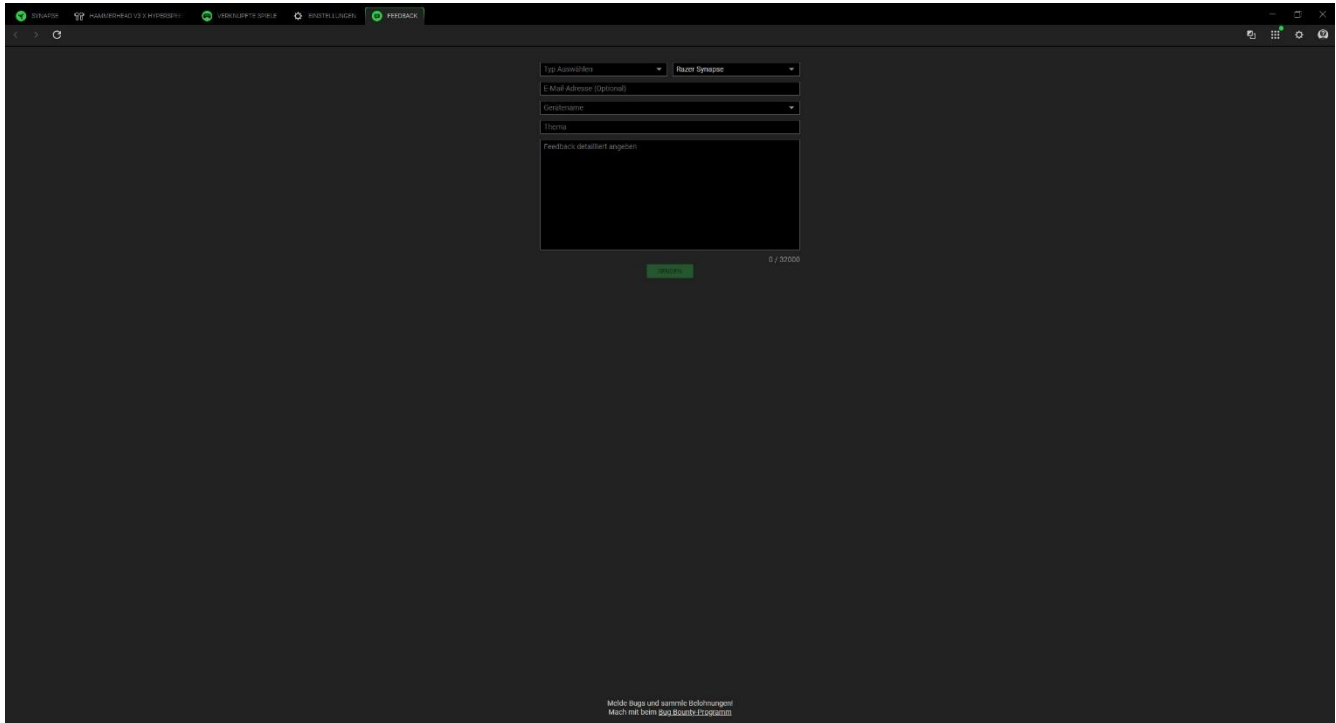

The image shows a browser window with a dark theme. The address bar shows the URL <https://www.razer.com/feedback>. The page title is "FEEDBACK". The form contains the following fields:

- Typ Anmelden (dropdown menu)
- Typ Anmelden (dropdown menu)
- E-Mail-Adresse (Optional) (text input)
- Geräteart (dropdown menu)
- Thema (text input)
- Feedback detailliert angeben (text area)

At the bottom right of the form, there is a green "SENDEN" button and a character count "0 / 20000".

At the bottom of the page, there is a small disclaimer: "Möge Bugs und sonstige Rückmeldungen Mach mit beim Bug-Bounty-Programm".

---

## 7. SICHERHEIT UND WARTUNG

### SICHERHEITSRICHTLINIEN

Um die größtmögliche Sicherheit bei der Benutzung deines Razer Hammerhead V3 X Hyperspeed for PlayStation zu gewährleisten, empfehlen wir die Einhaltung der folgenden Richtlinien:

Solltest du Probleme beim normalen Einsatz des Produkts haben und die Fehlerbehebung schafft keine Abhilfe, wende dich an die Razer Hotline. Hilfe findest du auch unter [support.razer.com](https://support.razer.com).

Nimm das Produkt nicht auseinander und benutze es nicht mit abweichender Stromspannung. Deine Garantie würde sonst erlöschen.

Betriebe das Produkt nur innerhalb eines Temperaturbereichs von 0 °C bis 40 °C. Sollte die Temperatur außerhalb dieses Bereiches liegen, trenne das Produkt von der Stromversorgung und/oder schalte es aus, bis die Temperatur sich wieder auf ein geeignetes Maß eingepegelt hat.

Deine Ohrhörer unterdrücken Umgebungsgeräusche schon bei niedriger Lautstärke, weshalb du deine Umgebung deutlich schlechter wahrnimmst. Bitte nimm die Ohrhörer aus deinen Ohren, wenn du etwas unternehmen möchtest, bei dem du deine Umgebung wahrnehmen können musst.

Wenn du dein Gehör über längere Zeiträume hinweg extrem hohen Lautstärken aussetzt, kann dies zu Hörschäden führen. Zudem sind in einigen Staaten maximal 86 db für 8 Stunden am Tag zulässig. Wir empfehlen daher, die Lautstärke auf ein vertretbares Niveau zu senken, wenn du über einen längeren Zeitraum dein Headset verwenden möchtest. Bitte pass gut auf dein Gehör auf.

### WARTUNG UND BENUTZUNG

Dein Razer Hammerhead V3 X Hyperspeed for PlayStation benötigt nur ein geringes Ausmaß an Wartung, um in einem optimalen Zustand zu bleiben. Wir empfehlen, ihn einmal monatlich mit einem weichen Tuch oder einem Wattestäbchen zu reinigen, um das Ansammeln von Schmutz zu vermeiden. Verwende keine Seife oder aggressive Reinigungsmittel.

---

## 8. RECHTLICHE HINWEISE

### INFORMATIONEN ZU URHEBERRECHT UND GEISTIGEM EIGENTUM

© 2026 Razer Inc. Alle Rechte vorbehalten. Razer, das dreiköpfige Schlangen-Logo, das Razer-Logo, "For Gamers. By Gamers" und "Razer Chroma" sind Marken oder eingetragene Marken von Razer Inc. und/oder angeschlossenen Unternehmen in den Vereinigten Staaten und anderen Ländern. Das eigentliche Produkt kann von Fotos und Bildern abweichen. Alle anderen Warenzeichen sind Eigentum der jeweiligen Inhaber. Garantie ist außerhalb der für den Vertrieb beabsichtigten Region nicht gültig.

Android, Google, das Google-Logo, Google Play und das Google Play-Logo sind eingetragene Warenzeichen von Google LLC.

Apple, das Apple-Logo und iPhone sind Marken oder eingetragene Marken von Apple Inc. und in den Vereinigten Staaten und anderen Ländern eingetragen. App Store ist eine Dienstleistungsmarke von Apple Inc.

Bluetooth®-Schriftzug und -Logos sind eingetragene Marken von Bluetooth SIG, Inc., und werden von Razer in Lizenz verwendet.

Razer Inc. ("Razer") kann über Copyrights, Marken, Geschäftsgeheimnisse, Patente, Patentanträge oder andere Rechte an geistigem Eigentum (eingetragen oder nicht) hinsichtlich des Produkts in diesem Handbuch verfügen. Razer gewährt durch die Bereitstellung dieses Handbuchs keine Lizenz für diese Copyrights, Marken, Patente oder anderen Formen von geistigem Eigentum. Dein Razer Hammerhead V3 X Hyperspeed for PlayStation (das "Produkt") kann sich von den Abbildungen auf der Verpackung oder anderswo unterscheiden. Razer übernimmt keine Haftung für solche Unterschiede oder für eventuelle Fehler. Die in diesem Handbuch enthaltenen Informationen können sich ohne Ankündigung jederzeit ändern.

### EINGESCHRÄNKTE PRODUKTGARANTIE

Die neusten und aktuellsten Bedingungen der Eingeschränkten Produktgarantie findest du unter [razer.com/warranty](https://www.razer.com/warranty).

### HAFTUNGSBESCHRÄNKUNG

Razer haftet in keinem Falle für verlorene Gewinne, Verluste von Informationen oder Daten, besondere, zufällige, indirekte, strafrechtliche oder Folgeschäden, die sich aus dem Vertrieb, dem

Verkauf, dem Wiederverkauf, dem Gebrauch oder Nichtgebrauch des Produkts ergeben. Razer ist in keinem Falle verpflichtet, für höhere Summen als den Einzelhandelspreis des Produkts zu haften.

## **ALLGEMEIN**

Diese Bedingungen unterliegen dem Recht des Staates, in dem das Gerät erworben wurde. Wenn eine hierin enthaltene Bestimmung ungültig oder nicht durchsetzbar ist, wird sie (soweit sie ungültig oder nicht durchsetzbar ist) unwirksam und wird ohne Einfluss auf die verbleibenden Bestimmungen aus der Auslegung dieser Vereinbarung ausgeschlossen. Razer behält sich das Recht vor, jede Bedingung jederzeit und ohne Vorankündigung zu ändern.