



RAZER BARRACUDA X CHROMA

GUIA PRINCIPAL

Não importa se você está em casa ou na rua, vivencie a verdadeira versatilidade e luminosidade de áudio em qualquer lugar com o **Razer Barracuda X Chroma**. Com Razer SmartSwitch Dual Wireless, você poderá passar do jogo para o uso com dispositivo móvel e vice-versa instantaneamente em um headset gamer RGB sem fio leve que oferece o melhor dos dois mundos.

CONTEÚDO

1. CONTEÚDO DA EMBALAGEM.....	3
2. DO QUE VOCÊ PRECISA.....	5
3. NÓS LHE DAMOS COBERTURA.....	5
4. ESPECIFICAÇÕES TÉCNICAS	6
5. PRIMEIROS PASSOS	7
6. USANDO O RAZER BARRACUDA X CHROMA.....	12
7. CONFIGURAR O RAZER BARRACUDA X CHROMA.....	16
8. SEGURANÇA E MANUTENÇÃO.....	33
9. INFORMAÇÕES LEGAIS.....	34

1. CONTEÚDO DA EMBALAGEM

- Razer Barracuda X Chroma

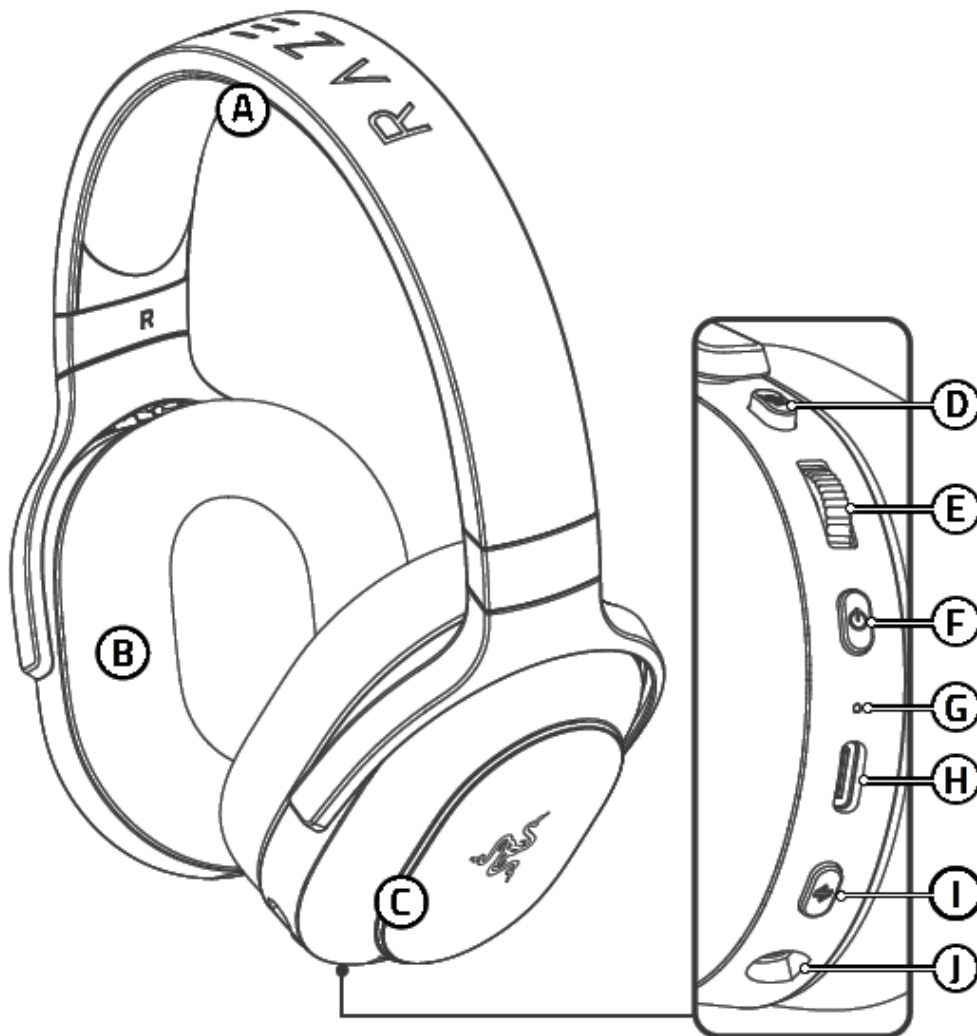

- A.** Tiara acolchoada ajustável
- B.** Drivers Razer™ TriForce de 40 mm com almofadas em espuma viscoelástica
- C.** Iluminação da concha auricular em seis zonas com Razer Chroma™ RGB
- D.** Botão de silenciamento do microfone
- E.** Seletor de volume
- F.** Botão Liga/Desliga
- G.** Indicador de status
- H.** Porta de carregamento USB Tipo C
- I.** Botão Razer™ SmartSwitch Dual Wireless
 - Modo 2,4 GHz
 - Modo Bluetooth®
- J.** Conector do microfone

- Razer™ HyperSpeed Wireless Dongle USB Tipo C

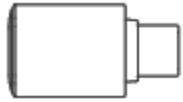

- Microfone cardioide Razer™ HyperClear removível

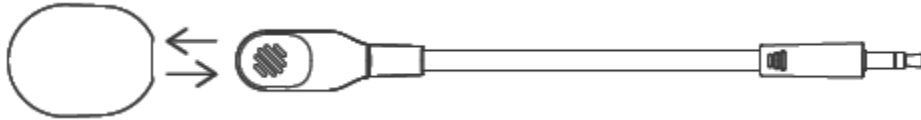

- Cabo de carregamento USB Tipo C

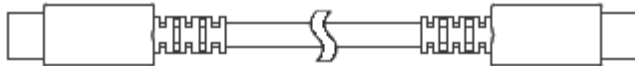

- Adaptador Tipo C para Tipo A

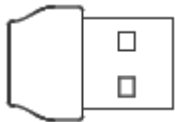

- Guia de informações importantes sobre o produto

2. DO QUE VOCÊ PRECISA

REQUISITOS DO PRODUTO

- Dispositivos com capacidade para áudio por Bluetooth ou porta USB Tipo C / Tipo A

REQUISITOS DO RAZER SYNAPSE

- Windows 10 (ou superior)
- Conexão com a Internet para a instalação do aplicativo

REQUISITOS DO APLICATIVO RAZER AUDIO

- iOS 12/ Android 8.1 Oreo (ou superior)
- Conexão com a Internet para a instalação do aplicativo

3. NÓS LHE DAMOS COBERTURA

O número de série do seu produto pode ser encontrado aqui.

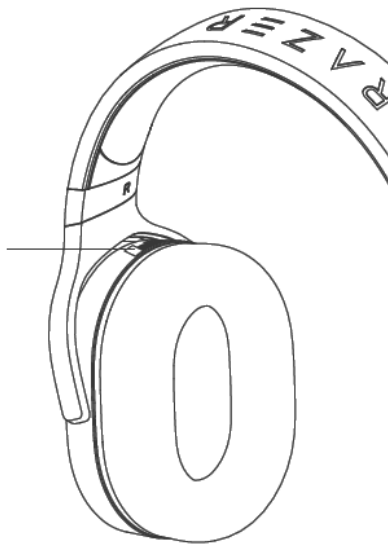

Registre seu produto e ganhe benefícios exclusivos
razerid.razer.com/warranty

4. ESPECIFICAÇÕES TÉCNICAS

RECURSOS

Fones de ouvido

- Frequência de resposta: 20 Hz – 20 kHz
- Impedância: 32 Ω a 1 kHz
- Sensibilidade: 96 dB SPL/mW a 1 KHz por Simulador de Cabeça e Torso (HATS, Head and Torso Simulator)
- Drivers: Driver dinâmico de 40 mm personalizado
- Diâmetro interno da concha auricular: 60 x 40 mm
- Tipo de conexão: 2,4 GHz sem fio / Bluetooth
- Peso aproximado: 285 g
- Almofadas auriculares ovais: Tecido respirável com almofadas em espuma viscoelástica

Microfone

- Frequência de resposta: 100 Hz – 10 kHz
- Relação sinal-ruído: ≥ 60 dB
- Sensibilidade (a 1 kHz): -42 ± 3 dB

- Padrão de captação: Unidirecional

Controles na concha auricular

- Botão liga/desliga
- Seletor de volume
- Botão de silenciamento do microfone
- Botão Razer SmartSwitch

Uso de áudio

- Sem fio: 2,4 GHz sem fio por dongle USB Tipo C ou Bluetooth 5.3
- Codec do Bluetooth: SBC
- Som 7.1 Surround: Disponível apenas no Windows 10 de 64 bits (ou superiores)

Duração da bateria

- Até 70 horas (Iluminação apagada, conexão de 2,4 GHz)
- Até 30 horas (Iluminação acesa, conexão de 2,4 GHz)

5. PRIMEIROS PASSOS

CARREGAR SEU HEADSET

1

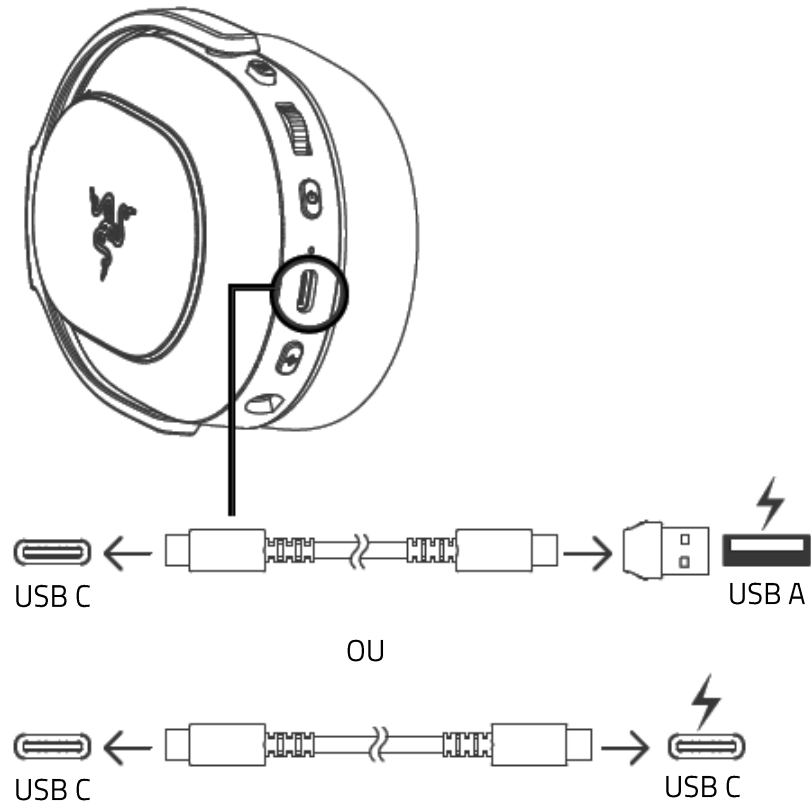

2

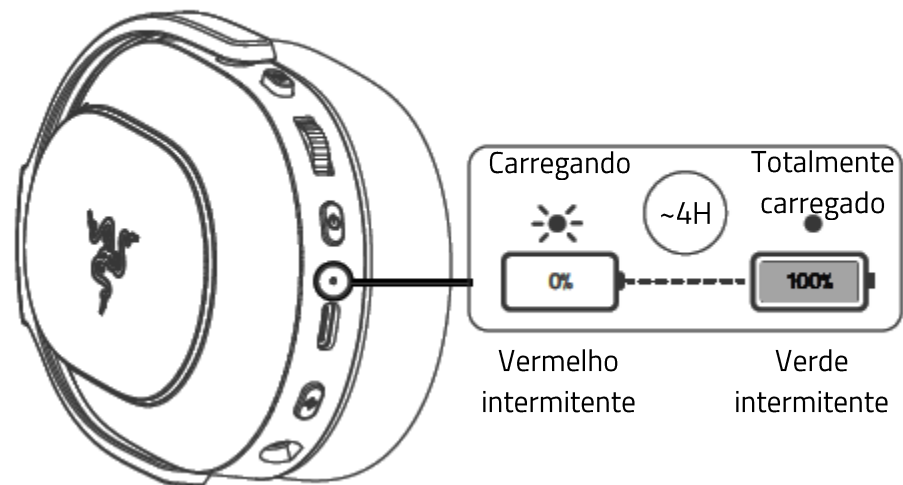

i Para obter os melhores resultados, conecte o Razer Barracuda X Chroma diretamente à porta USB do computador usando o cabo fornecido.

LIGAR/DESLIGAR O HEADSET

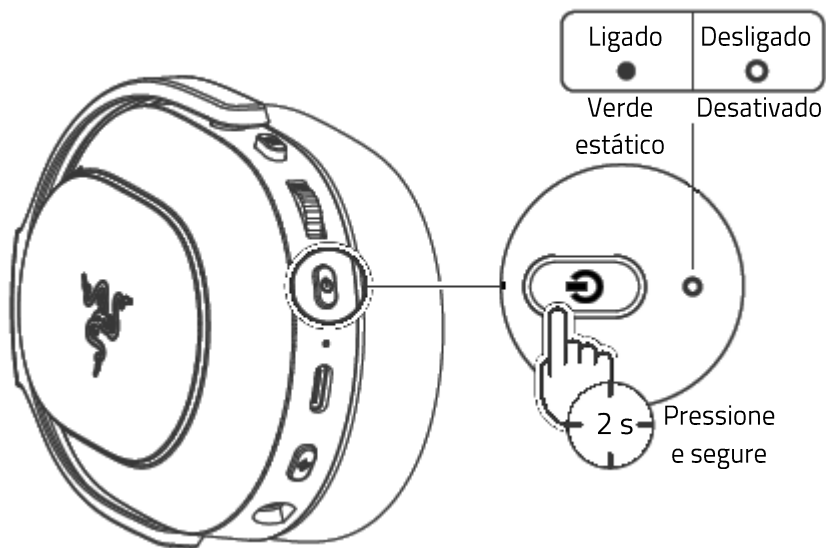

CONECTAR AO SEU DISPOSITIVO

MODO 2,4 GHZ

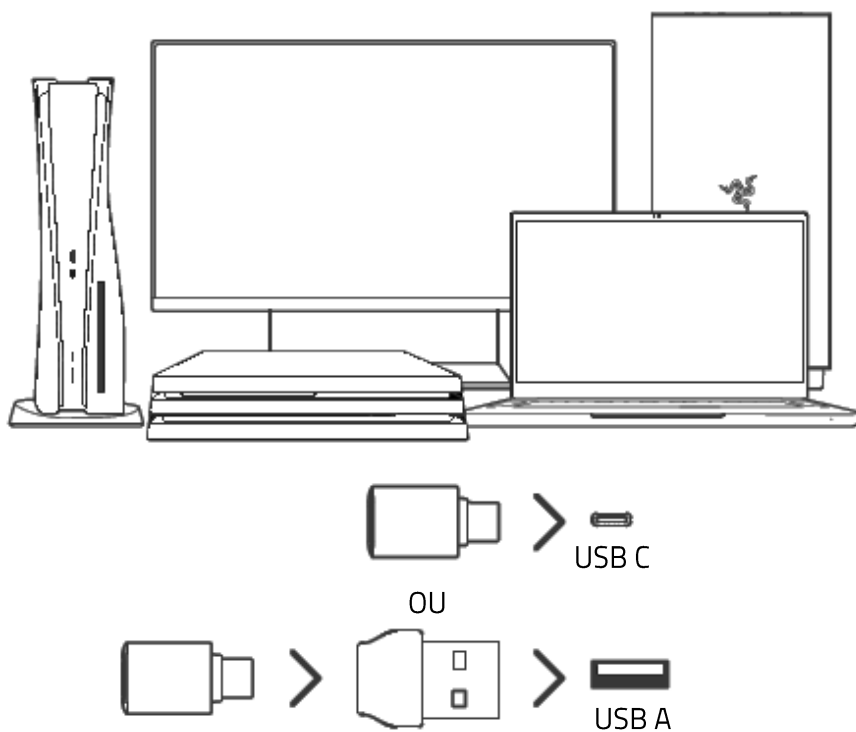

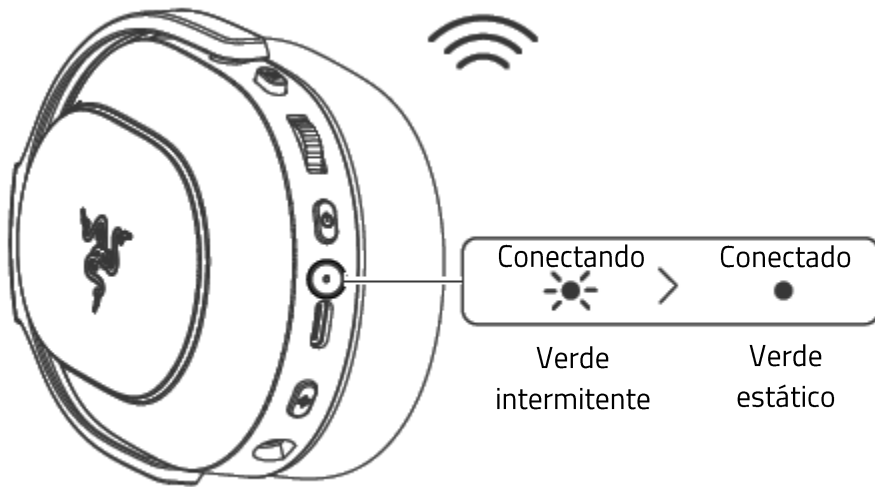

i Instale o Razer Synapse quando solicitado ou baixe o instalador em [razer.com/synapse](https://www.razer.com/synapse).

Configuração para PC

Ao utilizar o headset com um dispositivo compatível, defina o Razer Barracuda X Chroma como o dispositivo de entrada e saída padrão. Além disso, baixe o Razer Synapse para liberar todos os recursos do seu dispositivo.

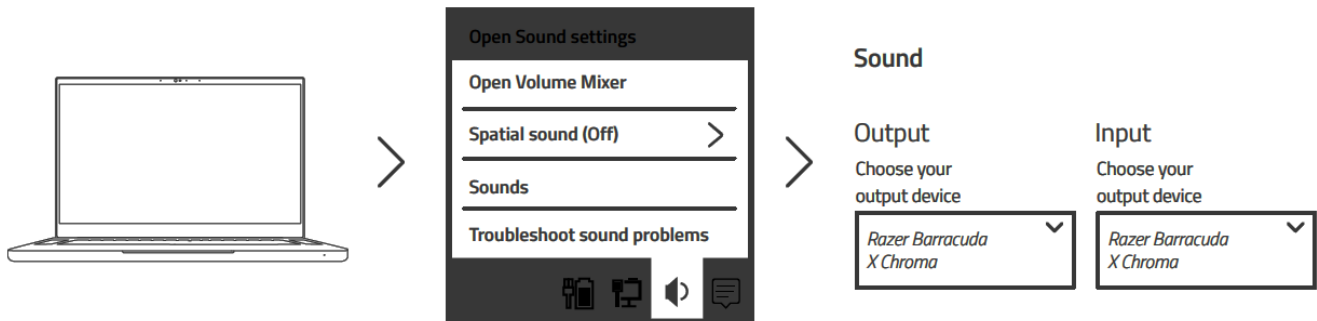

Ativar o 7.1 Surround Sound*

Vivencie um som posicional preciso especificamente projetado para jogos, filmes e música.

1. Baixe o software 7.1 Surround Sound em [razer.com/7.1-surround-sound](https://www.razer.com/7.1-surround-sound)
2. Registre seu produto em [razerid.razer.com/products](https://www.razerid.razer.com/products) para receber o código de ativação no seu e-mail.

**Disponível apenas no Windows 10 de 64 bits (ou superiores)*

MODO BLUETOOTH®

1

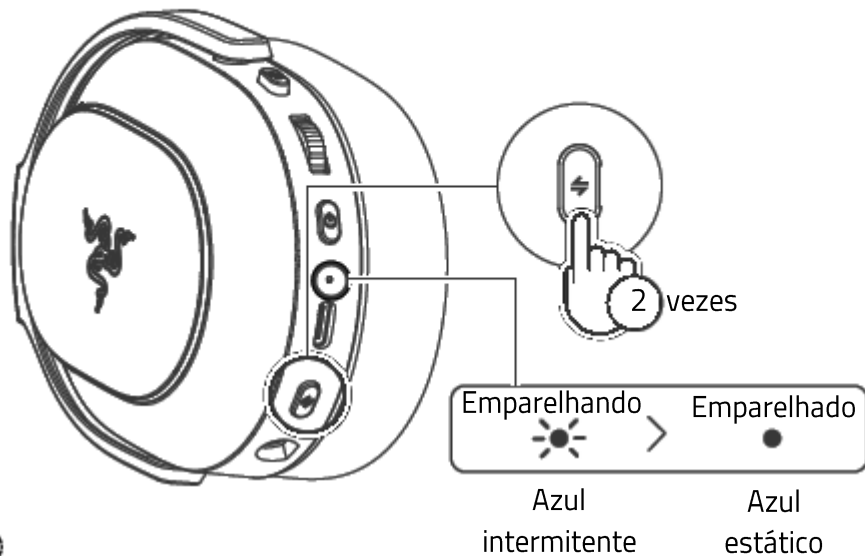

2

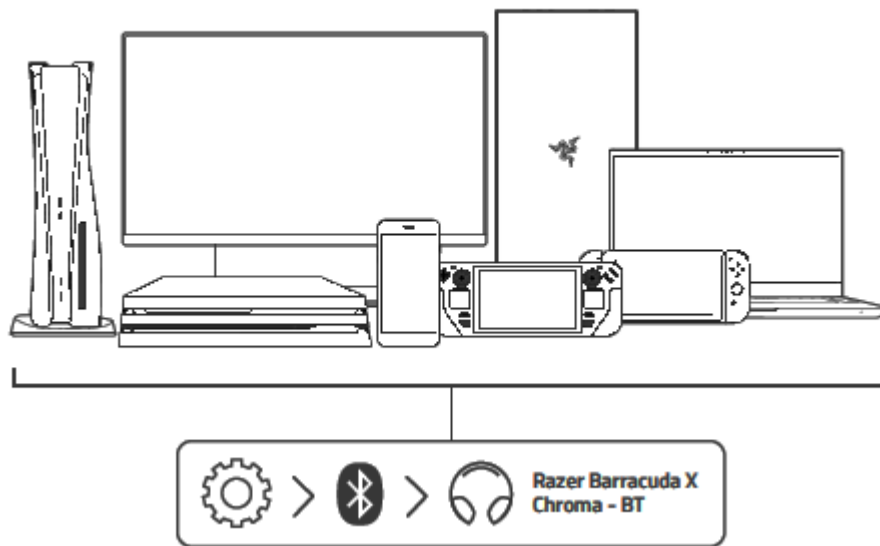

** Se o emparelhamento exceder o tempo previsto, ligue o headset e use a etapa de reemparelhamento para reativar o emparelhamento.*

Reemparelhar o headset

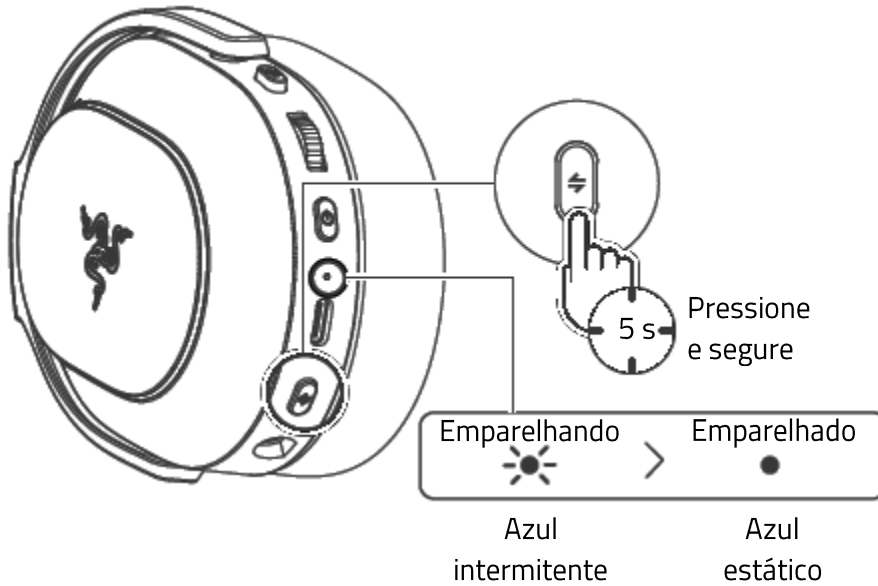

Configuração para dispositivo móvel

Baixe o aplicativo Razer Audio para personalizar as configurações de EQ do headset, o recurso de desligamento automático, o Modo de Jogo e muito mais – a qualquer hora, em qualquer lugar.



Razer Audio



OU

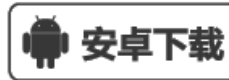

RZR.TO/AUDAPP
(apenas para a China)

i Ao usar o aplicativo Razer Audio, assegure-se de que o headset só está conectado ao dispositivo móvel por Bluetooth.

6. USANDO O RAZER BARRACUDA X CHROMA

MICROFONE CARDIOIDE RAZER HYPERCLEAR

CONECTAR O MICROFONE

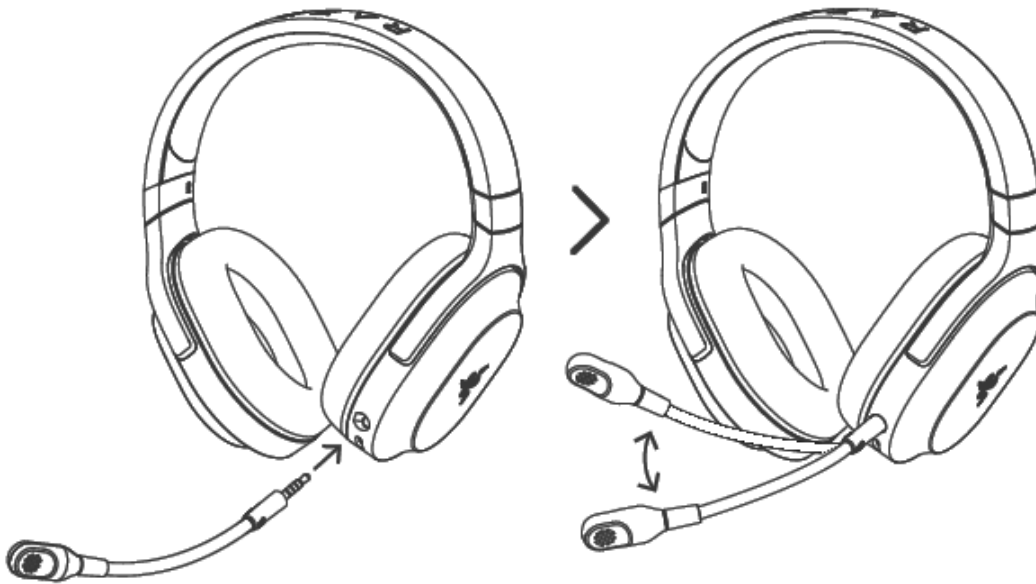

POSICIONAMENTO ADEQUADO DO MICROFONE

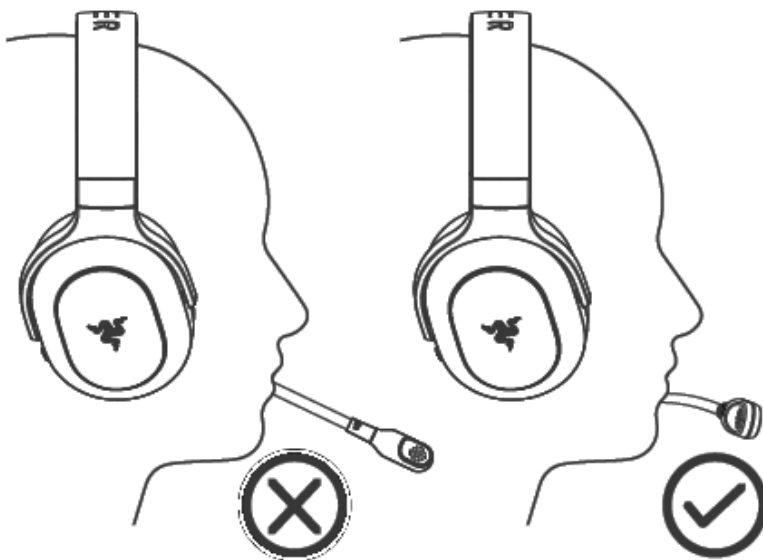

Diafragma do microfone



Na frente da sua boca

Abertura de ventilação



Longe da sua boca

DEFINIR O MICROFONE COMO MUDO/DESATIVADO

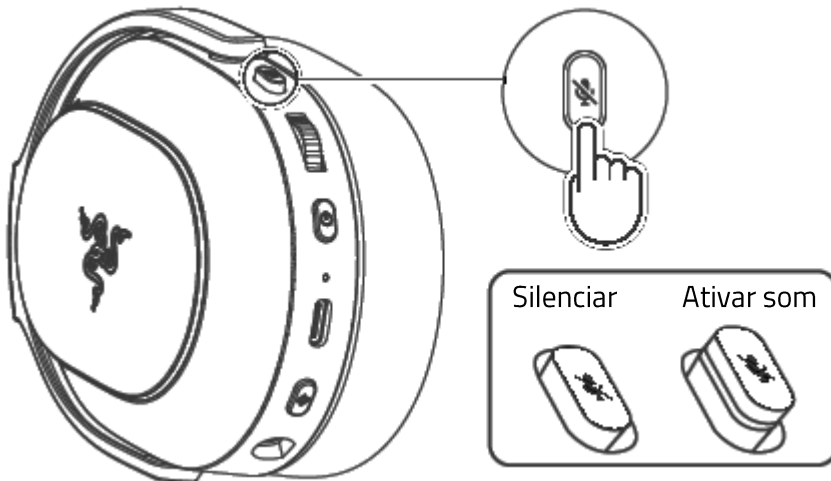

ALTERNAR ENTRE MODOS SEM FIOS

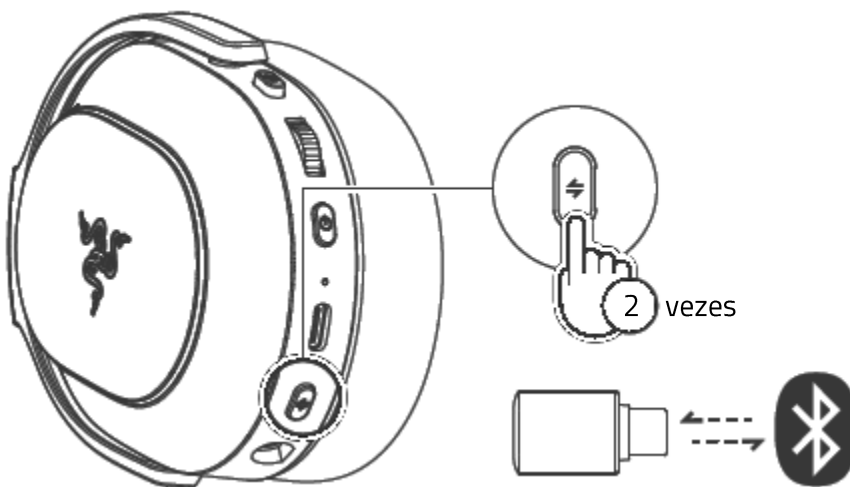

i Para usar a função SmartSwitch, o headset deve estar conectado pelos dois modos sem fio.

USAR OS CONTROLES DE VOLUME

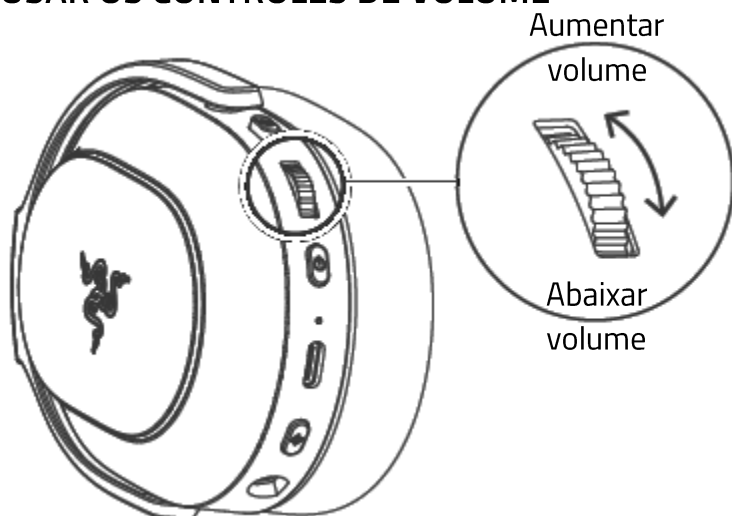

VERIFICAR O ESTADO DA BATERIA

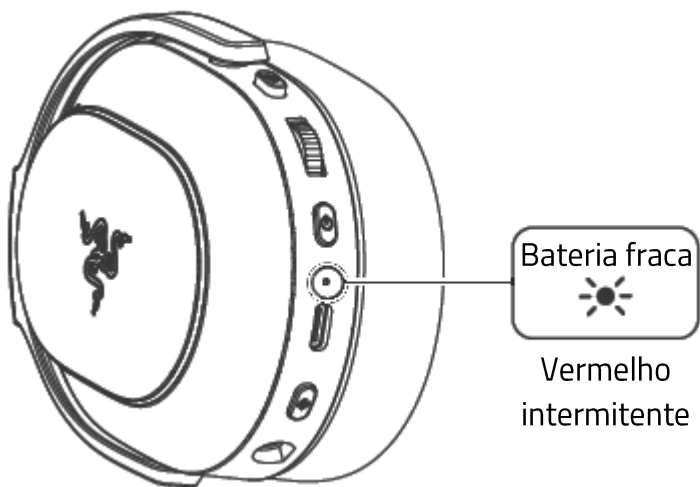

AJUSTAR PARA O CONFORTO

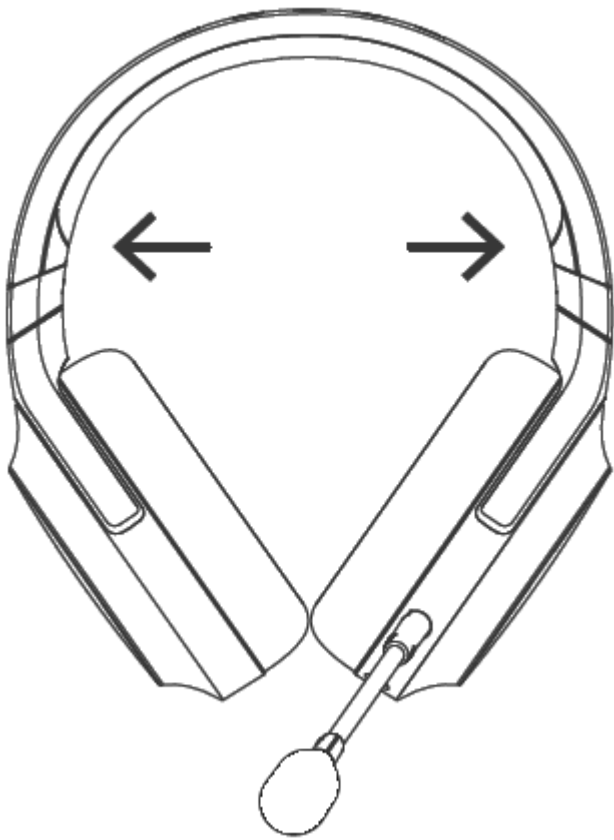

- i** *Abra cuidadosamente as tioras antes de colocar o headset na cabeça, mas não as estique excessivamente, para evitar danos permanentes.*

Saiba mais sobre seu headset específico para jogos em support.razer.com

7. CONFIGURAR O RAZER BARRACUDA X CHROMA

i *Isenção de responsabilidade: Este guia fornece uma visão geral do aplicativo do Novo Razer Synapse e pode abranger apenas parcialmente alguns dos recursos de seu dispositivo. O novo Razer Synapse requer uma conexão com a Internet para instalar, atualizar, acessar e salvar recursos baseados em nuvem. O registro em uma conta Razer ID é opcional, mas recomendado. Todas as características listadas aqui estão sujeitas a alterações com base na versão atual, dispositivos conectados e complementos suportados.*

SYNAPSE

A guia Synapse é a guia padrão para quando o Razer Synapse é aberto. Use os seguintes botões abaixo para navegar na interface do usuário:

– Minimizar

Ao clicar nesse botão, o aplicativo será minimizado na barra de tarefas enquanto estiver sendo executado em segundo plano.

☐ Maximizar

Esse botão expande a janela do navegador para preencher a tela inteira. Para restaurar a janela ao seu tamanho original, clique novamente no botão de maximização.

× Fechar

Esse botão fechará todas as guias relevantes e encerrará o aplicativo completamente.

< Guia anterior

Ao clicar nesse botão, você retornará à última guia que visitou.

> Próxima guia

Clicar nesse botão o levará para a próxima página se você tiver usado recentemente o botão Guia anterior.

↻ Guia Atualizar

Esse botão recarrega a página atual. Use essa opção se uma página não estiver sendo exibida corretamente ou se você quiser ver o conteúdo mais recente.

Baixar Atualização

Se esse botão for exibido, isso significa que há alterações no aplicativo. Use essa opção se uma página não estiver sendo exibida corretamente ou se você quiser ver o conteúdo mais recente.

Mais

Clicar nesse botão abrirá uma janela pop-up para que você possa acessar facilmente as guias Dispositivos, Módulos e Outros aplicativos instalados.

Configurações

Clicar nesse botão abrirá a guia Configurações, para que você possa alterar rapidamente as configurações desse aplicativo.

Perfil

Esse botão abrirá uma janela pop-up para acessar as opções Log in, Feedback, Avalie este software, Adicionar Dispositivo Wi-Fi e Sair.

Informações

Ao passar o mouse sobre esse botão, aparecerá uma informação adicional sobre um recurso ou função.

Painel

A subguia do Painel é uma visão geral do seu Razer Synapse, onde você pode acessar todos os seus dispositivos, módulos e serviços online Razer.

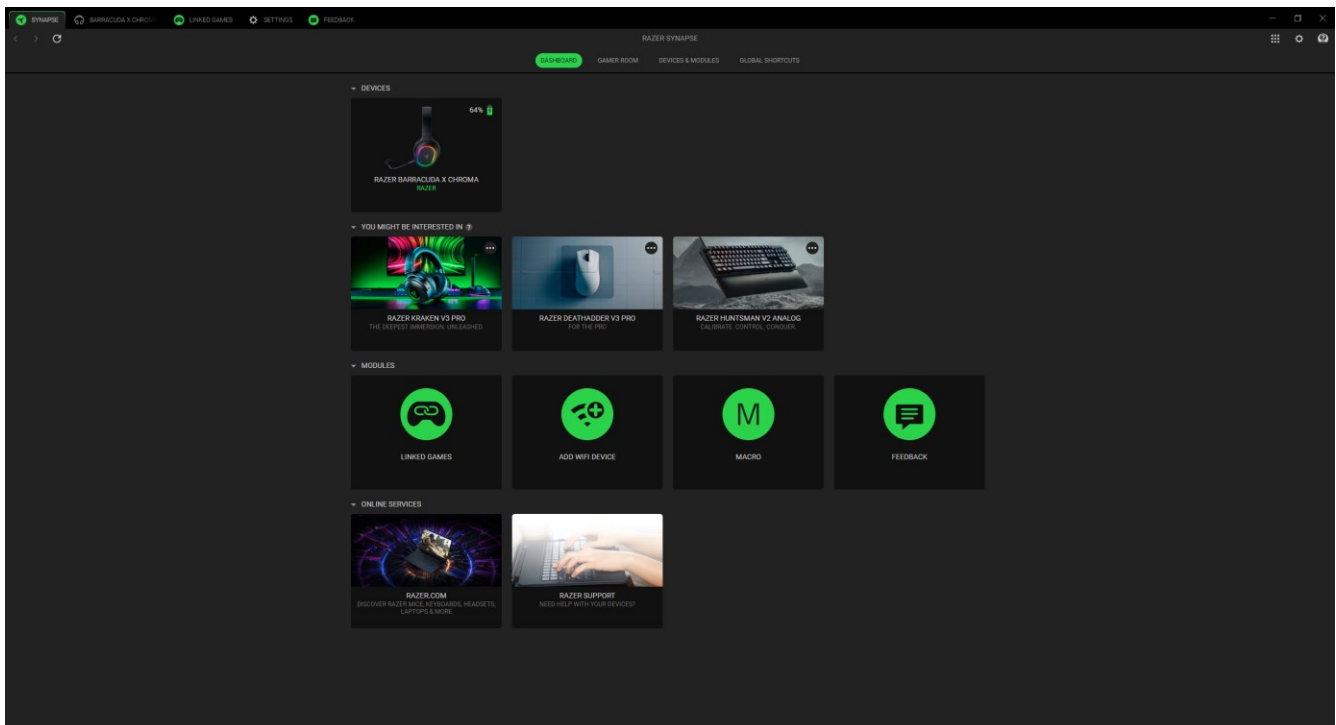

Gamer Room

A subguia Gamer Room mostra todos os dispositivos com o recurso Luzes Razer Aether. A partir daqui, você pode visualizar e gerenciar seus dispositivos compatíveis com o Gamer Room.

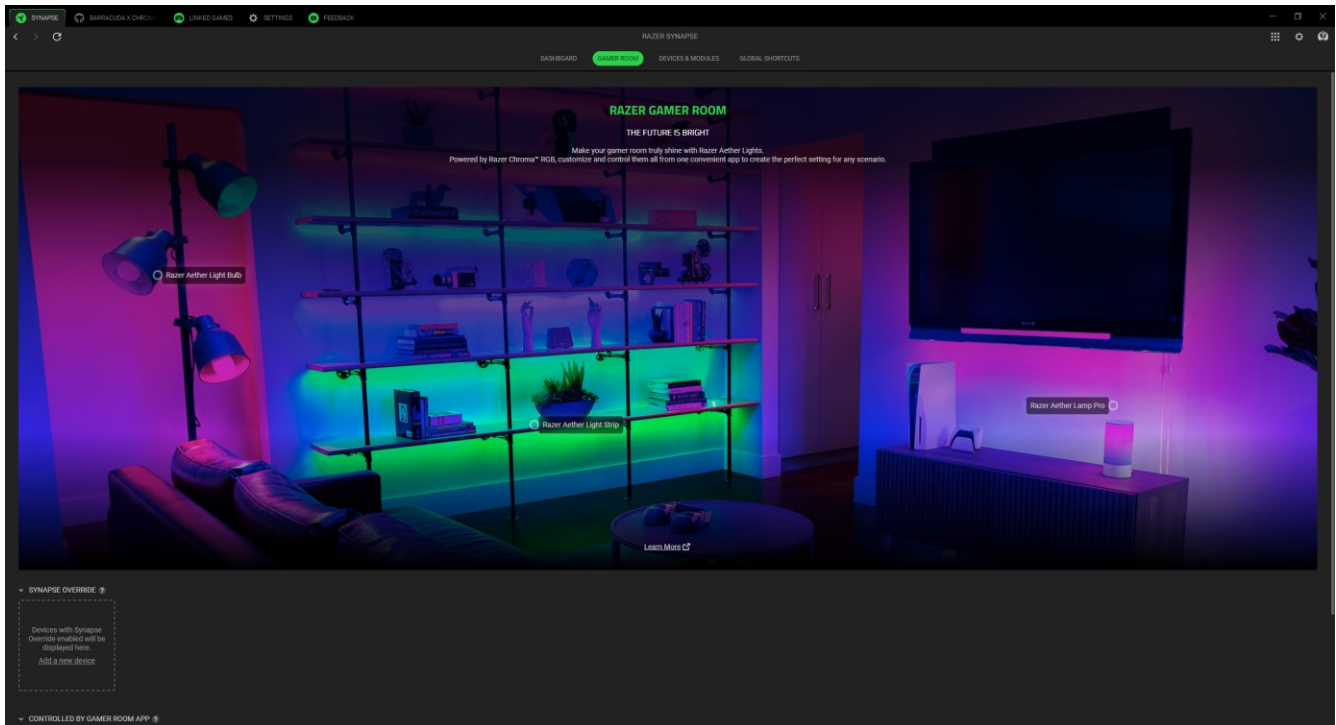

Predominância do Synapse

Esta seção permite selecionar e personalizar a iluminação do seu dispositivo e fazê-lo reagir a jogos habilitados para Chroma e aplicativos Chroma Connect usando o Razer Synapse.

Controlado pelo Aplicativo Gamer Room

Esta seção exibe todos os dispositivos compatíveis controlados remotamente pelo aplicativo Gamer Room.

Dispositivos e Módulos

A subguia Módulos exibe todos os módulos instalados e disponíveis para instalação.

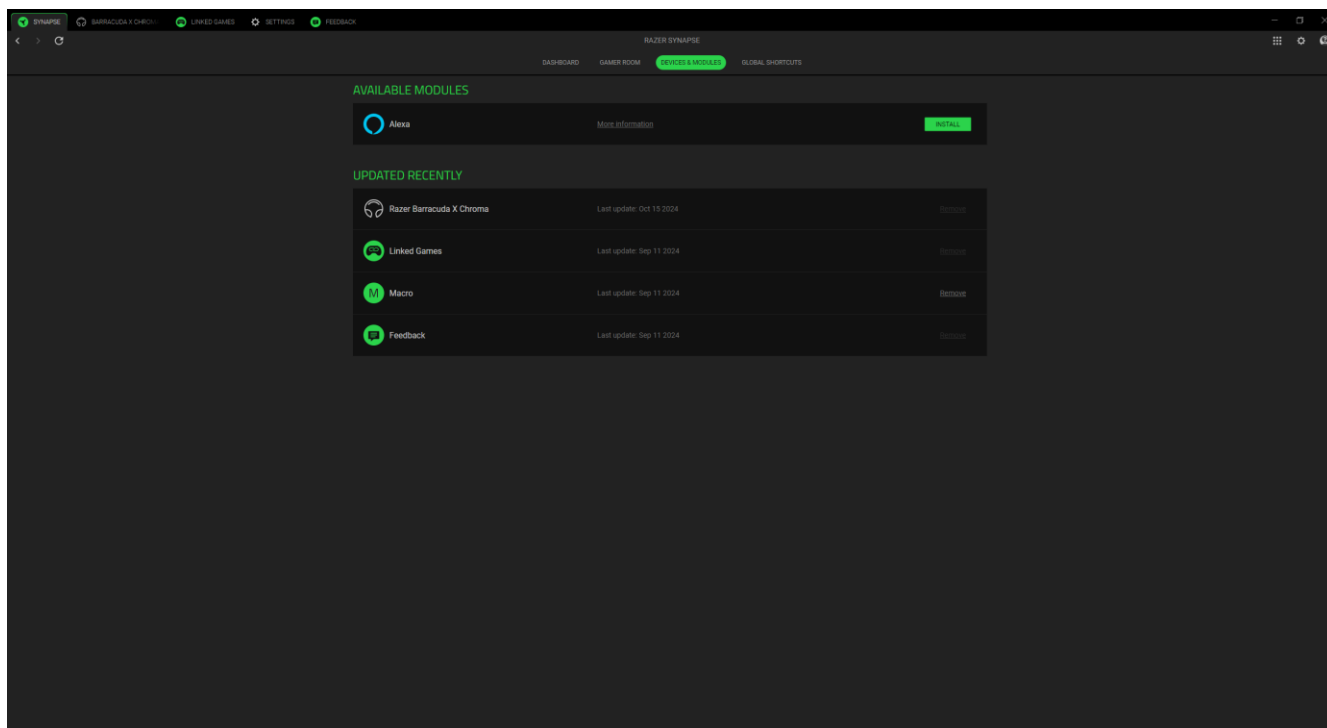

Atalhos Globais

Vincule operações ou funções do Razer Synapse para personalizar combinações de teclas a partir dos comandos de qualquer dispositivo habilitado para Razer Synapse, que se aplicarão a todos os perfis do dispositivo.

! *Apenas comandos de dispositivos habilitados para Razer Synapse serão reconhecidos.*

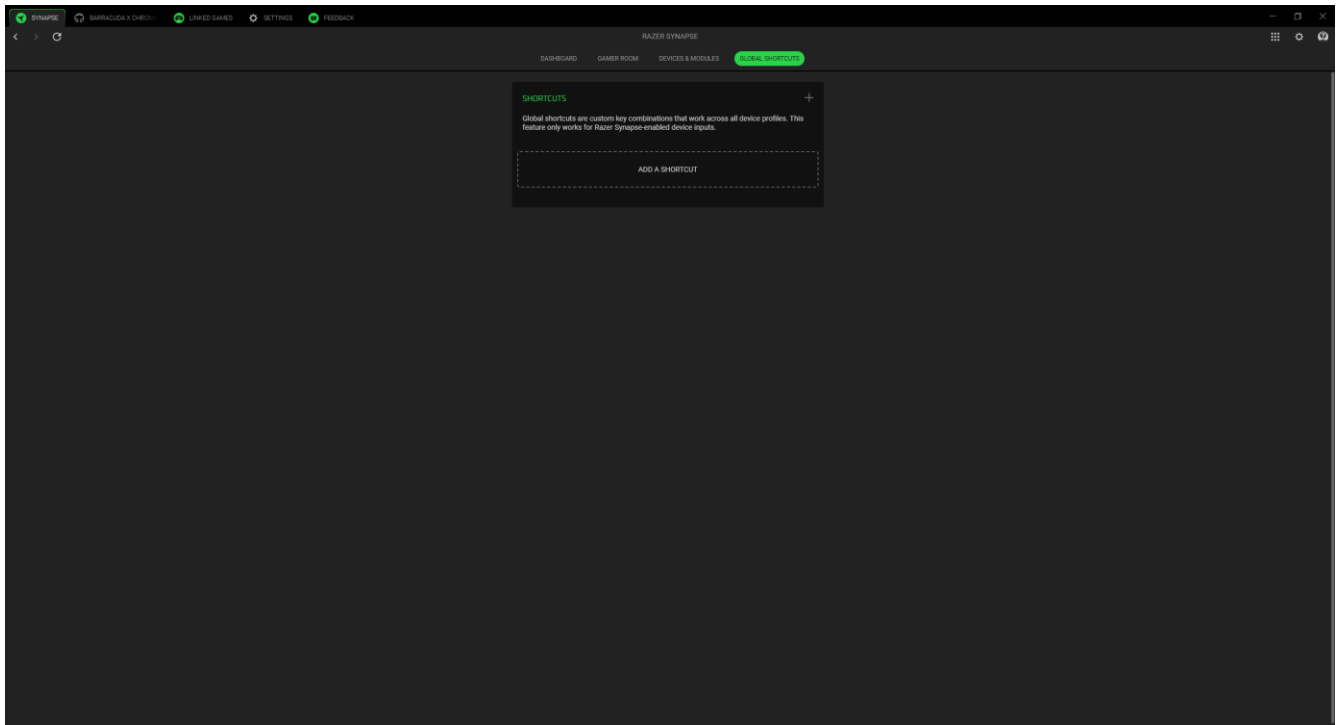

BARRACUDA X CHROMA

A guia Barracuda X Chroma é a guia principal do headset Razer. Aqui, é possível alterar as configurações do dispositivo, como a iluminação (se compatível), a definição e a personalização de perfis de equalização e o ajuste do volume geral do sistema ou do volume individual de todos os aplicativos ativos. Quaisquer alterações nesta guia são automaticamente salvas no seu sistema local e no armazenamento na nuvem. Use os seguintes botões abaixo para acessar as opções do seu perfil:

▾ Barra suspensa de perfis

Clicar nessa barra suspensa exibirá todos os perfis desse dispositivo para que você possa mudar rapidamente de perfil.

⋮ Diversos

Clicar nesse botão abrirá uma janela pop-up com opções relacionadas ao seu perfil atual.

Som

A subguia Som serve para ajustar e modificar as configurações de áudio do dispositivo.

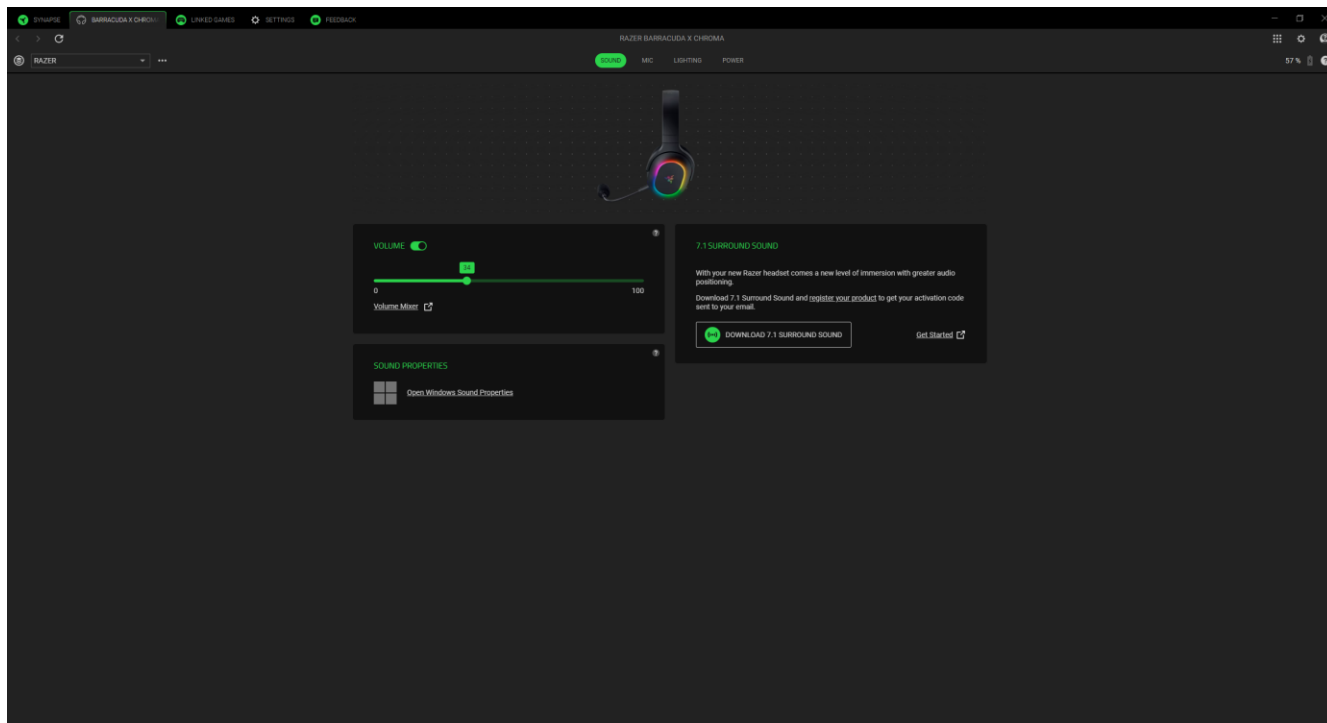

Perfil

Um Perfil é um sistema de armazenamento de dados que mantém todas as configurações do seu dispositivo Razer. Por padrão, o nome do perfil se baseia no nome do seu sistema. Ao clicar na barra suspensa (▾), todos os perfis desse dispositivo serão exibidos para que você possa alternar

rapidamente entre eles. Para adicionar, importar, renomear, duplicar, exportar ou excluir um perfil, pressione o botão Outros (...) correspondente ao perfil.

Volume

Ajusta o volume do áudio do dispositivo. Também é possível ajustar o volume geral do sistema ou os volumes individuais de cada aplicativo usando o mixer de volume do Windows.

Propriedades de som

Abra a janela de Propriedades de Som do Windows para gerenciar as configurações de som do sistema, por exemplo, as configurações do dispositivo de reprodução e gravação, os esquemas de som e a atividade de comunicação padrão.

7.1 Surround Sound

As funções a seguir só estão disponíveis para dispositivos que vêm com o THX Spatial Audio: [Saiba quais dispositivos incluem o 7.1 Surround Sound](#)

Mic

A subguia Mic permite que você altere todas as configurações do áudio do microfone de saída.

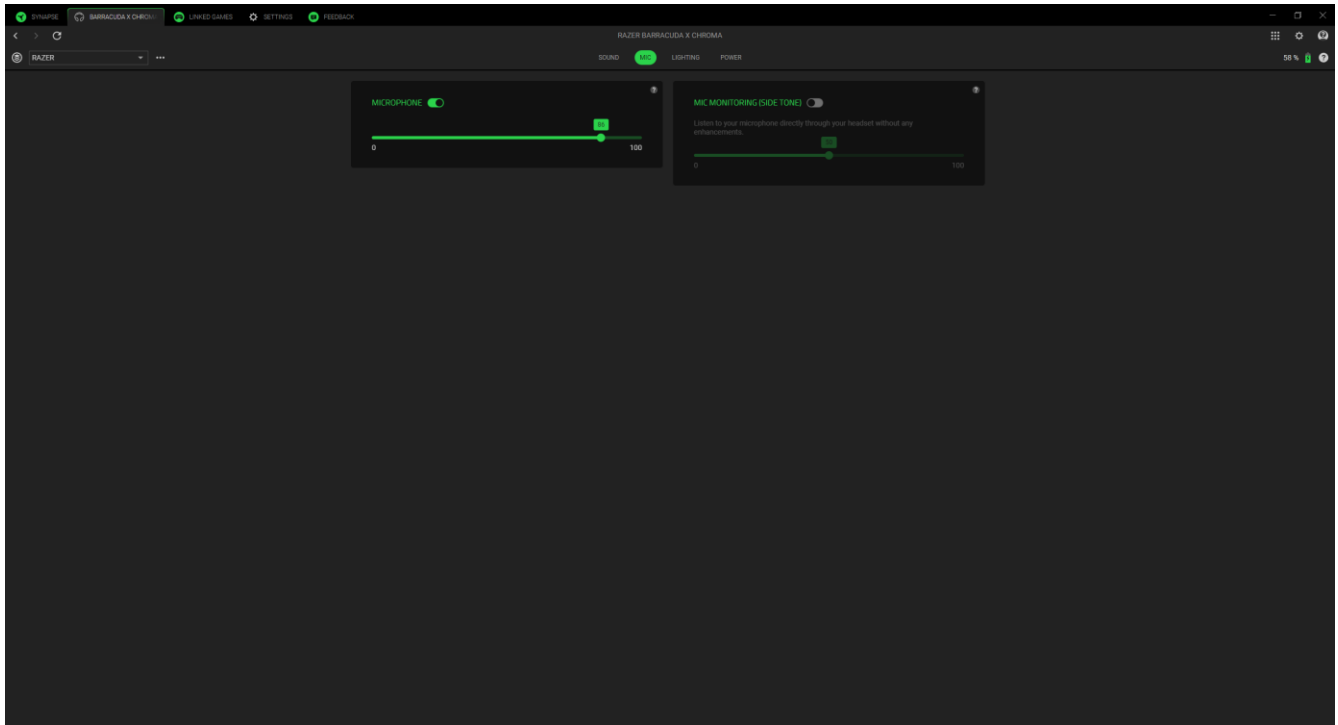

Microfone

Ajuste o volume do microfone ou desligue-o usando o botão de alternar. Você também pode ativar o **Teste de microfone** para testar a intensidade do áudio de entrada do microfone.

Monitoramento do microfone (retorno)

Mude essa configuração para monitorar o som do microfone diretamente pelo headset, ajustando o volume de monitoramento conforme desejado.

Iluminação

A subguia Iluminação permite que você modifique as configurações de iluminação do seu dispositivo Razer.

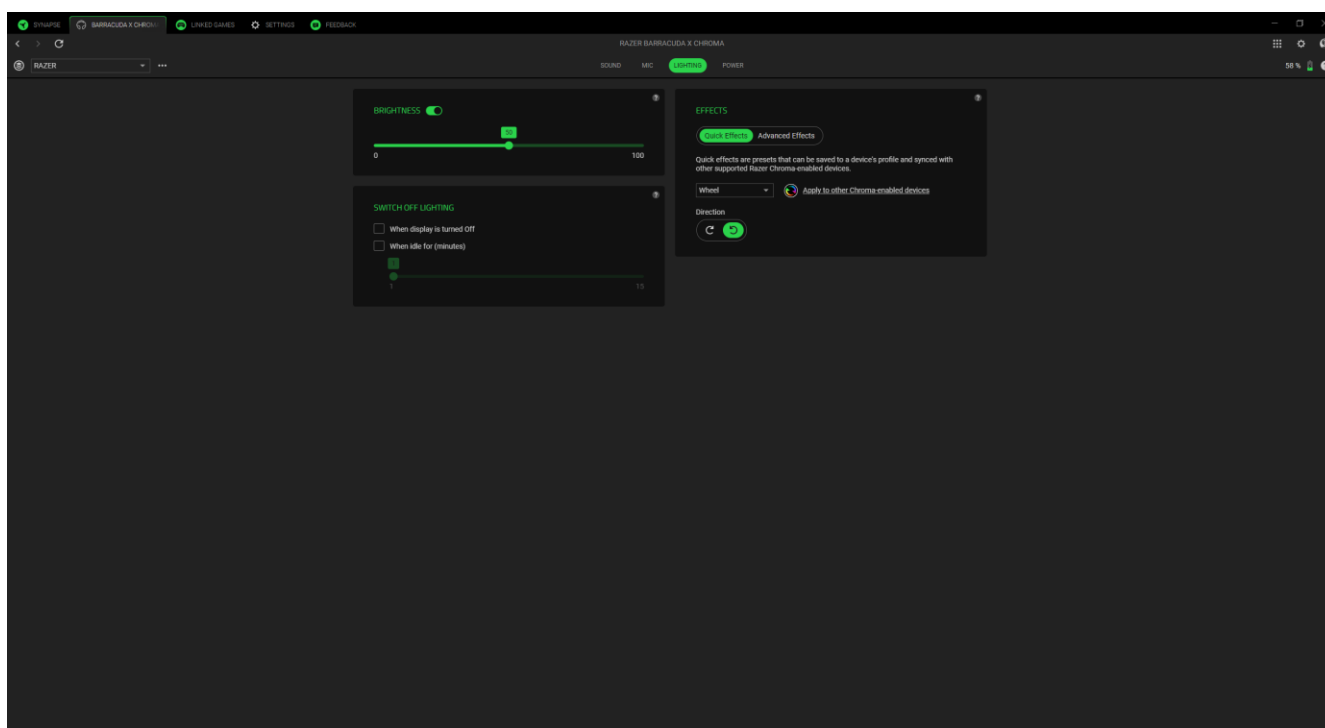

Brilho

Você pode desligar a iluminação do seu dispositivo Razer modificando a opção Brilho, ou aumentar/diminuir a iluminação usando o seletor.

Desligar Iluminação

Essa ferramenta de economia de energia permite desativar a iluminação do dispositivo quando o monitor do sistema é desligado, ou desligá-lo automaticamente após um período de inatividade.

Efeitos Rápidos

Vários efeitos rápidos podem ser selecionados e aplicados à iluminação do seu dispositivo, conforme a lista abaixo:

	Nome	Descrição	Como configurar
	Audiômetro	O headset se iluminará com um espectro de cores padrão de acordo com o nível de áudio.	Selecione um nível de Reforço de Cor.

	Respiração	A iluminação será acentuada e atenuada na(s) cor(es) selecionada(s).	Selecione até 2 cores ou deixe-as em modo aleatório
	Fogo	O headset se iluminará em cores quentes para simular o movimento de chamas.	Não requer outras personalizações
	Ciclo de Espectros	A iluminação percorrerá 16,8 milhões de cores indefinidamente.	Não requer outras personalizações
	Brilho Estelar	O headset se acenderá e se apagará gradualmente em momentos e com durações aleatórias.	Selecione até duas cores ou deixe-as em modo aleatório e escolha uma duração.
	Estático	O headset permanecerá iluminado na cor selecionada.	Selecione uma cor.
	Onda	A iluminação se deslocará na direção selecionada.	Selecione "esquerda para direita" ou "direita para esquerda" como direção da onda.
	Rotação	A iluminação girará com um espectro de cores padrão na direção selecionada.	Selecione uma direção.

Se tiver outros dispositivos compatíveis habilitados para Razer Chroma, você pode sincronizar seus efeitos rápidos com seu dispositivo Razer clicando no botão de Sincronização do Chroma ().

Efeitos Avançados

A opção Efeitos Avançados permite que você selecione o Perfil Efeito Chroma que deseja utilizar no seu periférico habilitado para Razer Chroma. Para começar a criar seu próprio Perfil Efeito Chroma, pressione o botão Abrir Chroma Studio ().

i *Alguns efeitos de iluminação listados aqui podem não estar disponíveis para seu dispositivo. Somente outros dispositivos Razer compatíveis com o efeito de iluminação selecionado serão sincronizados. Os indicadores em LED não são personalizáveis.*

Energia

Para dispositivos sem fio, a subguia Energia permite gerenciar o consumo de energia do seu dispositivo quando ele estiver em funcionamento por bateria.

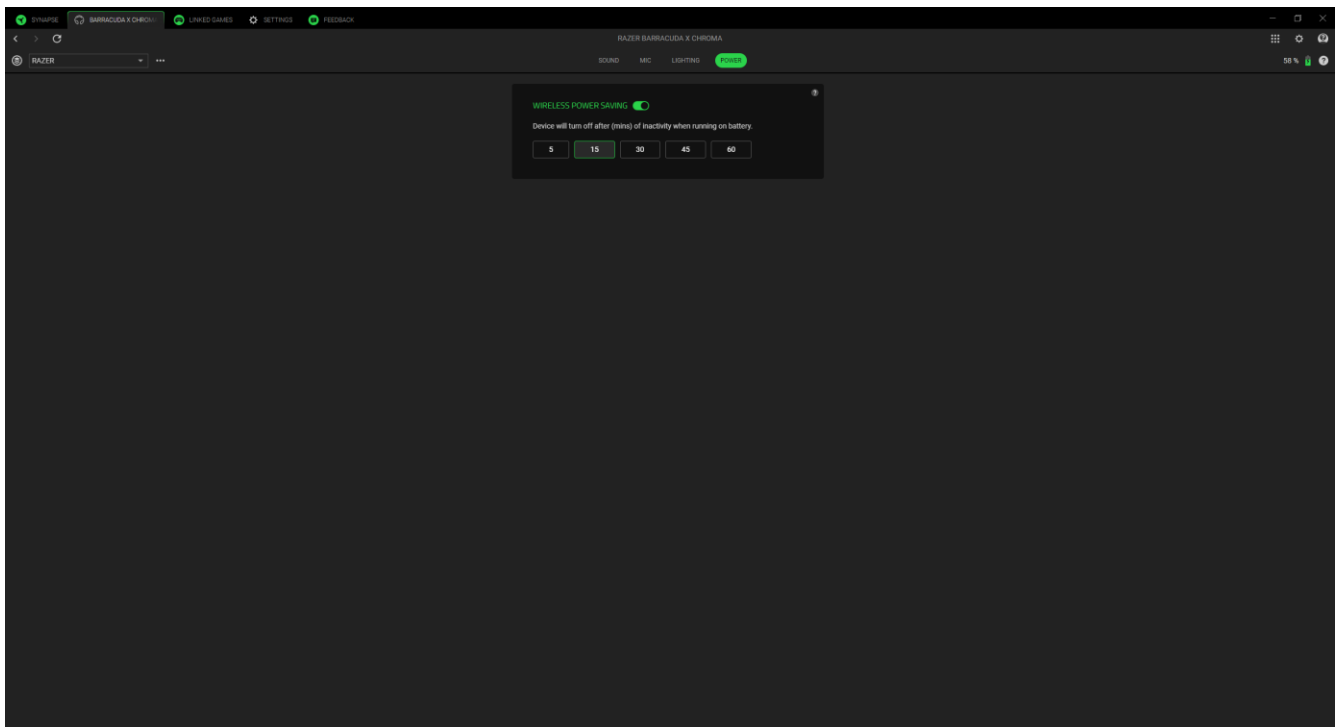

Economia de energia sem fio

Ajusta o dispositivo para desligar quando estiver ocioso por um determinado intervalo de tempo.

JOGOS VINCULADOS

A aba de Jogos Vinculados permite que você adicione aplicativos, visualize periféricos vinculados aos aplicativos ou procure por aplicativos listados.

Jogos

A subguia Jogos permite vincular aplicativos aos seus periféricos. Você também pode organizar os aplicativos em ordem alfabética, a partir do último jogo utilizado ou a partir do mais jogado. Os aplicativos continuarão listados aqui, mesmo se não estiverem vinculados a um dispositivo Razer. Para adicionar um aplicativo que não esteja listado na tela, você pode usar o botão Adicionar (+) para procurá-lo manualmente ou usar o botão Escanear (📷) para procurá-lo automaticamente. Clique no botão Procurar (🔍) para procurar um jogo ou programa específico na lista.

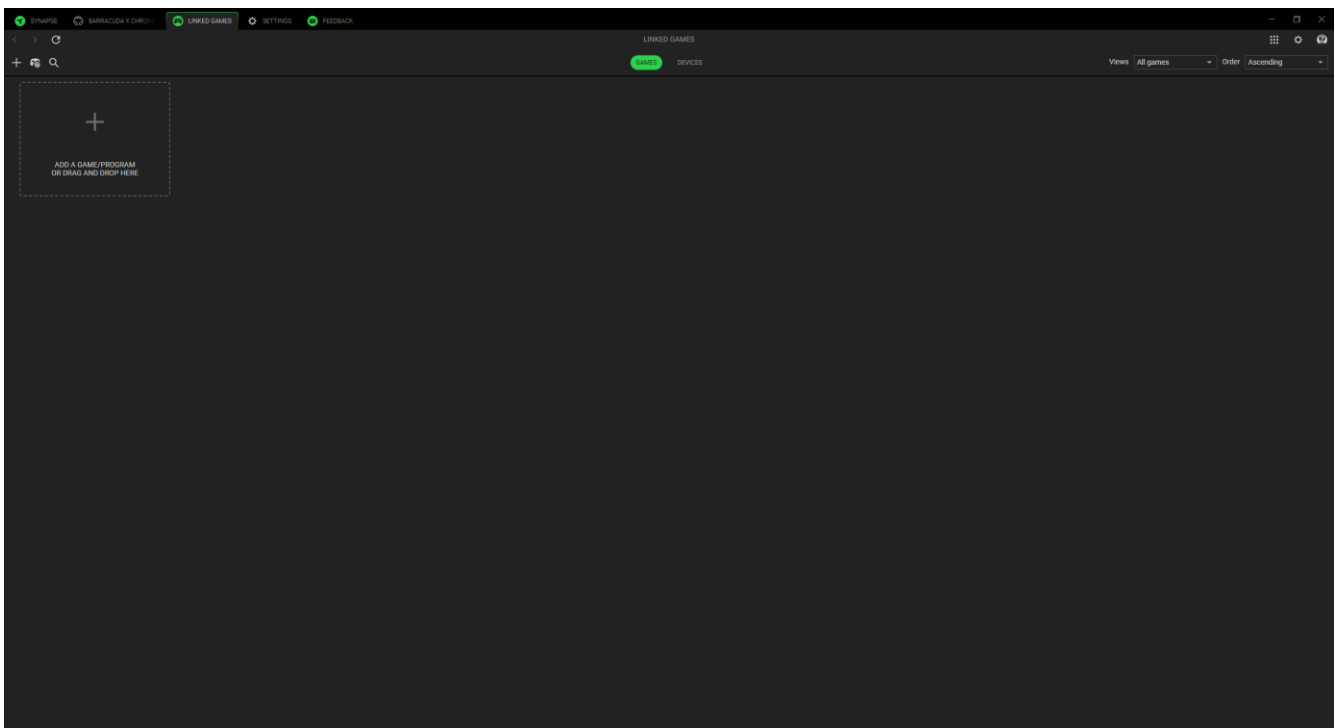

Para vincular um aplicativo ao seu dispositivo Razer, clique nele na lista e selecione um dispositivo e seu perfil. Isso definirá automaticamente seu dispositivo para o perfil selecionado sempre que você iniciar o aplicativo.

Dispositivos

A subguia Dispositivos permite visualizar seus periféricos e determinar quais aplicativos estão vinculados a eles. Ao selecionar um dispositivo, você pode ver uma lista de aplicativos vinculados, adicionar novos aplicativos ou remover aplicativos vinculados. Você pode filtrar esses aplicativos usando a lista suspensa Visualizações e Ordem. Para adicionar um aplicativo não listado em seu periférico, você pode arrastar e soltar o arquivo executável dentro da caixa ou usar o botão Adicionar (+) para abrir a janela de pesquisa. Na janela de pesquisa, você pode clicar no botão Atualizar (↻) para verificar novamente os aplicativos instalados, no botão Pesquisar (🔍) para procurar um jogo ou programa específico na lista ou no link Procurar para procurar o aplicativo manualmente.

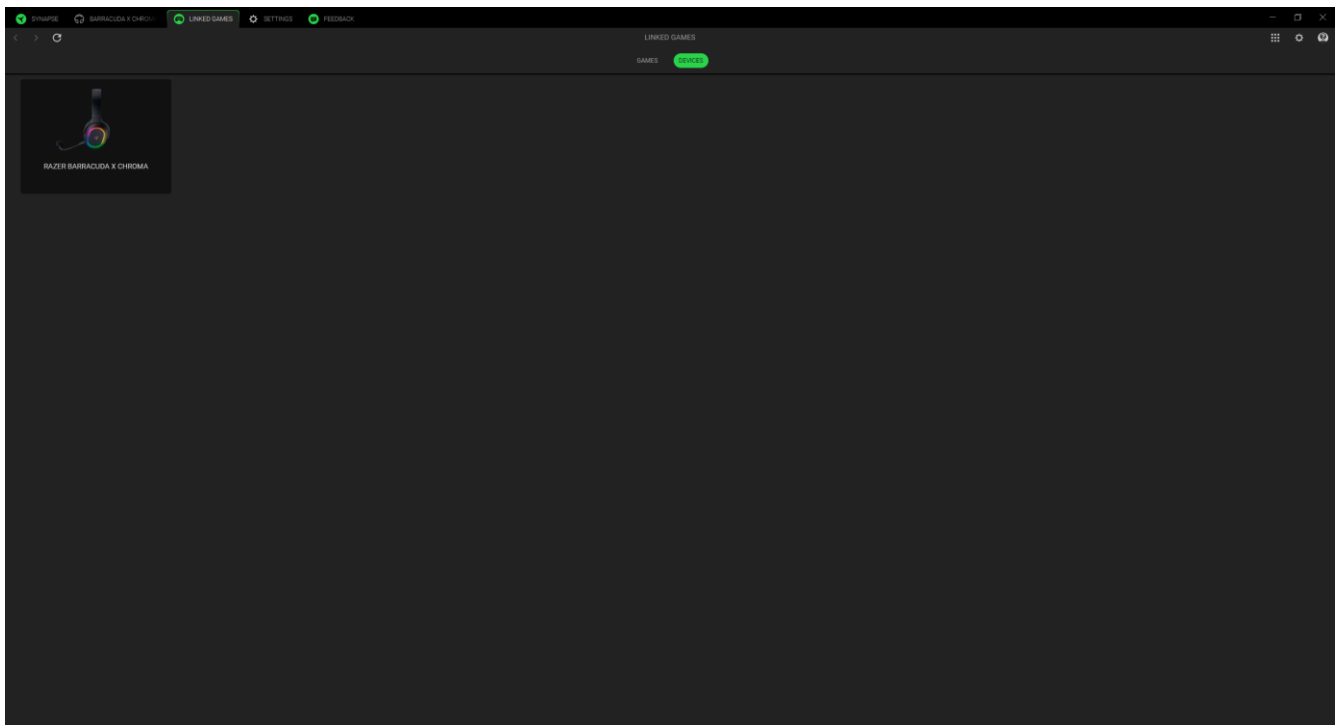

Para vincular um aplicativo ao seu dispositivo Razer, clique na caixa de seleção no canto superior esquerdo do aplicativo enquanto estiver dentro da caixa de pesquisa. Isso definirá automaticamente seu dispositivo para o perfil selecionado sempre que você iniciar o aplicativo.

CONFIGURAÇÕES

A guia Configurações, que pode ser acessada clicando no botão (⚙), permite configurar várias opções, conforme listado abaixo:

Synapse

A subguia Synapse é onde você pode encontrar opções específicas do aplicativo.

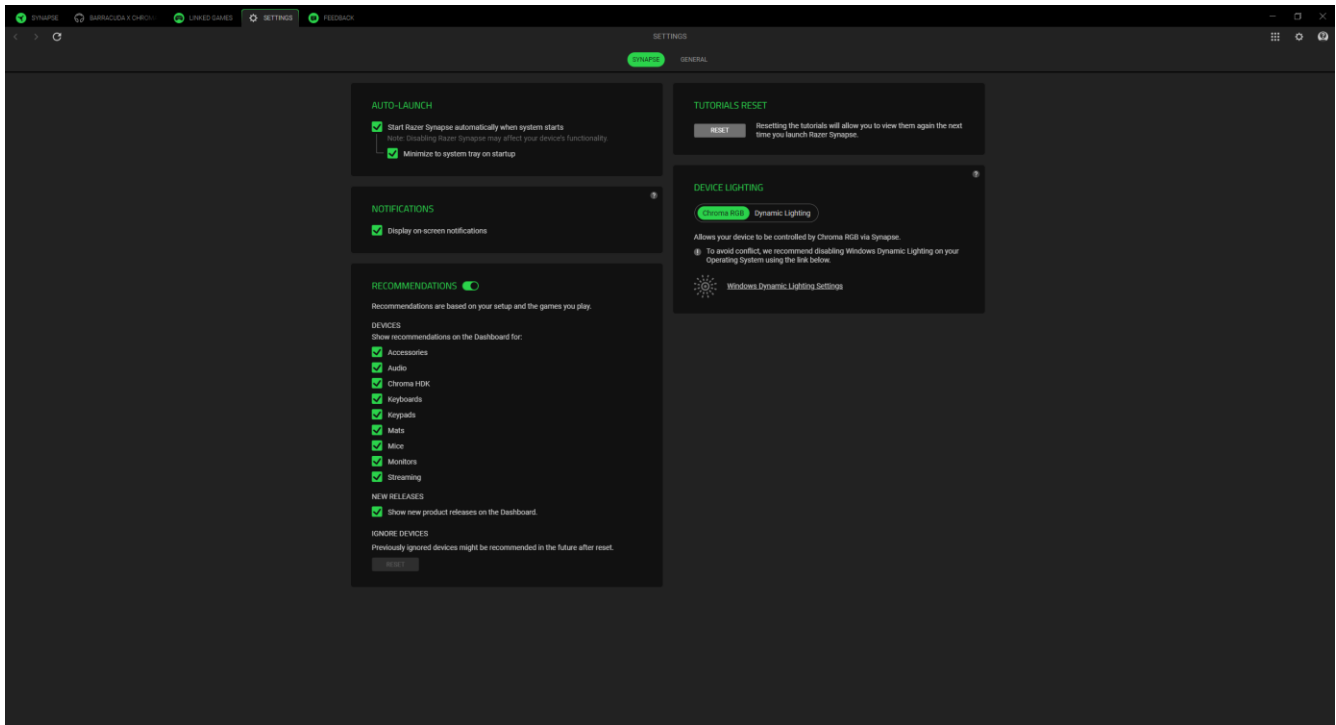

Inicialização automática

A opção Inicialização automática permite que você configure o comportamento de inicialização do aplicativo.

Recomendações

As recomendações nos permitem mostrar os produtos e recursos mais recentes em seu Painel com base em seus dispositivos instalados e jogos vinculados.

Iluminação do Dispositivo

Essa opção permite que você escolha qual aplicativo controlará os efeitos de iluminação no seu dispositivo.

Notificações

A opção Notificações permite que o aplicativo exiba notificações na tela, mesmo que você execute aplicativos em tela cheia.

Restauração dos tutoriais

Selecionar o botão Restaurar reativará todos os tutoriais que ajudam você a se familiarizar com os recursos do Razer Synapse.

Gerais

A subguia Geral é a seção em que você pode acessar várias opções do aplicativo, bem como encontrar informações adicionais sobre o software.

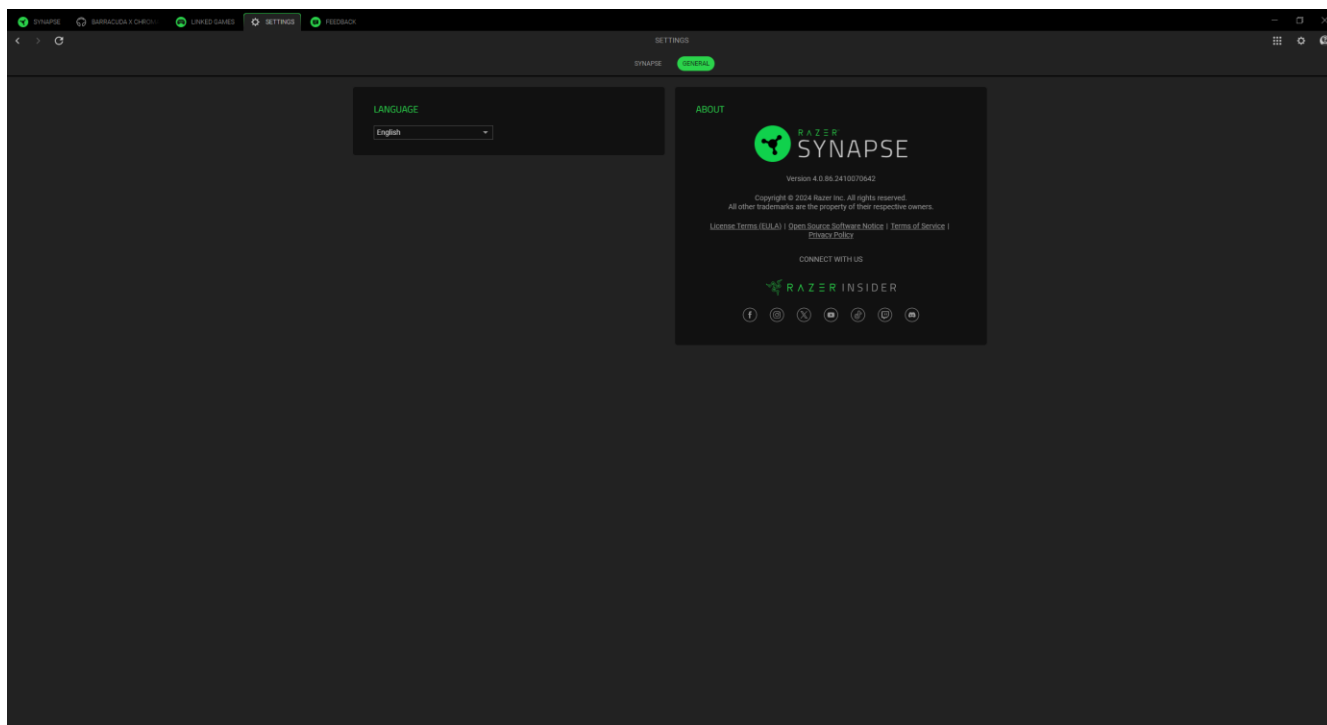

Idioma

Essa opção permite que você altere o idioma de exibição do Razer Synapse.

Sobre

A seção Sobre mostra a versão atual do software, exibe a declaração de direitos autorais e fornece links relevantes para os termos de uso da Razer. Você também pode usar esta opção para acessar rapidamente as comunidades sociais da Razer.

FEEDBACK

Ajude-nos a aprimorar o Razer Synapse enviando seus comentários, sugestões e problemas com o software. Você pode entrar em contato conosco diretamente usando essa guia e até mesmo ganhar recompensas por relatar bugs.

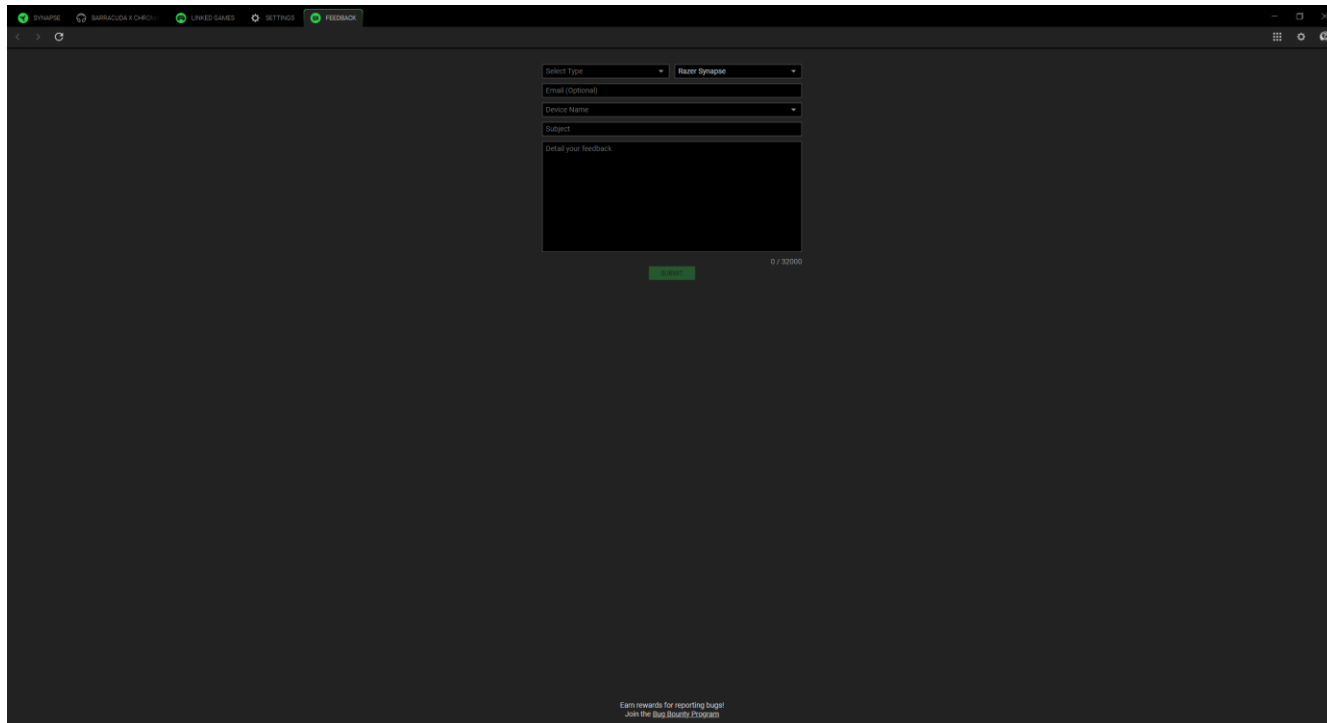

The image shows a screenshot of the Razer Synapse software interface, specifically the Feedback form. The form is located in the top right corner of the application window. It includes a dropdown menu for "Select Type" with "Razer Synapse" selected. Below this are input fields for "Email (Optional)", "Device Name", and "Subject". A large text area labeled "Detail your feedback" is provided for the user to enter their comments. A green "Submit" button is located at the bottom right of the form, next to a character count "0 / 20000". At the bottom of the application window, there is a small text prompt: "Earn rewards for reporting bugs! Join the Bug Bounty Program".

8. SEGURANÇA E MANUTENÇÃO

ORIENTAÇÕES DE SEGURANÇA

Para obter a máxima segurança durante o uso do headset Razer, sugerimos que você siga as orientações abaixo:

Se tiver problemas ao usar o dispositivo adequadamente e a solução de problemas não for suficiente para resolvê-los, desconecte o dispositivo e entre em contato com a linha direta da Razer ou visite support.razer.com para receber assistência.

Não desmonte o dispositivo nem tente operá-lo sob condições anormais de corrente. Se fizer isso, sua garantia será anulada.

Mantenha o dispositivo longe de líquidos ou umidade. Só opere o dispositivo dentro da faixa específica de temperatura de 0 °C a 40 °C. Se a temperatura exceder essa faixa, desligue e/ou desconecte o dispositivo para que a temperatura se estabilize em um nível ideal.

Para minimizar a tensão na tiara, recomendamos que o headset Razer seja aberto com cuidado antes de ser posicionado em volta da sua cabeça. No entanto, evite esticá-lo além dos limites técnicos suportados.

O dispositivo isola sons do ambiente externo mesmo em volumes baixos, o que resulta em uma menor percepção dos ambientes ao seu redor. Remova o dispositivo quando se envolver em atividades que exijam uma percepção ativa do ambiente.

Ouvir volumes excessivamente altos por períodos longos de tempo pode prejudicar a audição. Além disso, na legislação de certos países, o limite máximo de exposição sonora é de 86 dB por 8 horas ao longo do dia. Portanto, recomendamos que você reduza o volume para um nível confortável ao ouvir por períodos prolongados. Cuide bem da sua audição.

MANUTENÇÃO E USO

O headset Razer requer uma manutenção mínima para se manter em condições ideais. Recomendamos que você limpe o dispositivo uma vez por mês usando um pano macio ou um cotonete para evitar o acúmulo de sujeira. Não use sabão ou produtos de limpeza agressivos.

9. INFORMAÇÕES LEGAIS

INFORMAÇÕES SOBRE DIREITOS AUTORAIS E PROPRIEDADE INTELECTUAL

©2025 Razer Inc. Todos os direitos reservados. Razer, o logotipo da cobra com três cabeças, o logotipo Razer e “For Gamers. By Gamers.” são marcas comerciais ou marcas comerciais registradas da Razer Inc. e/ou de empresas afiliadas nos Estados Unidos ou em outros países. Todas as outras marcas comerciais são propriedade de seus respectivos donos.

Direitos Autorais © 2003-2023 da Bluetooth SIG, Inc. A marca Bluetooth® e respectivos logotipos são marcas comerciais registradas e de propriedade da Bluetooth SIG, Inc.

Windows e o logotipo Windows são marcas comerciais ou marcas registradas do grupo de empresas Microsoft.

A Razer Inc. (“Razer”) pode ser detentora de direitos autorais, marcas comerciais, segredos comerciais, patentes, pedidos de patentes ou outros direitos de propriedade intelectual (registrados ou não) referentes ao produto em questão neste guia. O fornecimento deste guia não lhe concede licença sobre qualquer direito autoral, marca comercial, patente ou direito de propriedade intelectual, seja qual for. O Razer Barracuda X Chroma (o “Produto”) pode diferir das imagens apresentadas na embalagem ou em outros contextos. A Razer não assume qualquer responsabilidade por tais diferenças nem por quaisquer erros que possam aparecer. As informações contidas neste guia estão sujeitas a alteração sem aviso prévio.

GARANTIA LIMITADA DO PRODUTO

Para obter os termos atuais e mais recentes da Garantia Limitada do Produto, visite [razer.com/warranty](https://www.razer.com/warranty).

LIMITAÇÃO DE RESPONSABILIDADE

Em nenhuma circunstância a Razer será responsável por qualquer perda de lucro, de informações ou de dados, danos especiais, acidentais, indiretos, indenizatórios ou provenientes de qualquer modo de distribuição, venda, revenda, uso ou incapacidade de uso do Produto. Em nenhuma circunstância a responsabilidade da Razer ultrapassará o valor de compra do Produto no varejo.

GERAL

Estes termos serão regidos pela legislação da jurisdição na qual o Produto foi adquirido e serão interpretados de acordo com ela. Se qualquer termo neste documento for julgado inválido ou

inexequível, então tal termo (enquanto inválido ou inexequível) será considerado sem efeito e excluído, sem invalidar quaisquer termos remanescentes. A Razer reserva-se o direito de retificar qualquer termo a qualquer momento e sem aviso prévio.