



RAZER WIRELESS CONTROL POD

GUÍA PRINCIPAL

Desde tus periféricos hasta tus altavoces, gestiona toda tu zona de juego Razer con un único dispositivo inalámbrico sin fisuras: la **Razer Wireless Control Pod**. Al ser compatible con todos los dispositivos compatibles con Razer Synapse, controlar tu hardware nunca ha sido tan fácil.

ÍNDICE

1. CONTENIDO	3
2. REQUISITOS.....	3
3. TE PROPORCIONAMOS COBERTURA.....	4
4. ESPECIFICACIONES TÉCNICAS	5
5. INSTALACIÓN DE LA UNIDAD DE CONTROL.....	5
6. USO DE LA UNIDAD DE CONTROL.....	12
7. CONFIGURACIÓN DE TU UNIDAD RAZER WIRELESS CONTROL POD MEDIANTE RAZER SYNAPSE	18
8. SEGURIDAD Y MANTENIMIENTO	30
9. ASPECTOS LEGALES	31

1. CONTENIDO

- Razer Wireless Control Pod

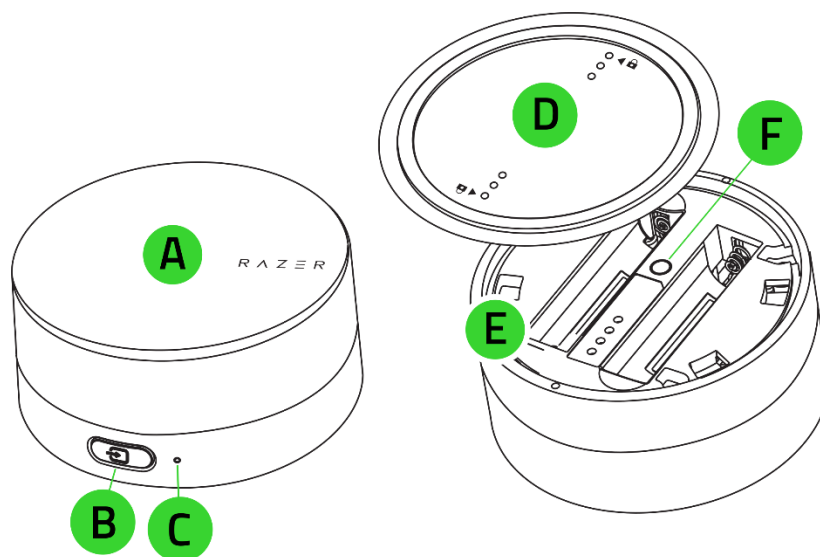

- A. Botón de encendido / Rueda de control multimedia
- B. Botón de fuente
- C. Indicador de estado

- D. Tapa inferior
- E. Compartimiento para las pilas
- F. Botón de sincronización con Bluetooth

- 2 pilas de tipo AAA
- Guía de información importante del producto

2. REQUISITOS

REQUISITOS DEL PRODUCTO

- PC con Windows® 10 de 64 bits (o posterior) y conectividad Bluetooth 5.0 (o superior)
- Sistemas de altavoces y periféricos Razer compatibles*
- 2 pilas de tipo AAA

REQUISITOS DE RAZER SYNAPSE

- Windows® 10 de 64 bits (o posterior)
- Conexión a Internet para la instalación del software

REQUISITOS DE LA APLICACIÓN RAZER AUDIO**

- Dispositivos con iOS 14/Android 10 (o posterior) con conectividad Bluetooth
- Conexión a Internet para la instalación de la aplicación

**Para obtener una lista actualizada de los dispositivos Razer compatibles, visita support.razer.com*

***Requerido para la configuración de altavoz a unidad de control Razer compatible.*

3. TE PROPORCIONAMOS COBERTURA



Registra tu producto y consigue ventajas exclusivas

razerid.razer.com/warranty

*El número de serie
de tu producto se
encuentra aquí.*

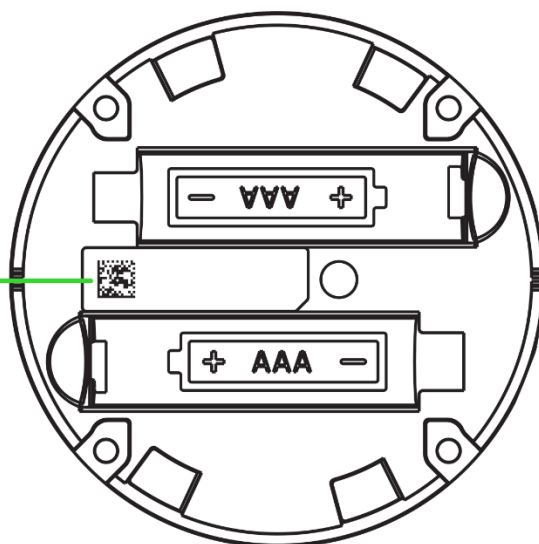

4. ESPECIFICACIONES TÉCNICAS

- Carcasa
 - Exterior: Aluminio + ABS
 - Color: negro satinado
- Duración de las pilas: Hasta 8 meses (basado en un uso continuo de aproximadamente 10 minutos al día, medido con las pilas AAA que se proporcionan.)
- Conexión inalámbrica: Bluetooth de bajo consumo BT 5.1
- Alimentación: 2 pilas AAA
- Controles asignables
 - Dial giratorio
 - Botón superior (una pulsación, doble pulsación, triple pulsación, pulsar y mantener)
 - Botón lateral (una pulsación, doble pulsación)
- Compatibilidad con aplicaciones
 - Razer Synapse (Windows 10, Windows 11)
 - Aplicación Razer Audio (iOS 14 o superior y Android 10 o superior)

5. INSTALACIÓN DE LA UNIDAD DE CONTROL

PRIMEROS PASOS



Escanea para obtener información sobre cómo configurar la unidad de control, sus características avanzadas, etc.

RZR.TO/CONTROL-POD-SETUP

ENTENDER LOS MODOS DE LA UNIDAD DE CONTROL

La unidad de control dispone de dos (2) modos que te permiten personalizar sus funciones o controlar tus sistemas de altavoces y periféricos Razer compatibles sin problemas:

- **Modo comando.** Diseñado específicamente para la configuración; utiliza el Modo comando para conectar la unidad de control a:
 - 1) **Tu PC** para que la aplicación Razer Synapse controle y personalice las funciones de la unidad de control para dispositivos Razer compatibles.
- 0
- 2) la **aplicación Razer Audio (móvil)** para vincular la unidad de control a un máximo de tres (3) sistemas de altavoces Razer y personalizar los controles multimedia de cada dispositivo.
- **Modo de audio.** El Modo de audio, diseñado para tener el control, te permite controlar directamente tu(s) sistema(s) de altavoces Razer vinculado(s) a la unidad de control.

CÓMO COLOCAR LAS PILAS

i Al realizar la configuración inicial, la unidad de control entrará en el Modo comando (sincronización) al insertar las pilas.

1. Gira la tapa inferior para extraerla e introduce las pilas AAA en el compartimento correspondiente, tal y como se indica.

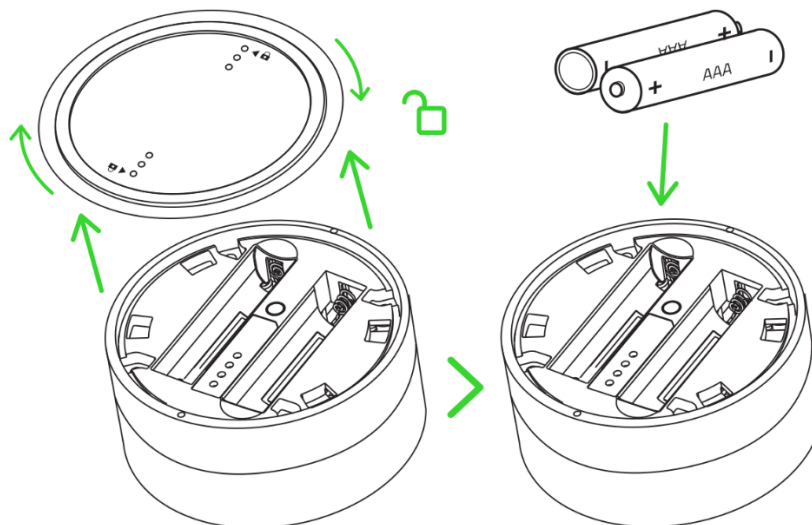

Precaución: Las pilas AAA incluidas no son recargables. Desecha las pilas de conformidad con las leyes y pautas medioambientales locales. Para tu seguridad, utiliza únicamente pilas alcalinas o de litio.

2. Vuelve a colocar la tapa inferior y gírala para fijarla en su sitio.

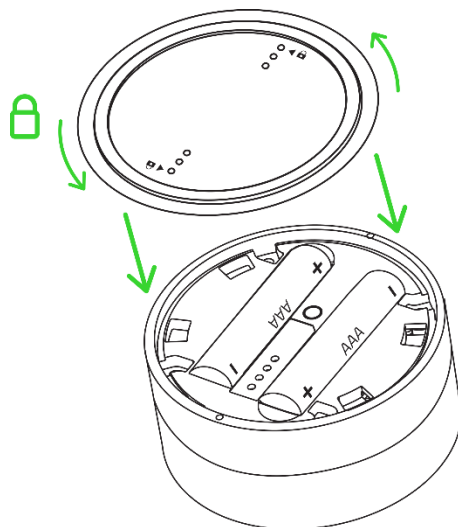

CONEXIÓN DE LA UNIDAD DE CONTROL AL PC

1. Al realizar la configuración inicial, la unidad de control entrará en el Modo comando (sincronización) al insertar las pilas y el indicador de estado parpadeará en magenta.

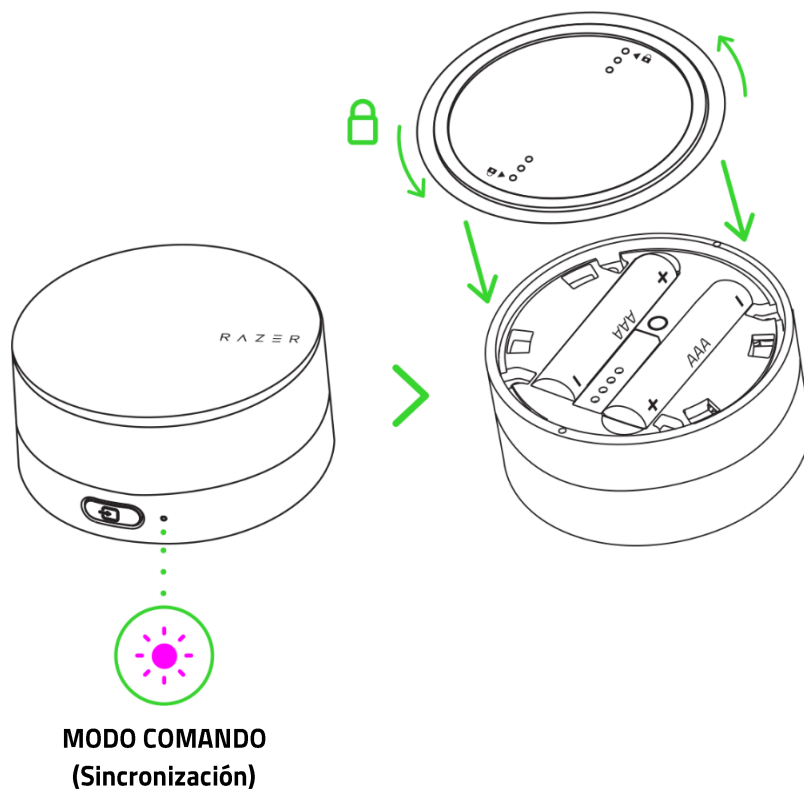

i Si no se sincroniza durante 90 segundos, la unidad de control desactivará el Modo comando (sincronización) y entrará en suspensión. Solo tienes que pulsar cualquier botón para activar la unidad de control y reactivar el Modo comando (sincronización).

2. En tu PC, activa Bluetooth y selecciona "Razer Wireless Control Pod" entre los dispositivos disponibles.

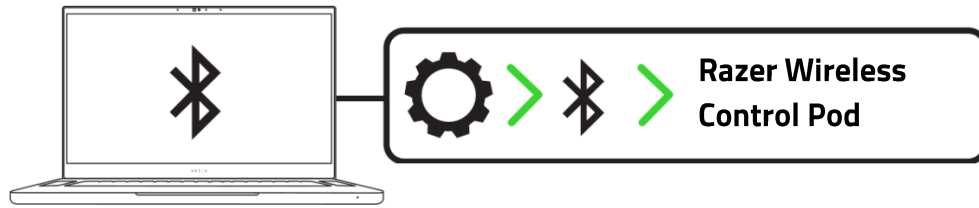

3. Espera a que el indicador de estado de la unidad de control se ilumine en color magenta fijo, indicando que la unidad está conectada a tu PC.

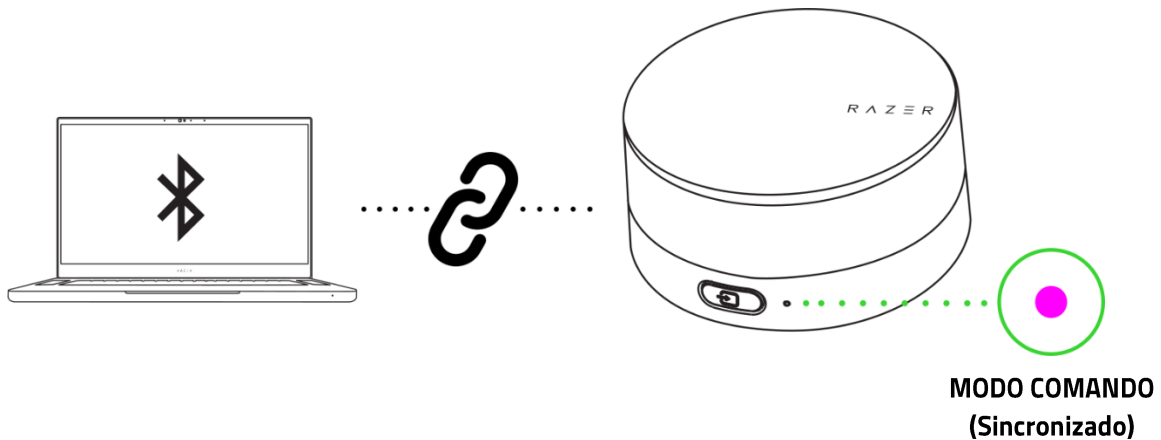

i Las instrucciones son solo para la primera sincronización. Recuerda mantener la unidad de control a menos de 1 metro de tu PC cuando la conectes. Una vez conectada, la unidad de control se reconectará automáticamente a tu dispositivo móvil cada vez que cambies al Modo comando.

4. Actualiza a la versión más reciente de Razer Synapse o descarga el instalador desde [razer.com/synapse](https://www.razer.com/synapse) para empezar a personalizar la unidad de control para tus dispositivos Razer.

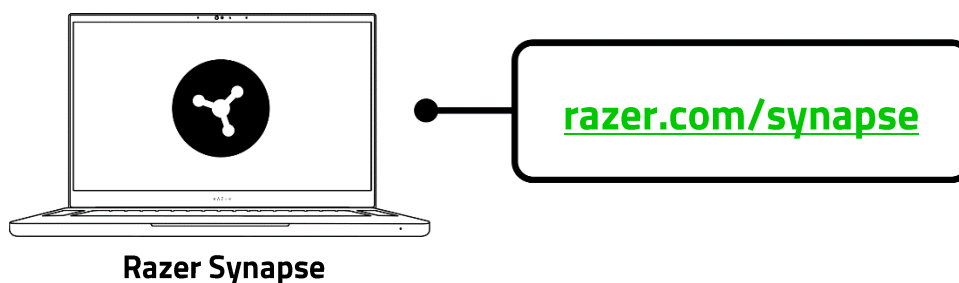

PERSONALIZA TU EXPERIENCIA

Razer Synapse (PC)

Reasigna las funciones de la unidad de control para gestionar tus sistemas de altavoces y periféricos Razer compatibles o activar comandos y macros de PC con solo girar un dial o pulsar un botón, y disfruta de una conectividad perfecta cómodamente desde un único dispositivo.

i Asegúrate de que la unidad de control esté conectada al PC mediante Bluetooth. Instala Razer Synapse cuando se te pida o descarga el instalador desde [razer.com/synapse](https://www.razer.com/synapse)

Aplicación Razer Audio (dispositivos móviles)

Vincula la unidad de control a un máximo de 3 sistemas de altavoces Razer compatibles y reasigna sus funciones para cada sistema de altavoces vinculado desde tu dispositivo móvil.



i Solo disponible en dispositivos con iOS 14 / Android 10 (o posterior) y conectividad Bluetooth.

CONFIGURACIÓN DEL MODO DE AUDIO (PARA LOS ALTAVOCES)

i La conexión del sistema de altavoces Razer con la unidad de control solo puede realizarse a través de la aplicación Razer Audio.

1. Si ya habías sincronizado previamente la unidad de control con cualquier otro dispositivo, desconéctala desde los ajustes Bluetooth de tu dispositivo.



2. Asegúrate de que la unidad de control esté en Modo comando (sincronización). El indicador de estado debe parpadear en magenta.

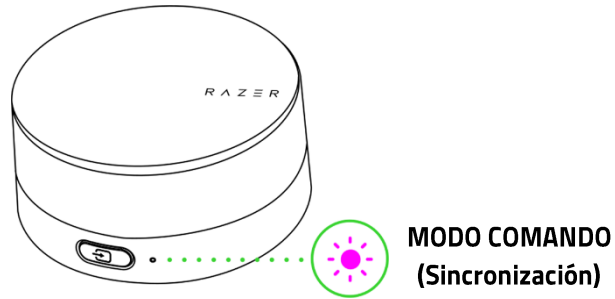

- i** Si la unidad de control está actualmente sincronizada con un dispositivo, debes reactivar el Modo comando (sincronización) para conectar la unidad de control a un nuevo dispositivo. [Cómo reactivar el Modo comando \(sincronización\)](#)

3. Descarga y lanza la aplicación Razer Audio, y sigue las instrucciones en pantalla para vincular la unidad de control a tu altavoz (o altavoces).

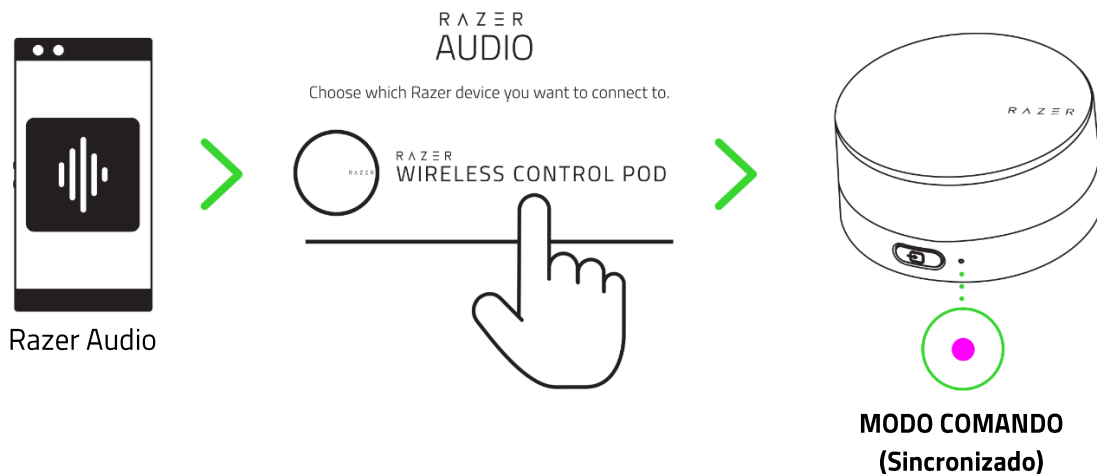

4. Una vez vinculado, puedes empezar a personalizar las funciones de la unidad de control para cada altavoz Razer. [Más información acerca de los controles predeterminados de los altavoces](#)

- i** Se pueden vincular hasta tres (3) sistemas de altavoces Razer con la unidad de control. Recuerda mantener la unidad de control a menos de 1 metro de tu sistema de altavoces cuando la conectes. Una vez vinculada, la unidad de control se vinculará de forma automática al sistema o sistemas de altavoces seleccionados en la aplicación Razer Audio cada vez que cambies al Modo de audio.

5. **IMPORTANTE:** Pon la unidad de control en Modo de audio para empezar a controlar el altavoz (o altavoces) vinculado(s) a través de la unidad de control. Puedes hacerlo de varias formas:

Tocando el botón **UTILÍZALO AHORA** de la aplicación Razer Audio

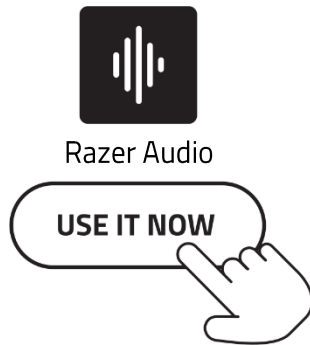

Pulsando **tres veces el botón Fuente** en la unidad de control

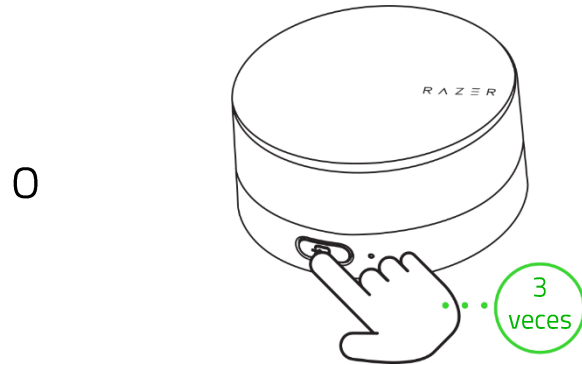

El indicador de estado parpadeará alternativamente en azul y blanco para indicar que se está vinculando con el altavoz (o altavoces). Una vez vinculado, se iluminará brevemente en blanco fijo antes de mostrar la actual fuente de entrada del altavoz activo (modo PC o Bluetooth).

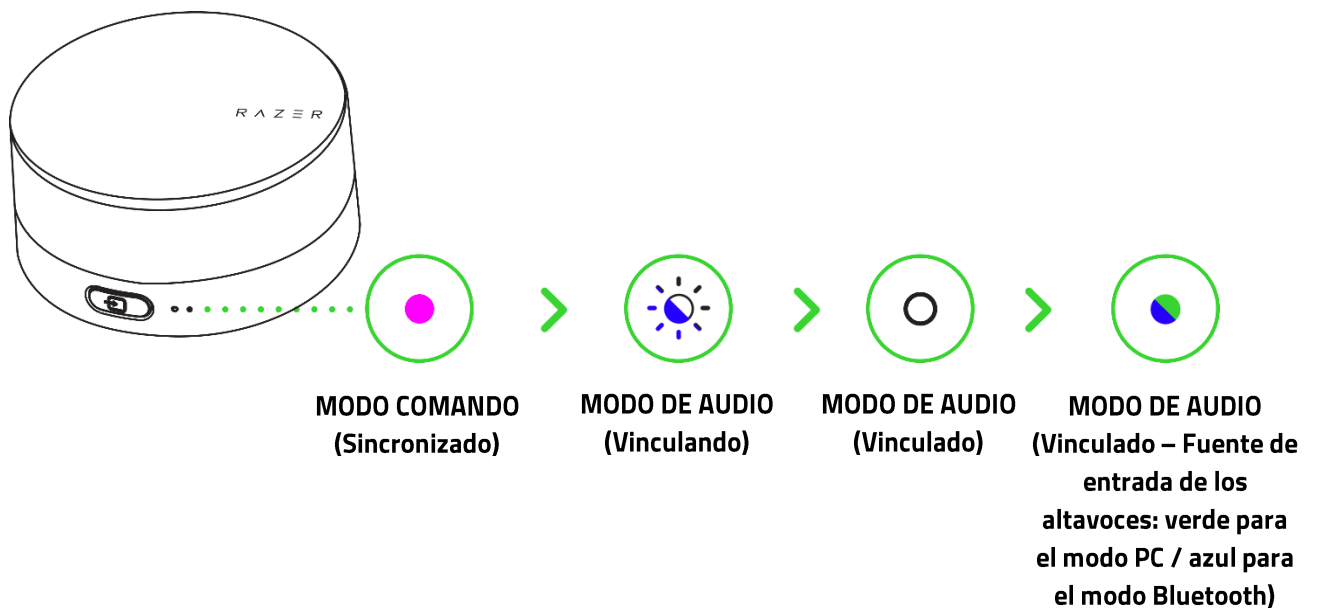

i Al pasar al Modo de audio, las funciones de la unidad de control asumirán inmediatamente los controles del altavoz. [Cómo funciona la unidad de control en el Modo de audio](#)

6. USO DE LA UNIDAD DE CONTROL

ALTERNAR ENTRE LOS MODOS COMANDO Y DE AUDIO

Cambia al Modo comando para personalizar las funciones de la unidad de control mediante la aplicación Razer Synapse (PC) o la aplicación Razer Audio (móvil), o al Modo de audio para controlar el sistema (o los sistemas) de altavoces Razer vinculado(s).

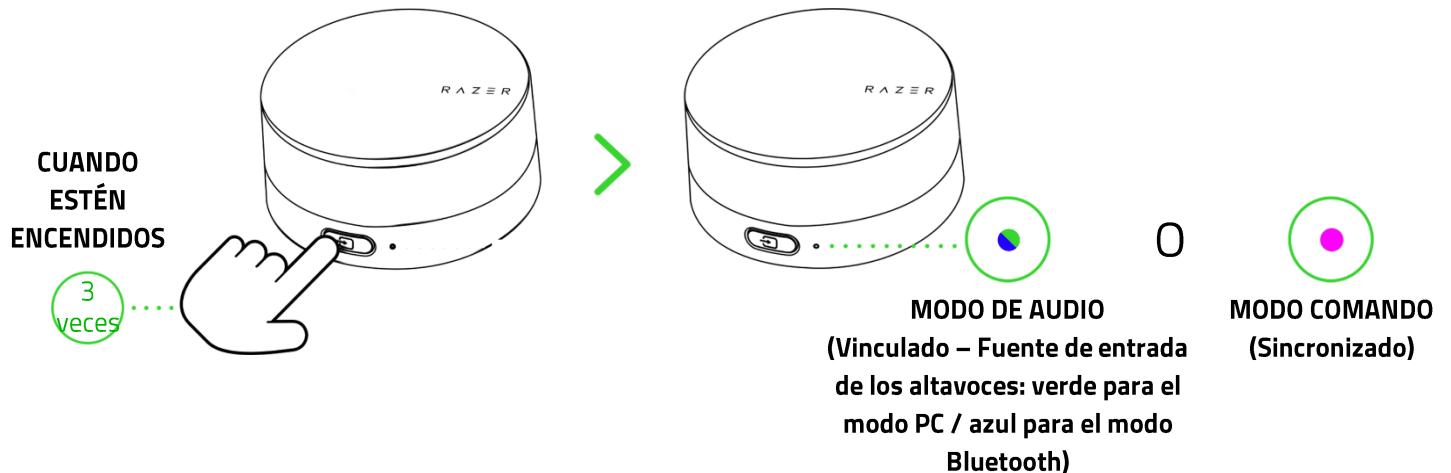

- i** La unidad de control se volverá a conectar automáticamente a un dispositivo sincronizado o se vinculará a un sistema de altavoces (si está presente) al cambiar a cualquier modo. Cuando la unidad de control no pueda vincularse a ningún sistema de altavoces en un plazo de 60 segundos, pasará al Modo comando (sincronización). Las funciones predeterminadas de la unidad de control cambiarán a medida que cambies entre los modos de Audio y Comando. [Más información sobre las funciones predeterminadas](#)

REACTIVACIÓN DEL MODO COMANDO (SINCRONIZACIÓN) PARA NUEVOS DISPOSITIVOS

i Antes de continuar, desconecta la unidad de control de los ajustes de Bluetooth de tu otro dispositivo y elimínala de sus Dispositivos conocidos (si corresponde).

1. Si ya habías sincronizado previamente la unidad de control con cualquier otro dispositivo, desconéctala desde los ajustes Bluetooth de tu dispositivo.



2. Con el Modo comando activado, mantén pulsado el botón Fuente para reactivar el Modo comando (sincronización).

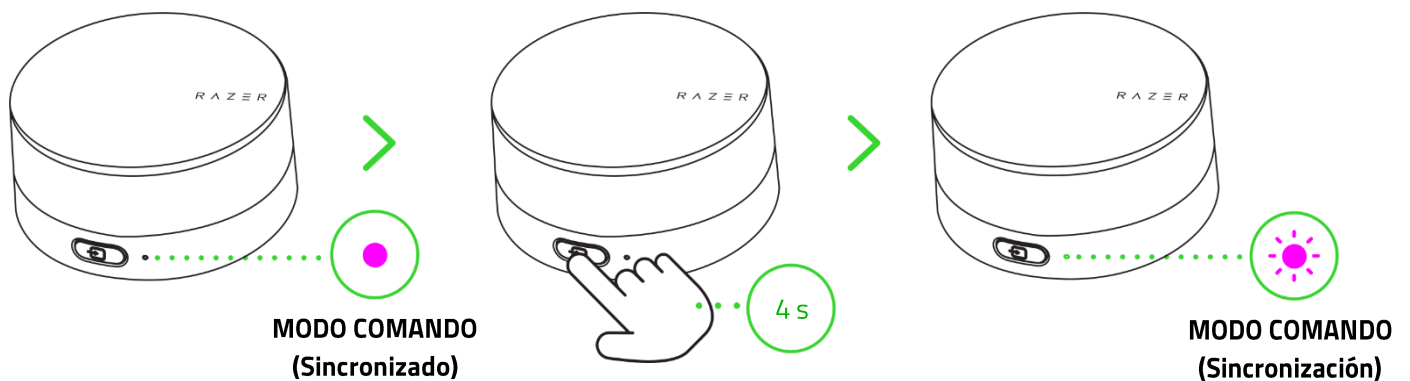

i Si lo prefieres, también puedes reactivar el Modo comando (sincronización) pulsando tres veces el botón de sincronización Bluetooth situado en la parte inferior de la unidad de control sin salir del Modo comando (sincronizado).

3. Conéctate a la unidad de control según precisas:

Para PC

Habilita el Bluetooth en tu dispositivo y selecciona "**Razer Wireless Control Pod**" en la lista de dispositivos encontrados.

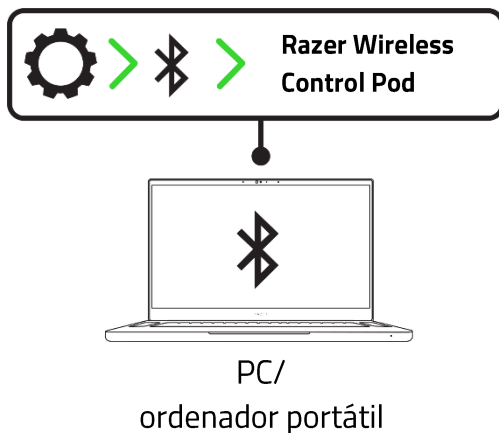

O

Para dispositivos móviles

Ejecuta la aplicación Razer Audio y sigue las instrucciones en pantalla para vincular la unidad de control a tu altavoz (o altavoces) y/o adaptarla para ellos.



Aplicación Razer Audio (Móvil)

4. Espera a que la unidad de control esté conectada a tu PC o a la aplicación Razer Audio. El indicador de estado de la unidad de control se iluminará en color magenta fijo para indicar que la unidad está conectada a tu PC o a la aplicación Razer Audio.



GUÍA DEL INDICADOR

Comprueba el indicador de estado para conocer el modo y el estado de la unidad de control.





Modo comando

En el Modo comando, el color del indicador de estado pasará a magenta al sincronizarlo con un PC o un dispositivo móvil.

Conectando (lento) / Sincronizando (rápido)	Sincronizado
	

Modo de audio

En el Modo de audio, el indicador de estado mostrará el estado (vinculación/vinculado) de la unidad de control y la fuente de entrada actual de un altavoz vinculado.

Vinculándose con los altavoces	Vinculada con los altavoces	Fuente de entrada USB	Fuente de entrada Bluetooth
			

Advertencia de batería baja

El indicador de estado parpadeará en rojo dos veces repetidamente para indicar que es hora de sustituir las baterías del interior de la unidad de control.

Batería baja (5 %)

REFERENCIA RÁPIDA DE FUNCIONES

En el PC(Modo comando)

Estos controles solo están disponibles cuando la unidad de control está conectada a un PC. Puedes reasignar otras funciones a estos controles mediante la aplicación Razer Synapse. [Obtén información sobre cómo reasignar controles en Razer Synapse](#)

Botón de encendido / Rueda de control multimedia

Una pulsación	Silenciar/Activar audio
Doble pulsación	Reproducir/Pausar una pista
Triple pulsación	Omitir una pista
Giro en sentido horario/antihorario	Subir o bajar el volumen del PC

Botón Fuente

Una pulsación	Alternar entre los dispositivos de audio del PC (requiere Razer Synapse)
Triple pulsación	Alternar entre los modos Comando y de Audio

 Al usar estos controles, el indicador de estado se iluminará brevemente en color magenta fijo.

En los altavoces vinculados (Modo de audio)

Estos controles solo están disponibles cuando la unidad de control está vinculada a tu(s) sistema(s) de altavoces y en el Modo de audio. Puedes reasignar las funciones de la unidad de control para cada altavoz vinculado desde la aplicación Razer Audio.

Botón de encendido / Rueda de control multimedia

Una pulsación	Silenciar/Activar audio
Doble pulsación	Reproducir/Pausar una pista
Triple pulsación	Omitir una pista
Mantener pulsado durante 3 segundos*	Encender/apagar el altavoz
Mantener pulsado + giro en sentido horario**	Desactivar la luz de proyección trasera de los altavoces
Mantener pulsado + giro en sentido antihorario**	Activar la luz de proyección trasera de los altavoces

*No reasignable

**Solo funciona en determinados altavoces Razer.

Botón Fuente

Una pulsación	Alternar entre fuente de entrada USB y Bluetooth
Doble pulsación*	Desplazarse por los preajustes del ecualizador
Triple pulsación*	Alternar entre los modos Comando y de Audio
Mantener pulsado durante 4 segundos (en el Modo de audio)**	Reactivar el modo de sincronización Bluetooth para los altavoces
Mantener pulsado durante 4 segundos (en el Modo comando)**	Reactivar el Modo comando (sincronización)

Botón de encendido y botón Fuente

Una pulsación de ambos botones (en el modo Bluetooth)**	Activar/desactivar el efecto Reactiva al audio (solo funciona en el modo Bluetooth)
---	---

Botón de sincronización con Bluetooth

Triple pulsación	Reactivar el modo de sincronización Bluetooth para los altavoces
------------------	--

*No reasignable

**Solo funciona en determinados altavoces Razer.

 Al usar estos controles, el indicador de estado mostrará brevemente el actual modo de fuente de audio (azul fijo para el modo Bluetooth o verde fijo para el modo PC).

7. CONFIGURACIÓN DE TU UNIDAD RAZER WIRELESS CONTROL POD MEDIANTE RAZER SYNAPSE

i Es necesaria una conexión a Internet para la instalación, las actualizaciones y las características basadas en la nube. Te recomendamos que te registres para obtener un Razer ID, pero es opcional. Todas las características mencionadas están sujetas a modificaciones en función de la versión actual del software, de los dispositivos conectados y de las aplicaciones o software compatibles.

PESTAÑA SYNAPSE

La pestaña Synapse es la pestaña predeterminada cuando se inicia por primera vez Razer Synapse. Esta pestaña te permite navegar por la subpestaña Panel.

Panel

La subpestaña Panel es una visión general de Razer Synapse, desde donde puedes acceder a todos tus dispositivos, módulos y servicios en línea de Razer.

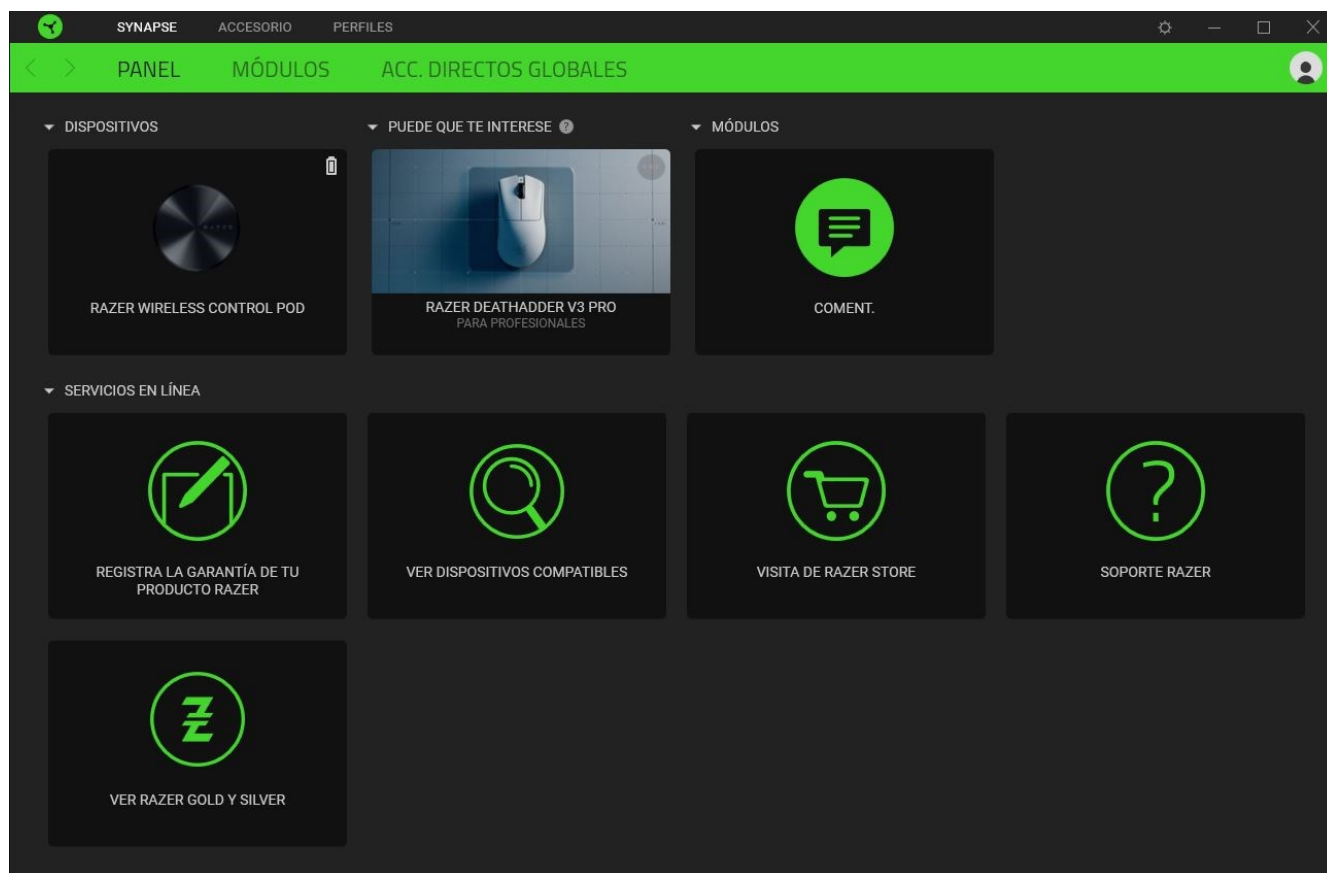

i Para ver la unidad Razer Wireless Control Pod en Razer Synapse, esta debe estar en Modo comando y conectada a tu PC.

Módulos

La subpestaña Módulos muestra todos los módulos instalados y los disponibles para instalación.

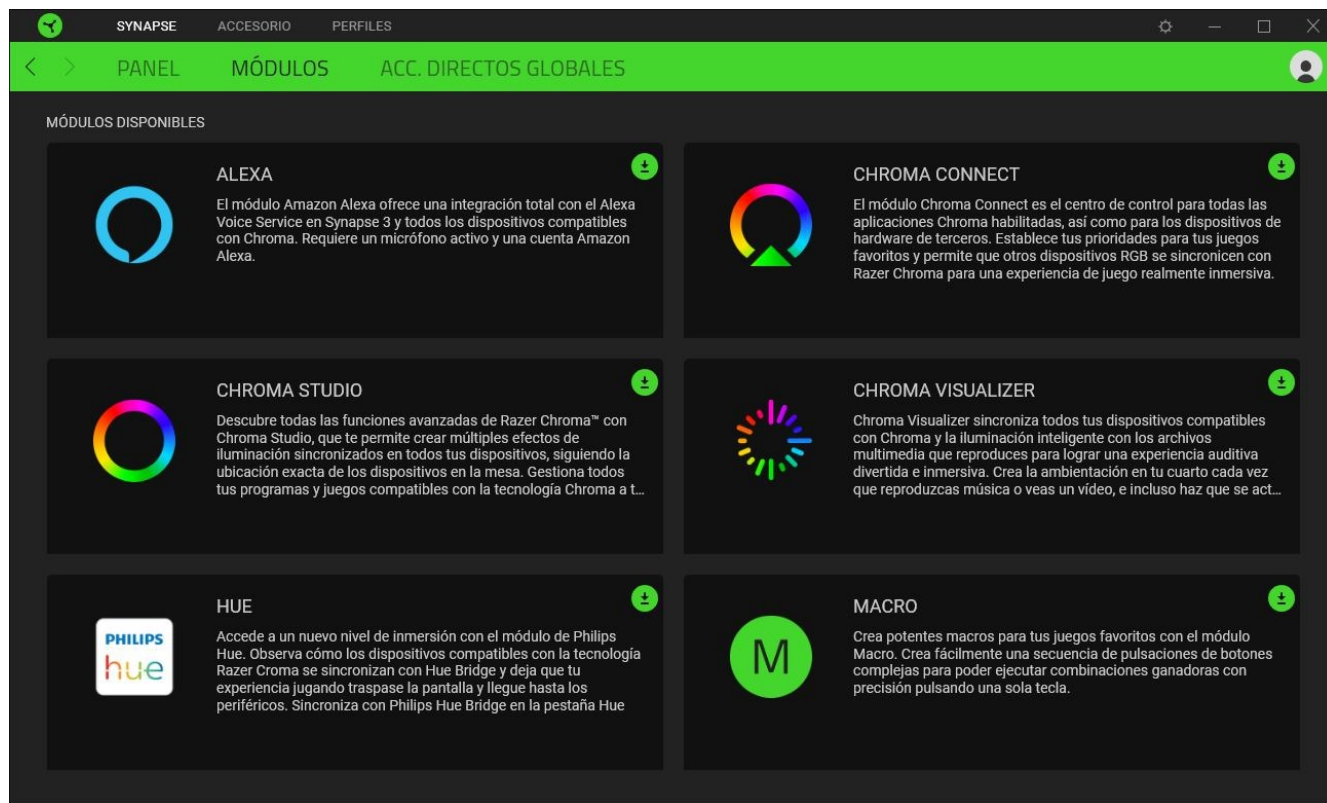

Accesos directos globales

Combina operaciones o funciones de Razer Synapse para personalizar combinaciones de teclas en cualquier entrada de dispositivo compatible con Razer Synapse que podrás aplicar en todos los perfiles de dispositivos. [Más información sobre Perfiles](#)

! Solo se reconocerán las entradas de dispositivos compatibles con Razer Synapse.

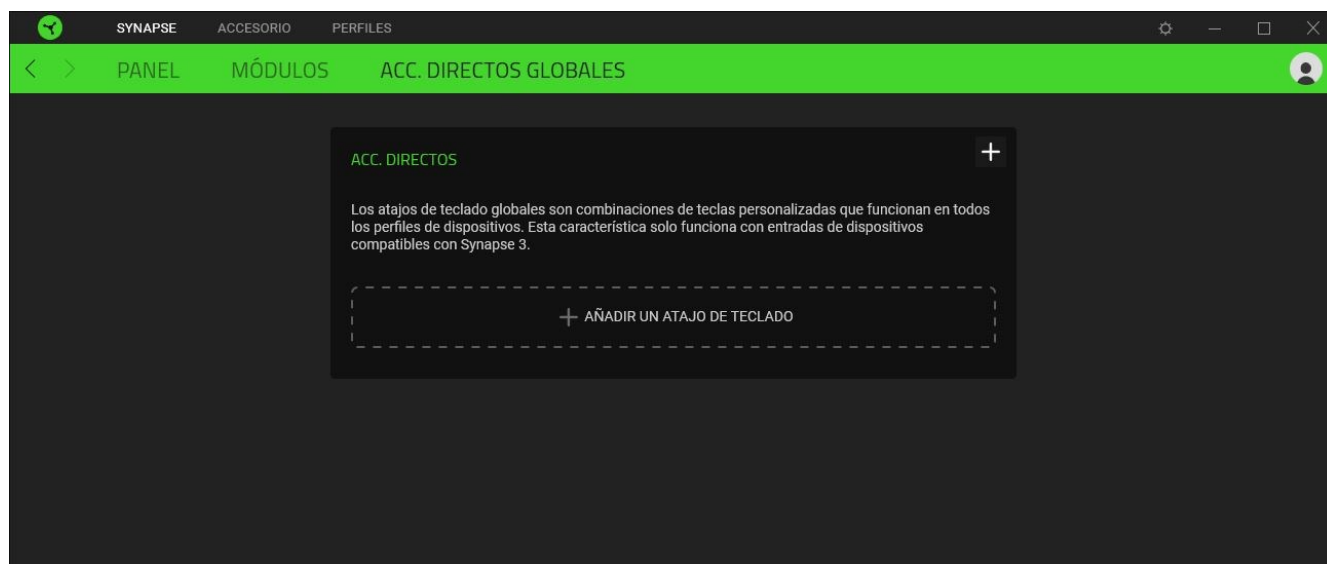

PESTAÑA ACCESORIO

La pestaña Accesorio es la pestaña principal de la Razer Wireless Control Pod, desde donde puedes personalizar sus controles para desplegar todo su potencial para tu PC y los dispositivos Razer compatibles. Los cambios en esta pestaña se guardan automáticamente en tu sistema y en el almacenamiento en la nube.

Personalizar

La subpestaña Personalizar te permite reasignar el botón de encendido / rueda de control multimedia y las funciones del botón Fuente, así como activar el Modo comando (sincronización) o el Modo de audio en Razer Synapse.

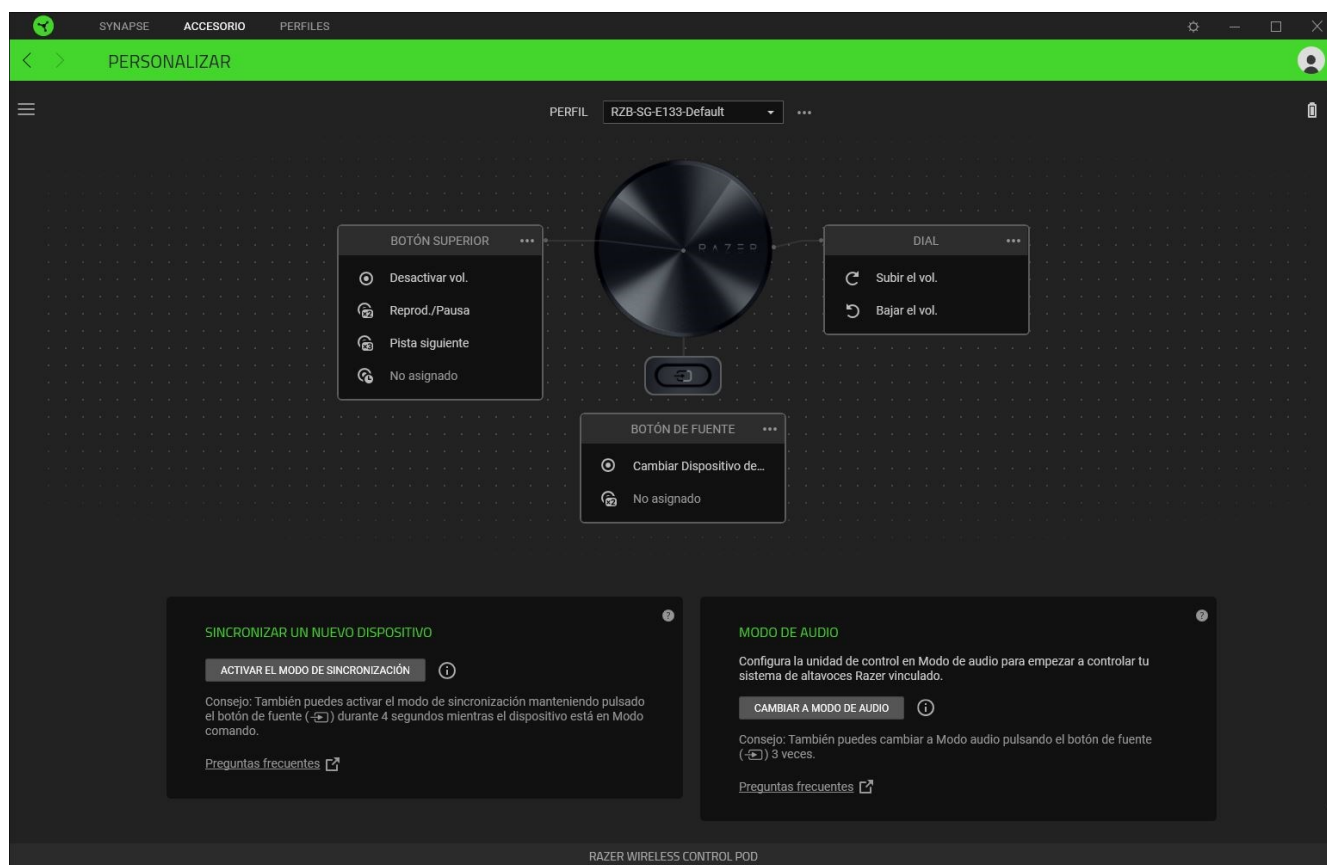

Perfil

En Perfil se indica el espacio de almacenamiento de datos donde se guardan todos los ajustes de tus periféricos Razer. De forma predeterminada, el nombre del perfil se basa en el nombre de tu sistema. Para añadir, importar, cambiar el nombre, duplicar, exportar, restablecer o eliminar un perfil, pulsa el botón Varios (●●●).

Sincronizar un nuevo dispositivo

Activa el modo de sincronización para conectar y personalizar la unidad de control con un dispositivo móvil a través de la aplicación Razer Audio o a un nuevo PC a través de Razer Synapse.

! Al vincularte con un nuevo dispositivo, asegúrate de desconectar antes la unidad de control desde los ajustes Bluetooth del dispositivo anterior.

Modo de audio

Pasa la unidad de control al Modo de audio para empezar a controlar tu(s) sistema(s) de altavoces Razer vinculado(s).

! Esta función solo estará disponible cuando hayas vinculado la unidad de control con al menos un (1) sistema de altavoces Razer.

Barra lateral

Al pulsar el botón de la barra lateral (≡) se mostrarán las asignaciones de funciones actuales de tu Razer Wireless Control Pod.

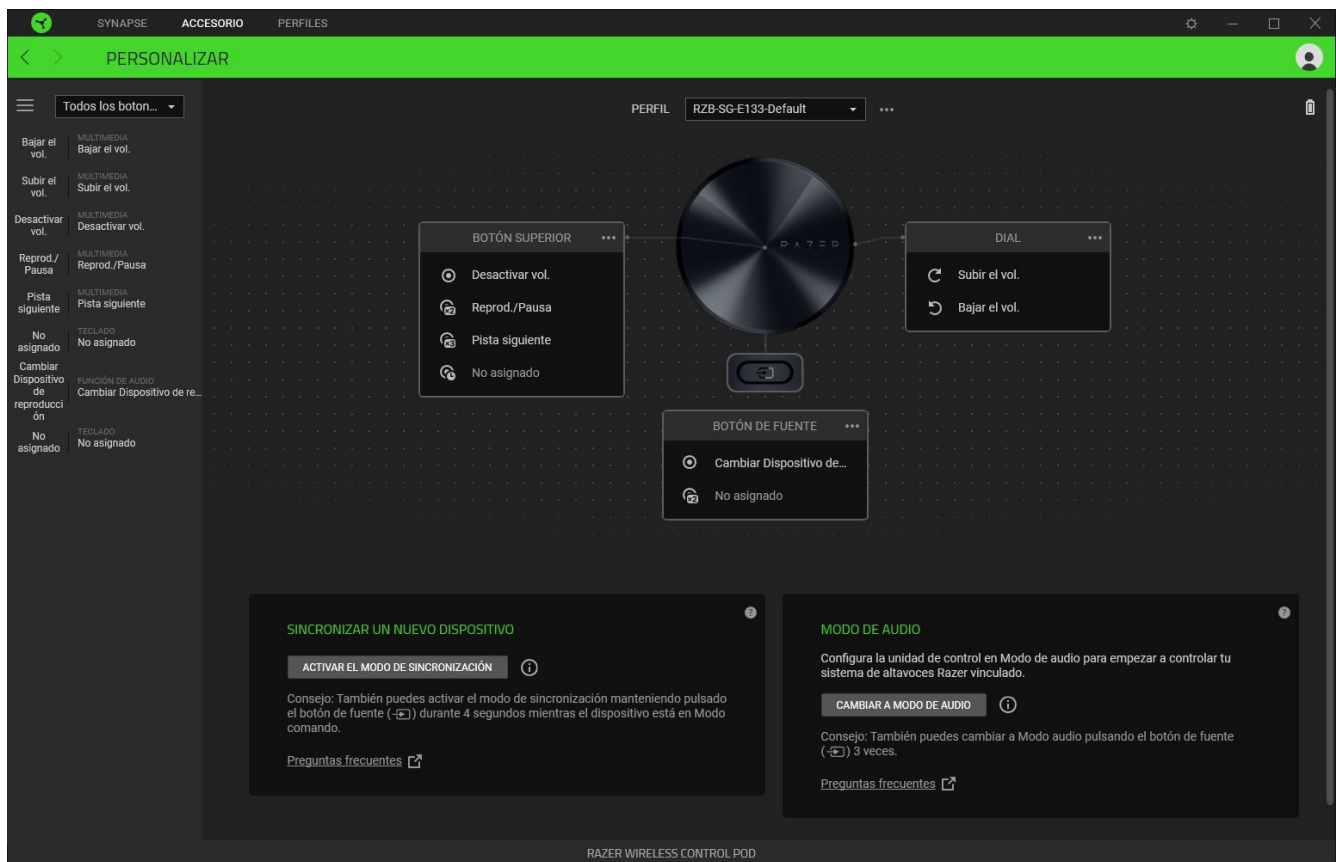

Si lo prefieres, también puedes pasar a una asignación de función específica seleccionando cualquiera de los controles en la subpestaña Personalizar.

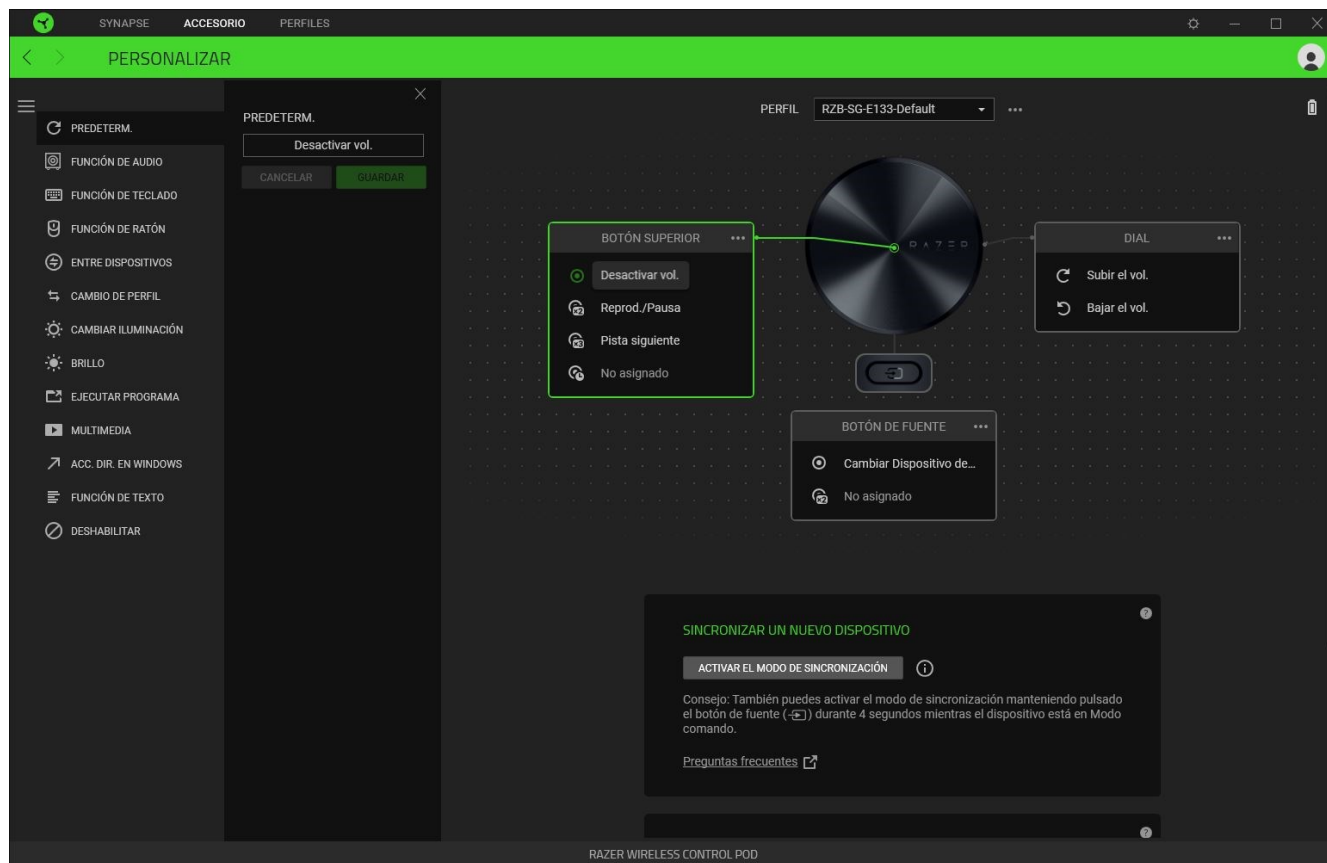

Al seleccionar un control, puedes asignarle cualquiera de las siguientes funciones:

Predeterminada

Devuelve un control a su función original.

Función del dial

Cambia las funciones que los mandos de control multimedia llevan a cabo al girar en sentido horario y antihorario.

- **Volumen.** Aumenta o reduce la salida de audio.
- **Micrófono.** Aumenta o reduce el volumen del micrófono.
- **Multimedia.** Pasa a la pista anterior/siguiente.
- **Cambiar la ecualización de audio.** Desplázate por las diferentes configuraciones de ecualización o cambia a una configuración de ecualización específica de un dispositivo de audio seleccionado.

- **Cambiar Dispositivo de reproducción.** Desplázate por los disponibles dispositivos de audio disponibles en tu sistema.
- **Brillo global.** Ajusta el nivel de brillo de todos los dispositivos en Razer Synapse.
- **Cambiar perfil Chroma.** Desplázate por los diferentes perfiles Chroma creados en Chroma Studio.
- **Desplazamiento hacia arriba/abajo.** Desplázate hacia arriba/hacia abajo por los contenidos de cualquier aplicación.
- **Alternar aplicaciones.** Alterna entre las aplicaciones Windows abiertas.
- **Zoom de Windows.** Acerca o aleja el zoom mediante la lupa de Windows.
- **Zoom en Office.** Acerca o aleja el zoom sobre el contenido de cualquier aplicación de Office.

Función de audio

Ejecuta funciones relacionadas con el audio.

- **Cambiar la ecualización de audio.** Desplázate por las diferentes configuraciones de ecualización o cambia a una configuración de ecualización específica de un dispositivo de audio seleccionado.
- **Cambiar Dispositivo de reproducción.** Desplázate por el dispositivo (o los dispositivos) de reproducción de audio conectado(s) a tu sistema, o alterna entre ellos.
 - 1) **Alternar dispositivo de sonido hacia arriba.** Selecciona como dispositivo de reproducción actual el dispositivo anterior en la lista de dispositivos de salida.
 - 2) **Alternar dispositivo de sonido hacia abajo.** Selecciona como dispositivo de reproducción actual el dispositivo siguiente en la lista de dispositivos de salida.
 - 3) **Cambiar dispositivo de sonido.** Alterna entre los dispositivos de audio preferidos.

Función de teclado

Ejecuta una función o atajo de teclado.

Función de ratón

Realiza una función de ratón.

M Macro

Ejecuta cómodamente una secuencia previamente registrada de pulsaciones de teclas y pulsaciones de botón. Esta función solo será visible cuando esté instalado el módulo Macro.

Entre dispositivos

Cambia la funcionalidad de otros dispositivos compatibles con Razer Synapse. Algunas de estas funcionalidades son específicas del dispositivo como, por ejemplo, el ajuste de la unidad de control para cambiar el nivel de sensibilidad de tu ratón gaming Razer o cambiar el perfil activo del dispositivo seleccionado.

Cambiar perfil

Cambia rápidamente los perfiles para cargar un nuevo grupo de asignaciones de funciones. Cuando cambies de perfil, aparecerá una notificación en pantalla.

- **Perfil siguiente / anterior.** Cambia al perfil siguiente o anterior hasta llegar al primer o al último perfil de la lista de perfiles.
- **Alternar perfiles hacia abajo / hacia arriba.** Desplázate al perfil siguiente o anterior hasta llegar al primer o al último perfil de la lista de perfiles.
- **Perfil específico.** Cambia a un perfil específico. También puedes configurar un Efecto Chroma para que se active al pasar a tu perfil favorito.

Cambiar iluminación

Elige entre todos los efectos avanzados de iluminación que has configurado en el módulo de Chroma Studio.

- **Alternar perfiles hacia abajo / hacia arriba.** Desplázate al efecto de luz siguiente o anterior de la lista de perfiles.
- **Perfil específico.** Cambia a un efecto de iluminación avanzado específico.

Esta función solo será visible cuando esté instalado el módulo Chroma Studio.

Brillo

Ajusta el brillo de todos los dispositivos Razer Synapse o desactívalos todos.

Ejecutar programa

Abre una aplicación o un sitio web.

Razer Hypershift

Fija un control para que active el modo Hypershift mientras se mantenga pulsado.

Multimedia

Asigna controles multimedia a tu dispositivo Razer. A continuación, se muestra una lista de los controles multimedia disponibles:

- **Bajar volumen.** Reduce la salida de audio.
- **Subir volumen.** Aumenta la salida de audio.
- **Desactivar volumen.** Silencia el audio.
- **Subir volumen de micrófono.** Aumenta el volumen del micrófono.
- **Bajar volumen de micrófono.** Reduce el volumen del micrófono.
- **Desactivar micrófono.** Silencia el micrófono.
- **Desactivar todo.** Silencia tanto la salida de audio como el micrófono.
- **Reproducir/Pausar.** Reproduce, pone en pausa o reanuda el contenido multimedia actual.
- **Pista anterior.** Reproduce la pista multimedia anterior.
- **Pista siguiente.** Reproduce la pista multimedia siguiente.

Accesos directos en Windows

Ejecuta un determinado comando de acceso directo de Windows Para obtener más información, visita: support.microsoft.com/kb/126449

Función de texto

Permite escribir un texto predefinido. Solo tienes que escribir el texto que desees en el campo correspondiente y dicho texto se escribirá cada vez que pulses el control asignado. Esta función es compatible con Unicode y puedes usar símbolos especiales de mapas de caracteres.

Deshabilitar

Hace que el control seleccionado no pueda utilizarse. Usa Deshabilitar si no quieres usar el control seleccionado.

PESTAÑA PERFILES

La pestaña Perfiles es una solución práctica para gestionar todos los perfiles y asociarlos a tus juegos y aplicaciones.

Dispositivos

En la subpestaña Dispositivos puedes ver los juegos que están vinculados a los perfiles de cada dispositivo y los efectos Chroma que están vinculados a los juegos.

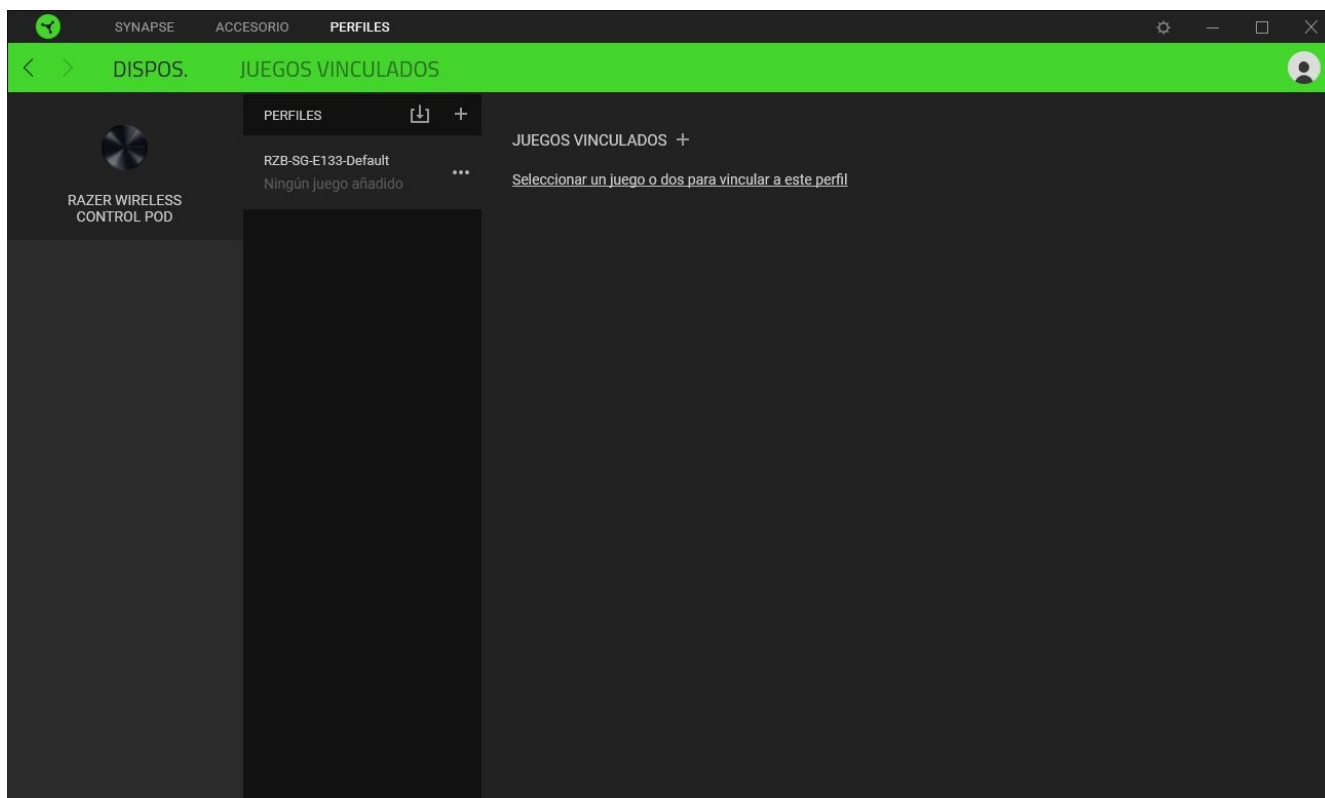

Puedes importar Perfiles desde tu equipo o desde la nube con el botón Importar (📁) o crear nuevos perfiles en el dispositivo seleccionado con el botón Añadir (+). Para renombrar, duplicar o eliminar un perfil, pulsa el botón Varios (⋮). Cada perfil se puede configurar para que se active cuando se ejecute una aplicación. Esto se hace a través de la opción Juegos vinculados.

Juegos vinculados

La subpestaña Juegos vinculados te permite añadir juegos, ver dispositivos vinculados a juegos o buscar juegos añadidos. También puedes ordenar los juegos por orden alfabético, fecha de última partida o más jugados. Los juegos añadidos seguirán apareciendo aquí aunque no estén vinculados a ningún dispositivo Razer.

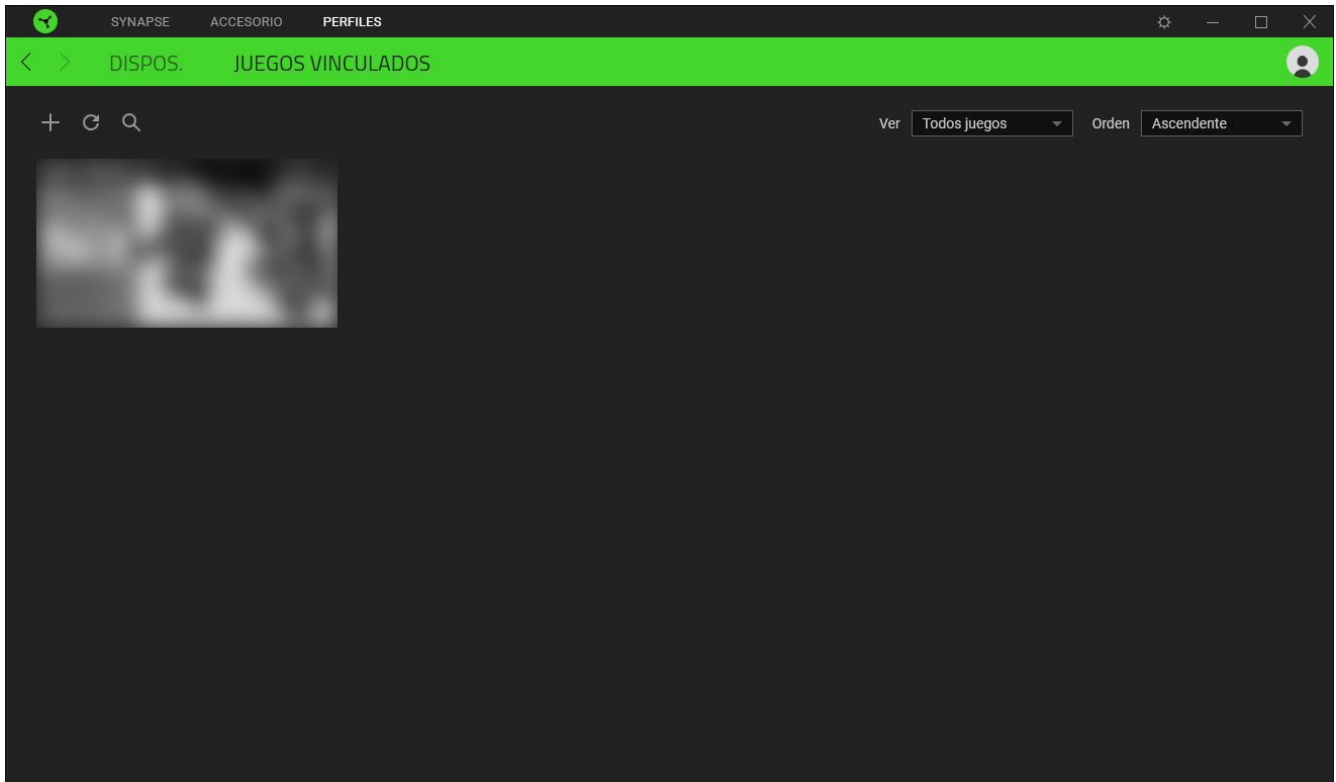

Para vincular juegos a dispositivos Razer conectados o a efectos Chroma, simplemente selecciona cualquier juego de la lista y haz clic en **Selecciona un dispositivo y su perfil para iniciarlo automáticamente durante el juego** para elegir el dispositivo Razer o el efecto Chroma con el que quedará vinculado. Una vez conectado, puedes pulsar el botón Varios (●●●) del dispositivo o efecto Chroma correspondiente para seleccionar un perfil o efecto Chroma específico.

VENTANA AJUSTES

La ventana Ajustes, a la que puedes acceder haciendo clic en el botón (⚙️) en Razer Synapse, te permite configurar el comportamiento al iniciar el dispositivo y elegir el idioma de Razer Synapse, controlar las recomendaciones que ves en el Panel, comprobar la versión de firmware y la guía maestra de cada dispositivo Razer, o realizar un restablecimiento de fábrica en cualquier dispositivo Razer conectado.

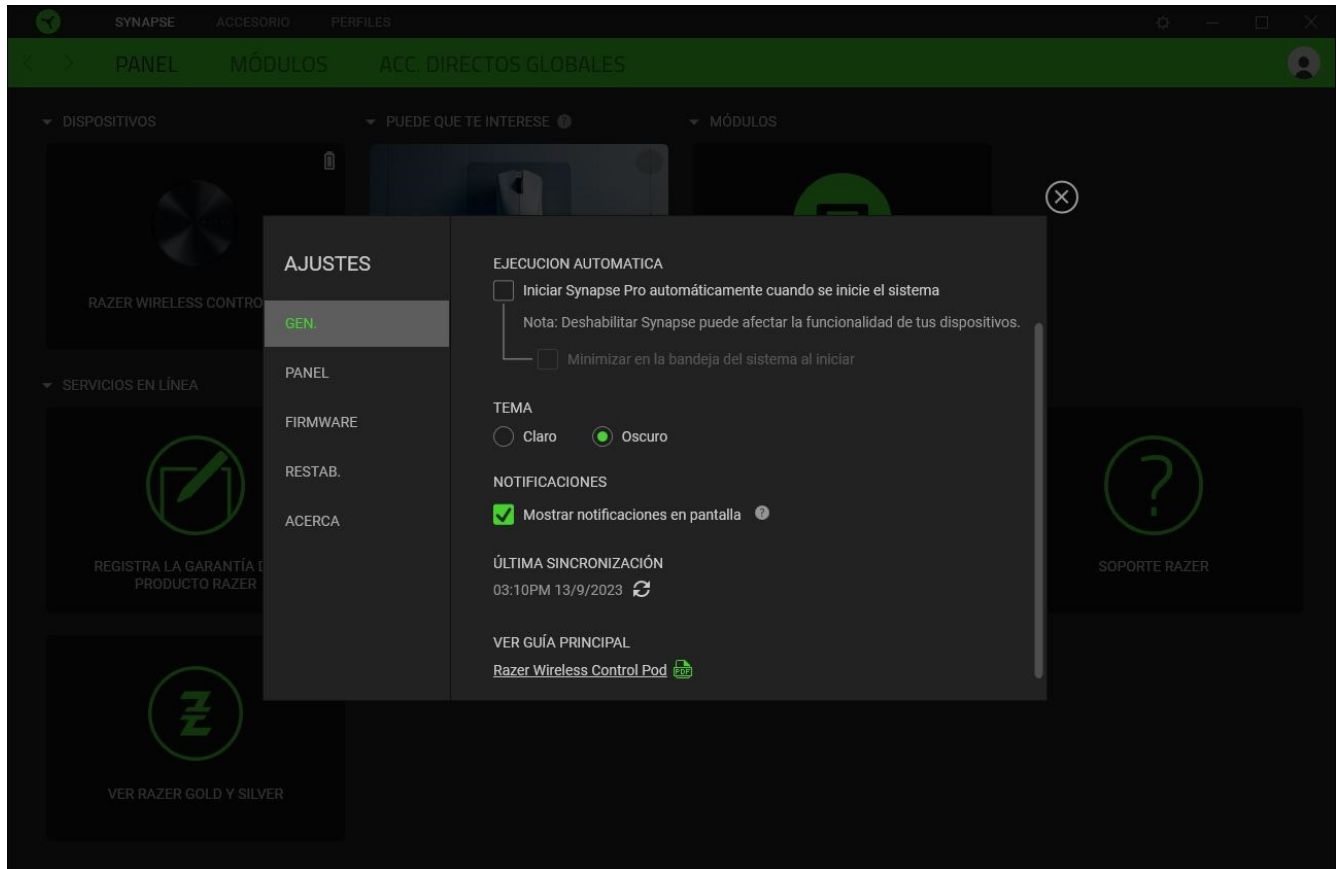

Pestaña General

La pestaña General te permite cambiar el idioma del software, el comportamiento de arranque, el tema de la pantalla y la visualización de notificaciones en pantalla. También puedes sincronizar manualmente tus perfiles a la nube (↻) o ver la guía principal de todos los dispositivos Razer conectados y módulos instalados.

Pestaña Panel

Usa la pestaña Panel para personalizar qué recomendaciones de dispositivos Razer (basadas en tu configuración y en los juegos a los que juegas) se mostrarán en el Panel.

Pestaña Firmware

Accede a la pestaña Firmware para ver la versión actual del firmware de tu(s) dispositivo(s) Razer y/o visita la página Actualizaciones de software y firmware para ver si hay una actualización de firmware disponible para tu(s) dispositivo(s).

Pestaña Restablecer

La pestaña Restablecer te permite llevar a cabo un restablecimiento de fábrica en todos los dispositivos Razer conectados que tengan memoria integrada y/o restablecer los tutoriales de Razer Synapse para familiarizarte de nuevo con las nuevas funciones de Razer Synapse la próxima vez que lo inicies.



Cuando restablezcas un dispositivo Razer, se borrarán todos los perfiles almacenados en las memorias integradas de los dispositivos seleccionados.

Pestaña Acerca de

La pestaña Acerca de muestra una breve información del software y la declaración del copyright, y también proporciona enlaces relevantes para sus términos de uso. También puedes utilizar esta pestaña para comprobar actualizaciones de software o como acceso rápido a las comunidades sociales de Razer.

8. SEGURIDAD Y MANTENIMIENTO

NORMAS DE SEGURIDAD

Para alcanzar la máxima seguridad al usar Razer Wireless Control Pod, te sugerimos las siguientes medidas:

Si tuvieras algún problema para utilizar el dispositivo correctamente y las indicaciones de la resolución de problemas no dieran resultado, desconecta el dispositivo y llama a la línea de atención al cliente de Razer o accede a support.razer.com para solicitar asistencia.

No desmontes el dispositivo y no intentes hacerlo funcionar bajo circunstancias anormales. Hacerlo anulará la garantía.

Mantén el dispositivo alejado de los líquidos o la humedad. El dispositivo debe funcionar dentro del rango específico de temperaturas de 0 °C a 40 °C. Si la temperatura supera ese rango, desenchufa o apaga el dispositivo para dejar que la temperatura se estabilice hasta un nivel óptimo.

USO Y MANTENIMIENTO

Para mantenerse en buenas condiciones, Razer Wireless Control Pod requiere un mantenimiento mínimo. Para evitar la acumulación de suciedad, recomendamos limpiarla con un paño suave o un hisopo de algodón una vez al mes. No uses jabón ni productos de limpieza agresivos.

9. ASPECTOS LEGALES

INFORMACIÓN SOBRE DERECHOS DE AUTOR Y PROPIEDAD INTELECTUAL

© 2025 Razer Inc. Todos los derechos reservados. Razer, el logotipo de la serpiente de tres cabezas, el logotipo de Razer, "For Gamers. By Gamers.", y el logotipo de "Powered by Razer Chroma" son marcas comerciales o marcas registradas de Razer Inc. y/o sus empresas afiliadas en Estados Unidos y otros países. El resto de marcas registradas son propiedad de sus respectivos titulares y otros nombres de empresas y productos aquí mencionados pueden ser marcas comerciales de sus respectivas compañías.

Android, Google, Google Logo, Google Play, and the Google Play logo are registered trademarks of Google LLC.

Apple, the Apple logo, and iPhone are trademarks of Apple Inc., registered in the U.S. and other countries. App Store is a service mark of Apple Inc. iOS is a trademark or registered trademark of Cisco in the U.S. and other countries and is used under license.

The Bluetooth® word mark and logos are registered trademarks owned by Bluetooth SIG, Inc., and any use of such marks by Razer is under license.

Windows and the Windows logo are trademarks of the Microsoft group of companies.

Razer Inc. ("Razer") puede tener derechos de autor, marcas comerciales, secretos comerciales, patentes, solicitudes de patentes u otros derechos de propiedad intelectual (registrados o no registrados) relativos al producto objeto de esta guía. La entrega de esta guía no otorga derechos de ningún tipo, como derechos de autor, marca comercial, patente u otro derecho de propiedad intelectual. Razer Wireless Control Pod (el "Producto") puede diferir de las imágenes del embalaje u otras. Razer no asume ninguna responsabilidad sobre dichas diferencias o por cualquier error que pudiera aparecer. La información contenida aquí está sujeta a cambios sin previo aviso.

GARANTÍA LIMITADA DEL PRODUCTO

Para obtener los términos más recientes y actuales de la Garantía limitada del producto, visita [razer.com/warranty](https://www.razer.com/warranty).

LIMITACIÓN DE RESPONSABILIDAD

Razer no será en ningún caso responsable de ninguna pérdida de beneficios, pérdida de información o datos, especial, fortuita, indirecta, punitiva o consecuente, que surja de alguna forma de la distribución o la venta, reventa, uso o incapacidad para usar el Producto. La responsabilidad de Razer no podrá superar en ningún caso el precio de compra minorista del Producto.

GENERAL

Estos términos estarán regidos y serán interpretados bajo las leyes de la jurisdicción en la cual se haya comprado el Producto. Si algún término de este documento se considera no válido o no aplicable, entonces dicho término (en la medida que no es válido ni aplicable), no tendrá efecto y se considerará excluido sin invalidar ninguno de los términos restantes. Razer se reserva el derecho de corregir cualquier término en cualquier momento sin previo aviso.