



RAZER SEIREN V3 MINI

GUÍA PRINCIPAL

Presentamos el **Razer Seiren V3 Mini**, un micrófono USB ultracompacto que ahora ofrece aún más. Con una nueva función de pulsación para silenciar y personalización de audio avanzada, disfruta de una captura de voz con calidad de estudio con este compañero de tamaño reducido perfecto para jugar, hacer streaming y chatear.

ÍNDICE

1. CONTENIDO	3
2. REQUISITOS	4
3. TE PROPORCIONAMOS COBERTURA	4
4. ESPECIFICACIONES TÉCNICAS	5
5. CONFIGURACIÓN DE TU MICRÓFONO.....	6
6. CONFIGURACIÓN DE NUESTRO RAZER SEIREN V3 MINI.....	8
7. SEGURIDAD Y MANTENIMIENTO	17
8. INFORMACIÓN LEGAL	18

1. CONTENIDO

- Razer Seiren V3 Mini

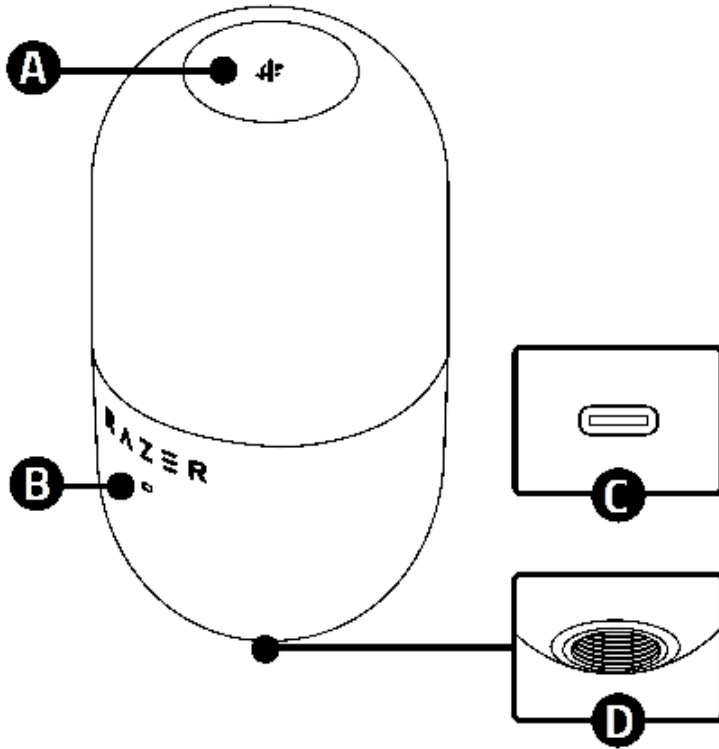

- A. Botón táctil de activación de silencio
- B. Indicador de estado
- C. Puerto USB tipo C
- D. Montaje de rosca

- Varilla de soporte

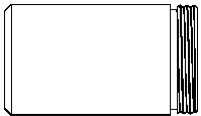

- Cable USB tipo A a tipo C

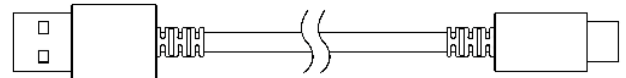

- Base de soporte para escritorio

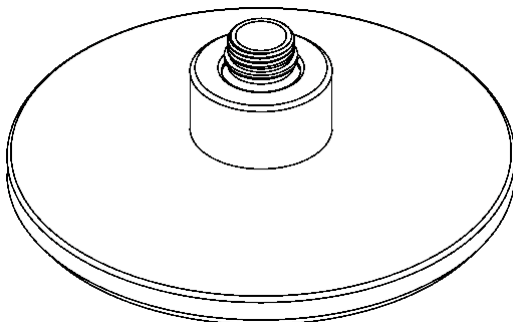

- Guía de información importante del producto

2. REQUISITOS

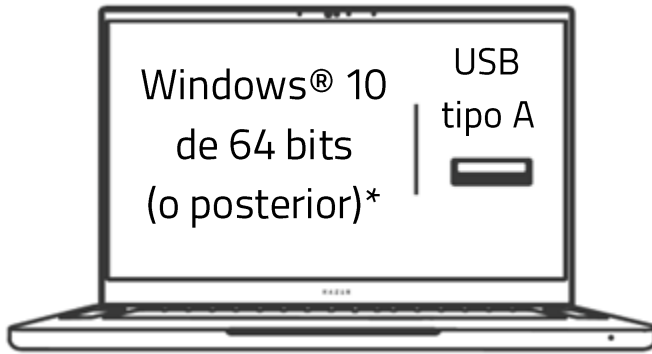

**Compatible, entre otros, con el software Audacity, OBS, Streamlabs OBS y XSplit (puede aplicarse una cuota de licencia de software).*

3. TE PROPORCIONAMOS COBERTURA

El número de serie de tu producto se

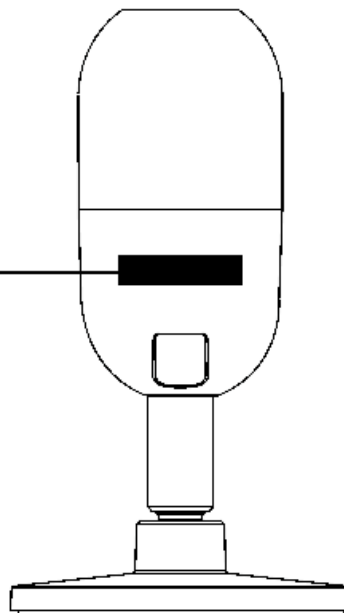

Registra tu producto y consigue ventajas exclusivas.
razerid.razer.com/warranty

4. ESPECIFICACIONES TÉCNICAS

MICRÓFONO

- Energía requerida/consumo: 5 V / 350 mA
- Frecuencia de muestreo: 96 KHz
- Velocidad en bits: 24
- Cápsulas: cápsula de condensador de 14 mm
- Patrón polar: supercardioide
- Frecuencia de respuesta: 20 Hz ~ 20 KHz
- Sensibilidad: -36 dB (1 V /Pa a 1 kHz)
- Nivel de presión sonora máx.: 110 dB
- Relación señal/ruido: ninguna

5. CONFIGURACIÓN DE TU MICRÓFONO

1.

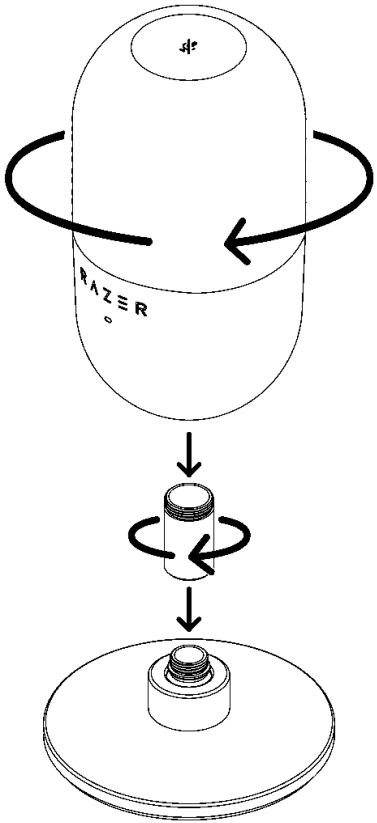

2.

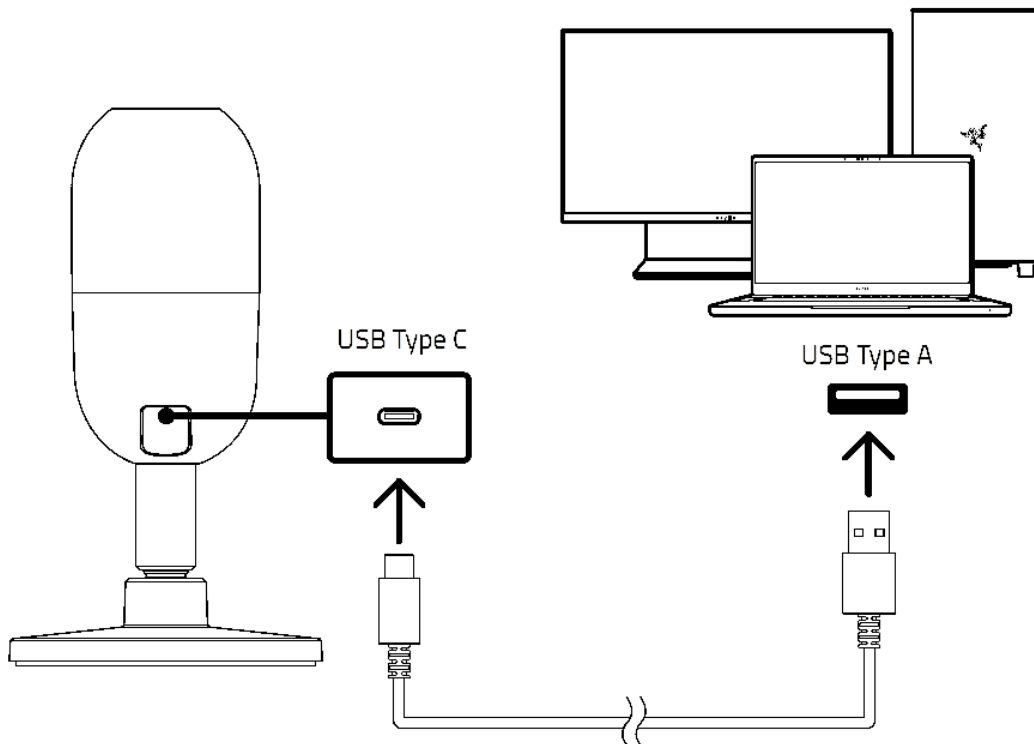

3.

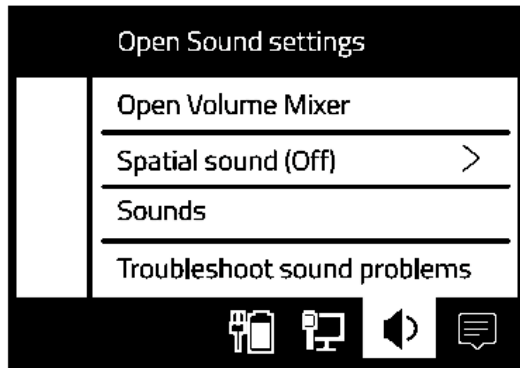

Input

Choose your input device

Razer Seiren V3 Mini



Instala Razer Synapse cuando recibas la notificación o descarga el instalador en razer.com/synapse.

4.



6. CONFIGURACIÓN DE NUESTRO RAZER SEIREN V3 MINI

i Es necesaria una conexión a Internet para la instalación, las actualizaciones y las prestaciones basadas en la nube. Te recomendamos que te registres para obtener un Razer ID, pero es opcional. Todas las características mencionadas están sujetas a modificaciones en función de la versión actual del software, los dispositivos conectados y las aplicaciones o software compatibles.

PESTAÑA SYNAPSE

La pestaña Synapse es la pestaña predeterminada cuando se inicia por primera vez Razer Synapse. Esta ficha te permite acceder a la subpestaña Panel.

Panel

La subpestaña Panel es una visión general de Razer Synapse desde donde puedes acceder a todos tus dispositivos, módulos y servicios en línea de Razer.

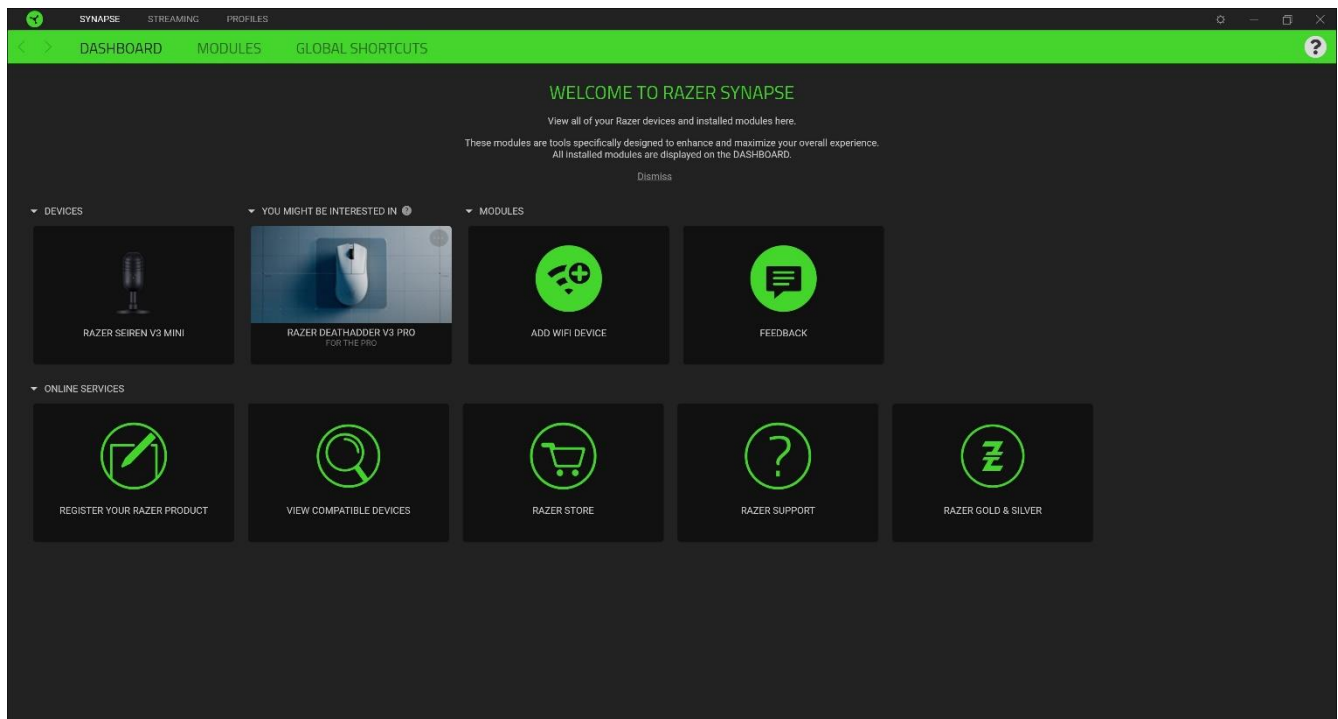

Módulos

La subpestaña Módulos muestra todos los módulos instalados y los disponibles para instalación.

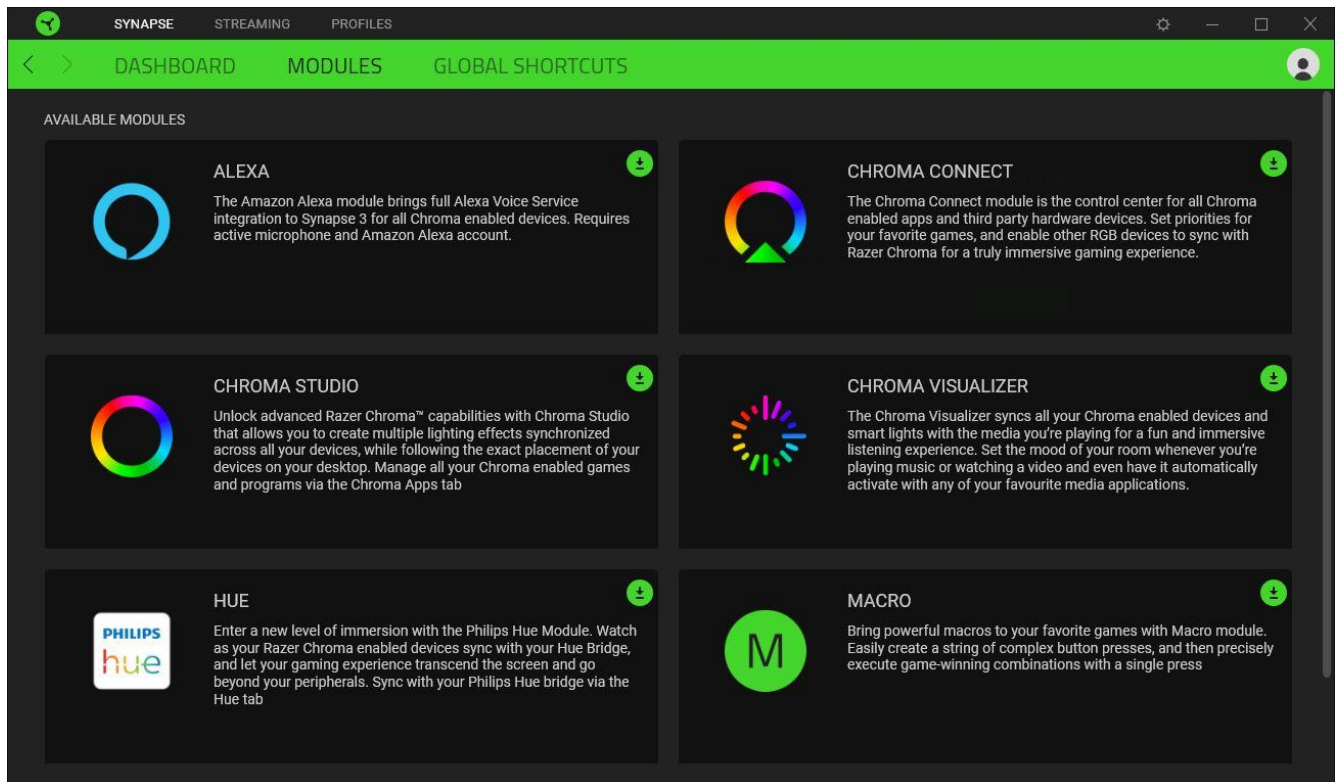

Accesos directos globales

Combina operaciones o funciones de Razer Synapse para personalizar combinaciones de teclas en cualquier entrada de dispositivo compatible con Razer Synapse que podrás aplicar en todos los perfiles de dispositivos.

 Solo se reconocerán las entradas de dispositivos compatibles con Razer Synapse.

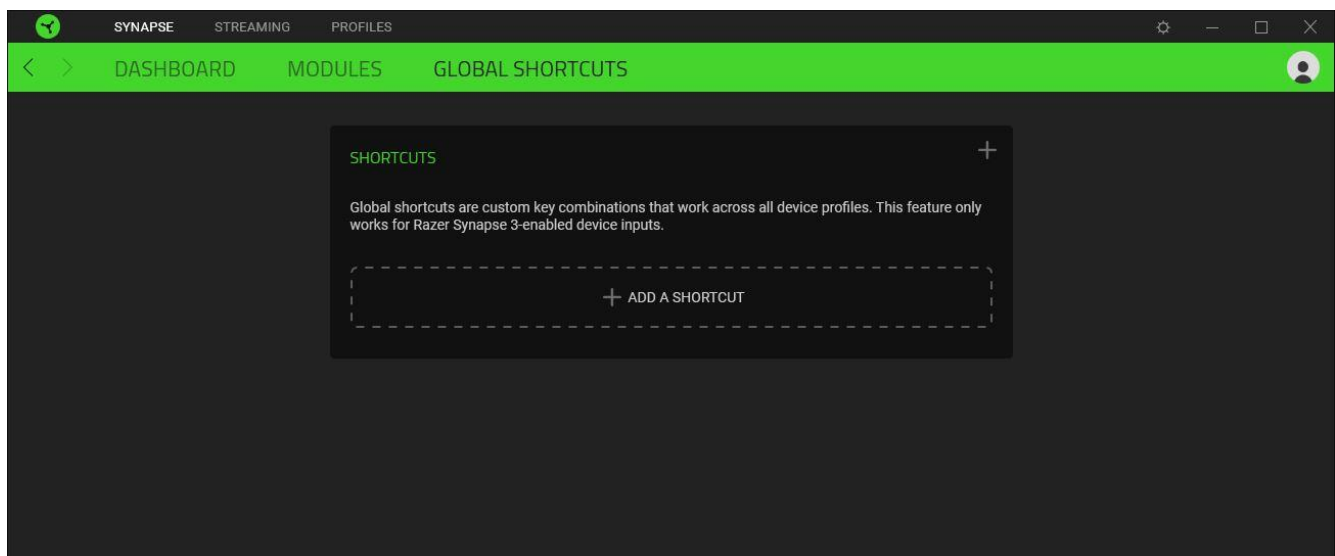

PESTAÑA STREAMING

La pestaña Streaming es la pestaña principal de tu Razer Seiren V3 Mini. Desde ahí podrás ajustar la ganancia del micrófono y el volumen de los auriculares, habilitar funciones como el filtro paso alto y el limitador de ganancia analógico, e incluso dirigir aplicaciones concretas a canales de entrada que puedes mezclar y enviar a un único canal de audio.

Micrófono

En la subpestaña MICR. puedes silenciar o ajustar la ganancia del micrófono y el volumen de los auriculares. También puedes usar esa página para consultar el volumen del audio captado, cambiar la frecuencia de muestreo del micrófono y habilitar otras funciones como el filtro paso alto y el limitador de ganancia analógico.

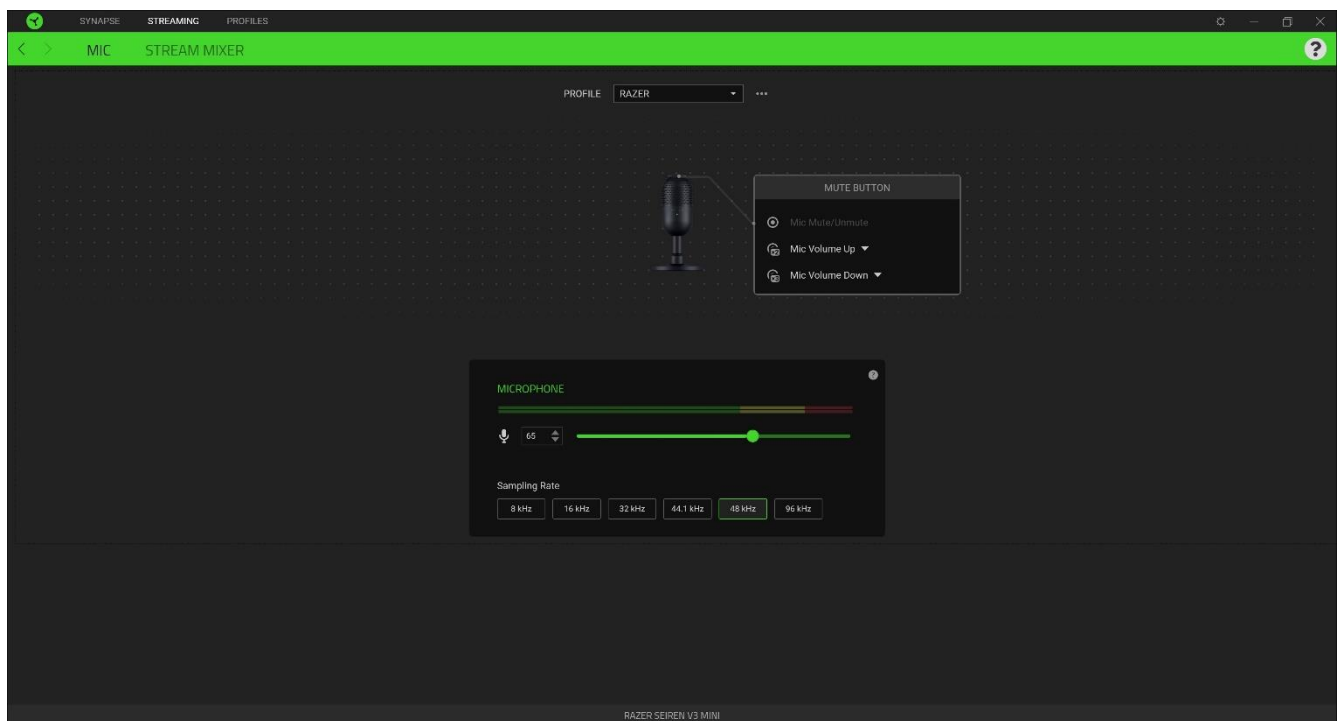

Perfil

En Perfil se indica el espacio de almacenamiento de datos donde se guardan todos los ajustes de tus dispositivos Razer. Por defecto, el nombre del perfil se basa en el nombre de tu sistema. Para añadir, importar, renombrar, duplicar, exportar o eliminar un perfil, pulsa el botón Varios (●●●) correspondiente al perfil.

Asignación de botón para silenciar

Esta función muestra el nivel de volumen del audio capturado.

Barra de entrada de micrófono

Esta función muestra el nivel de volumen del audio capturado.

Ganancia del micrófono

Haz clic en el icono de ganancia del micrófono (🔊) para silenciarlo o usa el control deslizante para aumentar o disminuir su sensibilidad.

Frecuencia de muestreo

Determina la resolución de tus grabaciones. Cuanto más alta sea la frecuencia de muestreo, con más frecuencia recibe el ordenador información sobre el audio captado, por lo que proporciona una captura y una representación de audio más precisas.

Mezclador de retransmisión

La subpestaña Mezclador de retransmisión te permite monitorizar, ajustar individualmente y mezclar todos los canales de entrada virtual disponibles en un único canal de salida virtual. Los cambios realizados en esta pestaña se guardan automáticamente en tu sistema y en el almacenamiento en la nube.

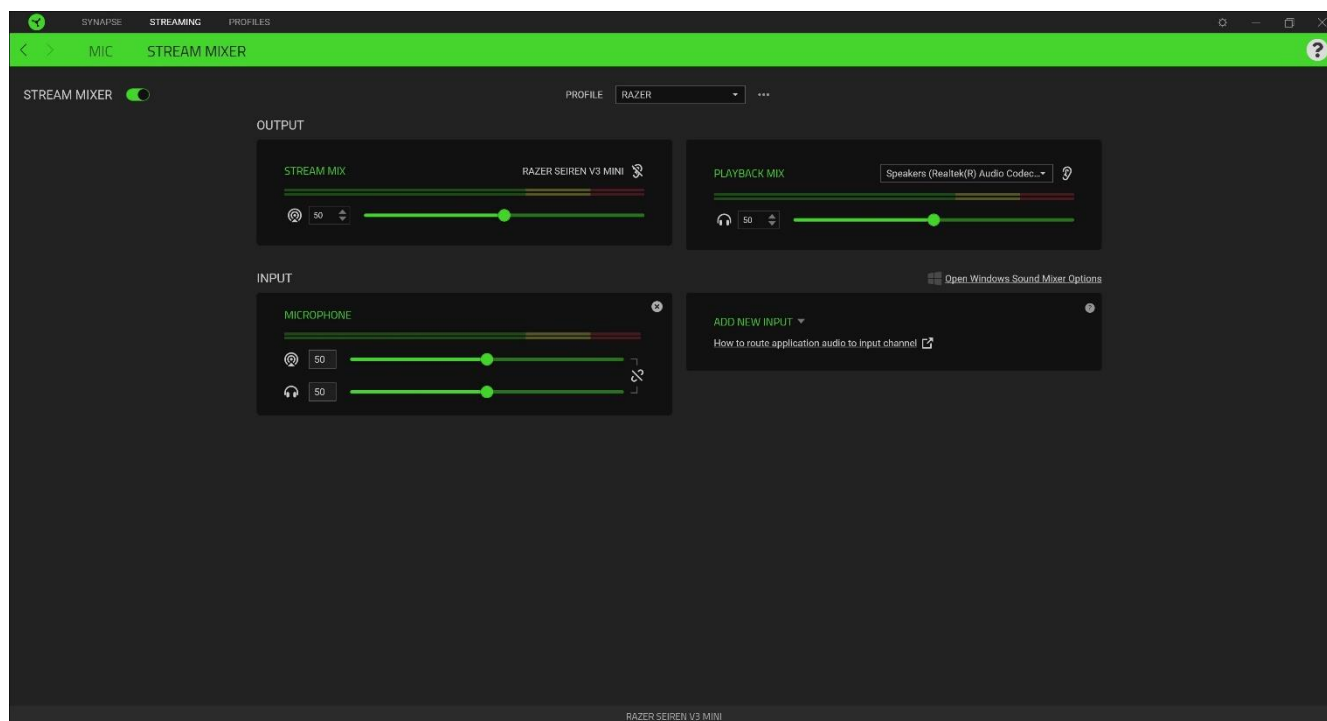

Salida

Los canales de salida son canales virtuales reconocidos por el sistema operativo Windows como Dispositivos de entrada. Al instalar Razer Synapse, estarán disponibles los siguientes canales de salida:

- **Mezcla de retransmisión.** Combina todos los canales de entrada en una única retransmisión. Establece este canal como micrófono o dispositivo de entrada de tu software de retransmisión (por ejemplo, OBS, Twitch, Streamlabs, etc.) para controlar individualmente el volumen de cada canal con Razer Synapse.

! Al ajustar el control deslizante de Mezcla de retransmisión, se aumenta o se disminuye el volumen de lo que oyes en tus grabaciones/retransmisiones. Las instrucciones sobre la configuración de Mezcla de retransmisión como dispositivo de entrada de tu software de retransmisión pueden variar.

- **Mezcla de reproducción.** Te permite oír todos los canales usando el dispositivo de reproducción seleccionado. El puerto de auriculares de 3,5 mm del micrófono se establece como dispositivo de reproducción de forma predeterminada.

! Al ajustar el control deslizante de Mezcla de reproducción, solo se aumenta o se disminuye el volumen del dispositivo de reproducción seleccionado.

Los siguientes controles están disponibles para ambos canales de salida:

- **Silenciar Mezcla de retransmisión (🔇).** Haz clic para silenciar el canal Mezcla de retransmisión.
- **Silenciar Mezcla de reproducción (🔇).** Haz clic para silenciar el canal Mezcla de reproducción.
- **Habilitar/Deshabilitar control (🔗).** Oye la Mezcla de retransmisión o la Mezcla de reproducción.

Abre las Opciones del Mezclador de sonido de Windows

Abre las **preferencias de dispositivo y volumen de la aplicación** en Windows, donde puedes dirigir aplicaciones concretas a diferentes canales de entrada virtuales.

Entrada

Los canales de entrada son canales virtuales reconocidos por el sistema operativo Windows como Dispositivos de salida. Puedes asignar aplicaciones a los canales de entrada Navegador, Auriculares, Juego, Efectos de sonido, Sistema, Música y otros dispositivos de entrada a los canales auxiliares (1/2/3).

Al asignar aplicaciones o dispositivos concretos a canales de entrada, puedes usar un único canal en tu software de retransmisión mientras controlas individualmente el volumen de cada canal con Razer Synapse.

Los siguientes controles están disponibles para todos los canales de entrada:

- **Control deslizante.** Ajusta el volumen del canal correspondiente de Mezcla de retransmisión o Mezcla de reproducción.
- **Vincular (🔗).** Vincula los controles deslizantes de Mezcla de retransmisión y Mezcla de reproducción para ajustar de manera proporcional el volumen de cada ajuste.

- **Silenciar Mezcla de retransmisión (🔇).** Haz clic para silenciar el canal correspondiente de Mezcla de retransmisión.
- **Silenciar Mezcla de reproducción (🔇).** Haz clic para silenciar el canal correspondiente de Mezcla de reproducción.
- **Eliminar canal (✖).** Elimina el canal de entrada correspondiente de la Mezcla de retransmisión.

Añadir entrada nueva

Para que funcione un canal de entrada, primero se le debe asignar una aplicación o un dispositivo. Para añadir un canal de entrada a Razer Synapse con la aplicación o el dispositivo deseado, haz lo siguiente:

1. Asegúrate de que la aplicación que quieras esté ejecutándose.
2. En Windows, ve a las **opciones del mezclador de sonido de Windows**.
3. En la ventana **Preferencias de dispositivo y volumen de la aplicación**, ve a la aplicación que quieras y configura su **Salida** en el canal de entrada virtual que prefieras (por ejemplo, Spotify a Música, Google Chrome a Navegador, Micrófono a Auxiliar 1, etc.).
4. En Razer Synapse, haz clic en **Añadir entrada nueva** y selecciona el canal virtual recién configurado de la lista desplegable para incluirlo en la Mezcla de retransmisión.



PESTAÑA PERFILES

La pestaña Perfiles es una solución práctica para gestionar todos los perfiles y asociarlos a tus juegos y aplicaciones.

Dispositivos

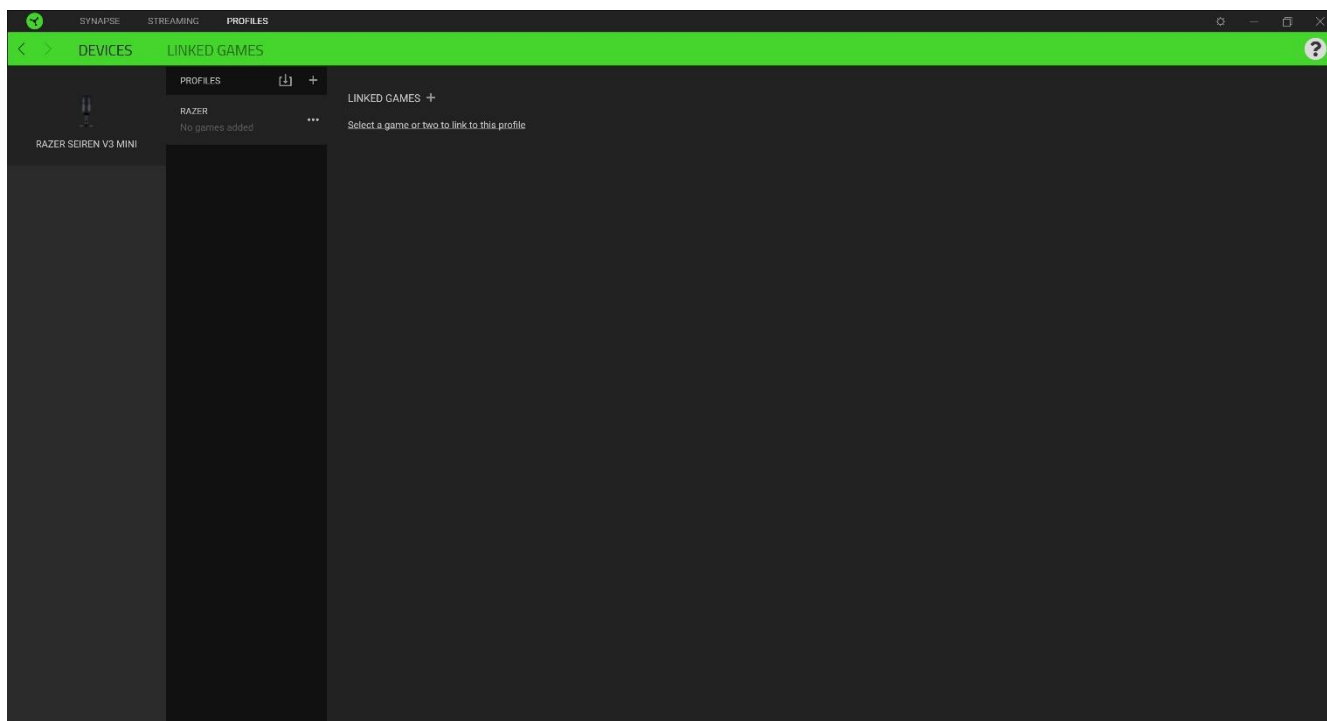
En esta subpestaña puedes ver los juegos que están vinculados a los perfiles de cada dispositivo y los efectos Chroma que están vinculados a los juegos.



Puedes importar perfiles desde tu equipo o desde la nube con el botón Importar () o crear nuevos perfiles en el dispositivo seleccionado con el botón Añadir (). Para renombrar, duplicar, exportar o eliminar un perfil, pulsa el botón Varios (). Cada perfil se puede configurar para que se active automáticamente cuando se ejecute una aplicación. Esto se hace a través de la opción Juegos vinculados.

Juegos vinculados

La subpestaña Juegos vinculados te ofrece flexibilidad para añadir juegos, ver dispositivos vinculados a juegos o buscar juegos añadidos. También puedes ordenar los juegos por orden alfabético, fecha de última partida o más jugados. Los juegos añadidos seguirán apareciendo aquí aunque no estén vinculados a ningún dispositivo Razer.

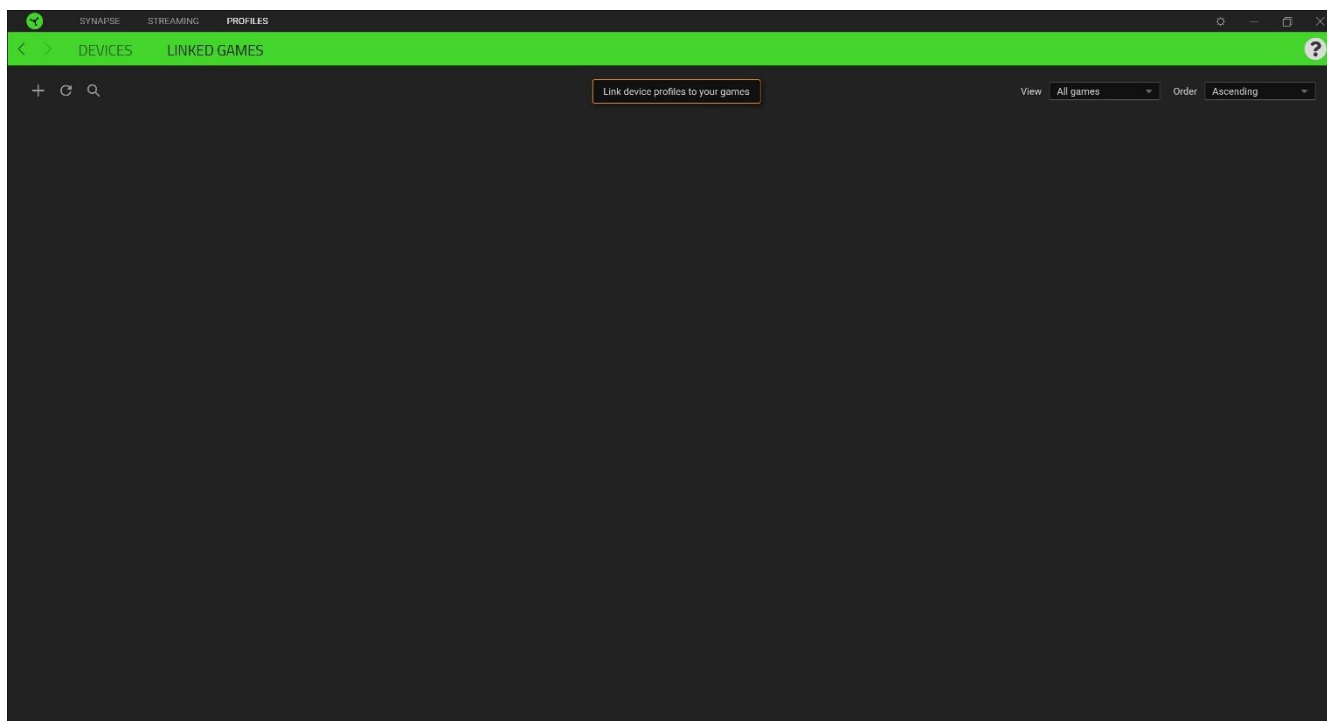

Para vincular juegos a dispositivos Razer conectados o a efectos Chroma, simplemente selecciona cualquier juego de la lista y haz clic en **Selecciona un dispositivo y su perfil para iniciarlo automáticamente durante el juego** para elegir el dispositivo Razer o el efecto Chroma con el que quedará vinculado. Una vez vinculado, puedes pulsar el botón Varios (●●●) del dispositivo o efecto Chroma correspondiente para seleccionar un perfil o efecto Chroma específico.

VENTANA DE AJUSTES

La ventana Ajustes, a la que puedes acceder haciendo clic en el botón (⚙) en Razer Synapse, te permite configurar el comportamiento al iniciar el dispositivo y elegir el idioma de Razer Synapse, ver las guías principales de cada dispositivo Razer conectado o realizar un restablecimiento de fábrica a cualquier dispositivo Razer conectado.

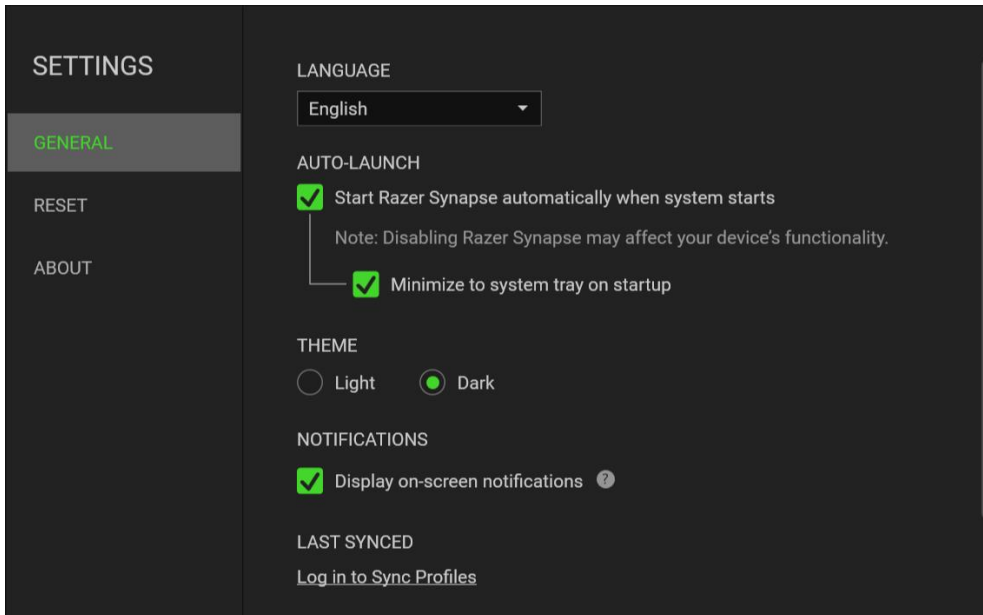

Pestaña General

La pestaña predeterminada de la ventana Ajustes. La pestaña Gen. te permite cambiar el idioma del software, el comportamiento de arranque, el tema de la pantalla y visualización de notificaciones en pantalla. También puedes sincronizar manualmente tus perfiles a la nube (☁) o ver la guía principal de todos los dispositivos Razer conectados y módulos instalados.

Pestaña Restab.

La pestaña Restab. (Restablecimiento) te permite llevar a cabo un restablecimiento de fábrica en todos los dispositivos Razer conectados que tengan memoria integrada y/o restablecer los tutoriales de Razer Synapse para familiarizarte de nuevo con las nuevas funciones de Razer Synapse la próxima vez que lo inicies.

 *Al restablecer un dispositivo Razer, se borrarán todos los perfiles almacenados en las memorias integradas del mismo.*

Pestaña Acerca de

La pestaña Acerca muestra una breve información del software, la declaración del copyright y también proporciona enlaces relevantes para sus términos de uso. También puedes utilizar esta pestaña para comprobar actualizaciones de software o como acceso rápido a las comunidades sociales de Razer.

7. SEGURIDAD Y MANTENIMIENTO

NORMAS DE SEGURIDAD

A fin de alcanzar la máxima seguridad durante el uso del Razer Seiren V3 Mini, te sugerimos adoptar las siguientes medidas:

Si tuvieras algún problema para utilizar el dispositivo correctamente y las indicaciones de la resolución de problemas no dieran resultado, desconecta el dispositivo y llama a la línea de atención al cliente de Razer o accede a support.razer.com para solicitar asistencia. No intentes de ningún modo reparar el dispositivo ni realizar tareas de mantenimiento por tu cuenta.

No desmontes el dispositivo y no intentes hacerlo funcionar en circunstancias anormales. Hacerlo anulará la garantía.

No introduzcas objetos punzantes o extraños en ninguno de los orificios del dispositivo.

Mantén el dispositivo y los componentes lejos de los líquidos o la humedad. El dispositivo y los componentes deben funcionar dentro del rango específico de temperaturas de 0 °C a 40 °C. Si la temperatura supera ese rango, desconecta el dispositivo para dejar que la temperatura se estabilice hasta un nivel óptimo.

USO Y MANTENIMIENTO

Para mantenerse en buenas condiciones, el Razer Seiren V3 Mini requiere un mantenimiento mínimo. Para evitar la acumulación de suciedad, recomendamos desconectar el dispositivo del puerto USB una vez al mes y limpiarlo usando un paño suave o algodón. No uses jabón ni productos de limpieza agresivos.

8. INFORMACIÓN LEGAL

INFORMACIÓN SOBRE DERECHOS DE AUTOR Y PROPIEDAD INTELECTUAL

©2024 Razer Inc. Todos los derechos reservados. Razer, el logotipo de la serpiente de tres cabezas, el logotipo de Razer y "For Gamers. By Gamers." son marcas comerciales o marcas registradas de Razer Inc. y/o sus empresas afiliadas en Estados Unidos y otros países. El resto de marcas registradas son propiedad de sus respectivos titulares.

Windows y el logotipo de Windows son marcas registradas o marcas comerciales registradas del grupo de compañías de Microsoft.

XSplit y XSplit Broadcaster son marcas comerciales registradas de SplitmediaLabs Limited.

Razer Inc. ("Razer") puede tener derechos de autor, marcas comerciales, secretos comerciales, patentes, aplicaciones de patente u otros derechos de propiedad intelectual (estén o no registradas) con relación al producto de esta guía. La entrega de esta guía no otorga licencia sobre dichos derechos de autor, marcas comerciales, patentes ni otros derechos de propiedad intelectual. El Razer Seiren V3 Mini (el "Producto") puede diferir de las imágenes del embalaje u otras. Razer no asume ninguna responsabilidad sobre dichas diferencias o por cualquier error que pudiera aparecer. La información contenida aquí está sujeta a cambios sin previo aviso.

GARANTÍA LIMITADA DEL PRODUCTO

Para obtener los términos más recientes y actuales de la garantía limitada del producto, visita razer.com/warranty.

LIMITACIÓN DE RESPONSABILIDAD

Razer no será en ningún caso responsable de ninguna pérdida de beneficios, pérdida de información o datos, ya sea especial, fortuita, indirecta, punitiva o consecuente, que se derive de alguna forma de la distribución, la venta, la reventa, el uso o la incapacidad para usar el Producto. La responsabilidad de Razer no podrá superar en ningún caso el precio de compra minorista del Producto.

CUESTIONES GENERALES

Estos términos se regirán y se interpretarán según las leyes de la jurisdicción en la que se haya comprado el Producto. Si algún término de este documento se considera no válido o no aplicable, entonces dicho término (en la medida en que no sea válido ni aplicable) no tendrá efecto y se considerará excluido sin invalidar ninguno de los términos restantes. Razer se reserva el derecho de corregir cualquier término en cualquier momento sin previo aviso.