



RAZER NARI ULTIMATE FOR XBOX ONE

GUIA MESTRE

Aumente seus sentidos com a resposta háptica dinâmica. O Razer HyperSense produz vibrações que fluem na direção de diferentes sons, com diferentes intensidades, tornando você hiper consciente no jogo. Os menores detalhes não vão mais passar despercebidos, e você não vai mais cair em uma emboscada novamente.

CONTEÚDO

1. CONTEÚDO DA EMBALAGEM / DO QUE VOCÊ PRECISA.....	3
2. NÓS LHE DAMOS COBERTURA.....	4
3. ESPECIFICAÇÕES TÉCNICAS	5
4. CONHECENDO O SEU HEADSET	7
5. CONFIGURANDO O SEU RAZER NARI ULTIMATE FOR XBOX ONE.....	8
6. USANDO O SEU RAZER NARI ULTIMATE FOR XBOX ONE.....	13
7. SEGURANÇA E MANUTENÇÃO.....	19
8. LINGUAGEM JURÍDICA	20

1. CONTEÚDO DA EMBALAGEM / DO QUE VOCÊ PRECISA

CONTEÚDO DA EMBALAGEM

- Headset para jogos Razer Nari Ultimate for Xbox One
- Cabo de carregamento
- Guia de informações importantes sobre o produto

DO QUE VOCÊ PRECISA

- Xbox One / Xbox One S / Xbox One X
- PC (Windows 10 ou superior)*

**Pode exigir o Adaptador Sem Fio Xbox para Windows 10 (não incluído)*

DECLARAÇÃO DE SEGURANÇA

IMPORTANTE! Antes de usar o Xbox One com este produto, leia o manual de instruções do Xbox One para obter informações sobre segurança, saúde e outros tópicos referentes ao uso do Xbox One.

2. NÓS LHE DAMOS COBERTURA

Você tem um ótimo dispositivo em suas mãos, o mesmo possui uma garantia limitada com cobertura de 2 anos. Agora, maximize o seu potencial e ganhe benefícios exclusivos da Razer registrando-se em razerid.razer.com

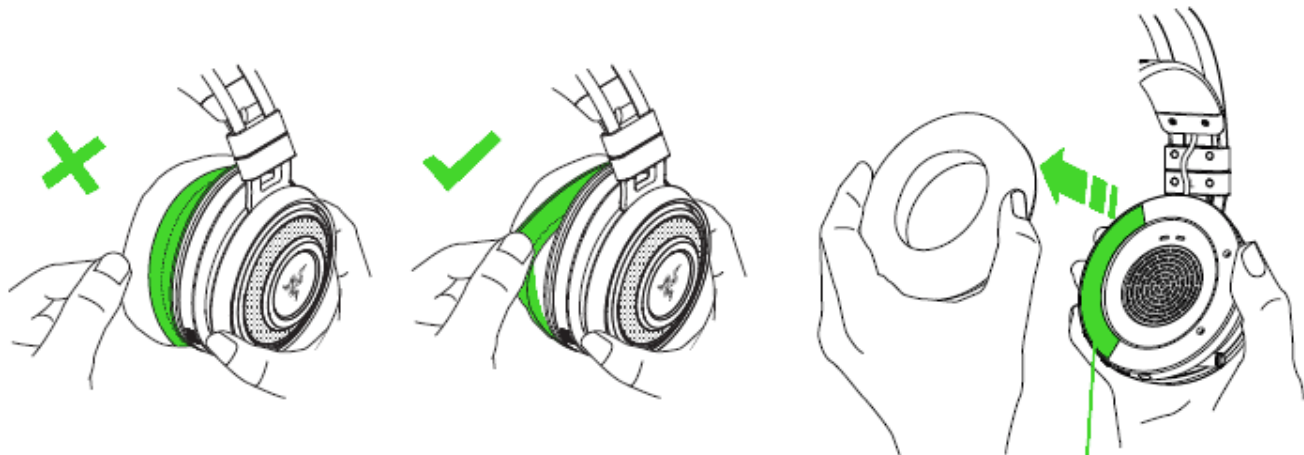

O número de série do produto pode ser encontrado embaixo da almofada, conforme mostrado aqui.

Dúvidas? Entre em contato com a equipe de suporte Razer em support.razer.com

3. ESPECIFICAÇÕES TÉCNICAS

VISÃO RÁPIDA

- Razer HyperSense com ajustador de intensidade
- Conectividade sem fio direta ao Xbox One
- Almofadas com gel refrescante
- Tiara de ajuste automático com conchas auriculares giratórias
- Equilíbrio entre jogo/bate-papo

FONES DE OUVIDO

- Resposta de frequência: 20 Hz – 20 kHz
- Impedância: 32Ω a 1 kHz
- Sensibilidade: 108 dB
- Drivers: 50 mm, com ímãs de neodímio
- Diâmetro interno da concha auricular: 56 mm de largura / 67 mm de comprimento
- Almofadas auriculares ovais: Projetadas para cobrir completamente as orelhas com gel refrescante, perfeitas para um conforto prolongado
- Tipo de conexão: Direta ao Xbox / Através do adaptador sem fio Xbox para Windows 10
- Alcance sem fio: 10 m / 30 pés
- Frequência sem fio: 2,4 GHz / 5 GHz
- Duração da bateria: 6 horas com iluminação e HyperSense / 20 horas sem HyperSense

MICROFONE

- Resposta de frequência: 100 Hz – 10 kHz
- Relação sinal-ruído: ≥ 60 dB
- Sensibilidade (@1 kHz): -54 ± 3 dB
- Padrão de captação: Unidirecional

DRIVERS TÁTEIS LOFELT

- 1 em cada concha auricular
- Resposta de frequência: 20 a 200 Hz
- Força máxima gerada: 4,3 G

COMPATIBILIDADE

- Sem fio: Direta ao Xbox One, PC com o adaptador sem fio Microsoft

4. CONHECENDO O SEU HEADSET

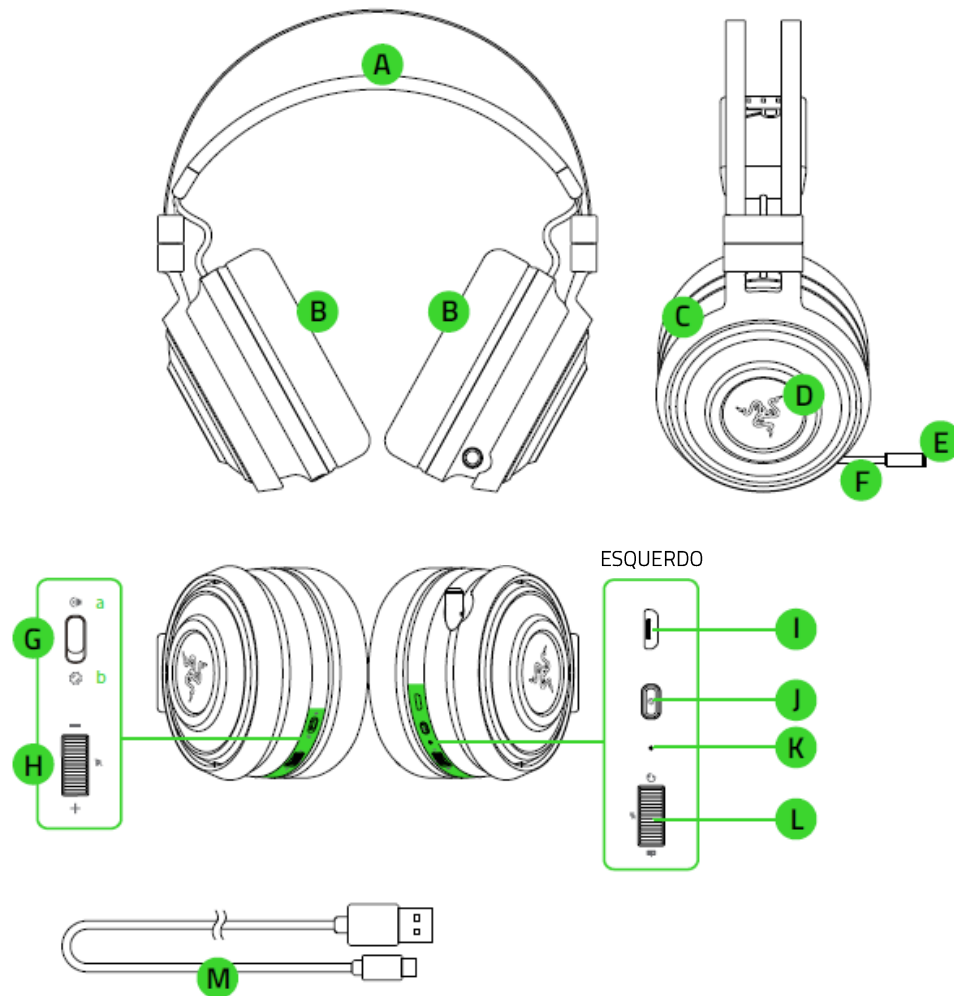

- A. Tiara de ajuste automático
- B. Almofadas auriculares com gel refrescante
- C. Drivers de 50 mm com tecnologia HyperSense
- D. Retroiluminação do logotipo da Razer
- E. Indicador de silenciamento do microfone
- F. Microfone retrátil
- G. Chave deslizante
 - a. Intensidade do HyperSense
 - b. Volume do áudio
- H. Controle de volume / intensidade
- I. Porta de carregamento
- J. Botão liga/desliga
- K. Indicador de status
- L. Equilíbrio entre jogo/bate-papo
- M. Cabo de carregamento

5. CONFIGURANDO O SEU RAZER NARI ULTIMATE FOR XBOX ONE

CARREGANDO O HEADSET

Conecte o seu Razer Nari Ultimate for Xbox One a uma porta USB alimentada usando o cabo de carregamento.

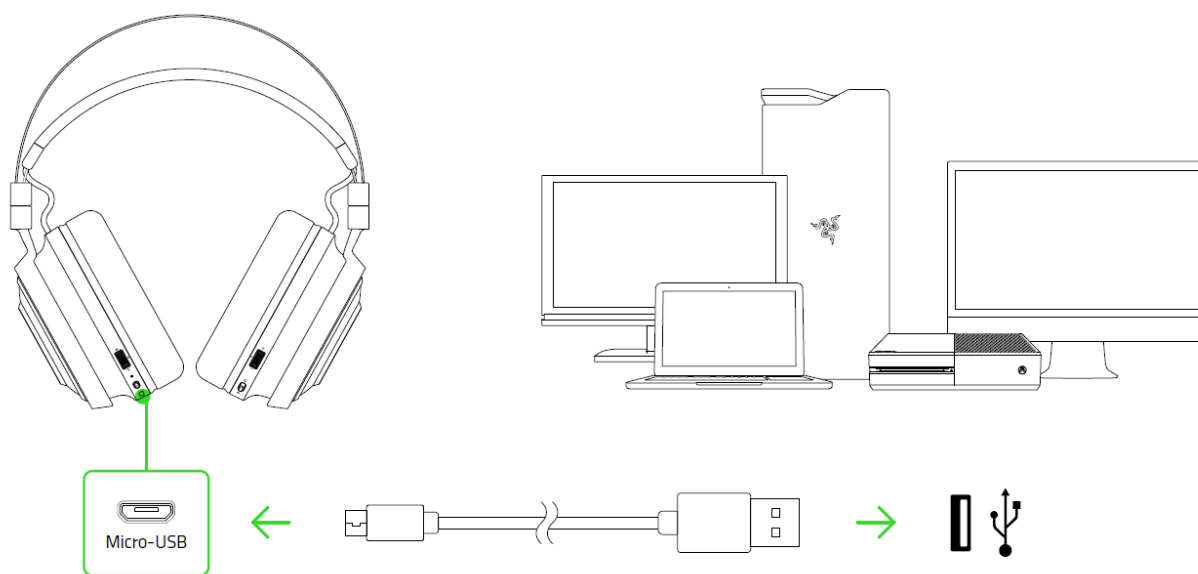







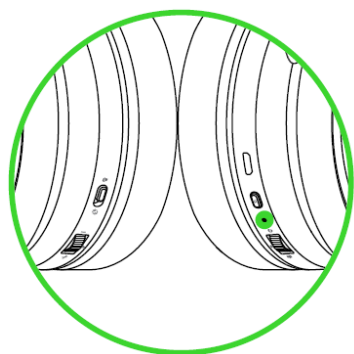





Para obter melhores resultados, carregue totalmente o headset antes de usá-lo pela primeira vez. Uma unidade esgotada será completamente carregada em cerca de **4 horas**.

Entendendo o indicador de status

O indicador de status no headset enviará notificações dependendo de seu status de carga ou bateria atual.



NOTIFICAÇÃO LED	SOM	STATUS
Vermelho estático 	Nenhum 	Carregando 
Verde estático 	Nenhum 	Totalmente carregado 
Piscando lentamente em vermelho 	Tom de aviso 	Bateria fraca (25%) 
Piscando rapidamente em vermelho 	Tom de aviso 	Bateria extremamente fraca (10%) 

EMPARELHANDO O HEADSET AO SEU XBOX ONE

i Não se esqueça de ligar o seu Xbox One e entrar no Xbox Live antes de conectar o Razer Nari Ultimate for Xbox One.

1. Pressione o botão de conexão no console.

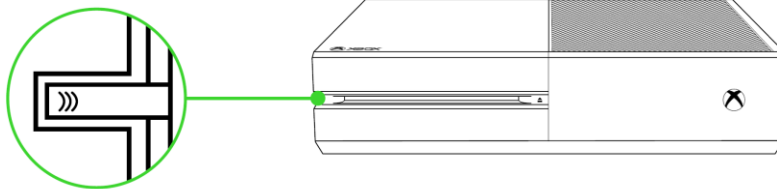

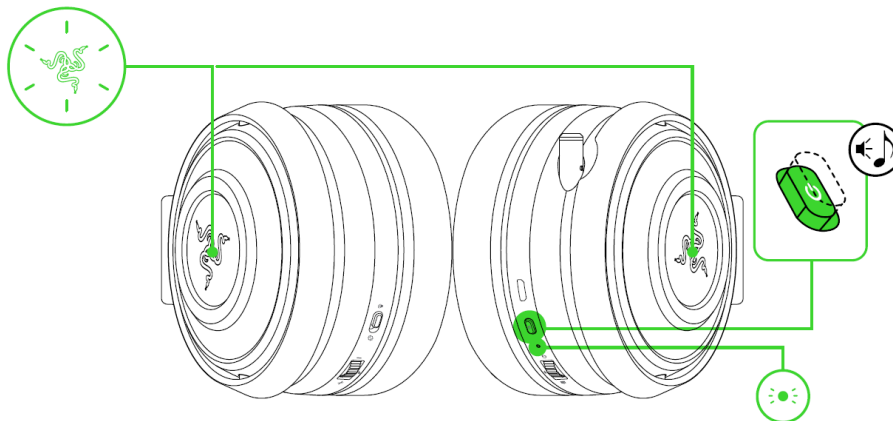

2. Enquanto estiver desligado, pressione e segure o botão de alimentação do headset até que o logotipo Razer comece a piscar rapidamente.

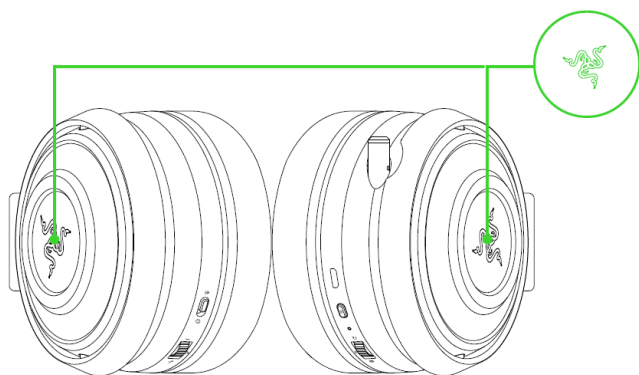

3. Aguarde até que o logotipo Razer fique verde estático para notificar que o headset está emparelhado.



NOTIFICAÇÃO		STATUS
Piscando lentamente		Conectando
Piscando rapidamente		Emparelhando
Estático		Conectado/Emparelhado

EMPARELHANDO O HEADSET AO SEU PC

i *Certifique-se de que seu Adaptador Sem Fio Xbox para Windows 10 está atualizado. Alguns sistemas têm o Xbox Wireless integrado, o que permite que você emparelhe o headset usando Adicionar um dispositivo em Configurações.*

1. Conecte o Adaptador Sem Fio Xbox para Windows 10* ao seu PC e, em seguida, pressione o botão de conexão.

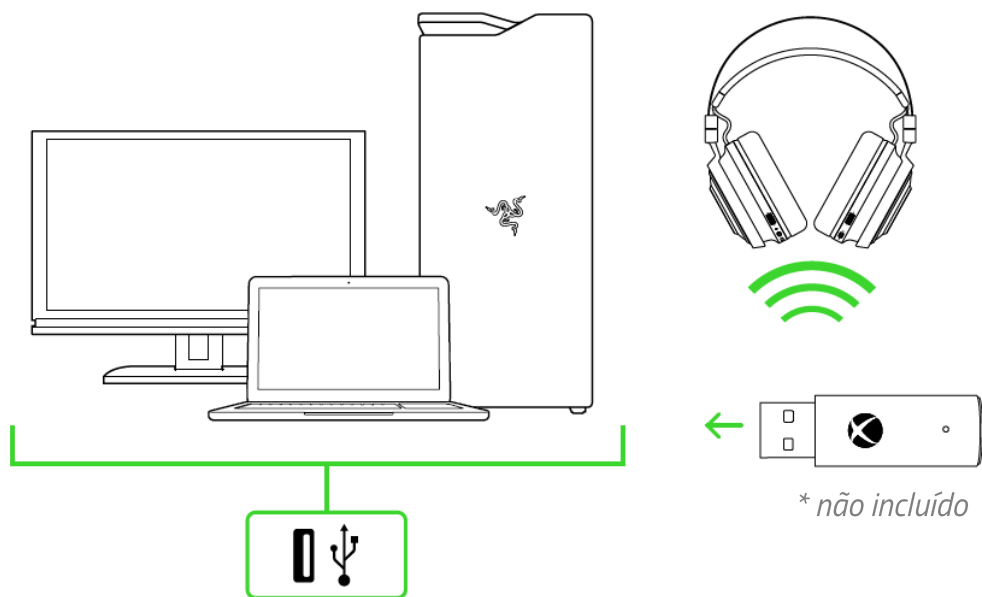

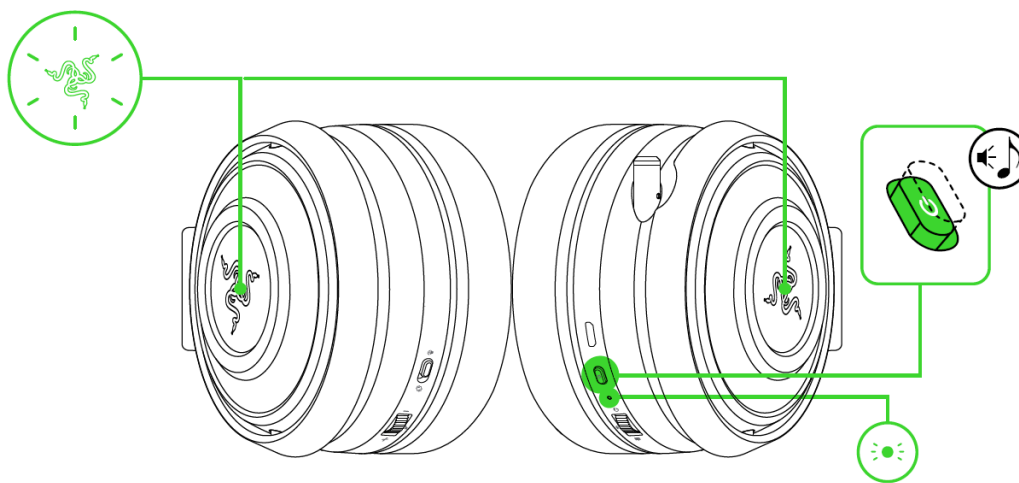

2. Enquanto estiver desligado, pressione e segure o botão de alimentação do headset até que o logotipo Razer comece a piscar rapidamente.

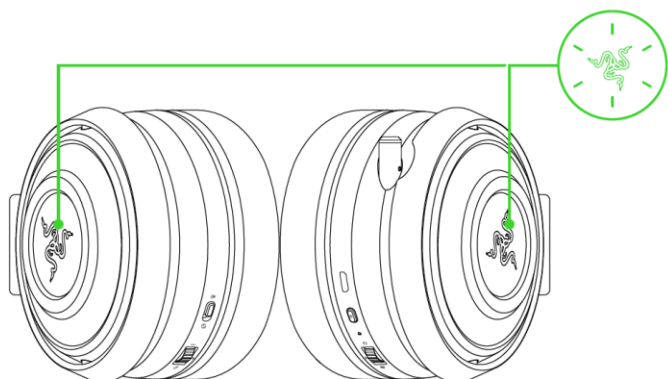

3. Aguarde até que o logotipo Razer fique verde estático para notificar que o headset está emparelhado.



NOTIFICAÇÃO		STATUS
Piscando lentamente		Conectando
Piscando rapidamente		Emparelhando
Estático		Conectado/Emparelhado

6. USANDO O SEU RAZER NARI ULTIMATE FOR XBOX ONE

LIGAR

Pressione e segure o botão de alimentação do headset até ouvir o tom de LIGADO, o indicador de status se iluminar ou o logotipo Razer começar a piscar lentamente.

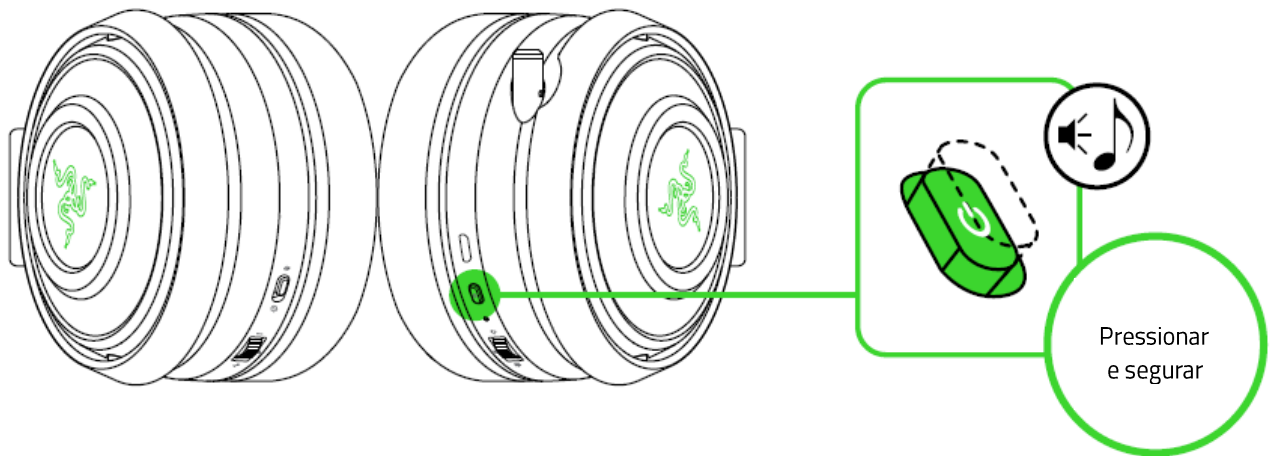

DESLIGAR

Pressione e segure o botão de alimentação do headset até ouvir o tom de DESLIGADO, ou até o indicador de status ou o logotipo Razer estiverem desligados.

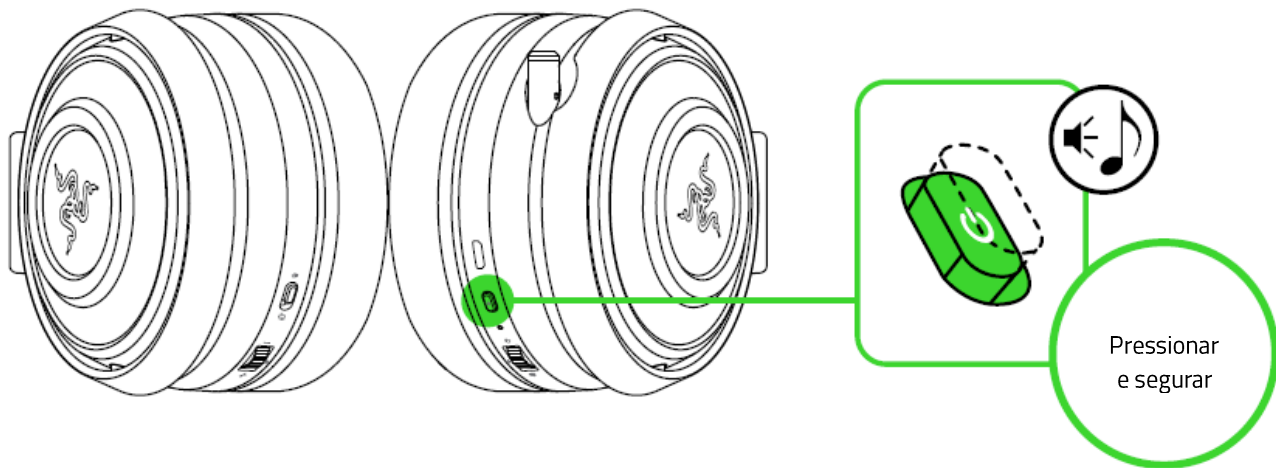

HABILITAR/DESHABILITAR LA ILUMINACIÓN DEL LOGOTIPO DE RAZER

Pulsa el botón de encendido de los auriculares para habilitar o deshabilitar la iluminación del logotipo de Razer.

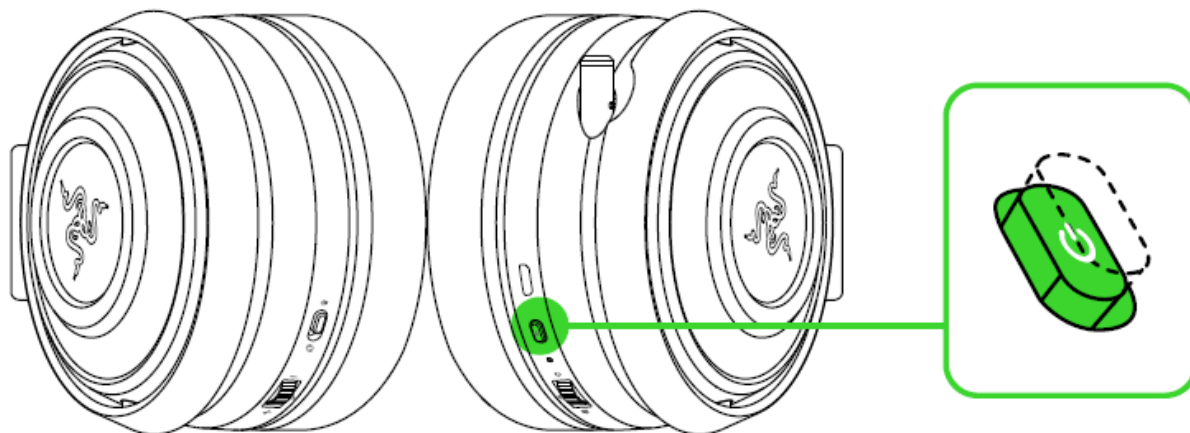

AJUSTANDO A INTENSIDADE DO HYPERSENSE / VOLUME DE ÁUDIO

Use a chave deslizante para determinar se você ajustará a configuração de intensidade do HyperSense (🔊) ou de volume do áudio (🔊) do seu headset.

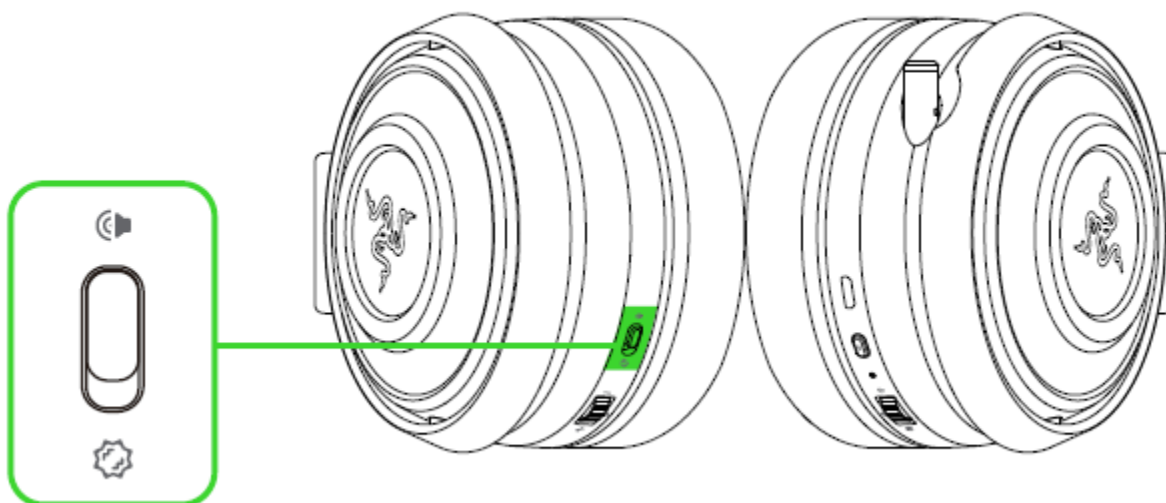

Com a configuração preferida selecionada na chave deslizante, gire o controle de intensidade / volume para aumentar ou diminuir a configuração selecionada.

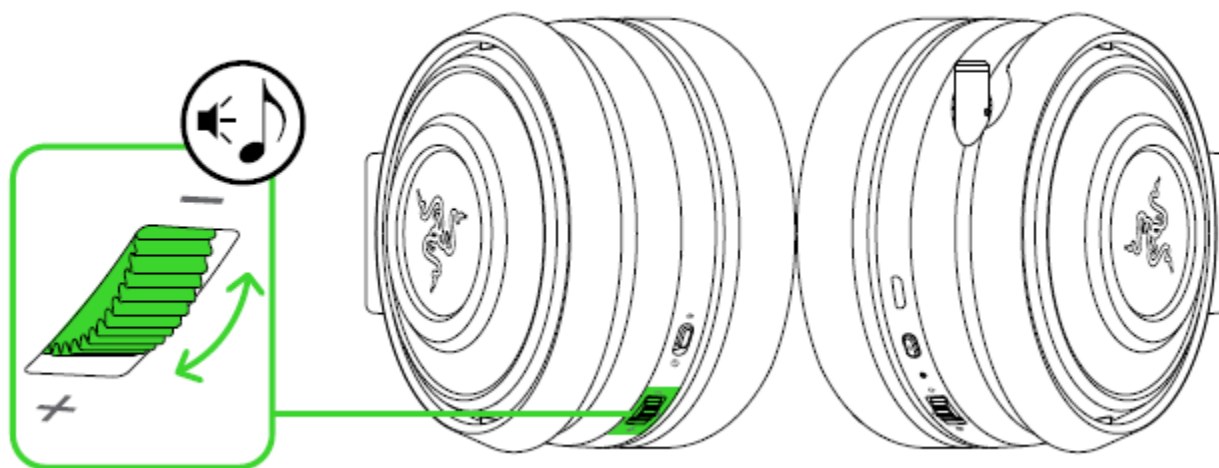

Pressione o controle de intensidade / volume para silenciar ou ativar a configuração selecionada.

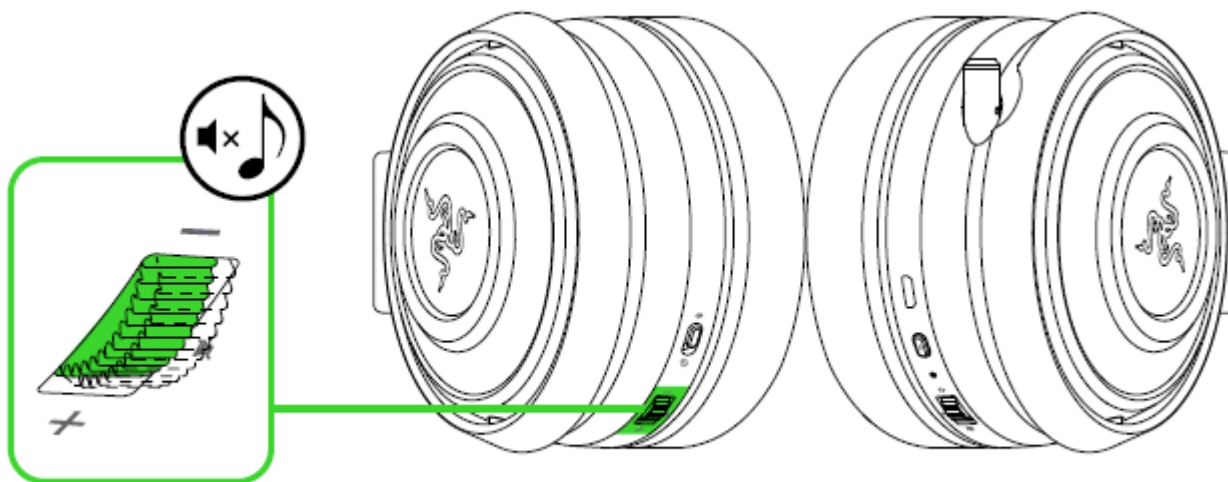

USANDO O CONTROLE DE EQUILÍBRIO DO JOGO/BATE-PAPO

Gire o controle de equilíbrio do jogo/bate-papo para aumentar o volume no jogo e diminuir o volume do bate-papo de voz ou o contrário. Por padrão, o entalhe na roda é definido para o meio, indicando 50% de bate-papo e 50% de volume de jogo.

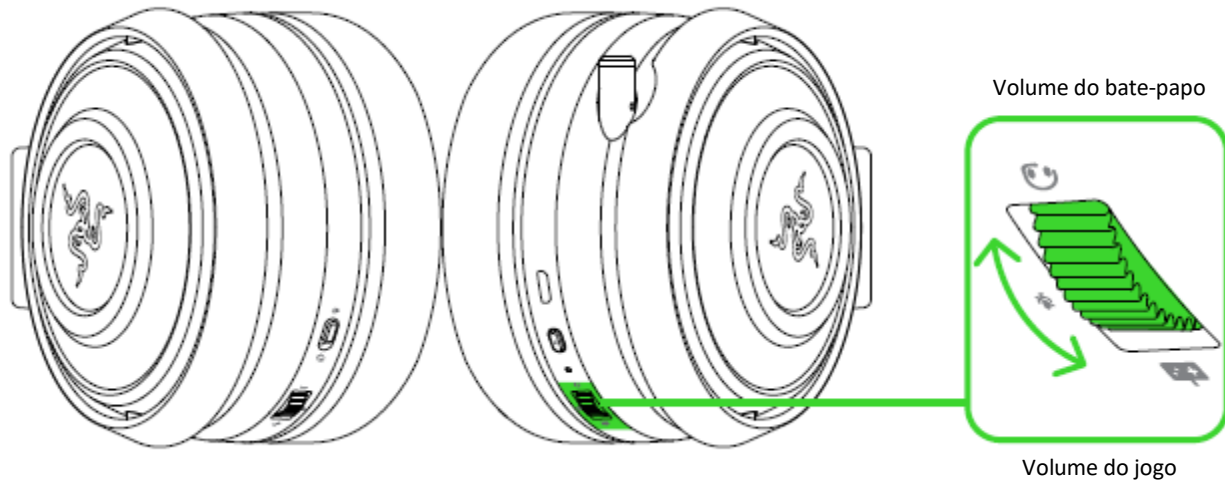

USANDO O MICROFONE RETRÁTIL

Puxe a ponta do microfone até que ele esteja completamente estendido.

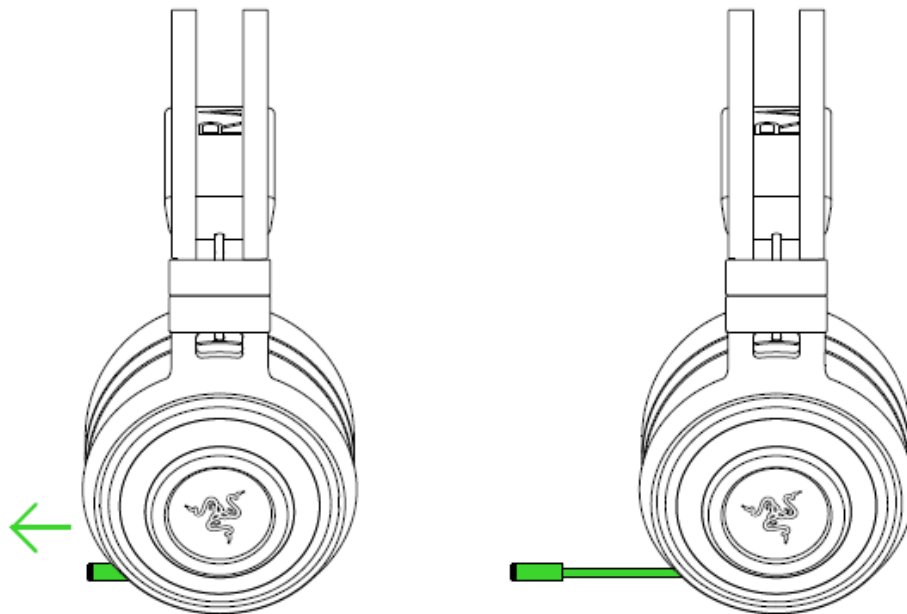

Dobre o microfone até que o mesmo esteja paralelo à sua boca, depois ajuste o comprimento conforme o desejado. Certifique-se de que o diafragma do microfone esteja na frente e a abertura de ventilação esteja virada para o lado oposto da sua boca.

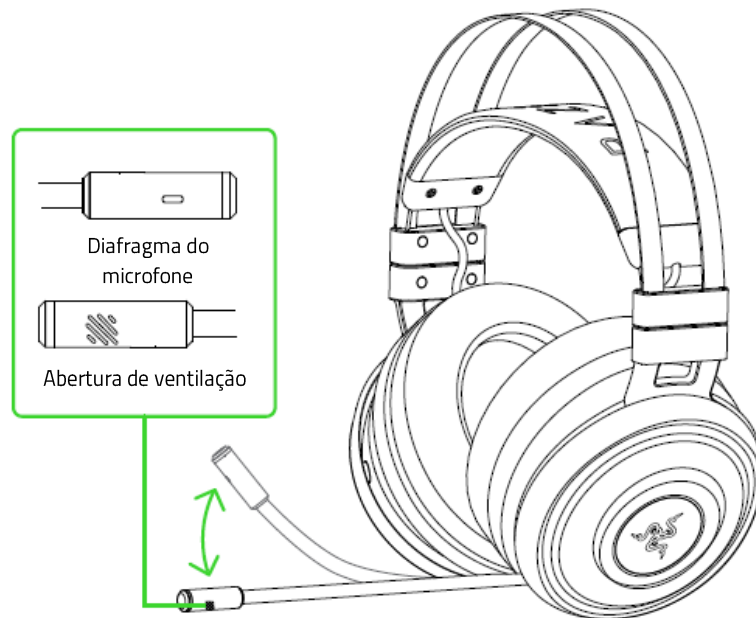

Pressione o controle de equilíbrio do jogo/bate-papo para silenciar ou ativar o microfone. O indicador de silenciamento do microfone acenderá quando o microfone for silenciado.

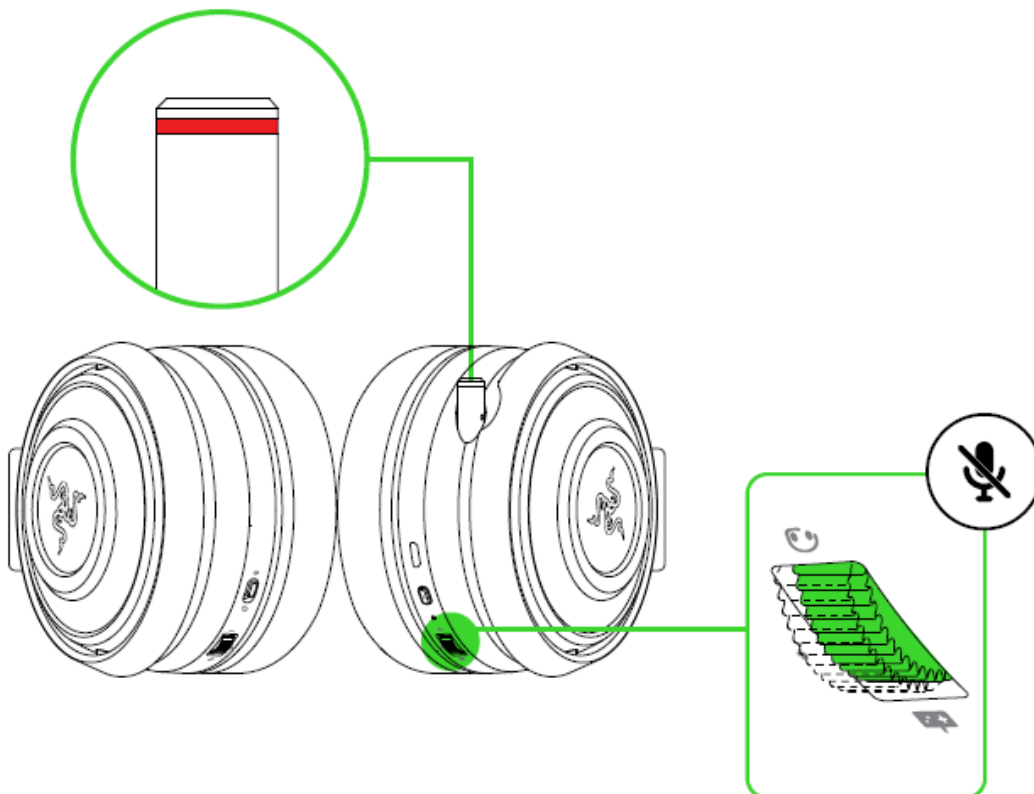

Pressione e segure o controle de equilíbrio do jogo/bate-papo até ouvir um tom para ativar ou desativar o monitoramento do microfone.

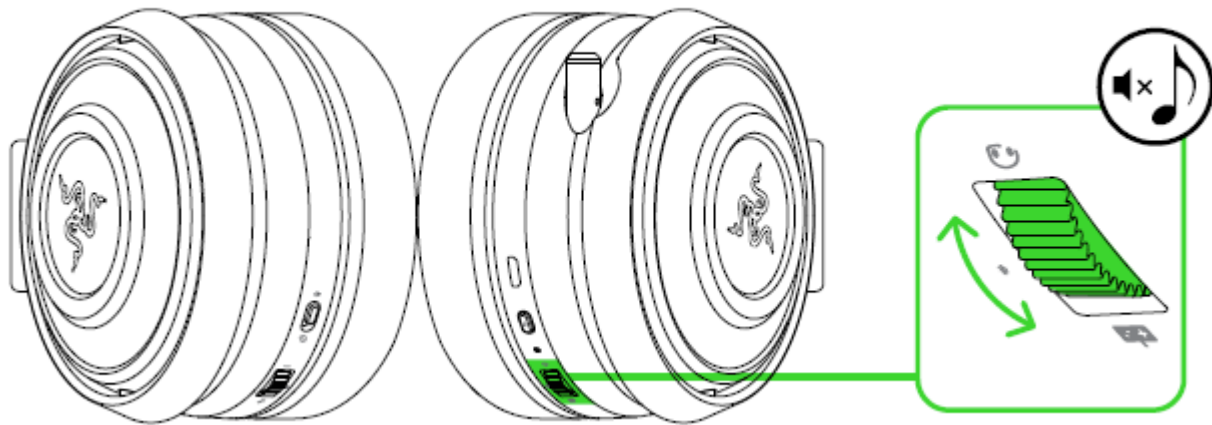

AUMENTANDO A VIDA ÚTIL DO HEADSET

Para minimizar a tensão na tiora, recomendamos que o headset seja aberto com cuidado antes de ser posicionado em volta da cabeça. No entanto, evite esticá-lo além dos limites técnicos suportados.

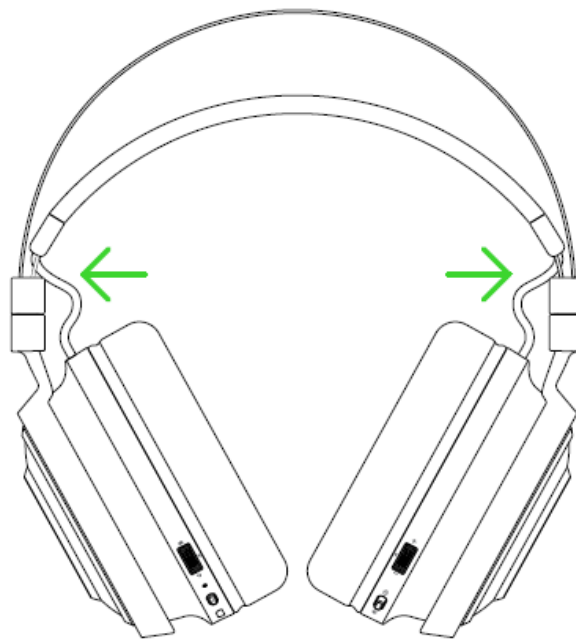

7. SEGURANÇA E MANUTENÇÃO

DIRETRIZES DE SEGURANÇA

Para obter a máxima segurança durante o uso do Razer Nari Ultimate for Xbox One, sugerimos que você adote as seguintes diretrizes:

Caso tenha problemas ao usar o dispositivo adequadamente e a solução de problemas não for suficiente para resolvê-los, desconecte o dispositivo e entre em contato com a linha direta da Razer, ou visite support.razer.com para receber suporte. Nunca tente fazer a manutenção ou consertar o dispositivo por conta própria.

Não desmonte o dispositivo (você perderá a garantia ao fazê-lo) nem tente operá-lo sob condições anormais de corrente.

Para minimizar a tensão da tiara, abra-a com cuidado antes de posicioná-la em volta da cabeça. No entanto, evite esticar o headset além dos seus limites técnicos.

Mantenha o dispositivo longe de líquidos ou umidade. Opere o dispositivo e seus componentes somente dentro das temperaturas indicadas de 0°C (32°F) a 40°C (104°F). Se a temperatura exceder essa faixa, desconecte e desligue o dispositivo para que a temperatura se estabilize em um nível ideal.

Ouvir volumes excessivamente altos por muito tempo pode prejudicar a audição. Além disso, na legislação de certos países, o limite máximo de exposição sonora é de 8 horas por dia a 86 dB. Portanto, recomendamos que você reduza o volume para um nível confortável ao ouvir por períodos prolongados de tempo. Cuide bem de sua audição.

MANUTENÇÃO E USO

O Razer Nari Ultimate for Xbox One exigem o mínimo de manutenção para manter as condições ideais dos dispositivos. Recomendamos que o dispositivo seja desconectado e limpo com um pano macio uma vez por mês, a fim de evitar o acúmulo de poeira. Não use sabão ou produtos de limpeza agressivos.

8. LINGUAGEM JURÍDICA

INFORMAÇÕES SOBRE DIREITOS AUTORAIS E PROPRIEDADE INTELECTUAL

©2019 Razer Inc. Todos os direitos reservados. Razer, o logotipo da cobra com três cabeças, o logotipo Razer, "For Gamers. By Gamers." e o logotipo "Powered by Razer Chroma" são marcas comerciais ou marcas comerciais registradas da Razer Inc. e/ou de empresas afiliadas nos Estados Unidos ou em outros países. Todas as outras marcas registradas são propriedade de seus respectivos donos.

Microsoft, Windows, the Windows logo, and Xbox One are trademarks of the Microsoft group of companies. All other trademarks are the property of their respective owners.

Lofelt is a trademark of Lofelt GmbH.

A Razer Inc. ("Razer") pode ser detentora de direitos autorais, marcas comerciais, segredos comerciais, patentes, aplicações de patentes ou outros direitos de propriedade intelectual (registrados ou não) referentes ao produto citado neste guia. O fornecimento deste guia não concede a você licença sobre qualquer direito autoral, marca comercial, patente ou direito de propriedade intelectual, seja qual for. O Razer Nari Ultimate for Xbox One (o "Produto") pode diferir das imagens apresentadas na embalagem ou em outros contextos. A Razer não assume qualquer responsabilidade por tais diferenças nem por quaisquer erros que possam aparecer. As informações contidas neste guia estão sujeitas a alteração sem aviso prévio.

GARANTIA LIMITADA DO PRODUTO

Para obter os termos atuais e mais recentes da Garantia Limitada do Produto, visite [razer.com/warranty](https://www.razer.com/warranty).

LIMITAÇÃO DE RESPONSABILIDADE

Em nenhuma circunstância a Razer será responsável por qualquer perda de lucro, de informações ou de dados, danos especiais, acidentais, indiretos, indenizatórios ou provenientes de qualquer modo de distribuição, venda, revenda, uso ou incapacidade de uso do Produto. Em nenhuma circunstância a responsabilidade da Razer ultrapassará o valor de compra do Produto no varejo.

GERAL

Estes termos serão regidos pela legislação da jurisdição na qual o Produto foi adquirido e serão interpretados segundo ela. Se qualquer termo neste manual for julgado inválido ou inexecutável, então tal termo (enquanto inválido ou inexecutável) será considerado sem efeito e excluído, sem invalidar quaisquer termos remanescentes. A Razer reserva-se o direito de emendar qualquer termo a qualquer momento e sem aviso prévio.