



RAZER RAPTOR

GUIA MESTRE

Atualizado com a capacidade e a nitidez de que você precisa para dar seu melhor no jogo, o novo **Razer Raptor** agora é mais rápido do que nunca e conta com uma taxa de atualização de até 165 Hz e uma nova nitidez visual com Certificação THX®. Com a combinação perfeita de estilo e desempenho, o mais recente Raptor conta ainda com painel IPS com resolução QHD (2560 x 1440px) e se apoia no mesmo suporte compacto com gestão de cabos de antes, oferecendo uma experiência visual dinamizada tanto na tela quanto na sua mesa.

CONTEÚDO

1. CONTEÚDO DA EMBALAGEM.....	3
2. DO QUE VOCÊ PRECISA.....	4
3. NÓS TE DAMOS COBERTURA.....	5
4. ESPECIFICAÇÕES TÉCNICAS	6
5. PRIMEIROS PASSOS	7
6. CONFIGURANDO O RAZER HUNTSMAN V2 ANALOG ATRAVÉS DO RAZER SYNAPSE.....	10
7. SEGURANÇA E MANUTENÇÃO.....	19
8. INFORMAÇÕES LEGAIS	20

1. CONTEÚDO DA EMBALAGEM

- Razer Raptor 27 Gaming Monitor
(Model No: Rz39-0350)

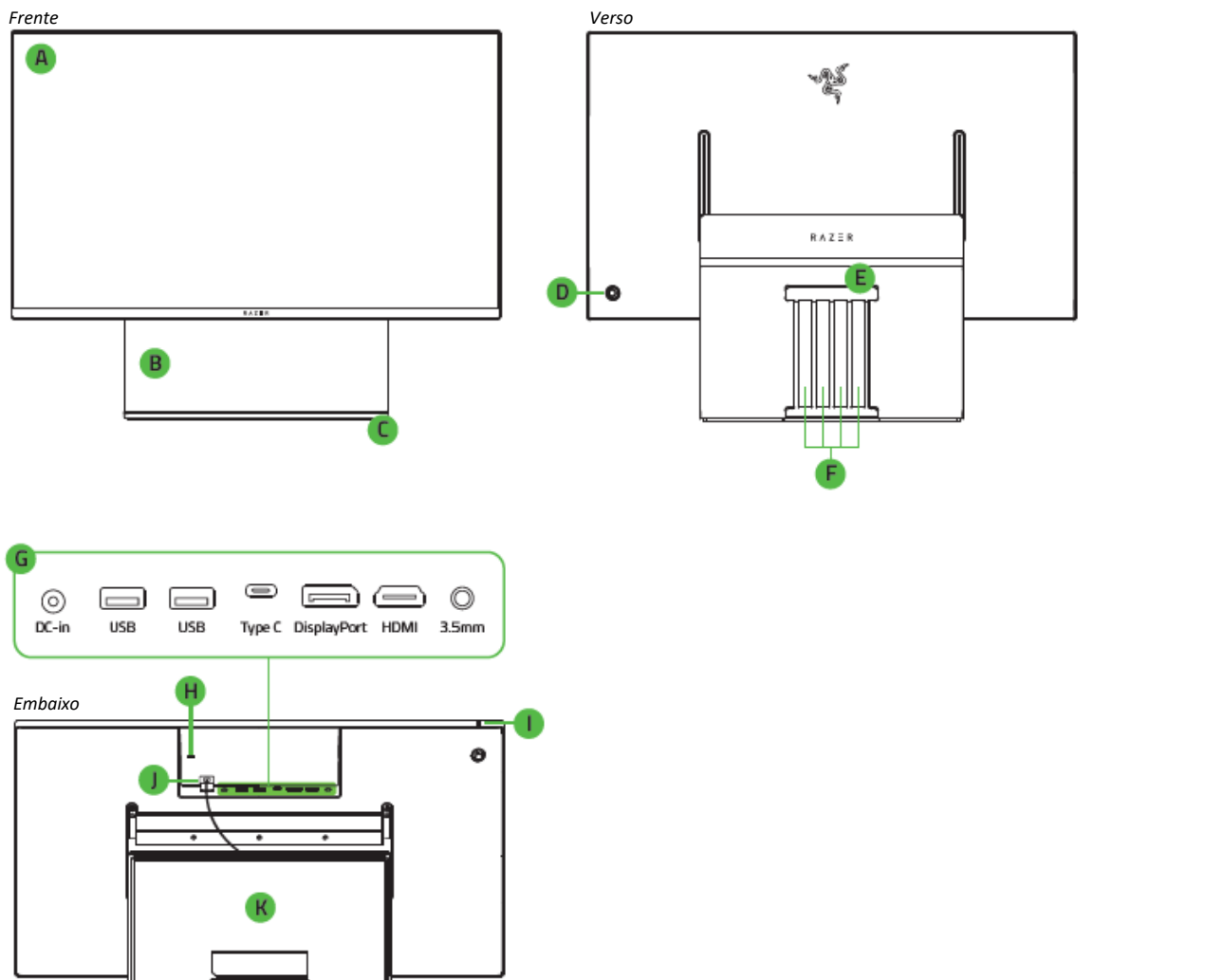

- A.** Tela de 27 pol. IPS WQHD
- B.** Suporte com altura ajustável
- C.** Iluminação inferior Razer Chroma
- D.** Joystick com menu de 5 direções
- E.** Furo de roteamento de cabos
- F.** Canaletas para cabos
- G.** Portas de entrada/saída
 - Porta de alimentação
 - 2 portas USB de passagem
 - Porta Tipo C
 - DisplayPort 1.2
 - Porta HDMI 2.0
 - Conector combinado de 3,5 mm
- H.** Trava Kensington
- I.** Indicador de energia
- J.** Conector USB Razer Chroma
- K.** Base de borracha antideslizante

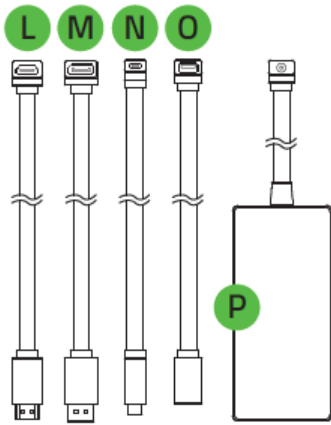

- L. Cabo HDMI
- M. Cabo DisplayPort
- N. Cabo Tipo C
- O. Cabo de extensão USB
- P. Adaptador de alimentação + cabo de alimentação da região

2. DO QUE VOCÊ PRECISA

REQUISITOS DO PRODUTO

Sistemas com uma das seguintes saídas para monitor:

- HDMI 2.0
- DisplayPort 1.4
- Tipo C

REQUISITOS DO RAZER SYNAPSE

- PC com uma porta Tipo C livre
- Windows®7 de 64 bits (ou superior)
- Conexão com a Internet

3. NÓS TE DAMOS COBERTURA

Você tem um ótimo dispositivo em suas mãos, o mesmo possui uma garantia limitada com cobertura de 1 ano. Agora, maximize o seu potencial e ganhe benefícios exclusivos da Razer registrando-se em razerid.razer.com

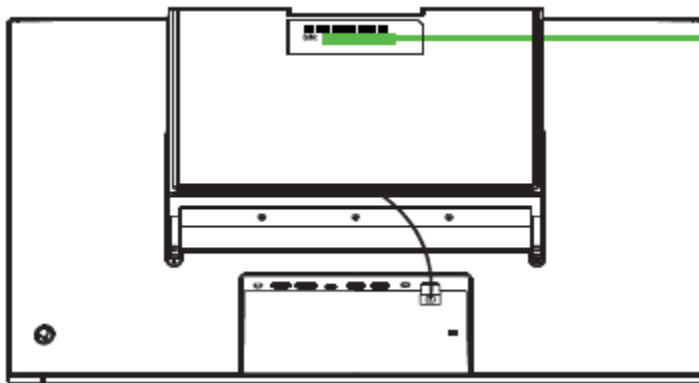

O número de série do seu produto pode ser encontrado aqui.

4. ESPECIFICAÇÕES TÉCNICAS

CARACTERÍSTICAS

Código do produto	RZ39-02760100-R3U1
Monitor	Resolução QHD (2560 x 1440px) de 27" Monitor IPS anti-reflexo com amplos ângulos de visualização de até 178°
Taxa de atualização	Taxa de atualização de 165 Hz
Tempo de resposta	1 ms com Ultra Low Motion Blur
Sincronização adaptável	Compatível com NVIDIA® G-Sync Com suporte para AMD FreeSync™ Premium
Placa de vídeo	Processador com regulagem de intensidade HDR400 de 8 Bits + FRC Ampla gama de cores DCI-P3 95% com calibração de fábrica
Taxa de contraste	1000:1
Brilho	420 nits / 380 nits típico
Compatível com VESA	Adaptador de Montagem VESA vendido separadamente
Entradas e saídas	HDMI 2.0b DisplayPort 1.4 USB-C (Suporte para DP 1.4 no Modo Alt) 2 USB-A 3.2 de 1ª geração Plugue de alimentação

5. PRIMEIROS PASSOS

INSTALANDO O RAZER RAPTOR

Antes de poder desfrutar do seu monitor para jogos, você precisará primeiro instalá-lo na sua estação de batalha, seguindo estas poucas e simples etapas:

1. Ajuste a tela na sua altura máxima e, então, incline-a em 90 graus para trás.

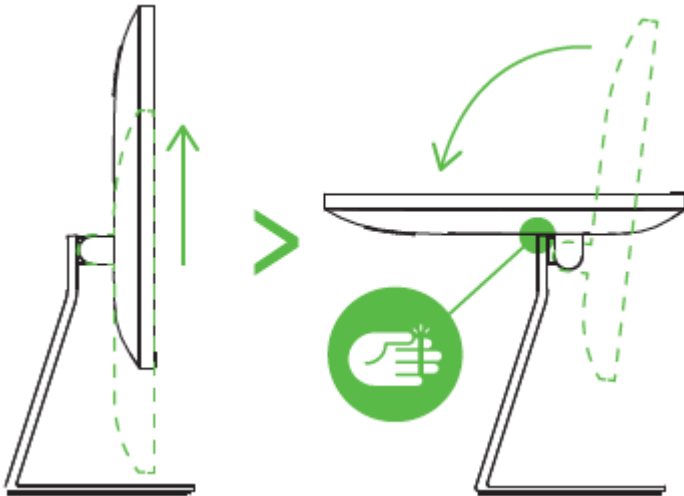

Cuidado: o monitor dispõe de um mecanismo de autoelevação que impede que a tela seja inclinada em ângulos extremos. Não force a tela para incliná-la a 90 graus quando estiver no ponto mais baixo; isso pode causar danos graves às partes externas do monitor e anular a garantia. Para evitar ferimentos, não coloque as mãos perto da tampa da articulação ou dos trilhos.

2. Remova as canaletas do suporte.

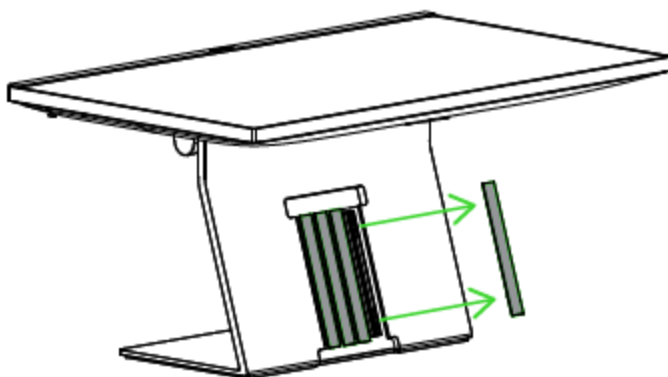

3. Insira os cabos pelo furo e conecte-os às respectivas portas.

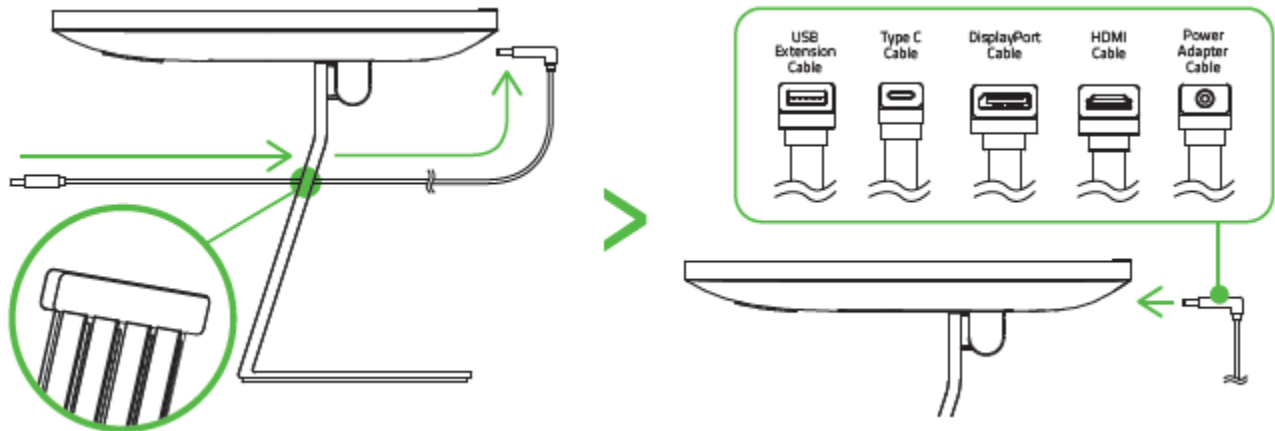

i Nesta etapa, você também pode prender uma trava Kensington.

Bottom view

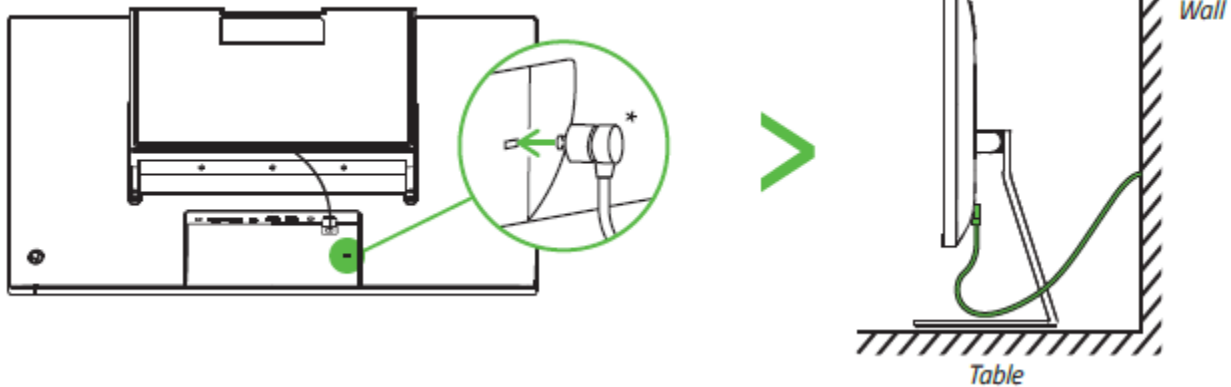

4. Posicione cada cabo chato no canal desocupado mais próximo e reponha as canaletas.

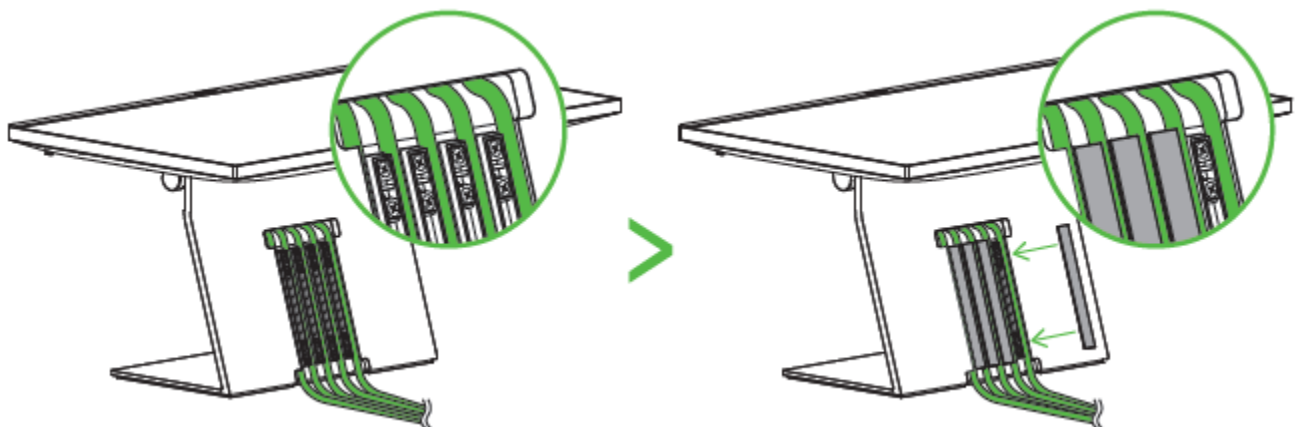

5. Coloque a tela em posição vertical e curve os cabos para dentro, para obter uma estética melhor.

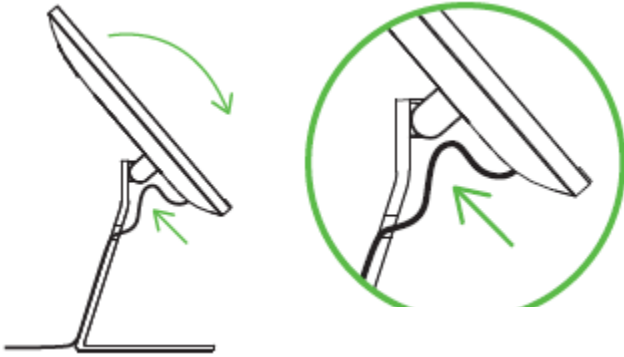

6. Conecte o adaptador a uma tomada utilizando os cabos de alimentação fornecidos e ligue o HDMI, DisplayPort ou Tipo C a uma fonte de vídeo.



i Para personalizar a iluminação inferior Razer Chroma e/ou do monitor, conecte o cabo Tipo C ao seu PC.

7. Ajuste a tela na altura e na inclinação desejadas, e seu Razer Raptor já estará pronto para ser usado.

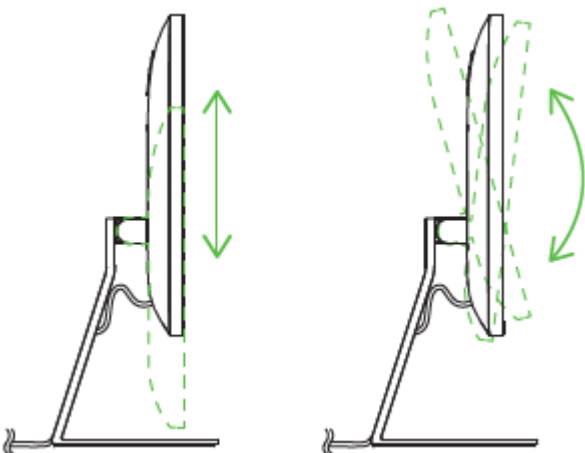

6. CONFIGURANDO O RAZER HUNTSMAN V2 ANALOG ATRAVÉS DO RAZER SYNAPSE

Isenção de responsabilidade: É necessário estar conectado à internet para a instalação, atualização e recursos baseados na nuvem. Recomenda-se o registro em uma conta Razer ID, mas é opcional. Todos os recursos listados também estão sujeitos a alteração com base na versão atual do software, no(s) dispositivo(s) conectado(s) e/ou nos aplicativos e software suportados.

GUIA SYNAPSE

A guia Synapse é a guia padrão para quando o Razer Synapse é aberto.

Painel

A subguia Painel é uma visão geral do seu Razer Synapse, onde você pode acessar todos os seus dispositivos, módulos e serviços online Razer.

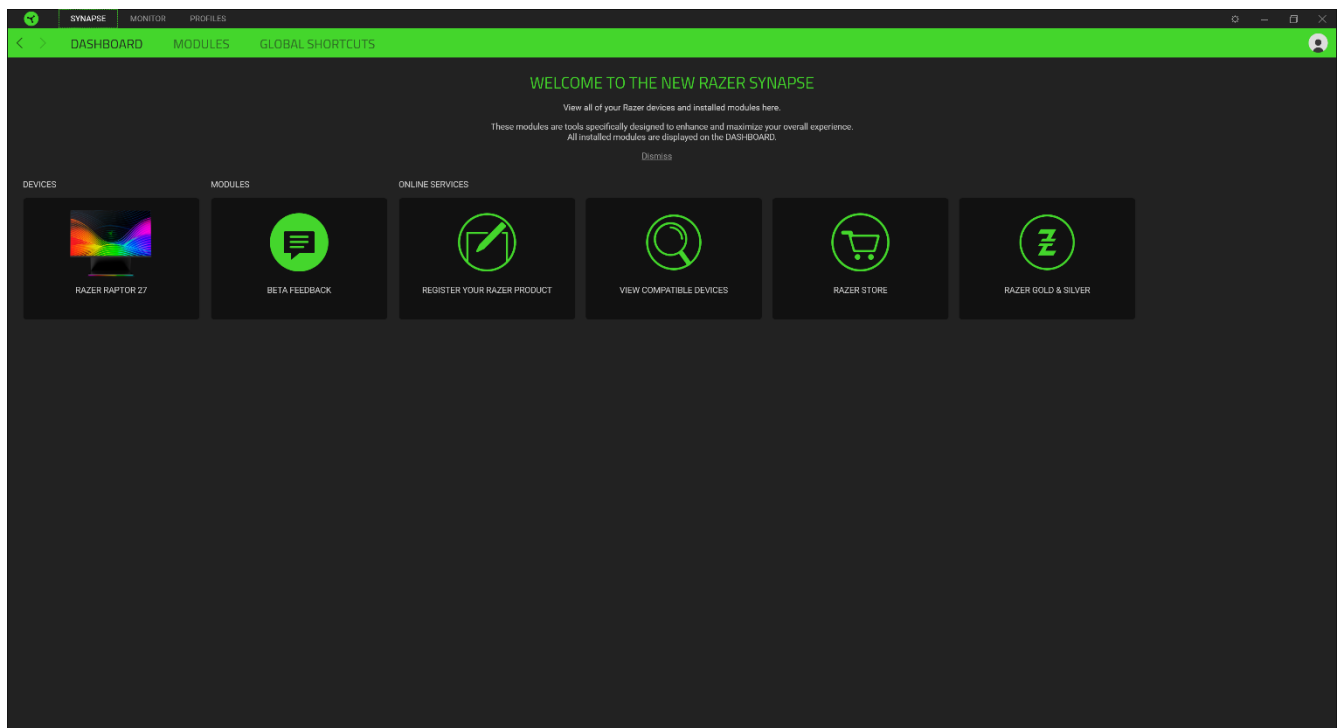

GUIA MONITOR

A guia Monitor é a guia principal do seu dispositivo Razer. Aqui, você pode alterar as configurações do dispositivo, como a cor, a iluminação e a exibição. As alterações feitas nesta guia são automaticamente salvas no seu sistema e no armazenamento na nuvem.

JOGO

A subguia Jogo tem a função de modificar as configurações de desempenho e exibição do monitor.

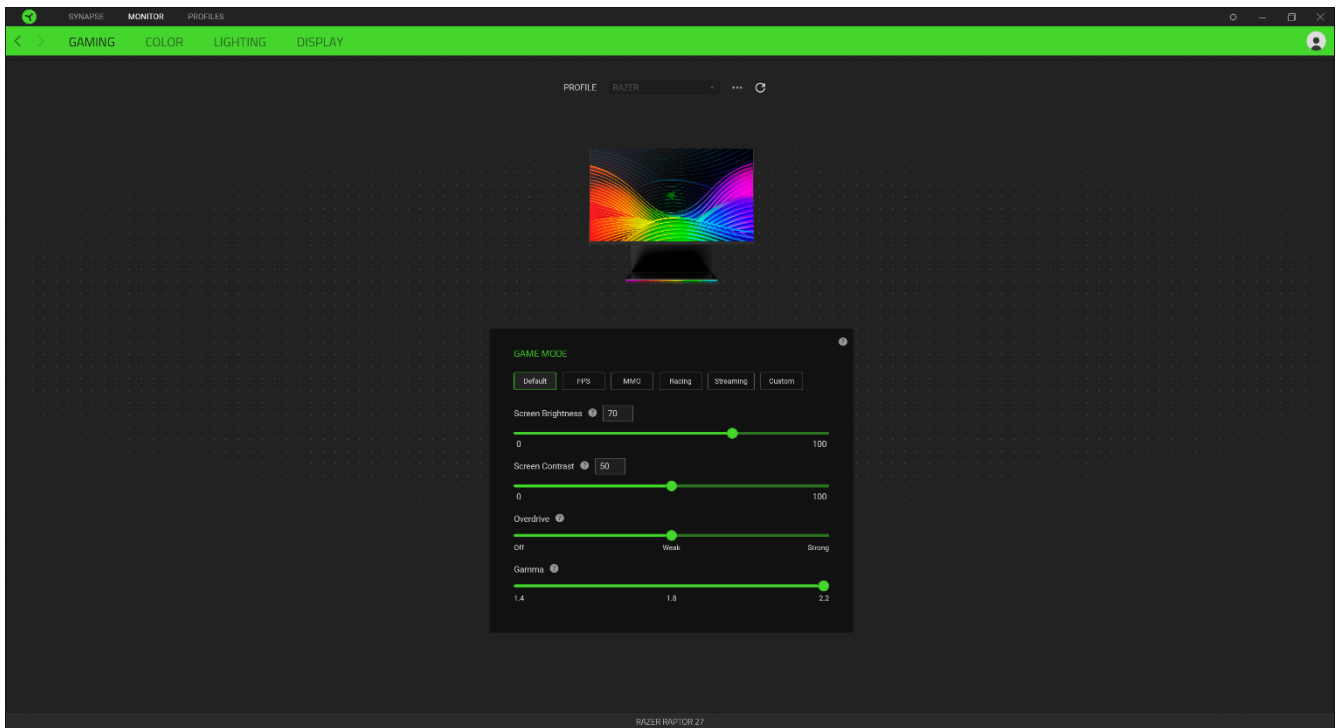

Perfil

Um Perfil é um armazenamento de dados que mantém todas as configurações do seu periférico Razer. Por padrão, o nome do perfil se baseia no nome do seu sistema. Para adicionar, renomear, duplicar ou excluir um perfil, basta pressionar o botão Outros (●●●).

Modo de jogo

Este recurso permite que você escolha e defina facilmente as configurações visuais do seu monitor. Para um resultado ideal, selecione o modo de sua preferência e, então, personalize as configurações para fazer um ajuste mais fino.

Perfil de cores

A subguia Perfil de cores permite que você modifique a temperatura de cor do seu monitor.

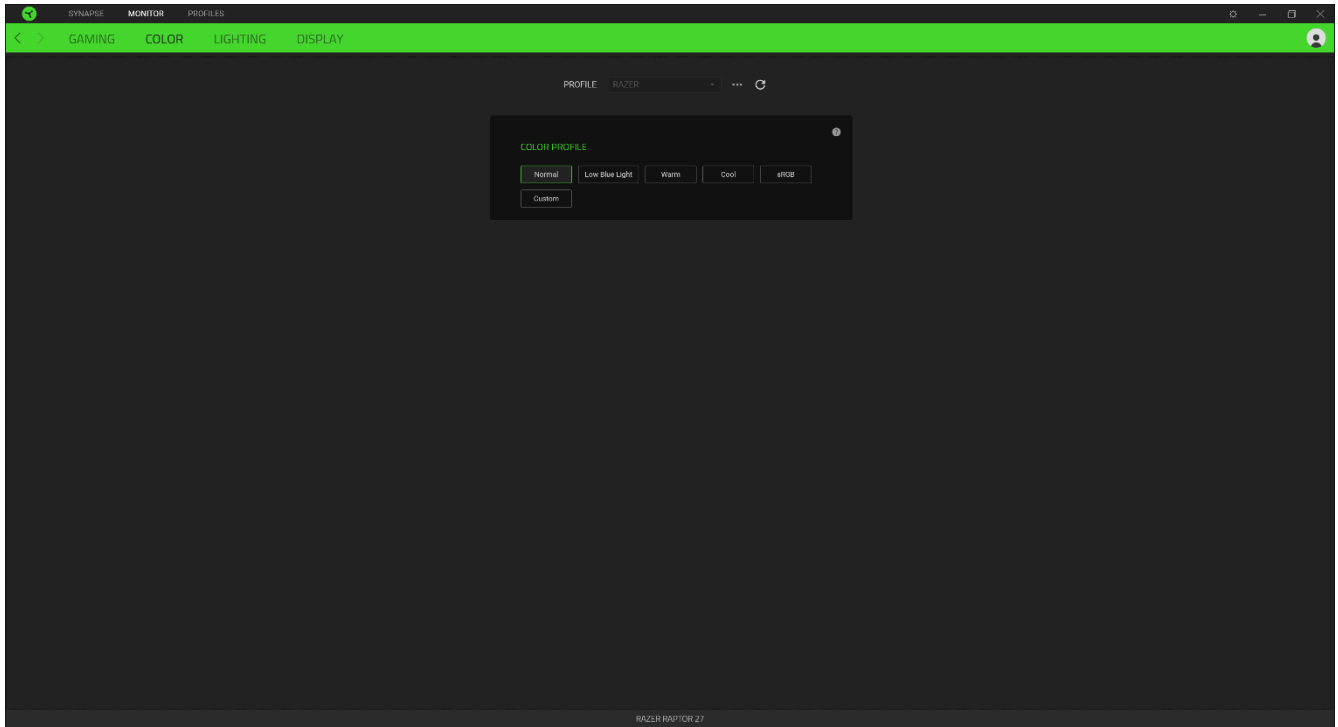

Iluminação

A subguia Iluminação permite que você altere as configurações de sub-iluminação do seu Razer Raptor 27.

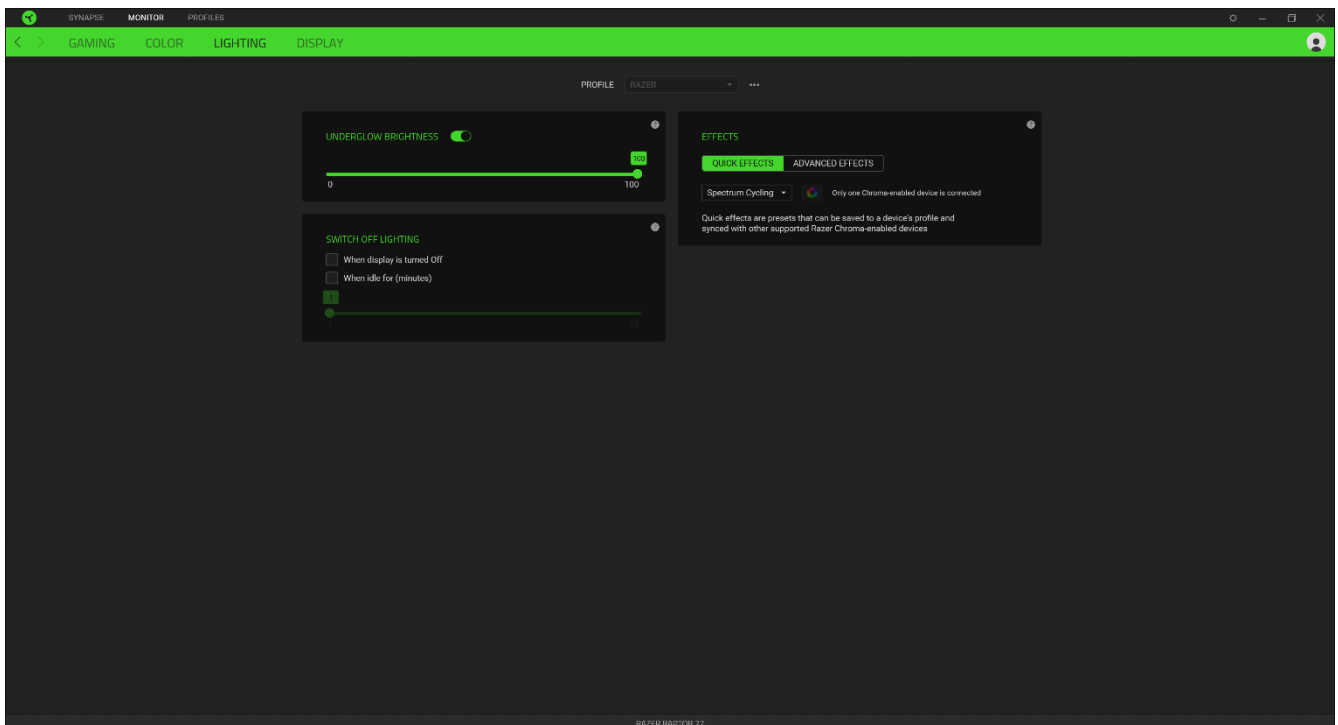

Brilho da iluminação inferior





Você pode apagar a iluminação do seu dispositivo Razer desativando a opção Brilho da iluminação inferior, ou aumentar/diminuir a luminância usando o seletor deslizante.



Desligar Iluminação

Esta é uma ferramenta de economia de energia que permite que você desative a iluminação do seu dispositivo como resposta ao desligamento do monitor do seu sistema e/ou desligue-a automaticamente quando o Razer Huntsman V2 Analog estiver ocioso por um intervalo definido de tempo.

Efeitos Rápidos

Uma série de efeitos rápidos pode ser selecionada e aplicada à iluminação do seu dispositivo, conforme a lista abaixo:

	Nome	Descrição e opções detalhadas
	Audiômetro	Os LEDs se acenderão com um espectro de cores padrão de acordo com o nível de áudio <ul style="list-style-type: none">▪ Cor. Selecione o padrão de cores que será usado para as configurações Baixo e Alto do nível de áudio. Personalize-as ainda mais adicionando ou excluindo marcadores de cor.▪ Propriedades. Ajuste o Boost (Reforço) para controlar a rapidez com que o nível de áudio atual atingirá a configuração Alto do padrão de cores e a opção Dissipação para a configuração Baixo.
	Respiração	Uma iluminação será acentuada e atenuada nas cores selecionadas e na sua duração preferida <ul style="list-style-type: none">▪ Cor. Selecione até duas cores ou deixe-as em modo aleatório▪ Propriedades. Ajuste a rapidez com que as cores se acenderão e se apagarão.▪ Reprodução. Defina o efeito para iniciar aleatoriamente, ao pressionar qualquer tecla, ou pressionando qualquer tecla selecionada; e terminar após um determinado número de vezes ou manter infinitamente em loop.
	Fogo	Os LEDs se iluminarão em cores quentes para simular o movimento de chamas <ul style="list-style-type: none">▪ Cor. Defina uma cor para as regiões quente e fria do efeito.
	Ciclo de espectros	A iluminação percorrerá 16,8 milhões de cores indefinidamente <ul style="list-style-type: none">▪ Cor. Selecione o padrão de cores para o efeito. Personalize-as ainda mais adicionando ou excluindo marcadores de cor.

		<ul style="list-style-type: none"> ▪ Propriedades. Defina a rapidez com que o efeito desaparecerá do(s) seu(s) LED(s).
	Brilho estelar	<p>Cada LED será acentuado e atenuado em diferentes momentos, com duração aleatória</p> <ul style="list-style-type: none"> ▪ Cor. Selecione o padrão de cores ou randomize o padrão para o efeito. <p>Propriedades. Defina com que frequência (Densidade) ou rapidez (Duração) as cores se acenderão e se apagarão.</p>
	Estático	<p>Os LEDs permanecerão acesos na cor selecionada</p> <p>Cor. Selecione um padrão de cores que será usado para o efeito.</p>
	Onda	<p>A iluminação se deslocará na direção selecionada</p> <ul style="list-style-type: none"> ▪ Cor. Selecione o padrão de cores para o efeito. Personalize-as ainda mais adicionando ou excluindo marcadores de cor. ▪ Propriedades. Defina a rapidez com que a iluminação se deslocará, ajuste a largura da onda e de que ângulo ela virá, controle o atraso entre cada onda ou divida-a nos LEDs selecionados. <p>Reprodução. Defina o efeito para iniciar aleatoriamente, ao pressionar qualquer tecla ou pressionando qualquer tecla selecionada; e terminar após um determinado número de vezes ou manter infinitamente em loop.</p>

Se tiver outros dispositivos compatíveis habilitados para o Razer Chroma, você pode sincronizar seus efeitos rápidos com o dispositivo Razer clicando no botão Sincronização do Chroma ().

 *Somente dispositivos compatíveis com o efeito de iluminação selecionado serão sincronizados.*

Efeitos Avançados

A opção Efeitos Avançados permite que você escolha um Efeito Chroma para utilizar no seu periférico habilitado para Razer Chroma. Para começar a criar seu próprio efeito Chroma, basta pressionar o botão Chroma Studio (). [Clique aqui para saber mais sobre o Chroma Studio](#)

Exibição

A subguia Exibição permite que você personalize várias opções visuais e de hardware.

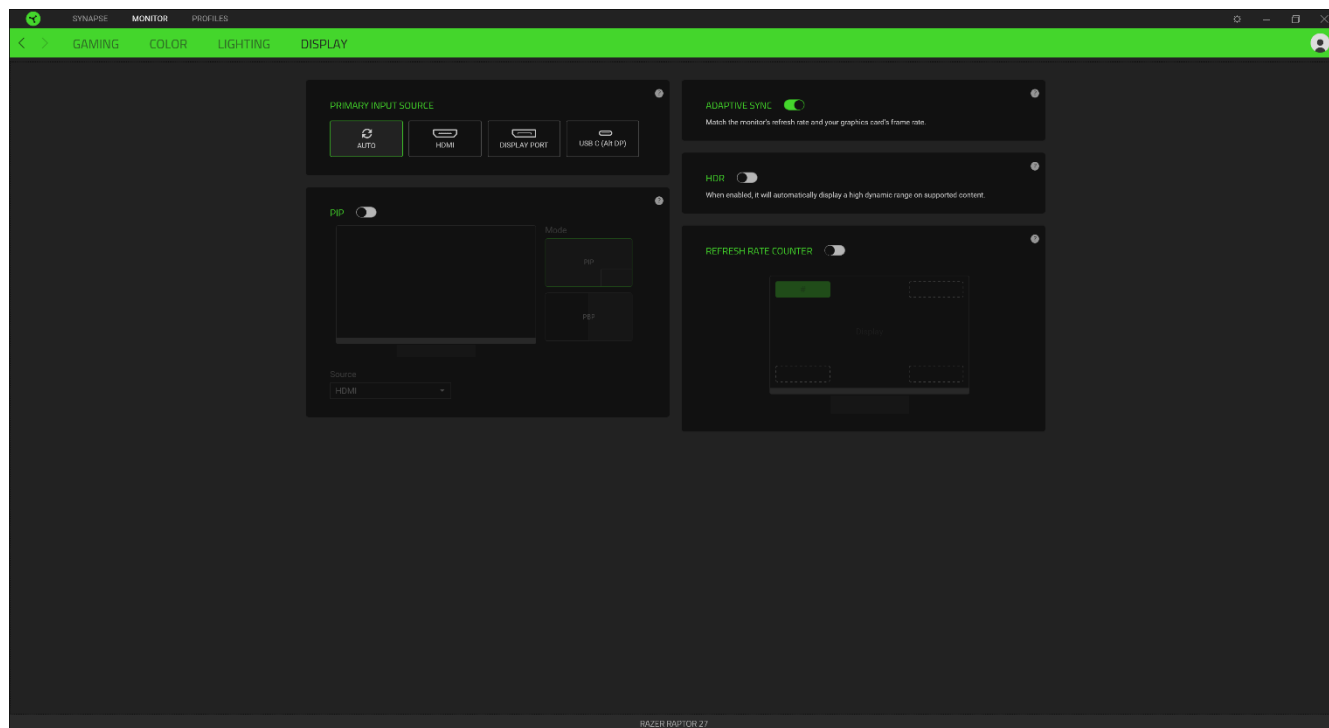

Fonte de entrada principal

A Fonte de entrada principal permite que você altere a porta de vídeo de preferência do seu monitor. Se for selecionada uma entrada específica, a exibição não mudará mesmo quando houver outros dispositivos conectados a outras portas.

PIP

O PIP permite que você ative a função Picture-In-Picture, assim como outras configurações relacionadas ao PIP.

Adaptative Sync

Ajuda a eliminar o “screen tearing” (tela partida) quando você joga com altas taxas de quadros.

HDR

Permite uma maior taxa de contraste, uma melhor precisão de cores e uma mais ampla gama de cores, se o HDR estiver ativado para jogos ou conteúdos de mídia.

Contador de taxa de atualização

Mostra a taxa de atualização (Hz) atual do monitor.

GUIA PERFIS

A guia Perfis é um modo conveniente de gerenciar todos os seus perfis e vinculá-los aos seus jogos e aplicativos.

Dispositivos

Visualize qual dispositivo Razer está usando um perfil específico com a subguia Dispositivos.

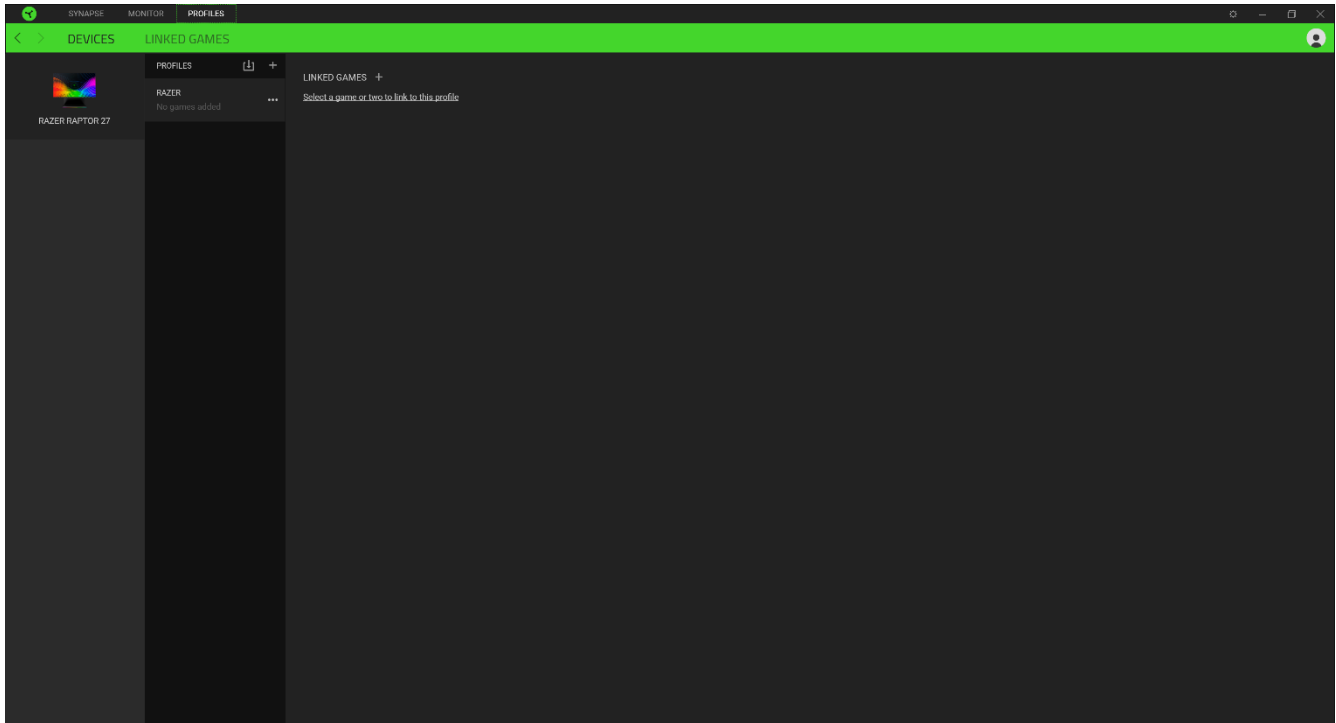

Para criar um novo perfil no dispositivo selecionado, basta clicar no botão adicionar (+). Para renomear, duplicar ou excluir um perfil, basta pressionar o botão Outros (●●●). Cada perfil pode ser configurado para ser automaticamente ativado quando você executar um aplicativo usando a opção Conectar Jogos.

Jogos Conectados

A subguia Jogos Conectados lhe dá a flexibilidade de adicionar jogos, visualizar periféricos vinculados a jogos ou procurar jogos adicionados. Você também pode organizar os jogos em ordem alfabética, a partir do último jogo utilizado ou a partir do mais jogado. Os jogos adicionados estarão listados aqui mesmo se não estiverem vinculados a um dispositivo Razer.

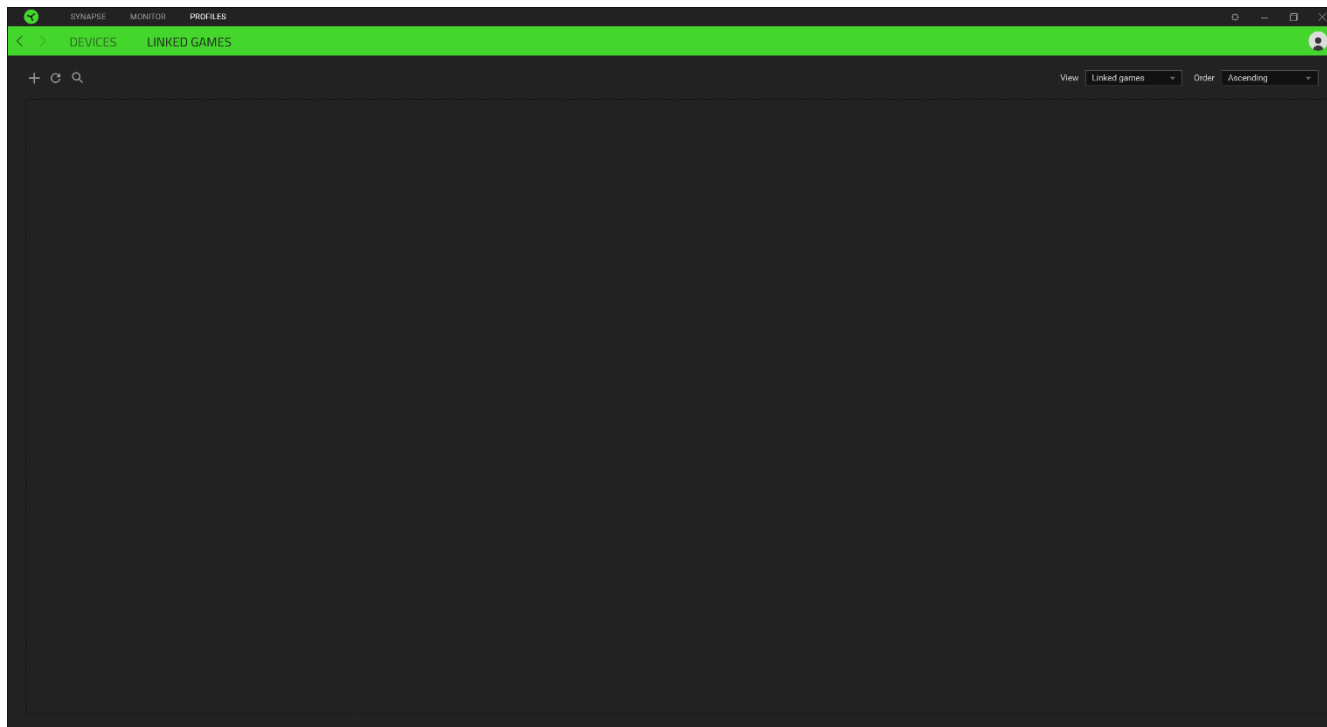

Para vincular jogos a dispositivos Razer conectados, basta clicar em qualquer jogo da lista e, em seguida, clicar em Selecionar um dispositivo e seu perfil para abrir automaticamente durante o jogo para selecionar o dispositivo Razer com o qual será vinculado. Uma vez vinculado, você pode clicar no botão Outros (●●●) do dispositivo correspondente para selecionar um perfil específico.

JANELA CONFIGURAÇÕES

A janela Configurações, acessível ao clicar no botão () do Razer Synapse, permite configurar o comportamento de inicialização e o idioma de exibição do Razer Synapse, visualizar os guias principais de cada dispositivo Razer conectado ou executar a restauração das configurações de fábrica em qualquer dispositivo Razer conectado.

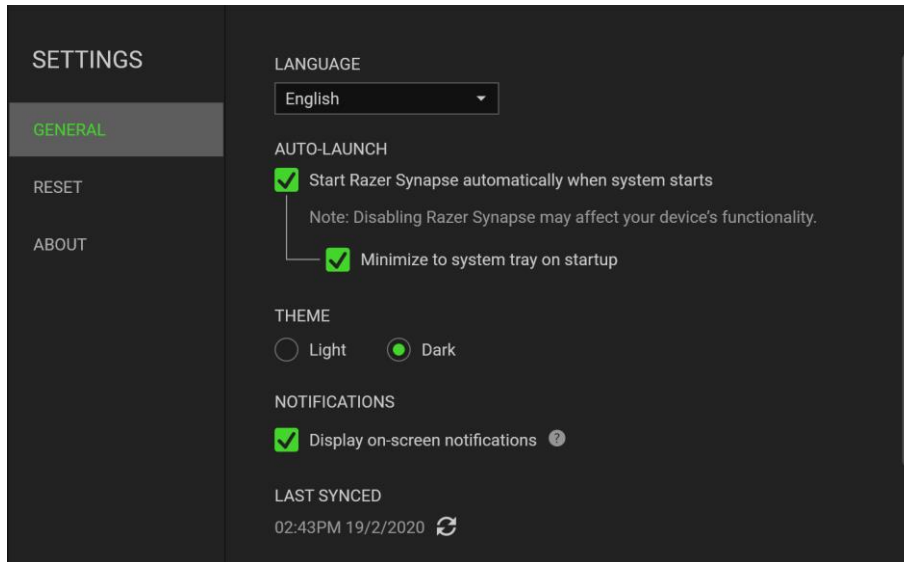

Guia Geral

A guia Geral, que é a guia inicial da janela Configurações, permite que você altere o idioma de exibição do software, o comportamento de inicialização e o tema de exibição, ou visualize o guia principal de todos os dispositivos Razer conectados. Você também pode sincronizar manualmente seus perfis com a nuvem () ou visualizar o guia principal de todos os dispositivos Razer conectados e módulos instalados.

Guia Restaurar

A guia Restaurar permite que você execute a restauração das configurações de fábrica em qualquer dispositivo Razer conectado e/ou a restauração dos tutoriais do Razer Synapse para se familiarizar novamente com os novos recursos do Razer Synapse na próxima vez que o abrir.

 *Ao restaurar um dispositivo Razer, todos os perfis do dispositivo selecionado e da sua memória integrada (se presente) serão apagados.*

Guia Sobre

A guia Sobre exibe informações resumidas sobre o software e sua declaração de direitos autorais, e fornece também links relevantes para os termos de uso. Você também pode usar esta guia para verificar atualizações de software ou como um acesso rápido às comunidades sociais Razer.

7. SEGURANÇA E MANUTENÇÃO

DIRETRIZES DE SEGURANÇA

Para obter a segurança máxima durante o uso do Razer Raptor, sugerimos que você adote as seguintes diretrizes:

Caso tenha problemas ao operar o dispositivo adequadamente e a solução de problemas não seja suficiente, desconecte o dispositivo e entre em contato com a linha direta da Razer, ou visite support.razer.com para receber assistência.

Não desmonte o dispositivo (se o fizer, você anulará a garantia) nem tente operá-lo sob condições anormais de tensão.

Mantenha o dispositivo longe de líquidos ou umidade. Só opere o dispositivo dentro das temperaturas indicadas de 0°C (32°F) a 40°C (104°F). Se a temperatura exceder essa faixa, desconecte e/ou desligue o dispositivo para que a temperatura se estabilize em um nível ideal.

MANUTENÇÃO E USO

O Razer Raptor requer uma manutenção mínima para manter suas condições ideais. Recomendamos que você desconecte o dispositivo uma vez por mês e limpe-o usando um pano macio ou um cotonete para evitar o acúmulo de sujeira. Não use sabão ou produtos de limpeza agressivos.

8. INFORMAÇÕES LEGAIS

INFORMAÇÕES SOBRE DIREITOS AUTORAIS E PROPRIEDADE INTELECTUAL

©2021 Razer Inc. Todos os direitos reservados. Razer, o logotipo da cobra com três cabeças, o logotipo Razer, "For Gamers. By Gamers." e o logotipo "Powered by Razer Chroma" são marcas comerciais ou marcas comerciais registradas da Razer Inc. e/ou de empresas afiliadas nos Estados Unidos ou em outros países. Todas as outras marcas comerciais e nomes comerciais pertencem a seus respectivos proprietários, e outros nomes de empresas e produtos mencionados neste guia podem ser marcas comerciais de suas respectivas empresas.

Windows and the Windows logo are trademarks of the Microsoft group of companies.

THX and the THX Logo are the property of THX Ltd., registered in the U.S. and other countries.

DisplayPort™ and the DisplayPort™ logo are trademarks owned by the Video Electronics Standards Association (VESA®) in the United States and other countries.

 The Adopted Trademarks HDMI, HDMI High-Definition Multimedia Interface, and the HDMI Logo are trademarks or registered trademarks of HDMI Licensing Administrator, Inc. in the United States and other countries.

A Razer Inc. ("Razer") pode ser detentora de direitos autorais, marcas comerciais, segredos comerciais, patentes, pedidos de patentes ou outros direitos de propriedade intelectual (registrados ou não) referentes ao produto em questão neste guia. O fornecimento deste guia não lhe concede licença sobre qualquer direito autoral, marca comercial, patente ou direito de propriedade intelectual, seja qual for. O Razer Raptor (o "Produto") pode diferir das imagens da embalagem ou de outros contextos. A Razer não assume qualquer responsabilidade por tais diferenças nem por quaisquer erros que possam aparecer. As informações contidas neste guia estão sujeitas a alteração sem aviso prévio.

GARANTIA LIMITADA DO PRODUTO

Para obter os termos mais recentes e atuais da Garantia limitada do produto, visite o site: [razer.com/warranty](https://www.razer.com/warranty).

LIMITAÇÃO DE RESPONSABILIDADE

Em nenhuma circunstância a Razer será responsável por qualquer perda de lucro, de informações ou de dados, danos especiais, acidentais, indiretos, indenizatórios ou provenientes de qualquer

modo de distribuição, venda, revenda, uso ou incapacidade de uso do Produto. Em nenhuma circunstância a responsabilidade da Razer ultrapassará o valor de compra do Produto no varejo.

GERAL

Estes termos serão regidos pela legislação da jurisdição na qual o Produto foi adquirido e serão interpretados de acordo com ela. Se qualquer termo neste documento for julgado inválido ou inexecutável, então tal termo (enquanto inválido ou inexecutável) será considerado sem efeito e excluído, sem invalidar quaisquer termos remanescentes. A Razer reserva-se o direito de retificar qualquer termo a qualquer momento e sem aviso prévio.