



RAZER ORNATA V3

GUÍA PRINCIPAL

# ÍNDICE

1. DISEÑO DEL DISPOSITIVO .....	2
2. REQUISITOS.....	3
3. TE PROPORCIONAMOS COBERTURA.....	3
4. INSTALACIÓN DEL RAZER ORNATA V3 X.....	4
5. USO DE TECLADO RAZER .....	5
6. CONFIGURACIÓN DE TECLADO RAZER.....	7
7. SEGURIDAD Y MANTENIMIENTO .....	18
8. ASPECTOS LEGALES.....	20

# 1. DISEÑO DEL DISPOSITIVO

- Razer Ornata V3 X

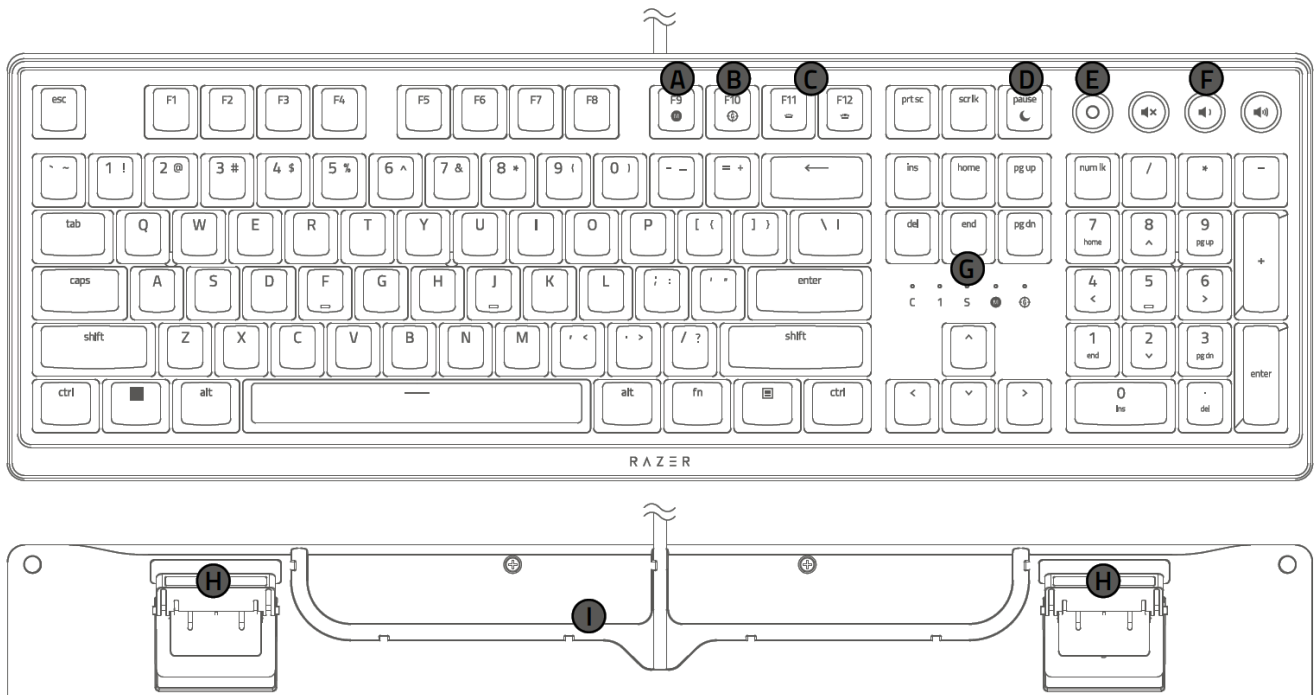

- A. Teclas de control de volumen
- B. Teclas multimedia
- C. Tecla de grabación de macros sobre la marcha
- D. Tecla de modo Juego
- E. Teclas de control de la retroiluminación
- F. Tecla de modo Sueño
- G. Indicadores LED
- H. Soporte
- I. Opciones de enrutamiento de cable

- Reposamuñecas ergonómico

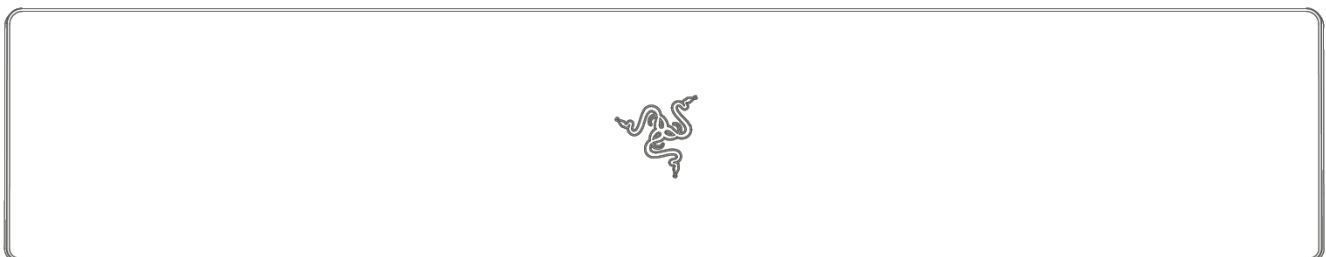

- Guía de información importante del producto

---

## 2. REQUISITOS

### REQUISITOS DEL PRODUCTO

- PC con un puerto USB libre

### REQUISITOS DE RAZER SYNAPSE 3

- Windows® 10 de 64 bits (o posterior)
- Conexión a Internet para la instalación del software

---

## 3. TE PROPORCIONAMOS COBERTURA

Tienes un dispositivo increíble entre manos que incluye una garantía de 2 años. Ahora, exprime al máximo todo su potencial y consigue ventajas exclusivas de Razer al registrarlo en [razerid.razer.com](https://razerid.razer.com)

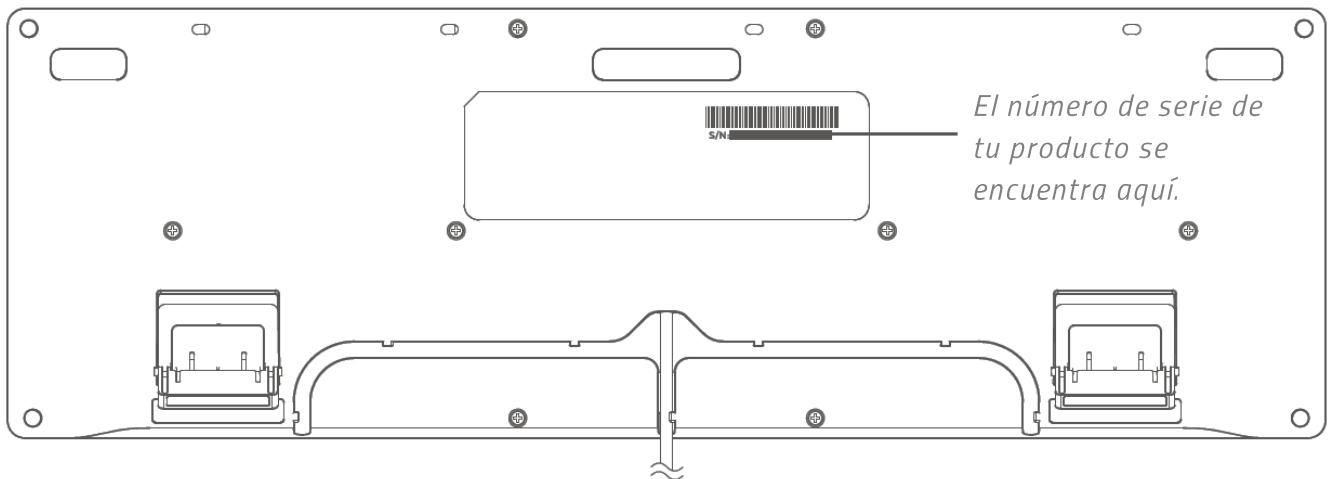

¿Tienes alguna pregunta? Pregúntale al equipo de asistencia de Razer en [support.razer.com](https://support.razer.com)

---

## 4. INSTALACIÓN DEL RAZER ORNATA V3 X

1. Conecta el dispositivo Razer al puerto USB de tu equipo.

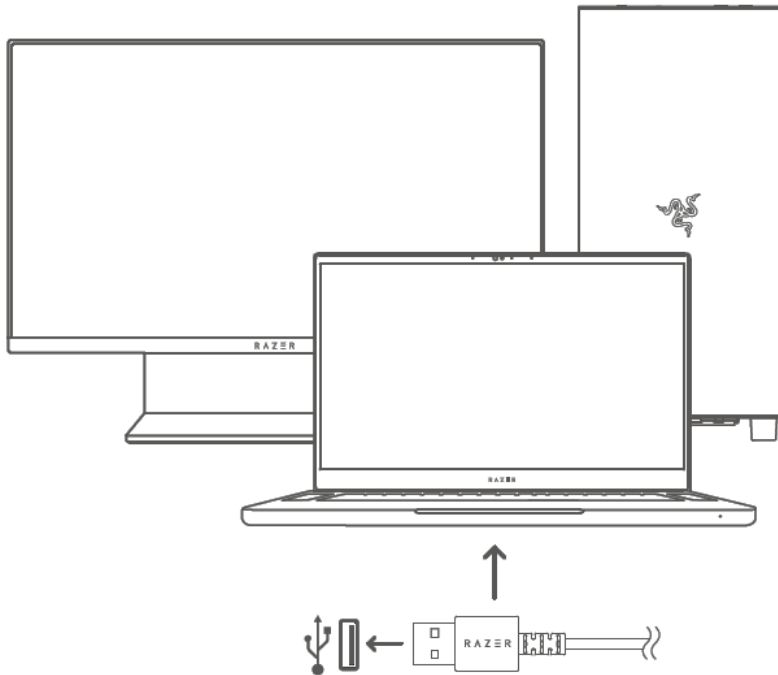

2. Coloca el reposamuñecas debajo del teclado y deslízalo para encajarlo.

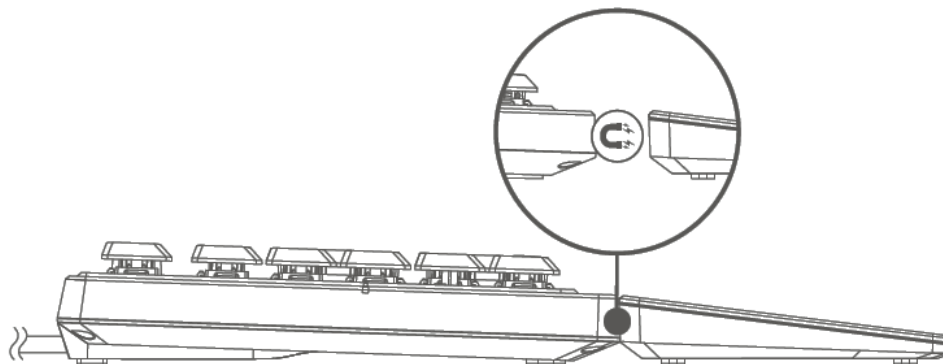





3. Utiliza la aplicación Razer Synapse para personalizar la iluminación del teclado e incluso crear varios perfiles para cada estilo de juego.



Instala Razer Synapse cuando recibas la notificación o descarga el instalador desde [razer.com/synapse](https://razer.com/synapse).





## 5. USO DE TECLADO RAZER

### CONTROLES MULTIMEDIA

	Pulsa una vez para reproducir/pausar la pista actual (▶  )
	Pulsa dos veces para pasar a la pista siguiente (▶▶ )
	Pulsa tres veces para volver a la pista anterior (◀◀ )
	Pulsar para silenciar/cancelar silencio
	Pulsa para bajar el volumen o mantenlo pulsado para bajar el volumen de forma continua
	Pulsa para subir el volumen o mantenlo pulsado para subir el volumen de forma continua

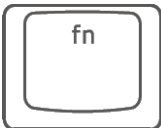
### FUNCIONES DE TECLADO

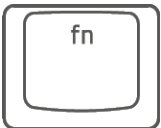
Al pulsar la tecla modificadora "fn" junto a una de las teclas que tienen dos funciones, se activará la función secundaria de esa tecla.

Teclas de función	Descripción de características
 +  	Las teclas de control de la retroiluminación permiten reducir (◡◡◡◡) o aumentar (◡◡◡◡) el brillo de los LED del teclado.
 + 	La tecla de reposo te permite suspender todas las actividades operativas del sistema. Esta función te permite ahorrar electricidad mientras el ordenador está inactivo.

## GRABACIÓN DE MACROS SOBRE LA MARCHA



Sigue estos pasos para crear una grabación de macros OTF (sobre la marcha):

1. Pulsa la combinación de teclas para comenzar la grabación.
2. La tecla de grabación de macros OTF (sobre la marcha) se iluminará para indicar que el dispositivo está listo para grabar.
3. Pulsa las teclas que quieras grabar.
4. Pulsa la combinación de teclas para detener la grabación o la tecla ESC para cancelarla. La tecla de grabación de macros sobre la marcha comenzará a parpadear para indicar que el dispositivo ha dejado de grabar y está listo para guardar.
5. Pulsa la tecla Macro en la que quieras guardar la grabación.

## MODO DE JUEGO



El modo de juego desactiva las funciones de la tecla Windows, Alt + Tab y Alt + F4 para evitar usarlas por accidente. Puedes optar por desactivar las funciones de Alt + Tab y Alt + F4 cambiando los ajustes del modo de juego en Razer Synapse. La tecla de modo de juego se iluminará cuando esté activo.

Más información sobre tu teclado para juegos en [support.razer.com](https://support.razer.com).

---

## 6. CONFIGURACIÓN DE TECLADO RAZER

**i** *Exención de responsabilidad: Es necesaria una conexión a Internet para la instalación, las actualizaciones y las prestaciones basadas en la nube. Te recomendamos registrarte para obtener un Razer ID, pero es opcional. Todas las características mencionadas están sujetas a modificaciones en función de la versión actual del software, los dispositivos conectados y las aplicaciones o software compatibles.*

### PESTAÑA SYNAPSE

La pestaña Synapse es la pestaña predeterminada cuando se inicia por primera vez Razer Synapse.

#### Panel

La subficha Panel es una visión general de Razer Synapse desde donde puedes acceder a todos tus dispositivos, módulos y servicios en línea de Razer.

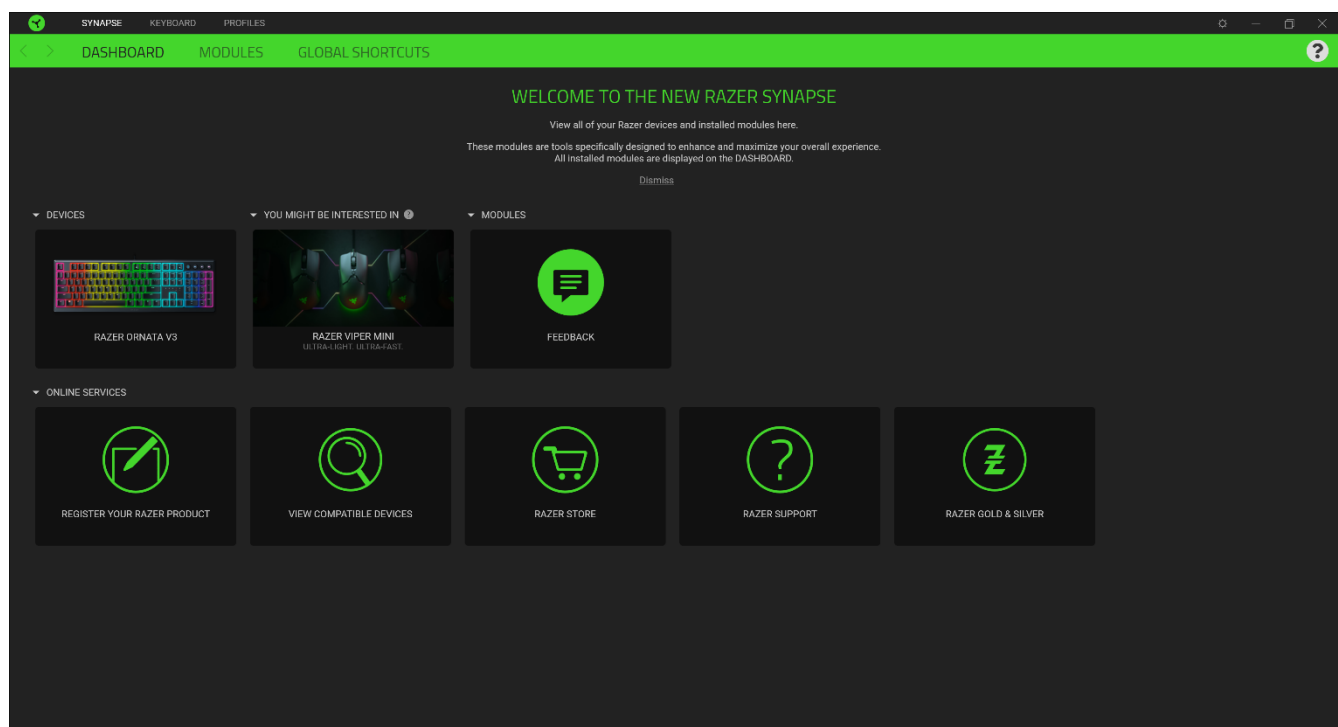

#### Modules

Le sous-onglet Modules affiche tous les modules installés et disponibles pour l'installation.

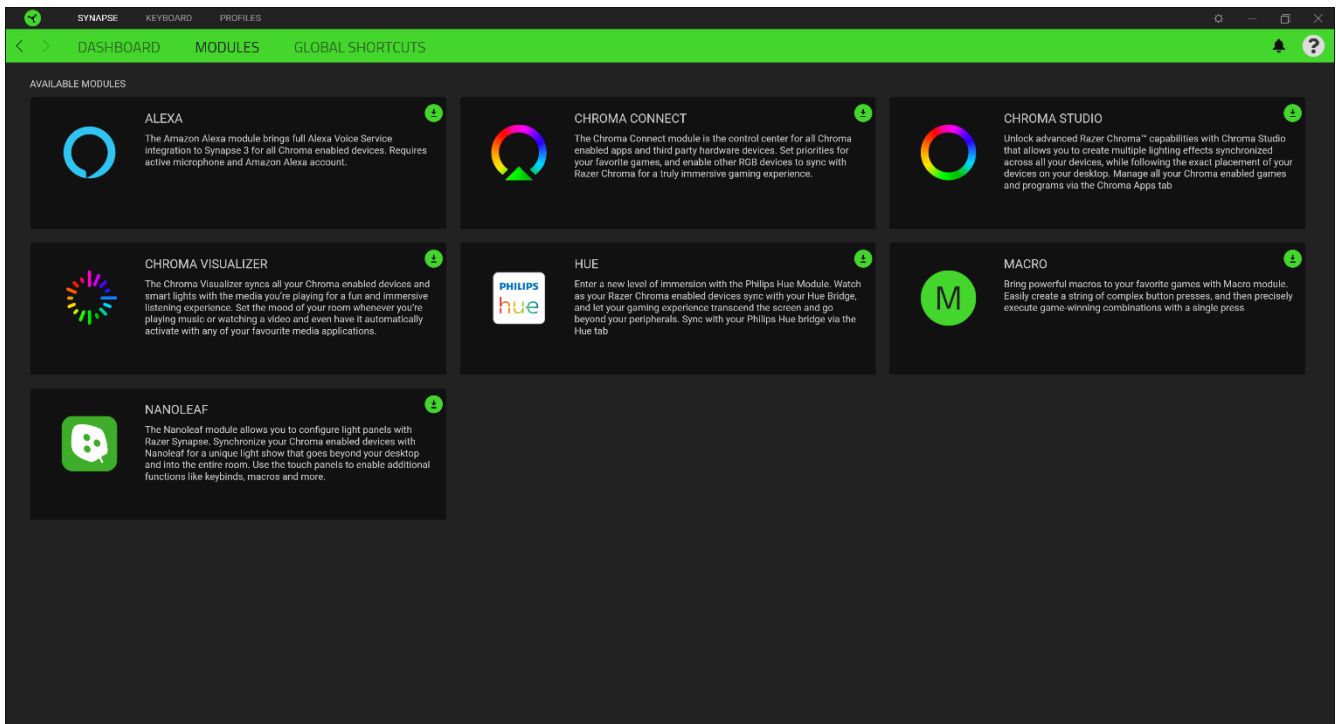

## Acc. directos globales

Conecta operaciones o funciones de Razer Synapse a las combinaciones personalizadas de tus periféricos Razer que omiten todas las asignaciones específicas del perfil. [Más información sobre Perfiles](#)

 *Solo se reconocerán las entradas de dispositivos compatibles con Razer Synapse.*

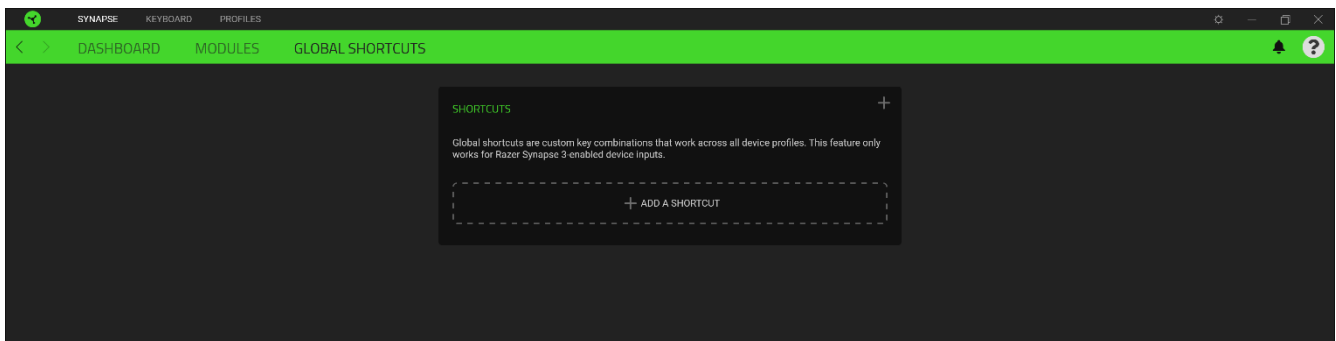

## TECLADO

La pestaña Teclado es la pestaña principal de Teclados con retroiluminación Ornata V3. Aquí puedes modificar la configuración del dispositivo, como la asignación de teclas, los ajustes del modo juego y la iluminación. Los cambios realizados en esta pestaña se guardan automáticamente en el sistema y en la nube.

### Personalizar

La subpestaña Personalizar sirve para modificar las asignaciones de teclas del teclado.

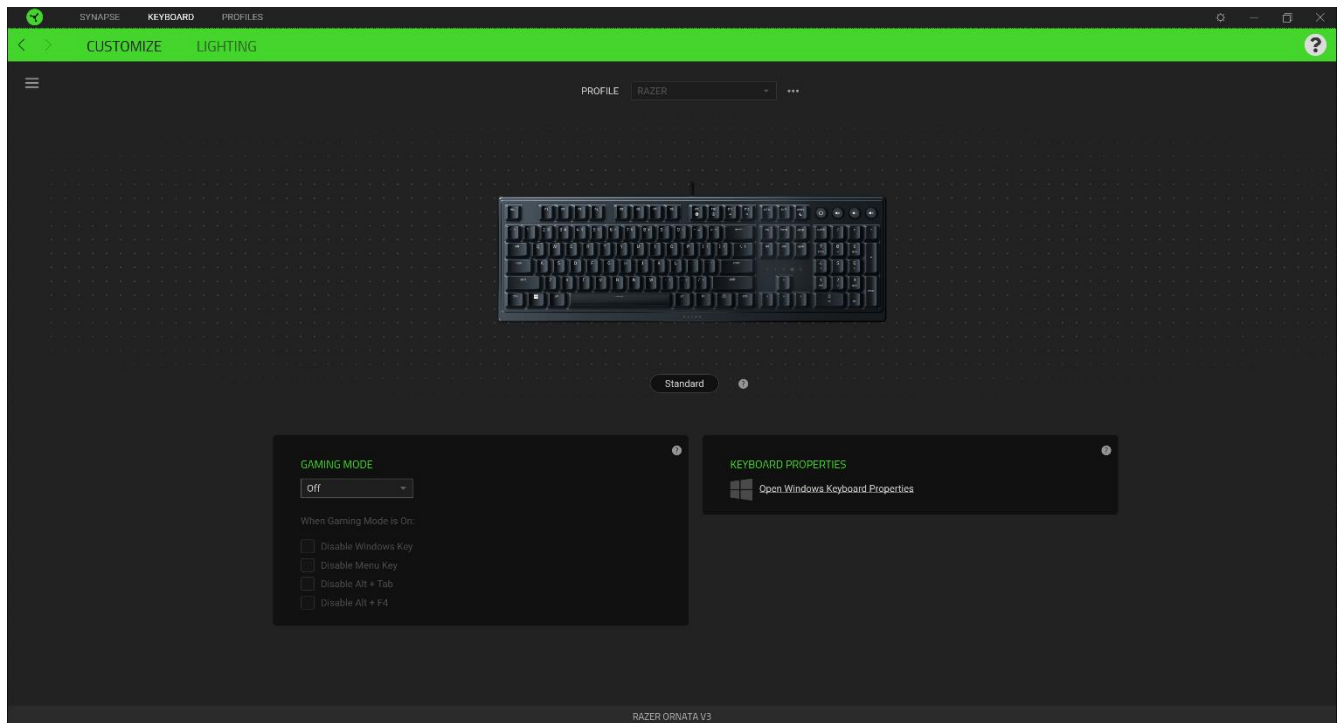

### Perfil

El perfil es el espacio de almacenamiento de datos donde se guarda la configuración del periférico de Razer. Por defecto, el nombre del perfil se basa en el nombre del sistema. Para añadir, renombrar, duplicar o eliminar un perfil, pulsa el botón Varios ( ●●● ).

### Modo de juego

Modo de juego te permite personalizar las teclas que se deshabilitarán cuando se active el Modo de juego. En función de los ajustes, puedes elegir deshabilitar la tecla Windows, Alt + Tab y Alt + F4.

### Propiedades de teclado

Vous permet d'ouvrir les propriétés du clavier de Windows où vous pouvez modifier les autres paramètres de clavier, comme le délai de répétition, le taux de répétition et le taux de clignotement du curseur, ou voir tous les périphériques de clavier installés sur votre PC.

## Hypershift

El modo Hypershift es una asignación de teclas secundaria que se activa al mantenerse pulsada la tecla Hypershift. Por defecto, la tecla Hypershift se asigna a la Tecla fn de un teclado compatible con Razer Synapse, pero puedes usar cualquier como tecla Hypershift.

## Barra lateral

Al pulsar el botón de barra lateral (☰) se mostrarán las asignaciones de botones actuales de tu Teclados con retroiluminación Ornata V3.

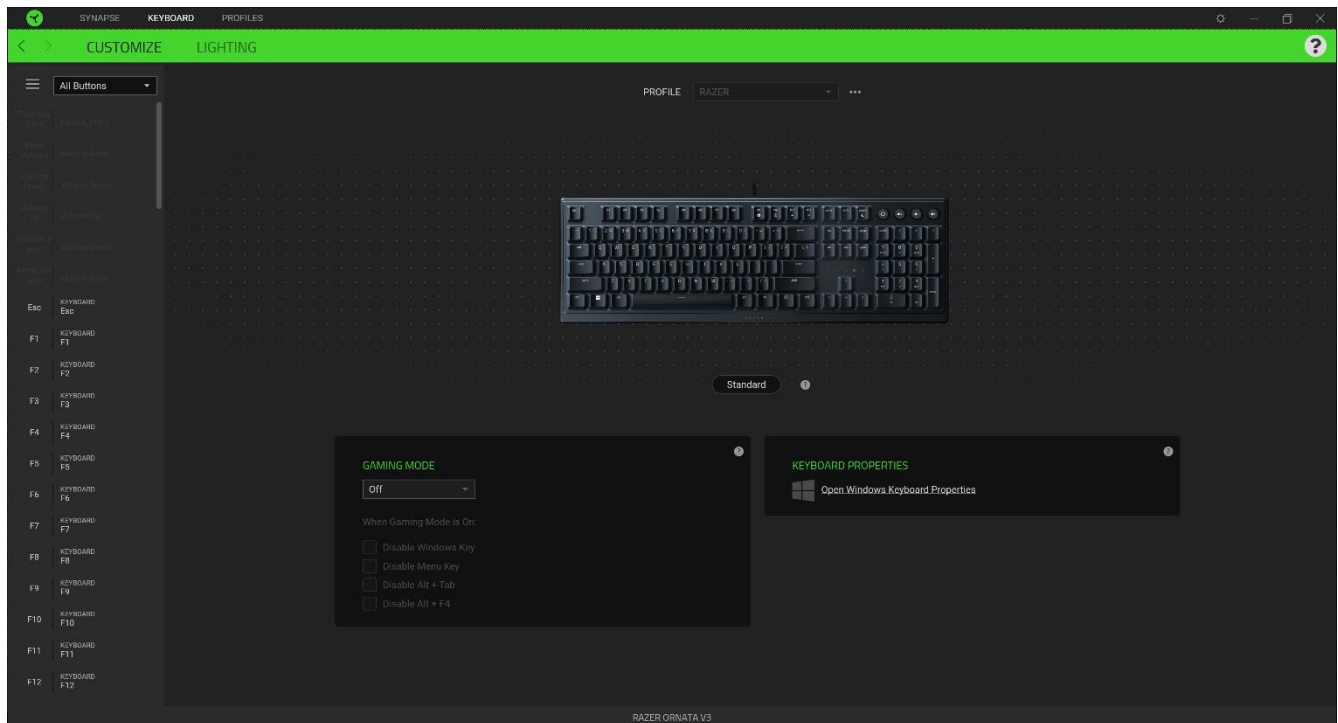

También puedes pasar a una asignación de botones específica seleccionándola en la pestaña Personalizar.

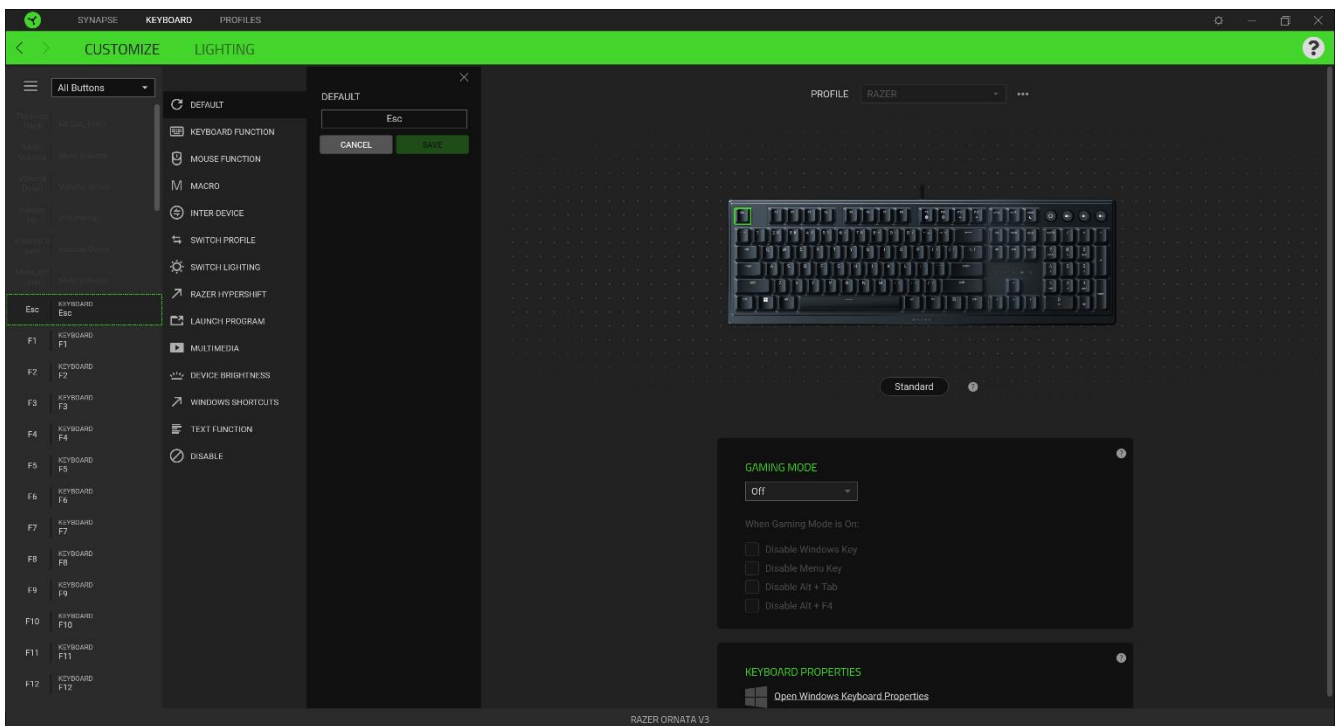

Si seleccionas un asignación de tecla, puedes elegir una de las siguientes funciones:

 Predeterminada

Esta opción te permite que el tecla vuelva a su configuración original.

 Función de teclado

Esta opción convierte la asignación de tecla en una función de teclado. También puedes habilitar el modo Turbo que te permite emular la pulsación repetida de la función de teclado al mantener pulsado el tecla.

 Función de ratón

Esta opción sustituye la asignación de tecla actual por otra función de ratón. También puedes habilitar el modo Turbo con algunas funciones del ratón para controlar cuántas veces se pulsa la función mientras está presionada la tecla.

**M** Macro

Una macro es una secuencia predefinida de pulsaciones de teclas y botones que se ejecutan en un momento preciso. Al usar la función de tecla para una macro, puedes ejecutar cómodamente una serie de comandos. Esta función solo será visible cuando esté instalado el módulo Macro.

 Cambiar perfil

Te permite cambiar de perfil y cargar otro conjunto de asignaciones de botones rápidamente. Cuando cambies de perfil, aparecerá una notificación en pantalla.

### Razer Hypershift

Usar el tecla para Razer Hypershift te permite activar el modo Hypershift al mantener pulsado el tecla.

### Ejecutar programa

Ejecutar programa te permite abrir una aplicación o sitio web con el tecla asignado. Al seleccionar Ejecutar programa, aparecerán dos opciones para que busques la aplicación que deseas abrir o escribas la dirección del sitio web que deseas visitar.

### Multimedia

Esta opción te permite asignar controles multimedia al dispositivo Razer.

### Accesos directos de Windows

Esta opción te permite asignar la tecla a un comando de acceso directo del sistema operativo. Puedes encontrar más información aquí: [support.microsoft.com/kb/126449/es](https://support.microsoft.com/kb/126449/es).

### Función de texto

La función de texto te permite escribir un texto predefinido con tan solo pulsar un tecla. Solo tienes que escribir el texto deseado en el campo correspondiente y el texto aparecerá escrito cada vez que pulses el botón. Esta función es compatible con Unicode y puedes usar símbolos especiales de mapas de caracteres.

### Deshabilitar

Esta opción desactiva la tecla asignado. Usa Desactivar cuando no necesites un la tecla o si hay un la tecla en particular que afecta al juego.

## **Iluminación**

La subpestaña Iluminación te permite modificar la configuración de iluminación del dispositivo Razer.

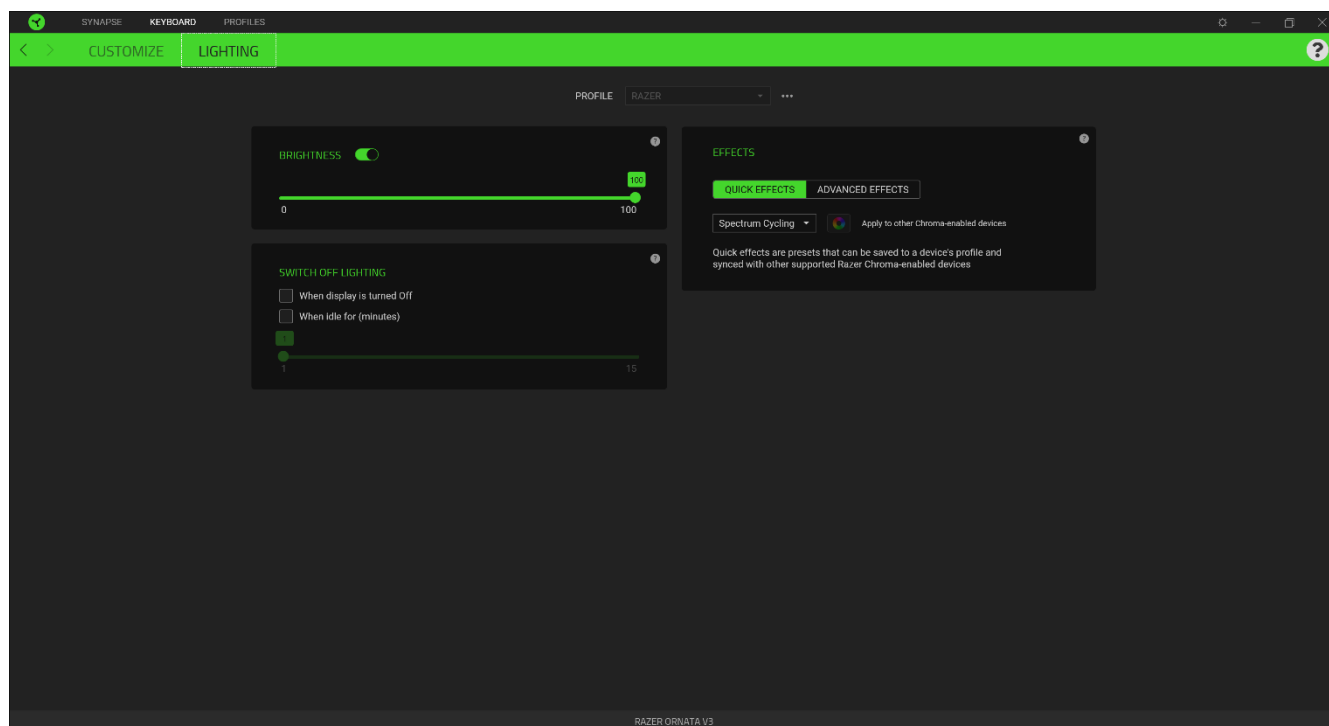

### Brillo

Puedes apagar la iluminación del dispositivo Razer con la opción Brillo, o aumentar o reducir la luminosidad con el control deslizante.



### Apagar iluminación





Esta es una herramienta de ahorro de energía que te permite deshabilitar la iluminación del dispositivo cuando se apaga la pantalla del sistema y/o que se apague automáticamente cuando Teclados con retroiluminación Ornata V3 se mantenga inactivo durante un tiempo.

### Efectos rápidos

Se pueden seleccionar varios efectos rápidos que se pueden aplicar a la iluminación del dispositivo.

**i** Solo se sincronizarán los dispositivos que admiten el efecto de iluminación seleccionado.

	Nombre	Descripción	Cómo configurarlo
	Conciencia del entorno	La iluminación reflejará el color promedio en la zona de la pantalla seleccionada	Selecciona o personaliza una zona de pantalla
	Medidor de audio	Los LED se iluminarán en función del volumen del audio, con un espectro de colores predeterminado	Selecciona un nivel de potencia de color

	Respiración	La iluminación se desvanece y se enciende gradualmente con los colores seleccionados.	Se pueden seleccionar 2 colores o hacer que el cambio se haga de forma aleatoria
	Rotación de espectro	La iluminación del teclado mostrará un ciclo de 16,8 millones de colores por tiempo indefinido.	No se requiere personalización adicional
	Estático	El teclado permanecerá iluminado en el color seleccionado.	Seleccionar un color
	Onda	La iluminación del teclado se desplazará en la dirección seleccionada con un espectro de colores predeterminado.	Seleccionar una dirección de onda: de izquierda a derecha o de derecha a izquierda

Si tienes otros dispositivos de Razer compatibles con Chroma, puedes sincronizar los efectos rápidos pulsando el botón de sincronización de Chroma (  ).

## PESTAÑA PERFILES

La pestaña Perfiles es una solución práctica para gestionar todos los perfiles y asociarlos a tus juegos y aplicaciones.

### Dispositivos

Esta subpestaña muestra qué perfiles utilizan los dispositivos Razer.

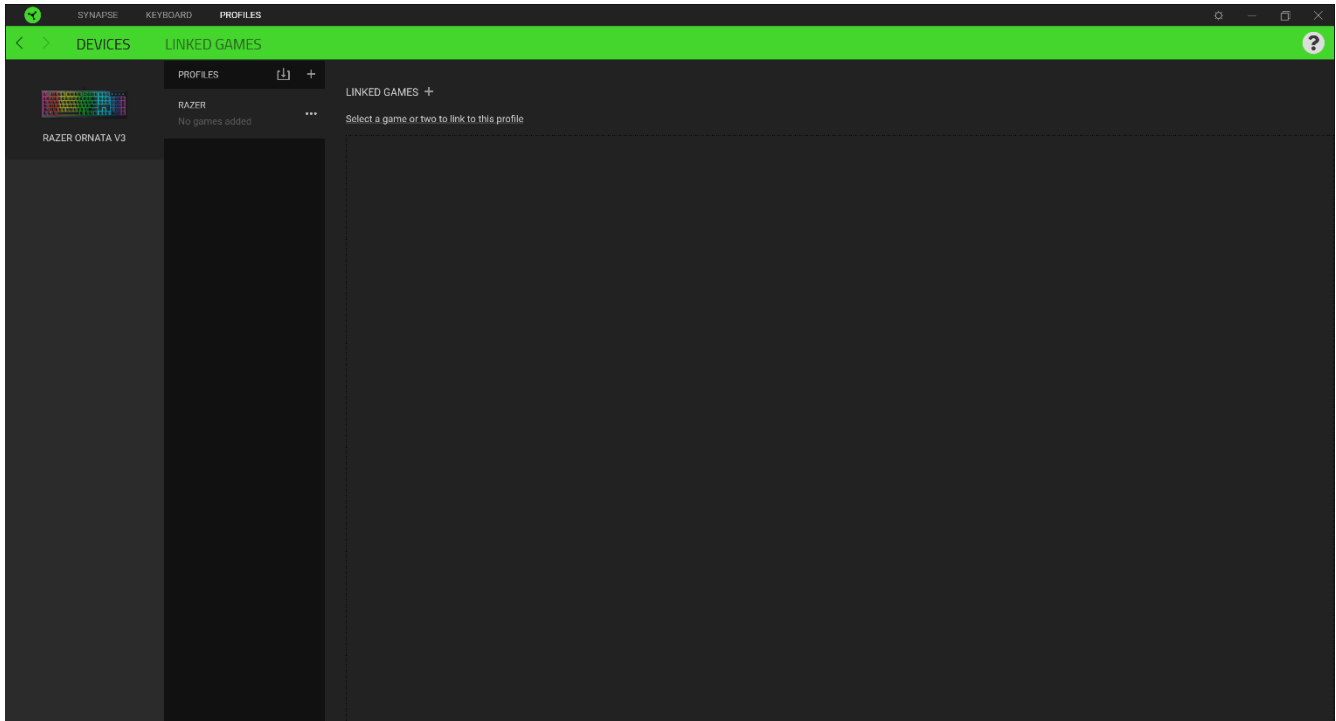

Para crear un perfil nuevo en un dispositivo, haz clic en el botón Añadir ( + ). Para renombrar, duplicar o eliminar un perfil, pulsa el botón Varios ( ●●● ). Cada perfil se puede configurar para que se active automáticamente cuando se ejecute una aplicación. Esto se hace a través de la opción Juegos vinculados.

## Juegos vinculados

La subpestaña Juegos vinculados te ofrece flexibilidad para añadir juegos, ver periféricos vinculados a juegos o buscar juegos añadidos. También puedes ordenar los juegos por orden alfabético, fecha de última partida o más jugados. Los juegos añadidos seguirán apareciendo aquí aunque no estén vinculados a ningún dispositivo Razer.

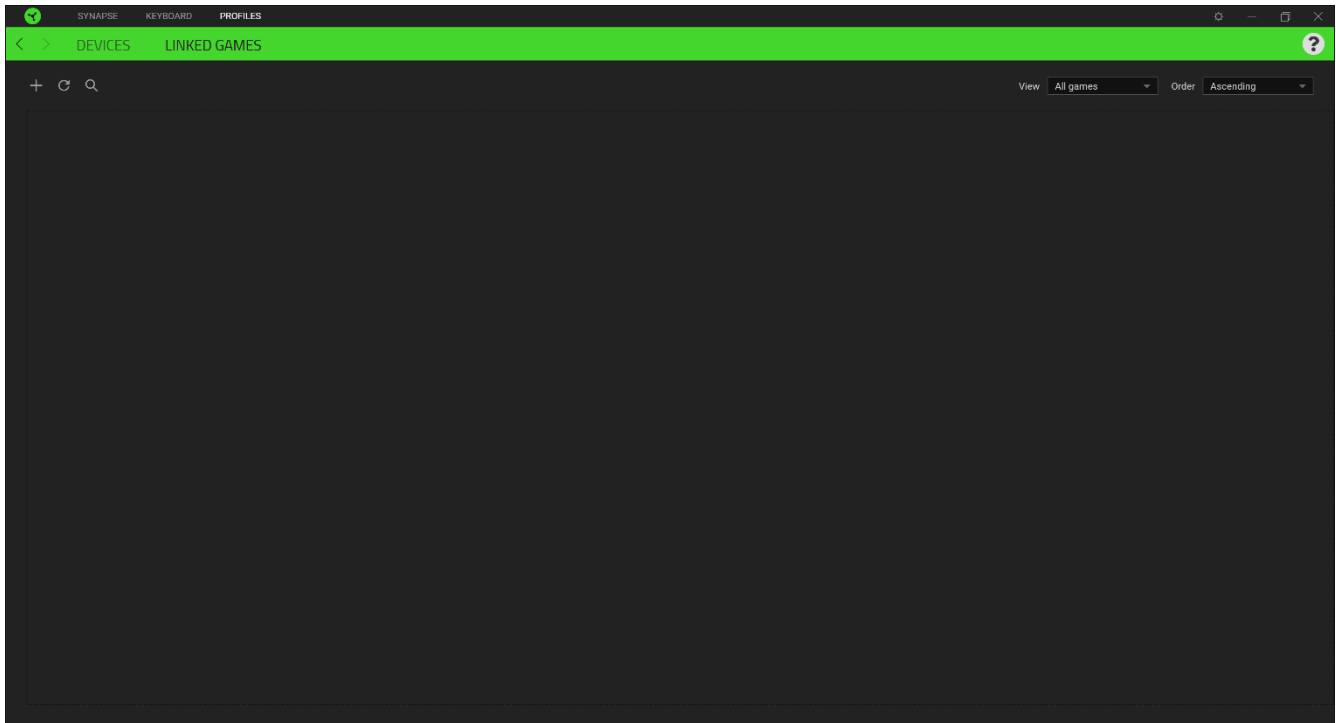

Para vincular juegos a dispositivos Razer conectados, simplemente haz clic en uno de los juegos de la lista, selecciona un dispositivo y su perfil para lanzarlo automáticamente durante la partida y elegir el dispositivo Razer con el que quedará vinculado. Una vez vinculado, puedes pulsar el botón Varios ( ●●● ) del dispositivo vinculado correspondiente para seleccionar el perfil del dispositivo deseado.

## VENTANA CONFIGURACIÓN

La ventana Configuración, a la que puedes acceder haciendo clic en el botón (⚙️) en Razer Synapse, te permite configurar el comportamiento al iniciar el dispositivo y elegir el idioma de Razer Synapse, ver las guías principales de cada dispositivo Razer conectado o realizar un restablecimiento de fábrica a cualquier dispositivo Razer conectado.

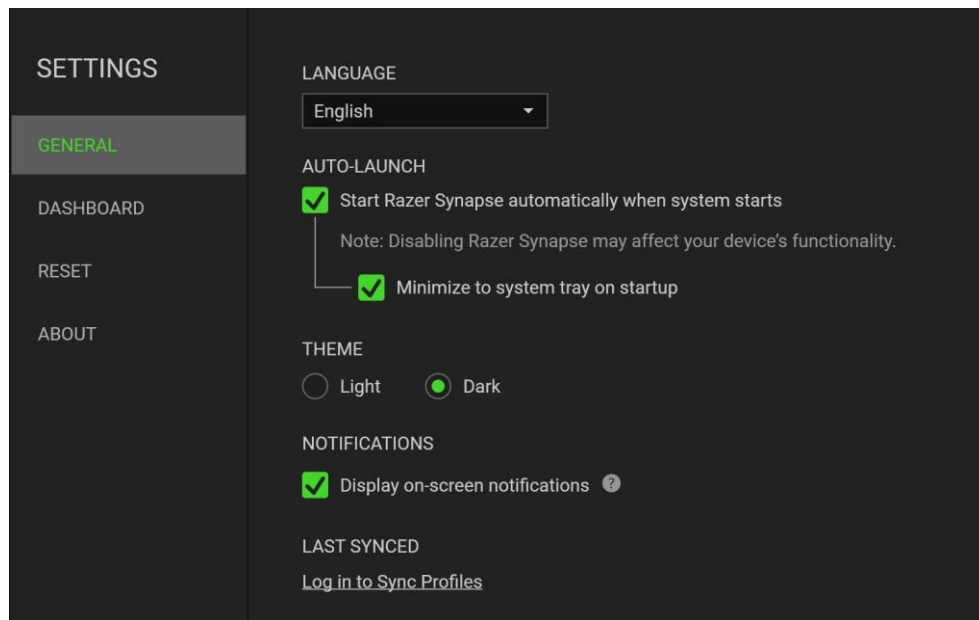

### Pestaña General

La pestaña predeterminada de la ventana de Configuración, la pestaña General, te permite cambiar el idioma del software y el comportamiento al iniciar, o ver la guía principal de todos los dispositivos Razer conectados. También puedes sincronizar manualmente tus perfiles a la nube (↻) o ver la guía principal de todos los dispositivos Razer conectados y módulos instalados.

### Pestaña Restab.

La pestaña Restab. te permite llevar a cabo un restablecimiento de fábrica en cualquier dispositivo Razer conectado y/o restablecer los tutoriales de Razer Synapse para familiarizarte de nuevo con las nuevas funciones de Razer Synapse la próxima vez que lo inicies.

**!** *Al restablecer un dispositivo Razer, se borrarán todos los perfiles del dispositivo seleccionado y los de las memorias integradas del mismo (si las tiene).*

### Pestaña Acerca de

La pestaña Acerca de muestra una breve información del software, la declaración del copyright y también proporciona enlaces relevantes para sus términos de uso. También puede utilizar esta pestaña para comprobar actualizaciones de software o como un acceso rápido a las comunidades sociales de Razer.

---

## 7. SEGURIDAD Y MANTENIMIENTO

### MEDIDAS DE SEGURIDAD

A fin de alcanzar la máxima seguridad durante el uso del Teclados con retroiluminación Ornata V3, te sugerimos adoptar las siguientes medidas:

Si tuvieras algún problema al utilizar el ratón y las indicaciones de la resolución de problemas no dieran resultado, desenchufa el dispositivo y llama a la línea directa de Razer o entra en [support.razer.com](https://support.razer.com) para solicitar asistencia. En ningún momento intentes reparar el dispositivo ni realizar tareas de mantenimiento por tu cuenta.

No desensambles el dispositivo (esto anulará la garantía), no intentes repararlo tú mismo ni lo utilices cuando la tensión eléctrica sea anormal.

Mantén el dispositivo alejado de líquidos y humedad. Utiliza el dispositivo dentro del rango de temperatura especificado: entre 0 °C (32 °F) y 40 °C (104 °F). Si lo utilizas fuera de este rango de temperatura, apaga y desenchufa el dispositivo hasta que la temperatura se estabilice y se encuentre dentro de los parámetros óptimos.

### COMODIDAD

Las investigaciones han demostrado que la realización de movimientos repetitivos durante largos períodos, la ubicación inapropiada de los dispositivos informáticos periféricos, la postura inadecuada del cuerpo y los malos hábitos pueden causar malestar físico y lesiones en los nervios, tendones y músculos. A continuación, te presentamos algunas recomendaciones para evitar lesiones y garantizar la máxima comodidad al utilizar el teclado Teclados con retroiluminación Ornata V3.

1. Ubica el monitor y el teclado directamente frente a ti y el ratón junto a este último. Ubica los codos a los lados del cuerpo, no demasiado lejos. El ratón debe quedar a una distancia corta, fácil de alcanzar.
2. Ajusta la altura de la silla y la mesa de modo que el teclado y el ratón queden a la altura de los codos o por debajo de ella.
3. Mantén los pies bien apoyados, la espalda derecha y los hombros relajados.
4. Durante el juego, relaja la muñeca y mantenla estirada. Si realizas las mismas tareas manuales de forma reiterada, trata de no doblar, extender ni torcer las manos por períodos prolongados.
5. No apoyes las muñecas sobre superficies rígidas durante períodos prolongados.

6. Utiliza un reposamuñecas para apoyar la muñeca mientras juegas.
7. Personaliza los botones del ratón según tu estilo de juego a fin de minimizar los movimientos repetitivos o incómodos durante la partida.
8. No te sientes en la misma posición todo el día. Levántate, camina y haz ejercicios para estirar los brazos, los hombros, el cuello y las piernas.

Si sientes algún malestar físico al utilizar el teclado (por ejemplo, dolor, adormecimiento o cosquilleo en las manos, las muñecas, los codos, los hombros, el cuello o la espalda), consulta de inmediato con un médico.

## **MANTENIMIENTO Y USO**

Para mantener el teclado Teclados con retroiluminación Ornata V3 en óptimas condiciones, es necesario realizar un mantenimiento mínimo. Recomendamos desenchufar el dispositivo del puerto USB una vez al mes y limpiarlo con un paño suave o un bastoncillo con un poco de agua tibia para evitar la acumulación de suciedad. No utilices jabón ni productos de limpieza corrosivos.

---

## 8. ASPECTOS LEGALES

### INFORMACIÓN SOBRE DERECHOS DE AUTOR Y PROPIEDAD INTELECTUAL

© 2022 Razer Inc. Todos los derechos reservados. Razer, el logotipo de la serpiente de tres cabezas, el logotipo de Razer , "For Gamers. By Gamers.", y el logotipo de "Powered by Razer Chroma" son marcas comerciales o marcas registradas de Razer Inc. y/o sus empresas afiliadas en Estados Unidos y otros países.

Windows and the Windows logo are trademarks of the Microsoft group of companies.

Razer Inc. ("Razer") pueden tener derechos de autor, marcas comerciales, secretos comerciales, patentes, aplicaciones de patente u otros derechos de propiedad intelectual (sean registrados o no registrados) con relación al producto de esta guía. La entrega de esta guía no otorga licencia sobre dichos derechos de autor, marcas comerciales, patentes u otros derechos de propiedad intelectual. El Teclados con retroiluminación Ornata V3 (el "Producto") puede diferir de las imágenes del embalaje u otras. Razer no asume ninguna responsabilidad sobre dichas diferencias o por cualquier error que pudiera aparecer. La información contenida aquí está sujeta a cambios sin previo aviso.

### GARANTÍA LIMITADA DEL PRODUCTO

Para obtener los términos más recientes y actuales de la Garantía limitada del producto, visita [razer.com/warranty](https://razer.com/warranty).

### LIMITACIÓN DE RESPONSABILIDAD

Razer no será en ningún caso responsable de ninguna pérdida de beneficios, pérdida de información o datos, especial, fortuita, indirecta, punitiva o consecuente, que surja de alguna forma de la distribución o la venta, reventa, uso o incapacidad para usar el Producto. La responsabilidad de Razer no podrá superar en ningún caso el precio de compra minorista del Producto.

### GENERAL

Estos términos estarán regidos y serán interpretados bajo las leyes de la jurisdicción en la cual se haya comprado el Producto. Si algún término de este documento se considera no válido o no aplicable, entonces dicho término (en la medida que no es válido ni aplicable), no tendrá efecto y se considerará excluido sin invalidar ninguno de los términos restantes. Razer se reserva el derecho de corregir cualquier término en cualquier momento sin previo aviso.