



RAZER NOMMO V2 PRO

GUÍA PRINCIPAL

Experimenta una potencia y precisión absolutas que te dejarán boquiabierto con el **Razer Nommo V2 Pro**, una combinación de altavoces de rango completo y subwoofer inalámbrico. Amplificados por THX® Spatial Audio y Razer Chroma™ RGB, sientan las bases para una experiencia audiovisual cinematográfica a la medida de tu estación de combate.

ÍNDICE

1. CONTENIDO	3
2. REQUISITOS.....	6
3. TE PROPORCIONAMOS COBERTURA.....	7
4. ESPECIFICACIONES TÉCNICAS	8
5. INSTALACIÓN DE LOS RAZER NOMMO V2 PRO	9
6. CONEXIÓN A LOS ALTAVOCES GAMING.....	12
7. USO DE TUS ALTAVOCES GAMING.....	16
8. CONFIGURACIÓN DE LOS RAZER NOMMO V2 PRO MEDIANTE RAZER SYNAPSE	23
9. SEGURIDAD Y MANTENIMIENTO.....	34
10. ASPECTOS LEGALES	35

1. CONTENIDO

- Razer Nommo V2 Pro

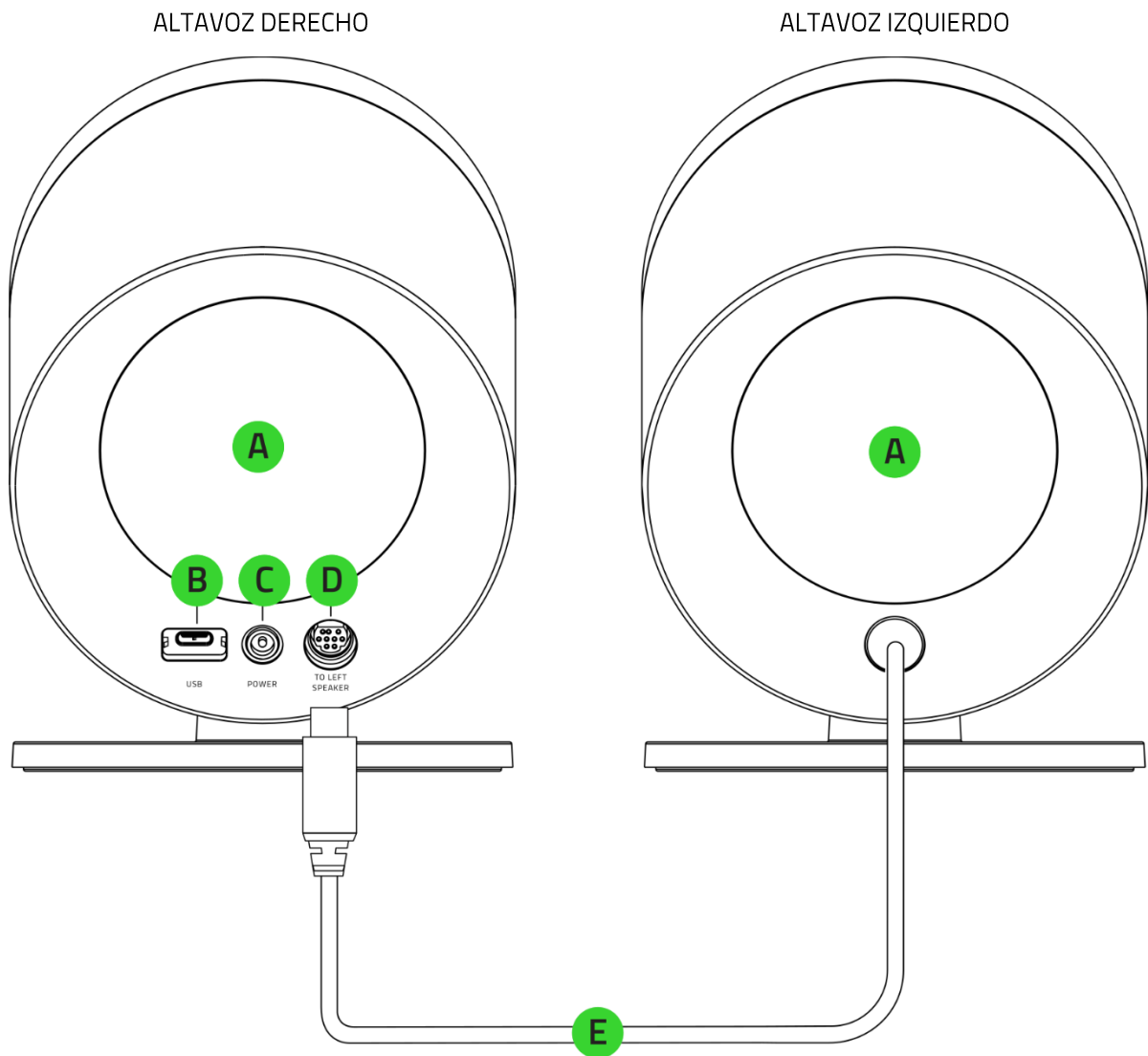

- A. Iluminación Razer Chroma™ RGB con proyección trasera
- B. Puerto USB tipo C
- C. Puerto de alimentación
- D. Puerto del altavoz izquierdo
- E. Conector del altavoz izquierdo

- Subwoofer inalámbrico

PARTE DELANTERA

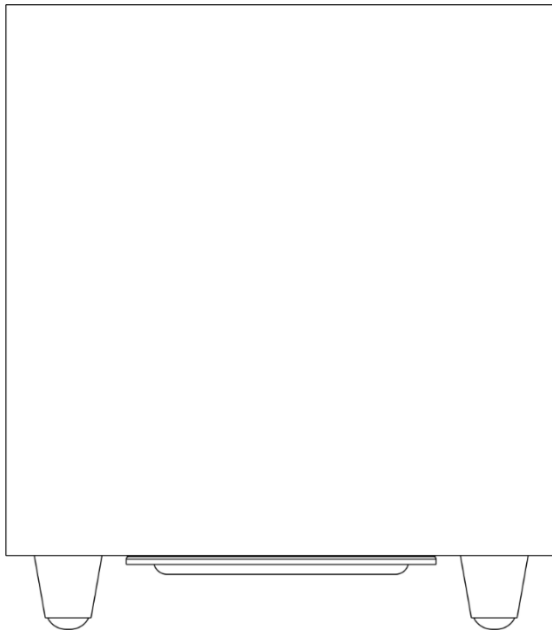

PARTE TRASERA

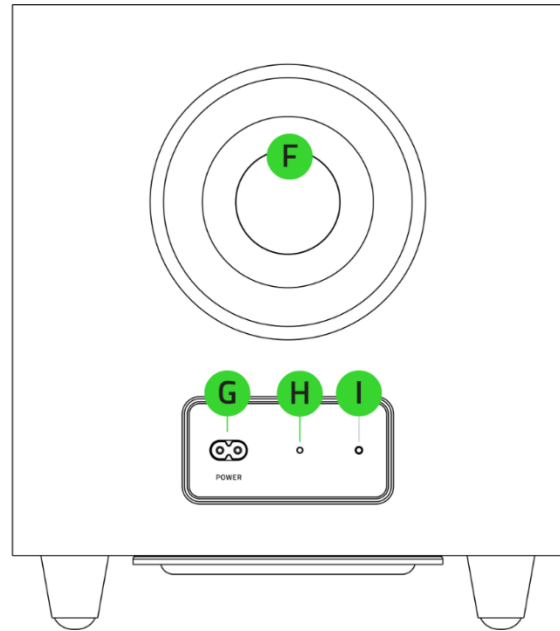

F. Puerto para graves de proyección trasera

G. Puerto de alimentación

H. Botón de sincronización con subwoofer

I. Indicador de estado del subwoofer

- Razer Wireless Control Pod

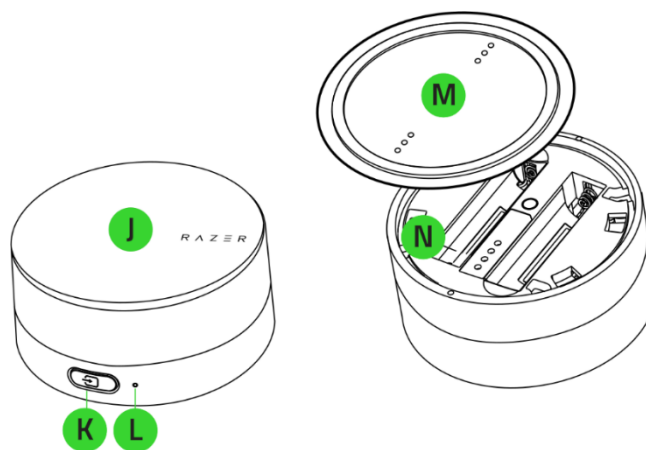

J. Botón de encendido / Rueda de control multimedia

K. Botón de fuente

L. Indicador de estado

M. Tapa inferior

N. Compartimiento para las pilas

- Cable USB tipo A a USB tipo C

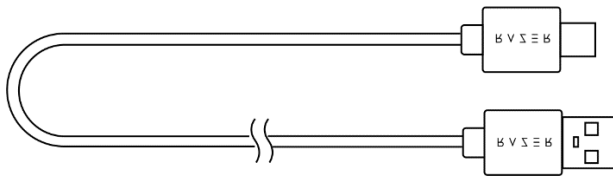

- Adaptador de alimentación para altavoces + conectores regionales*

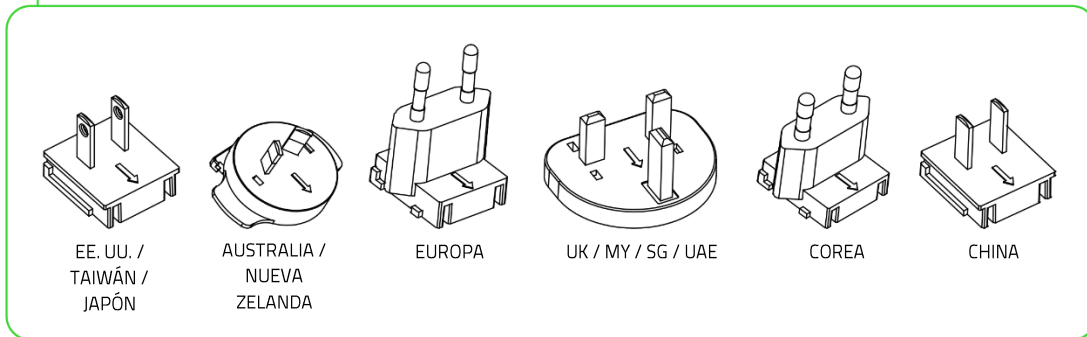
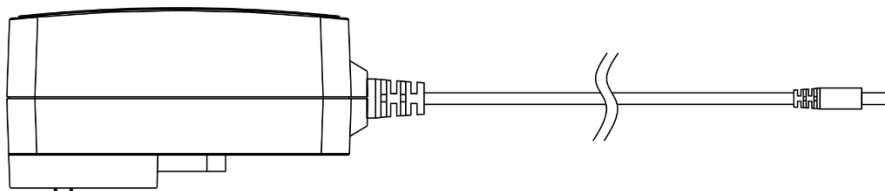

- Cables de alimentación del subwoofer correspondientes a la región*

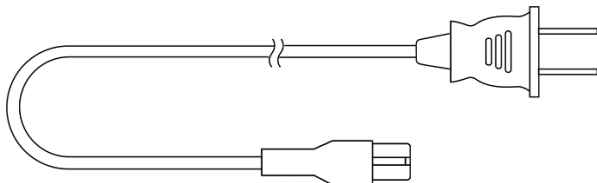

- 2 pilas de tipo AAA

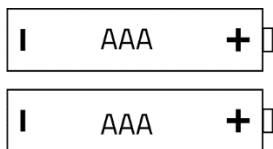

- Guía de información importante del producto

**Puede variar para determinadas regiones.*

2. REQUISITOS

REQUISITOS DEL PRODUCTO

- Conexión por puerto USB tipo A o dispositivos con Bluetooth
- 2 pilas de tipo AAA*

REQUISITOS DE RAZER SYNAPSE

- Windows® 10 de 64 bits (o posterior)
- Conexión a Internet para la instalación del software

**Es necesario para el Razer Wireless Control Pod.*

3. TE PROPORCIONAMOS COBERTURA



Registra tu producto y consigue ventajas exclusivas

razerid.razer.com/warranty

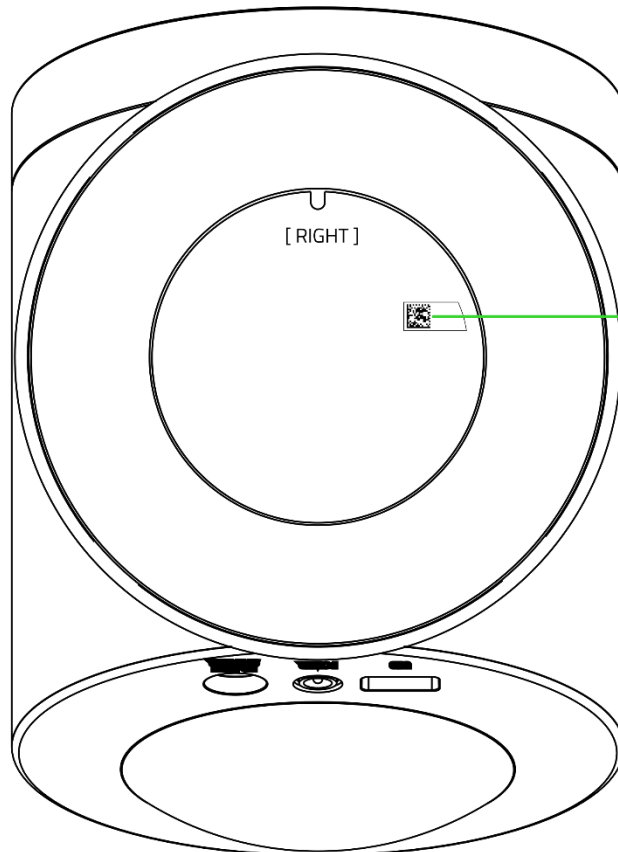

El número de serie de tu producto se encuentra aquí.

4. ESPECIFICACIONES TÉCNICAS

ESPECIFICACIONES TÉCNICAS

- Razer Chroma™ RGB (zonas de proyección trasera)
- THX® Spatial Audio
- Bluetooth 5.3
- Entrada de audio USB
- Subwoofer inalámbrico
- Ecualizador personalizable
- Frecuencia de respuesta: 40 Hz – 20 kHz
- Nivel de presión sonora máx.: 99 dB a 1 metro
- Potencia de entrada: Adaptador de alimentación externo
- Tipo de diafragma: Diafragmas de gama completa con correctores de fase de aluminio y diafragma de subwoofer
- Especificaciones de los diafragmas:
 - Controladores de gama completa: 2 de 83 mm
 - Diafragma de subwoofer: 1 de 140 mm

CONECTIVIDAD

- Conexión Bluetooth
- USB tipo C a USB tipo A
- Alternar dispositivos de audio del PC (compatible con Razer Synapse)
- Longitud del cable:
 - Cable USB tipo C a USB tipo A: 2 m
 - Cable de los altavoces: 2 m
 - Cable de alimentación para los altavoces: 2 m
 - Cable de alimentación para el subwoofer: 2 m

5. INSTALACIÓN DE LOS RAZER NOMMO V2 PRO

1. Inserta el conector del altavoz izquierdo en el puerto para el altavoz izquierdo del altavoz derecho.

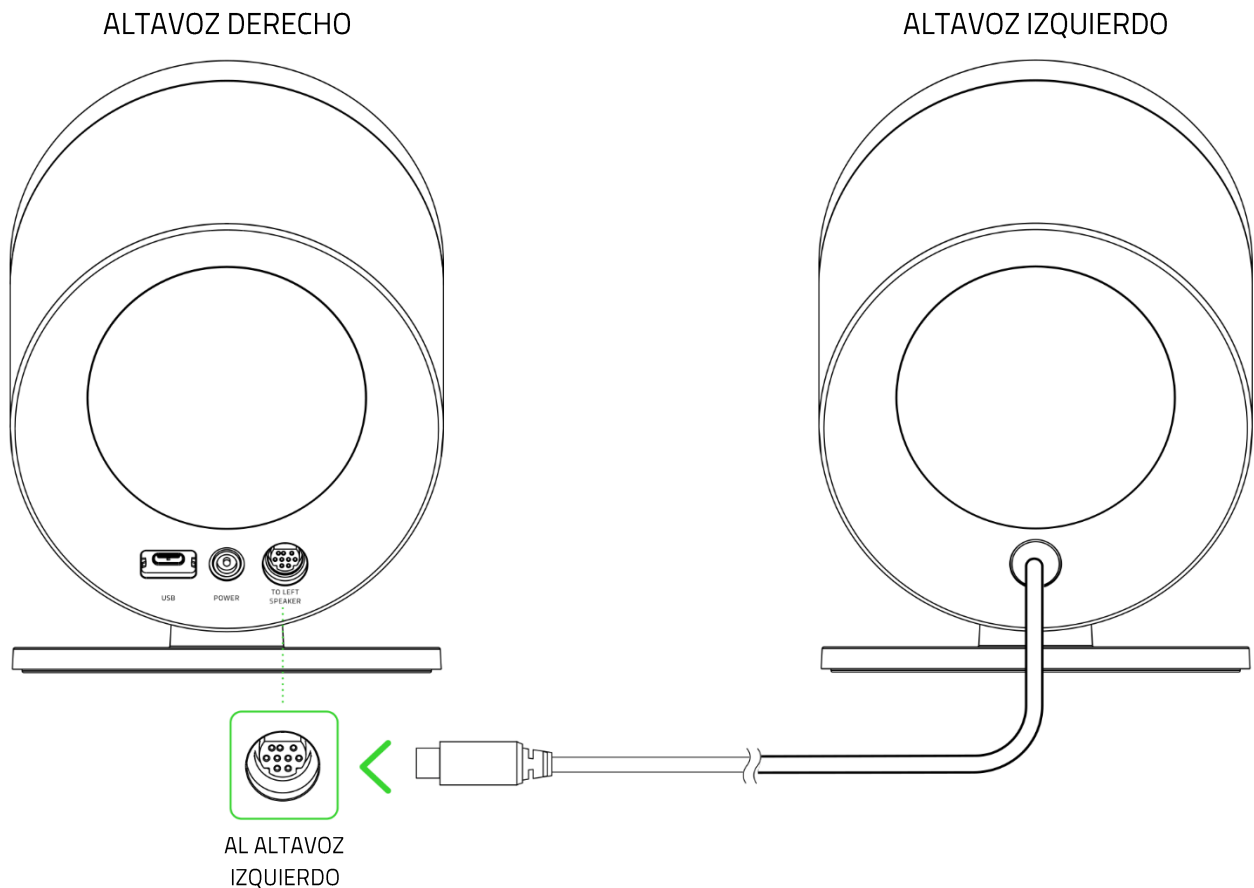

- !** Antes de conectar el conector del altavoz izquierdo, alinea sus clavijas correctamente con el puerto del altavoz izquierdo. **NO INTRODUCAS A LA FUERZA** el conector del altavoz izquierdo en el puerto del altavoz izquierdo.

2. Usa el conector de CA correspondiente para tu región con el adaptador de alimentación, conéctalo al puerto de alimentación derecho del altavoz gaming y enchúfalo a una toma de alimentación.

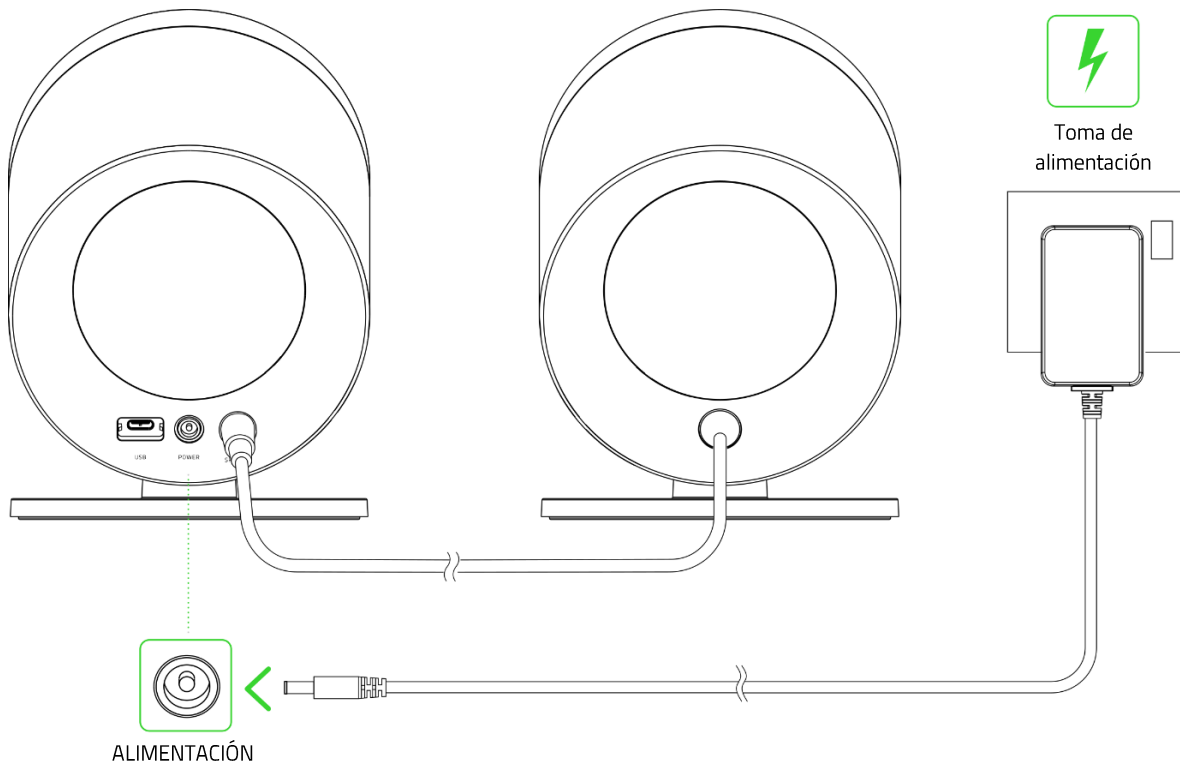

3. Conecta el cable de alimentación correspondiente a la región al puerto de alimentación del subwoofer y enchúfalo a una toma de alimentación.

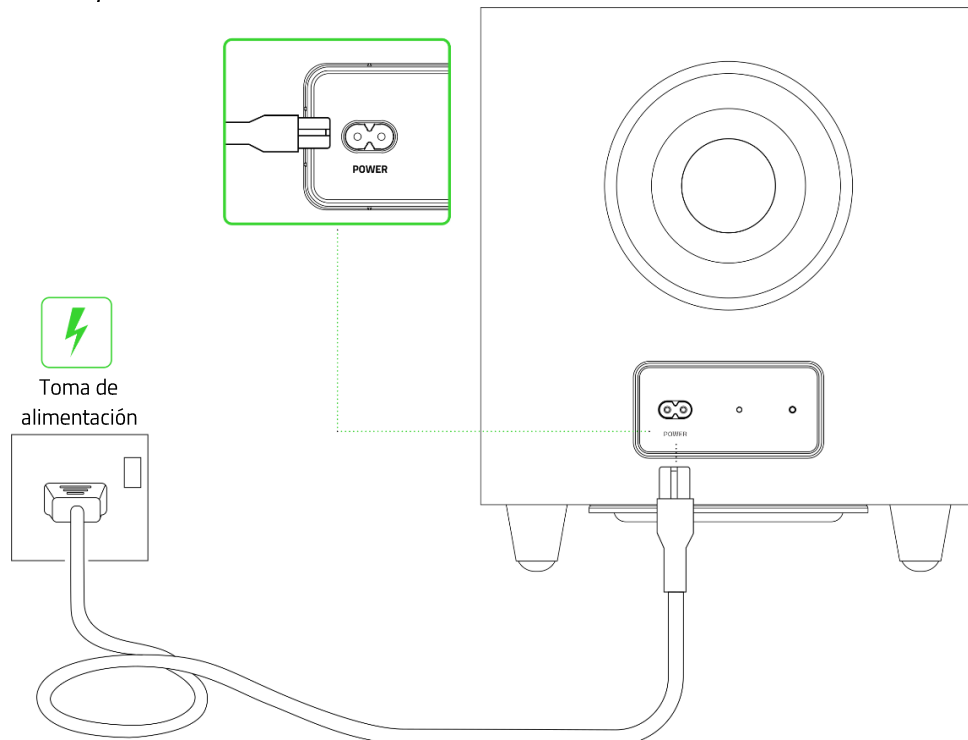

! Usa el cable de alimentación adecuado para tu región.

4. Gira la tapa inferior para extraerla e introduce las pilas AAA en el compartimento correspondiente, tal y como se indica.

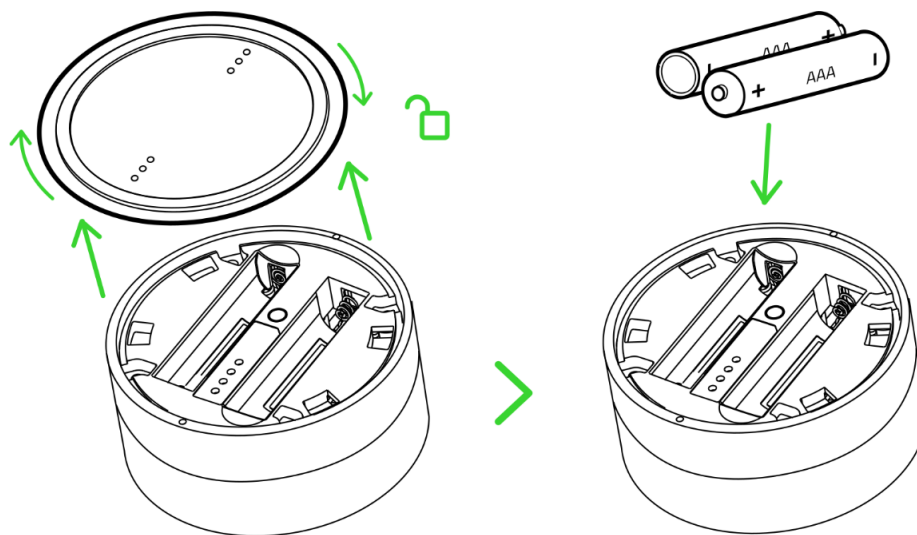

Precaución: Las pilas AAA incluidas no son recargables. Desecha las pilas de conformidad con las leyes y pautas medioambientales locales. Para tu seguridad, utiliza únicamente pilas alcalinas o de litio.

5. Vuelve a colocar la tapa inferior y gírala para fijarla en su sitio.

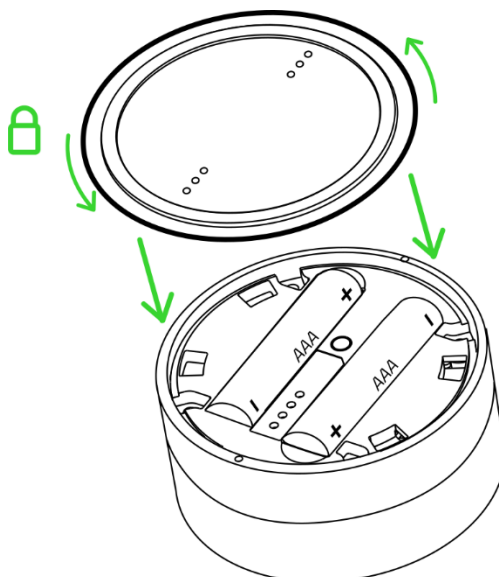

6. CONEXIÓN A LOS ALTAVOCES GAMING

A. MEDIANTE EL MODO PC

1. Conecta los altavoces gaming a cualquiera de los puertos USB tipo A de tu PC.

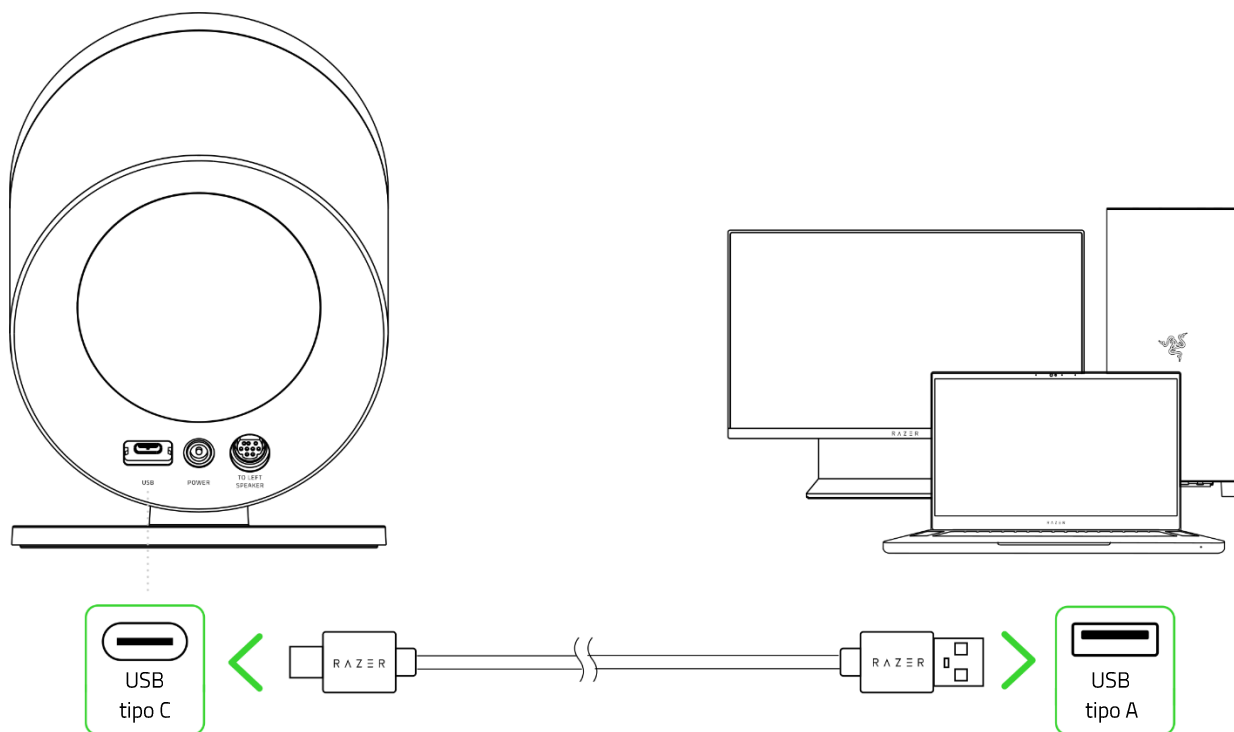

2. Mantén pulsado el botón de encendido en la unidad de control para encender los altavoces gaming. El indicador de estado de la unidad de control se iluminará en blanco para indicar que está conectada a los altavoces gaming y, a continuación, se iluminará en verde fijo para indicar que los altavoces gaming están en modo PC.

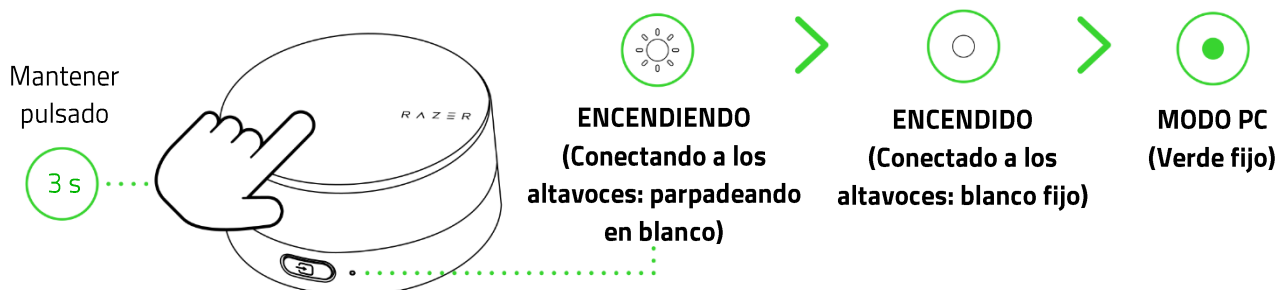

! En modo PC, la iluminación de proyección trasera de los altavoces gaming se encenderá brevemente en verde fijo y mostrará el efecto de iluminación de la rotación de espectro (predeterminado).

Cuando esté encendido, el indicador de estado del subwoofer inalámbrico parpadeará en verde para indicar que se está conectando a los altavoces gaming y permanecerá en verde fijo una vez conectado.

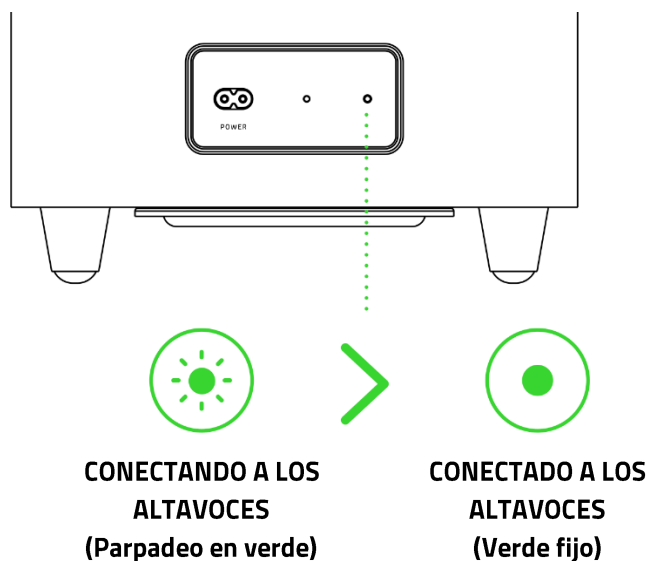

3. Establece los **Razer Nommo V2 Pro** como dispositivo de **Salida** predeterminado en tu PC.

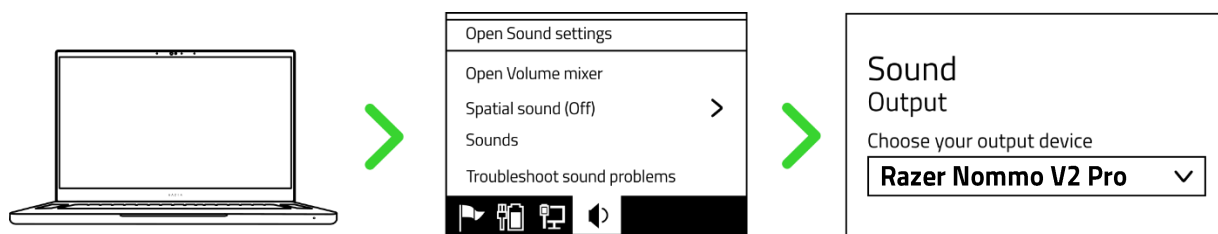

i Cuando utilices los altavoces gaming con otros dispositivos compatibles, establece los Razer Nommo V2 Pro como su dispositivo de salida predeterminado (si procede).

Los Razer Nommo V2 Pro ya están listos para usarse en modo PC.

B. MEDIANTE EL MODO BLUETOOTH

1. Con la barra de sonido encendida y en modo PC, pulsa el botón Fuente en la unidad de control para cambiar al modo Bluetooth. El indicador de estado en la unidad de control parpadeará en azul y se oirá un aviso acústico para indicar que los altavoces gaming están en modo de sincronización.

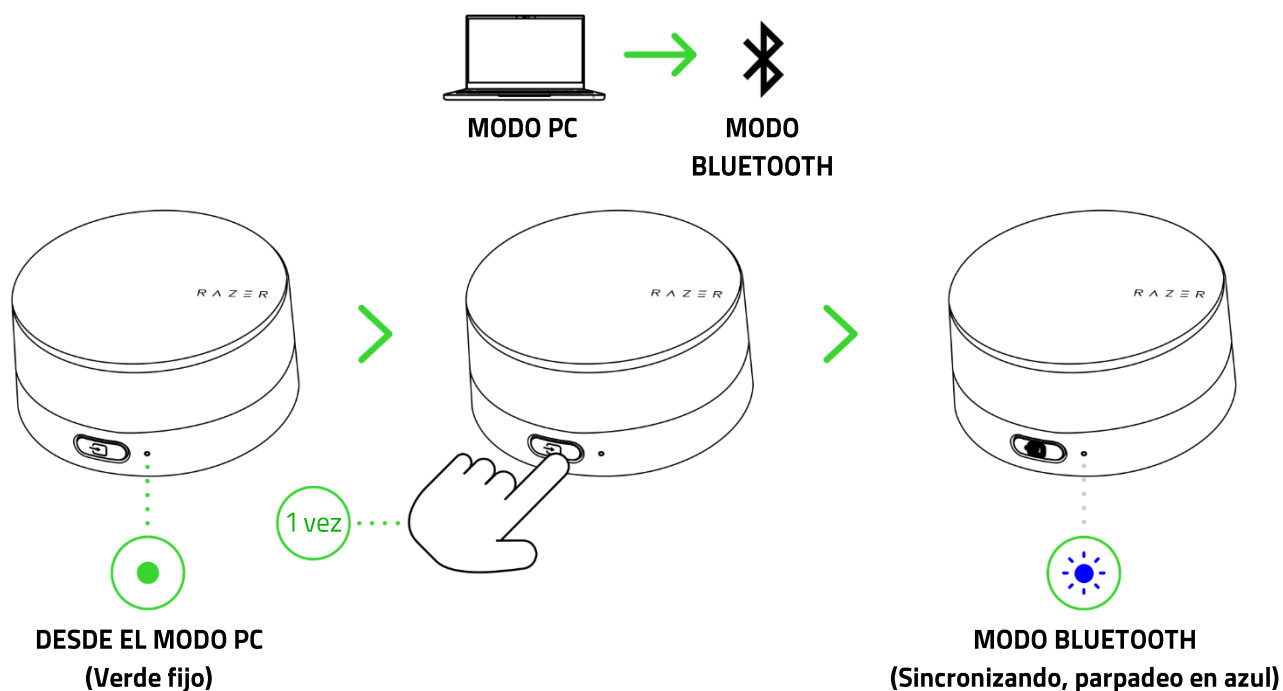

2. Habilita el Bluetooth en tu dispositivo y selecciona "**Razer Nommo V2 Pro (BT)**" entre los dispositivos disponibles.



- Espera hasta que ambos dispositivos estén conectados. El indicador de estado se encenderá en azul fijo para indicar que los altavoces gaming ya están conectados a tu dispositivo. En el modo Bluetooth, la iluminación de proyección trasera solo se encenderá en función del nivel de audio actual de tu dispositivo móvil (Reactiva al audio).

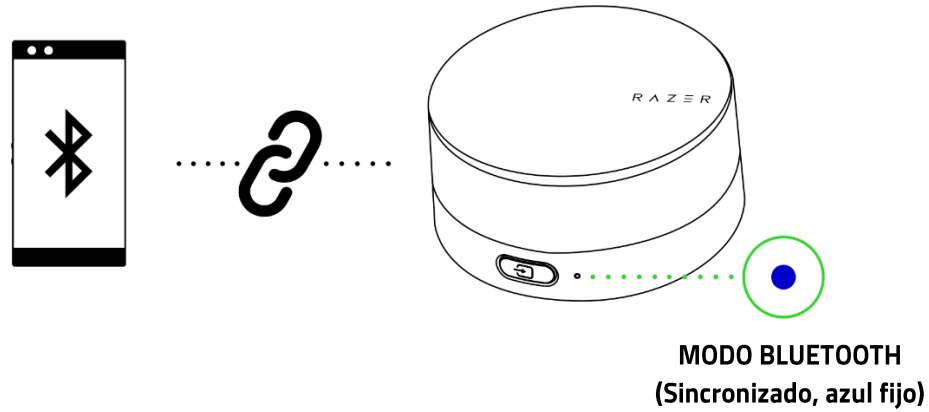

- ! *Las instrucciones son solo para la primera sincronización. Al conectar tus altavoces gaming, recuerda mantenerlos a una distancia máxima de un metro del dispositivo móvil. Al conectarse mediante Bluetooth y una vez sincronizados, tus altavoces gaming se reconectarán automáticamente a tu dispositivo móvil cada vez que cambies al modo Bluetooth. [Más información sobre cómo alternar entre las fuentes de audio](#)*

Los Razer Nommo V2 Pro ya están listos para usarse en modo Bluetooth.

7. USO DE TUS ALTAVOCES GAMING

INDICADOR DE BATERÍA BAJA

El indicador de estado de la unidad de control parpadeará en rojo repetidamente para indicar que sus pilas están a menos del 10 %. Esta secuencia luminosa se repetirá hasta que las pilas se agoten o se cambien.

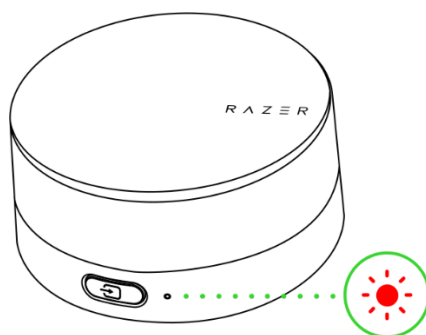

ENCENDER/APAGAR

Mantén pulsado el botón de encendido en la unidad de control durante 3 segundos para encender o apagar los altavoces gaming. El indicador de estado se iluminará brevemente en blanco cuando los altavoces gaming estén encendidos antes de mostrar la fuente de audio actual.

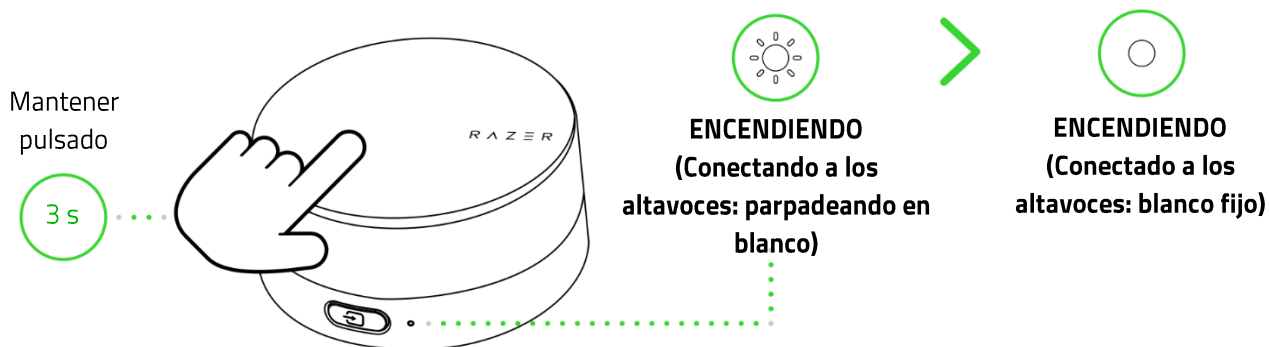

En el modo PC, la iluminación de proyección trasera de los altavoces gaming se iluminará brevemente en verde fijo cuando estén encendidos o en rojo fijo cuando estén apagados.

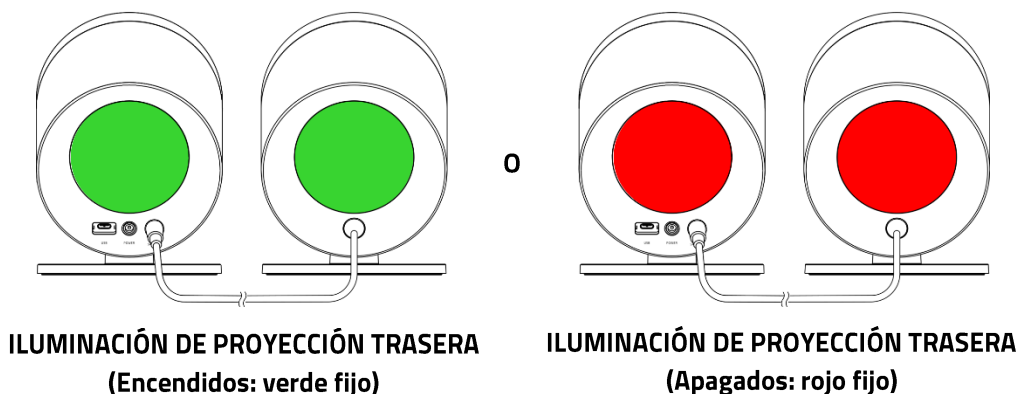

CONTROL MULTIMEDIA

El botón de encendido dispone de otras funciones de control multimedia:

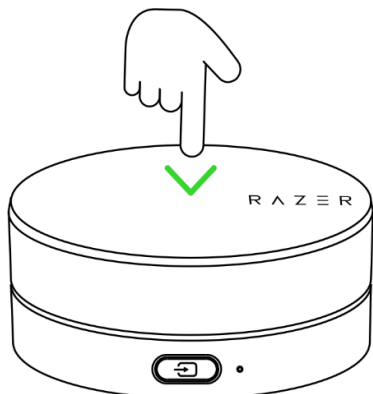

Una pulsación	Silenciar/Activar audio
Doble pulsación	Reproducir/Pausar una pista
Triple pulsación	Omitir una pista

AJUSTAR EL VOLUMEN

Gira la rueda de control multimedia para ajustar el volumen del modo de audio actual.

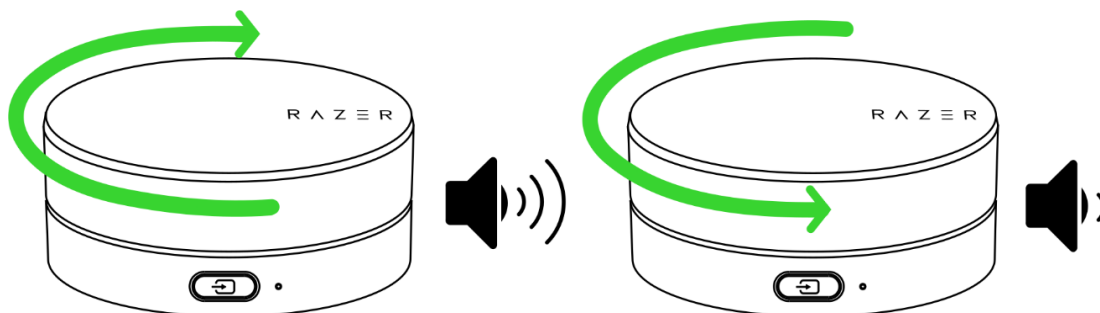

ALTERNAR ENTRE LAS FUENTES DE AUDIO

Con la barra de sonido encendida, pulsa el botón de fuente para cambiar entre el modo PC y el modo Bluetooth.

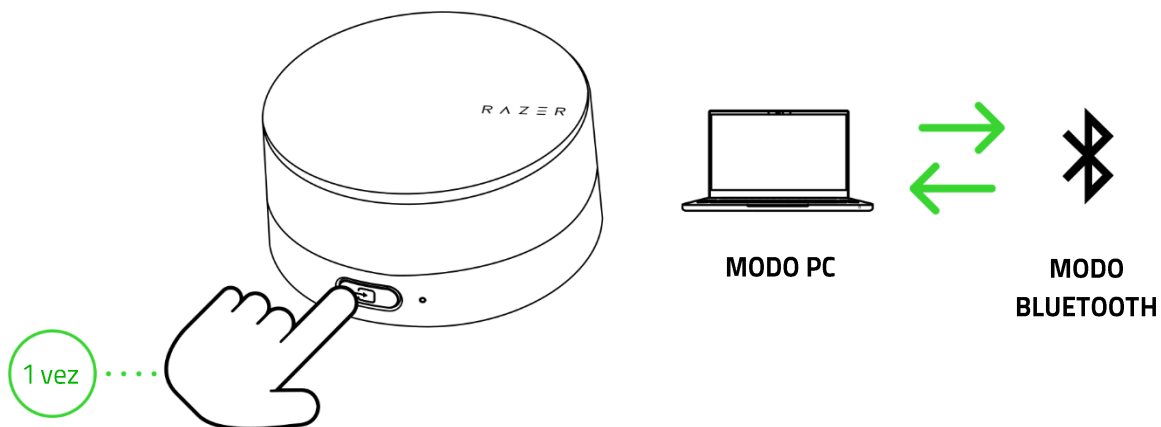

ALTERNAR ENTRE LOS DISPOSITIVOS DE AUDIO DEL PC

Con los altavoces gaming encendidos y en modo PC, mantén pulsado el botón de fuente para cambiar entre los altavoces gaming y un dispositivo de reproducción de PC secundario seleccionado en Razer Synapse. El indicador de estado parpadeará brevemente en amarillo para indicar que los altavoces gaming han cambiado a un dispositivo de reproducción de PC secundario y viceversa. [Más información sobre la alternancia de dispositivos de audio para PC](#)

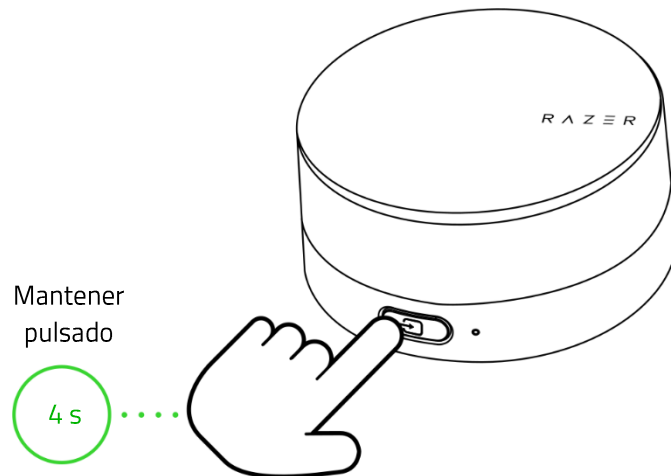

CAMBIAR LOS PREAJUSTES DEL ECUALIZADOR

Pulsa dos veces el botón Fuente para recorrer los ajustes predefinidos del ecualizador Plano, Juego, Música, Película y Personalizado. El indicador de estado de la unidad de control mostrará brevemente qué ajustes predefinidos del ecualizador están activos.

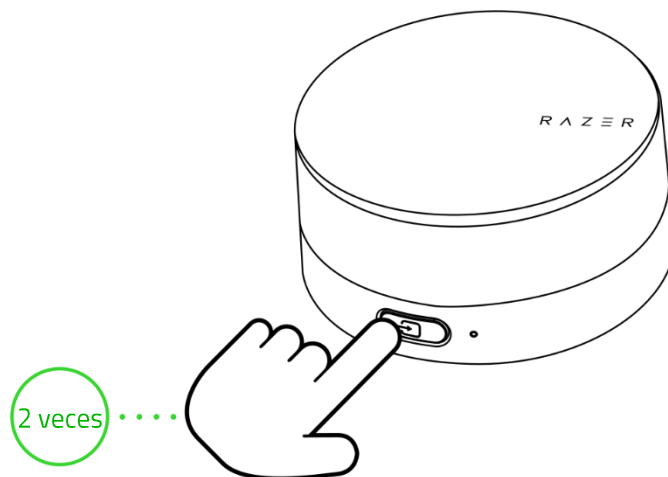

i También puedes cambiar los ajustes predefinidos del ecualizador activos y personalizar el preajuste Personalizado con la aplicación Razer Synapse (PC). [Más información sobre el ecualizador de audio](#)

VOLVER A ACTIVAR EL MODO DE SINCRONIZACIÓN BLUETOOTH (PARA DISPOSITIVOS NUEVOS)

1. Para activar el modo de sincronización, con el modo Bluetooth, mantén pulsado el botón Fuente durante 4 segundos. El indicador de estado en la unidad de control parpadeará en azul y se oirá un aviso acústico para indicar que los altavoces gaming están en modo de sincronización.

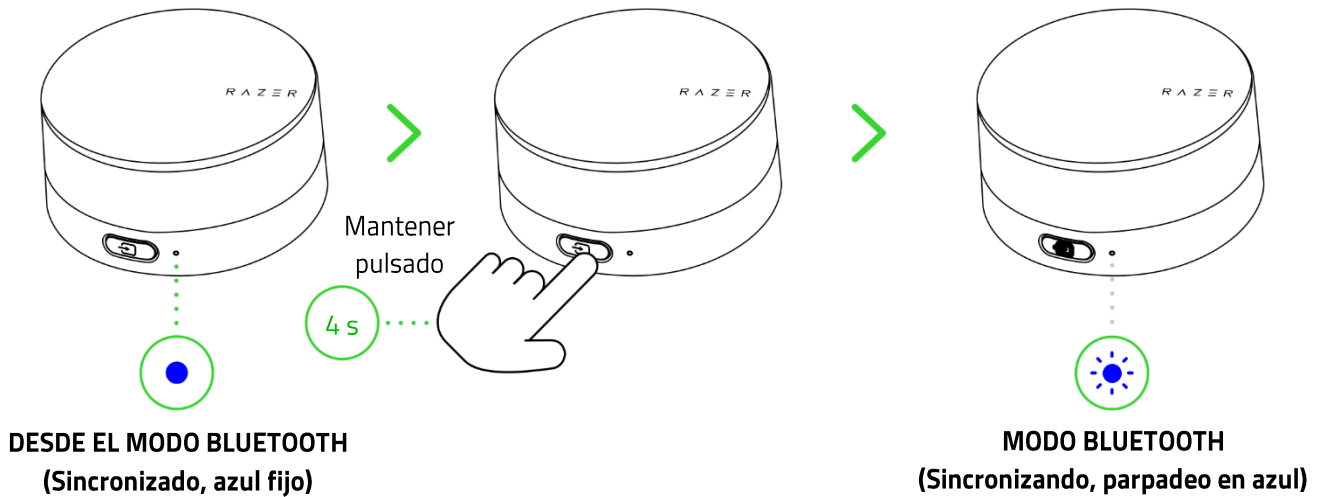

2. Habilita el Bluetooth en tu dispositivo y selecciona **"Razer Nommo V2 Pro (BT)"** en la lista de dispositivos encontrados.

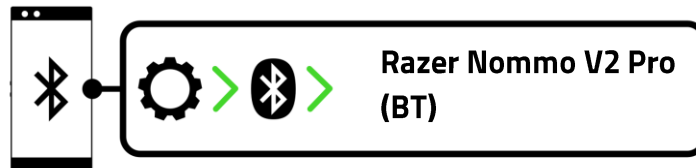

3. Espera hasta que ambos dispositivos estén conectados. El indicador de estado en la unidad de control se iluminará en azul fijo y se oirá un aviso acústico para indicar que los altavoces gaming ya están conectados a tu dispositivo.

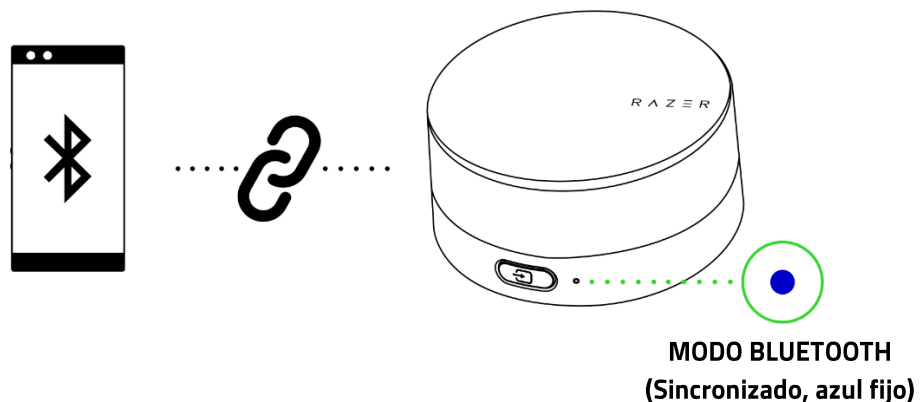

ACTIVAR/DESACTIVAR LA ILUMINACIÓN DE PROYECCIÓN TRASERA

Mientras mantienes pulsado el botón de encendido/rueda de control multimedia, gíralo en el sentido de las agujas del reloj para activar la iluminación de proyección trasera o en sentido contrario para desactivarla.

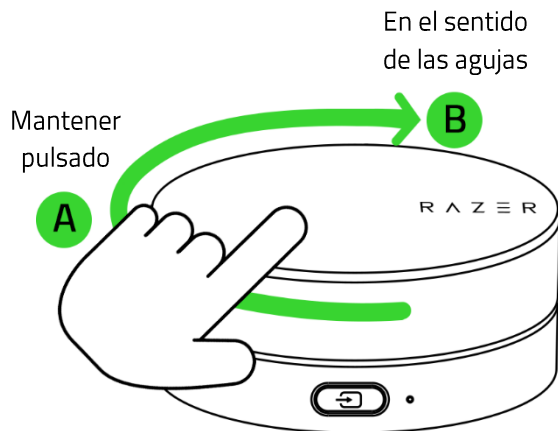

HABILITAR ILUMINACIÓN DE PROYECCIÓN TRASERA

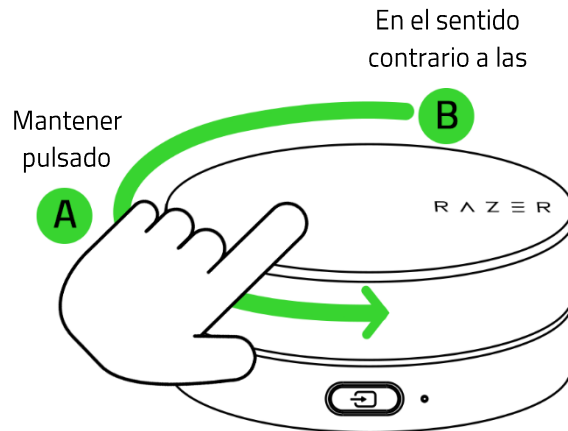

DESHABILITAR ILUMINACIÓN DE PROYECCIÓN TRASERA

ACTIVAR/DESACTIVAR EL EFECTO REACTIVO AL AUDIO

En el modo Bluetooth, pulsa simultáneamente los botones de encendido y fuente para activar/desactivar el efecto reactivo al audio y permitir que la iluminación de los altavoces reaccione en función del audio que se está reproduciendo.

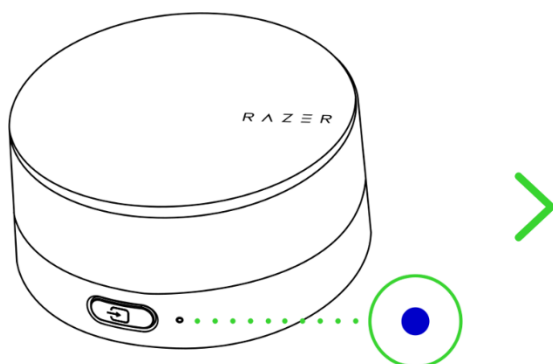

MODO BLUETOOTH
(Sincronizado, azul fijo)

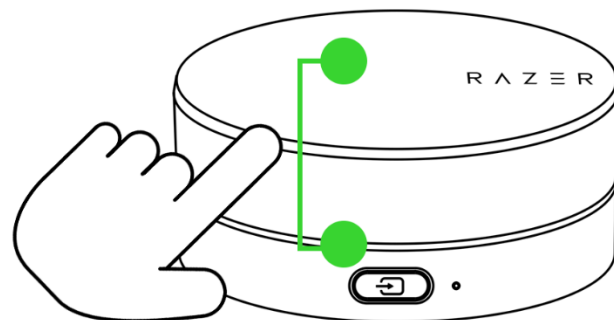

HABILITAR / DESHABILITAR REACTIVA AL AUDIO

i Esta función solo funciona en modo Bluetooth.

REFERENCIA RÁPIDA DE FUNCIONES

Botón de encendido / Rueda de control multimedia

Una pulsación	Silenciar/Activar audio
Doble pulsación	Reproducir/Pausar una pista
Triple pulsación	Omitir una pista
Mantener pulsado durante 3 segundos	Encender/Apagar
Girar en el sentido de las agujas del reloj/en sentido contrario a las agujas del reloj	Subir o bajar el volumen
Mantener pulsado + girar en el sentido de las agujas del reloj	Activar la iluminación de proyección trasera
Mantener pulsado + girar en sentido contrario a las agujas del reloj	Desactivar la iluminación de proyección trasera

Botón Fuente

Una pulsación	Cambiar entre las fuentes de audio
Doble pulsación	Alternar entre los preajustes del ecualizador
Mantener pulsado durante 4 segundos (en modo PC)	Alternar entre dispositivos de audio del PC (requiere Razer Synapse)
Mantener pulsado durante 4 segundos (en modo Bluetooth)	Volver a activar el modo de sincronización mediante Bluetooth

Botón de encendido + botón Fuente

Una pulsación
(en modo Bluetooth)

Activar/desactivar el efecto
reactivo al audio (solo funciona en
modo Bluetooth)

RAZER SYNAPSE (PC)

Utiliza la aplicación Razer Synapse para alternar entre fuentes de audio, personalizar la iluminación de tus altavoces, personalizar un preajuste de ecualización y ajustar otras funciones avanzadas para una experiencia auditiva realmente envolvente.



Disponible solo para Windows® 10 de 64 bits (o posterior). Instala Razer Synapse cuando recibas la notificación o descarga el instalador en razer.com/synapse.

8. CONFIGURACIÓN DE LOS RAZER NOMMO V2 PRO MEDIANTE RAZER SYNAPSE

i Es necesaria una conexión a Internet para la instalación, las actualizaciones y las prestaciones basadas en la nube. Te recomendamos que te registres para obtener un Razer ID, pero es opcional. Todas las características mencionadas están sujetas a modificaciones en función de la versión actual del software, de los dispositivos conectados y de las aplicaciones o software compatibles.

PESTAÑA SYNAPSE

La pestaña Synapse es la pestaña predeterminada cuando se inicia por primera vez Razer Synapse. Esta pestaña te permite navegar por la subpestaña Panel.

Panel

La subpestaña Panel es una visión general de Razer Synapse, desde donde puedes acceder a todos tus dispositivos, módulos y servicios en línea de Razer.

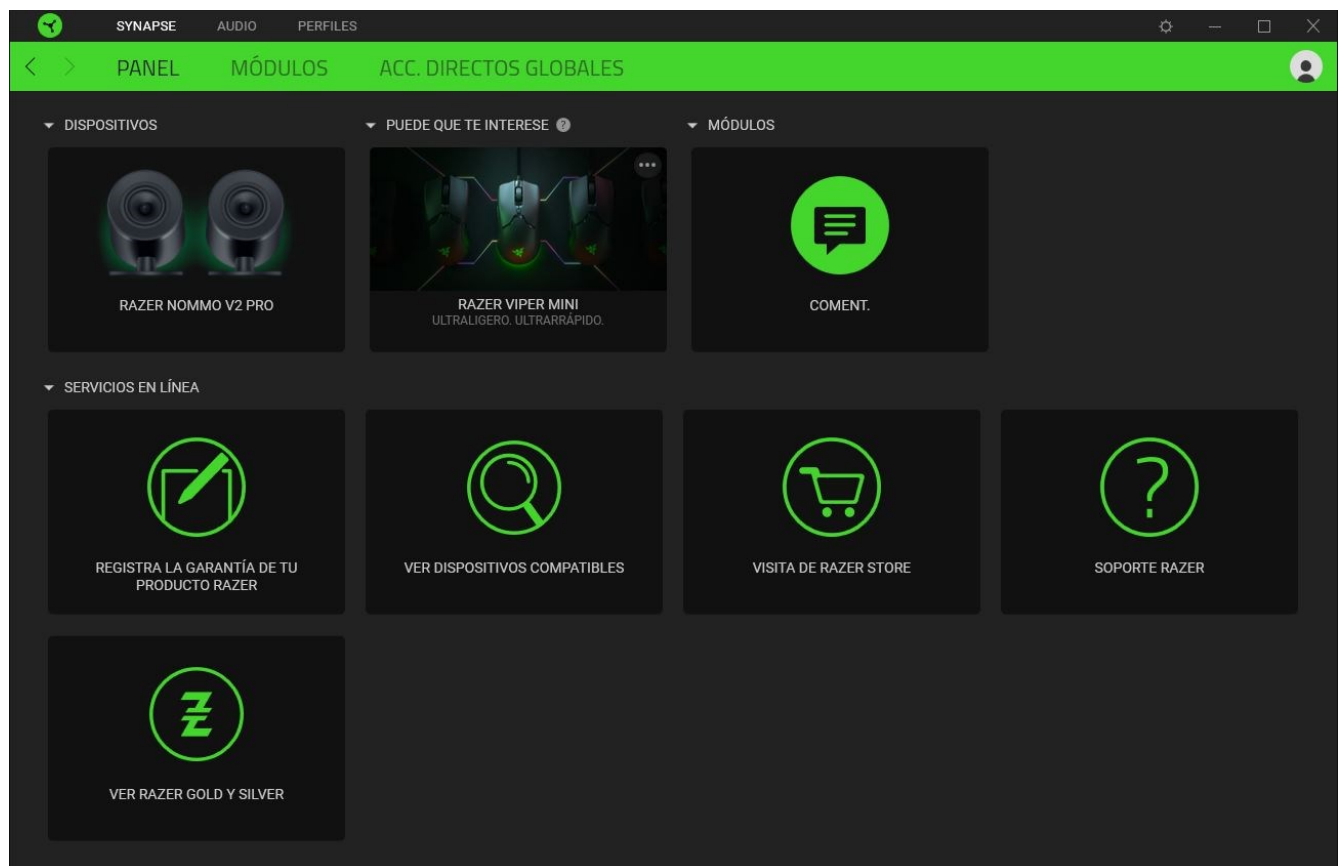

Módulos

La subpestaña Módulos muestra todos los módulos instalados y los disponibles para instalación.

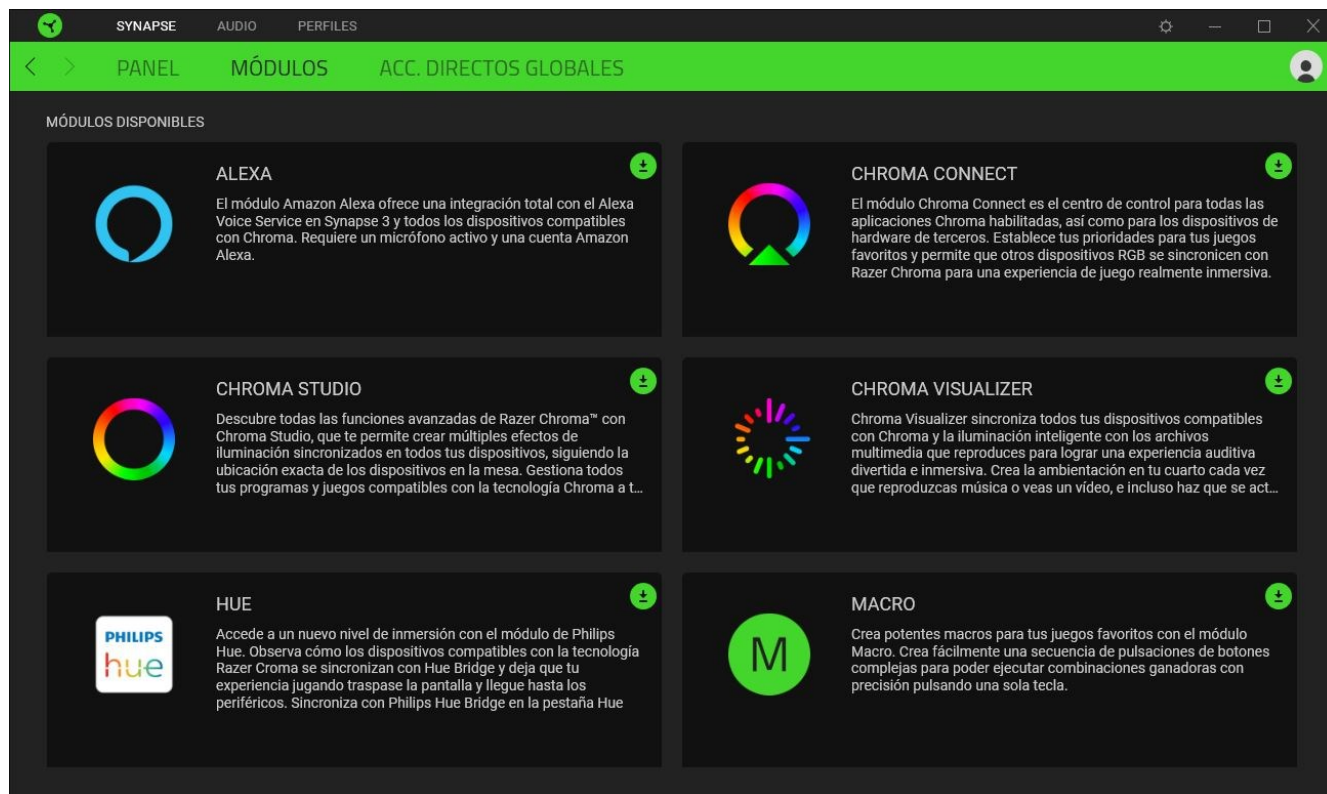

Accesos directos globales

Combina operaciones o funciones de Razer Synapse para personalizar combinaciones de teclas en cualquier entrada de dispositivo compatible con Razer Synapse que podrás aplicar en todos los perfiles de dispositivos. [Más información sobre Perfiles](#)

! Solo se reconocerán las entradas de dispositivos compatibles con Razer Synapse.



PESTAÑA AUDIO

La pestaña Audio es la pestaña principal de los Razer Nommo V2 Pro. Desde ella puedes personalizar los ajustes de tus altavoces gaming para aprovechar todo su potencial. Los cambios realizados en esta pestaña se guardan automáticamente en tu sistema y en el almacenamiento en la nube.

Sonido

La subpestaña Sonido sirve para cambiar entre el audio Estéreo y el THX Spatial Audio, ajustar el volumen de los altavoces gaming, establecer un dispositivo de reproducción secundario, cambiar a la fuente de audio Bluetooth y cambiar su ecualizador de audio utilizando preajustes o tu propia configuración.

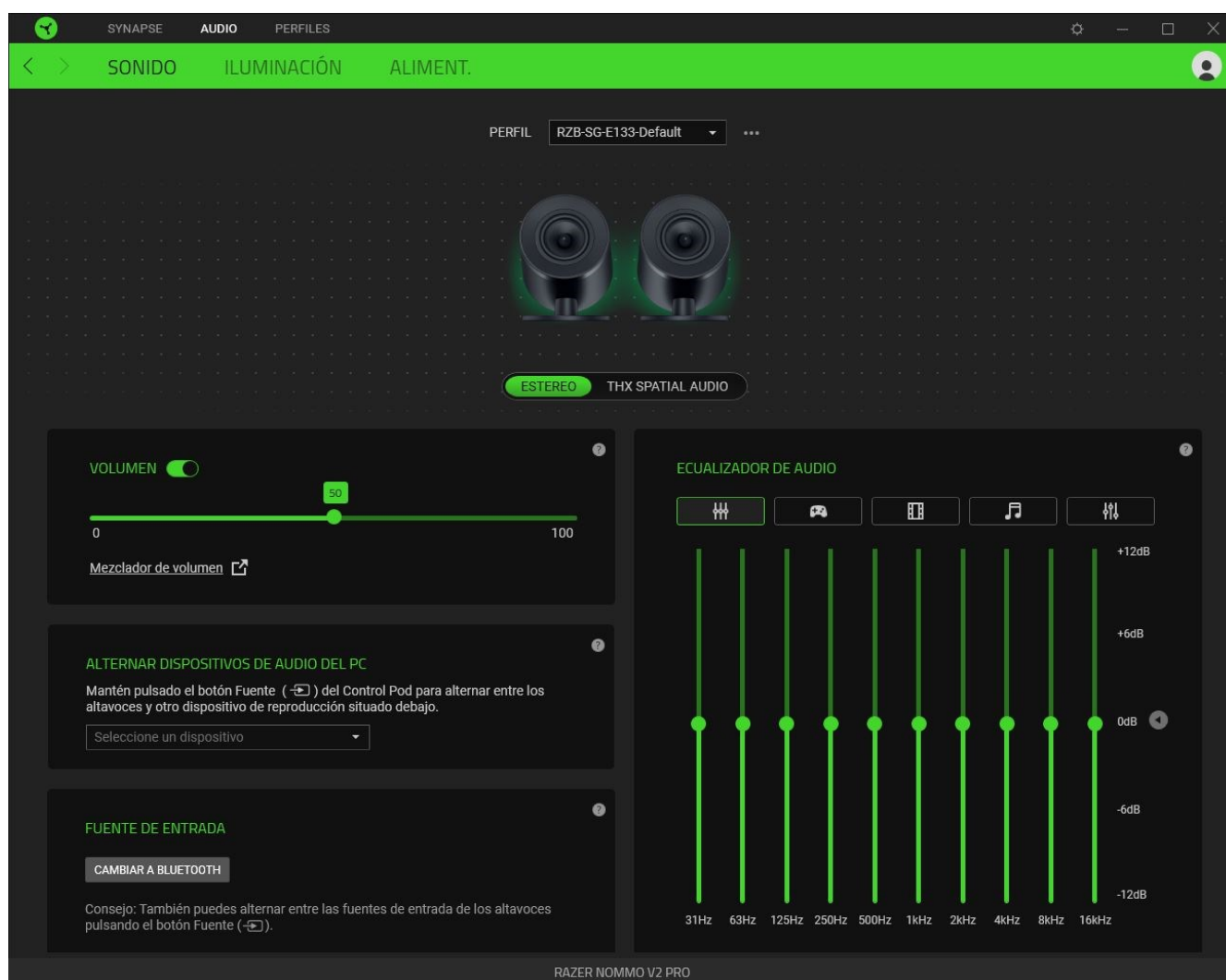

Perfil

En Perfil se indica el espacio de almacenamiento de datos donde se guardan todos los ajustes de tus periféricos Razer. De forma predeterminada, el nombre del perfil se basa en el nombre de tu sistema. Para añadir, renombrar, duplicar o eliminar un perfil, pulsa el botón Varios (●●●).

Estéreo / THX Spatial Audio

Permite alternar entre audio Estéreo y THX Spatial Audio.

Volumen

Permite ajustar el volumen de audio de los altavoces gaming. También puedes acceder al mezclador de volumen de Windows del dispositivo de reproducción actual, donde podrás ajustar proporcionalmente el volumen general del sistema o ajustar de forma individual el volumen de todas las aplicaciones activas.

Alternar dispositivos de audio del PC

Establece un dispositivo de reproducción secundario de PC al que puedes cambiar al mantener pulsado el botón Fuente.

Fuente de entrada

Te permite cambiar los altavoces gaming al modo Bluetooth mediante Razer Synapse.

 *Razer Synapse no podrá volver a activar el modo PC cuando los altavoces gaming se hayan configurado en modo Bluetooth. Para poner los altavoces gaming en modo PC, presione el botón de fuente.*

Ecuador de audio

Selecciona cualquier ajuste predefinido del ecualizador para disfrutar de la mejor experiencia de audio, diseñada para tener un audio equilibrado, una experiencia inmersiva en los juegos, ver películas o disfrutar de tu música favorita. Al modificar cualquier preajuste del ecualizador, pasará automáticamente a ser un ajuste establecido en Personalizar.

Propiedades de sonido

Abre la ventana Propiedades de sonido de Windows, donde puedes gestionar la configuración de sonido del sistema. Podrás modificar la configuración del dispositivo de reproducción y de grabación, el esquema de sonidos y las actividades de comunicación predeterminadas.

Iluminación

La subpestaña Iluminación te permite personalizar la iluminación de los altavoces gaming.

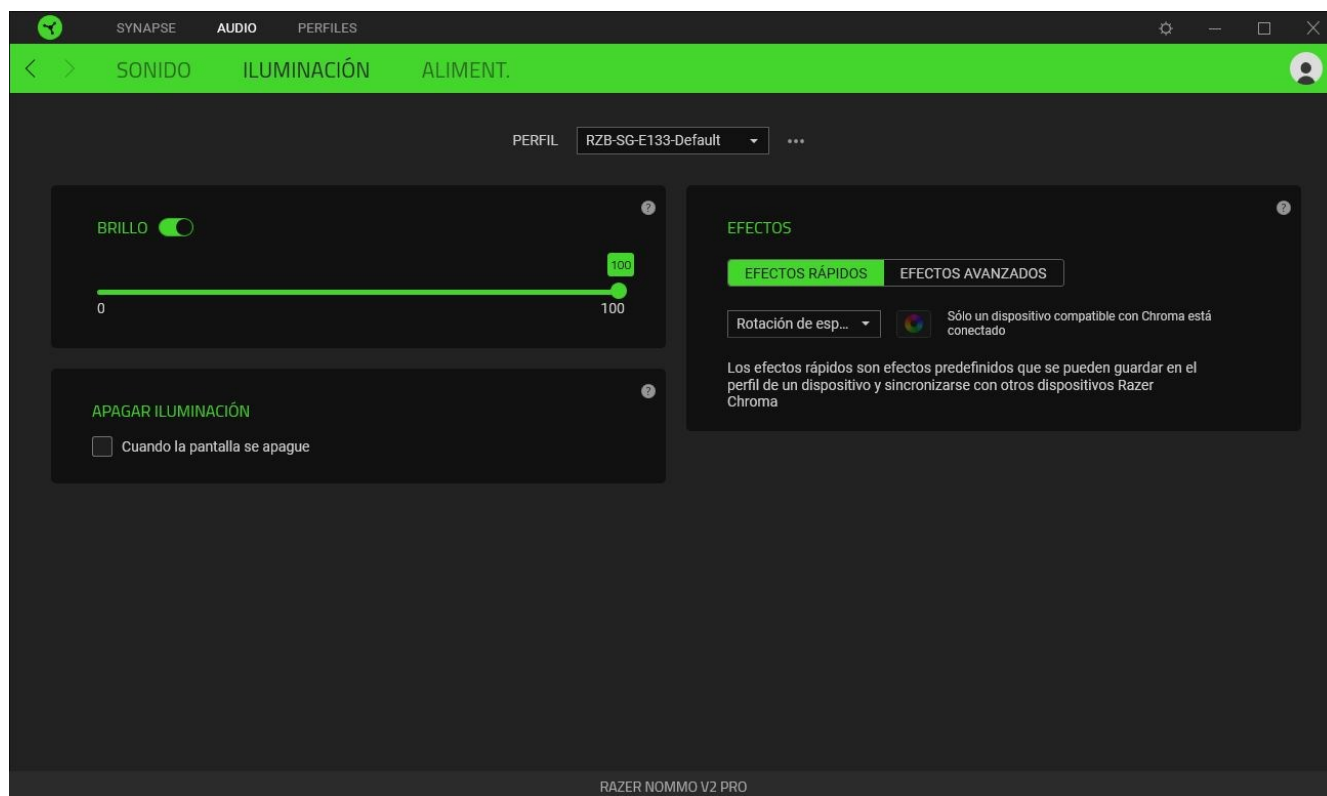

Brillo

Puedes apagar la iluminación de los altavoces gaming con la opción Brillo, o aumentar o reducir la luminosidad con el control deslizante.



Apagar iluminación

Esta herramienta de ahorro de energía te permite desactivar la iluminación de los altavoces gaming cuando se apaga la pantalla del sistema.

Efectos rápidos

Hay varios efectos rápidos que puedes seleccionar y aplicar a la iluminación de los altavoces gaming:

	Nombre	Descripción	Cómo configurarlo
	Medidor de audio	Los altavoces gaming se iluminarán en función del volumen del audio con un espectro de colores predeterminado.	Selecciona un nivel de Potenciador de color.

	Respiración	La iluminación de proyección trasera se encenderá y se desvanecerá gradualmente en los colores seleccionados.	Se pueden seleccionar hasta 2 colores o hacer que el cambio se haga de forma aleatoria
	Rotación de espectro	La iluminación de proyección trasera rotará entre los 16,8 millones de colores indefinidamente.	No se requiere personalización adicional.
	Estático	Los altavoces gaming se mantendrán iluminados con el color seleccionado.	Selecciona un color.

Si tienes otros dispositivos compatibles con Razer Chroma, puedes sincronizar los efectos rápidos pulsando el botón de sincronización de Chroma ().

 Solo se sincronizarán los dispositivos que sean compatibles con el efecto de iluminación seleccionado.

Efectos avanzados

La opción Efectos avanzados te permite elegir un efecto Chroma para usarlo en un periférico de Razer compatible con Chroma. Para comenzar a crear tu propio efecto Chroma, simplemente pulsa el botón Chroma Studio ().

Aliment.

Utiliza la subpestaña Aliment. para que los altavoces gaming entren en modo reposo cuando se queden inactivos durante un periodo determinado.

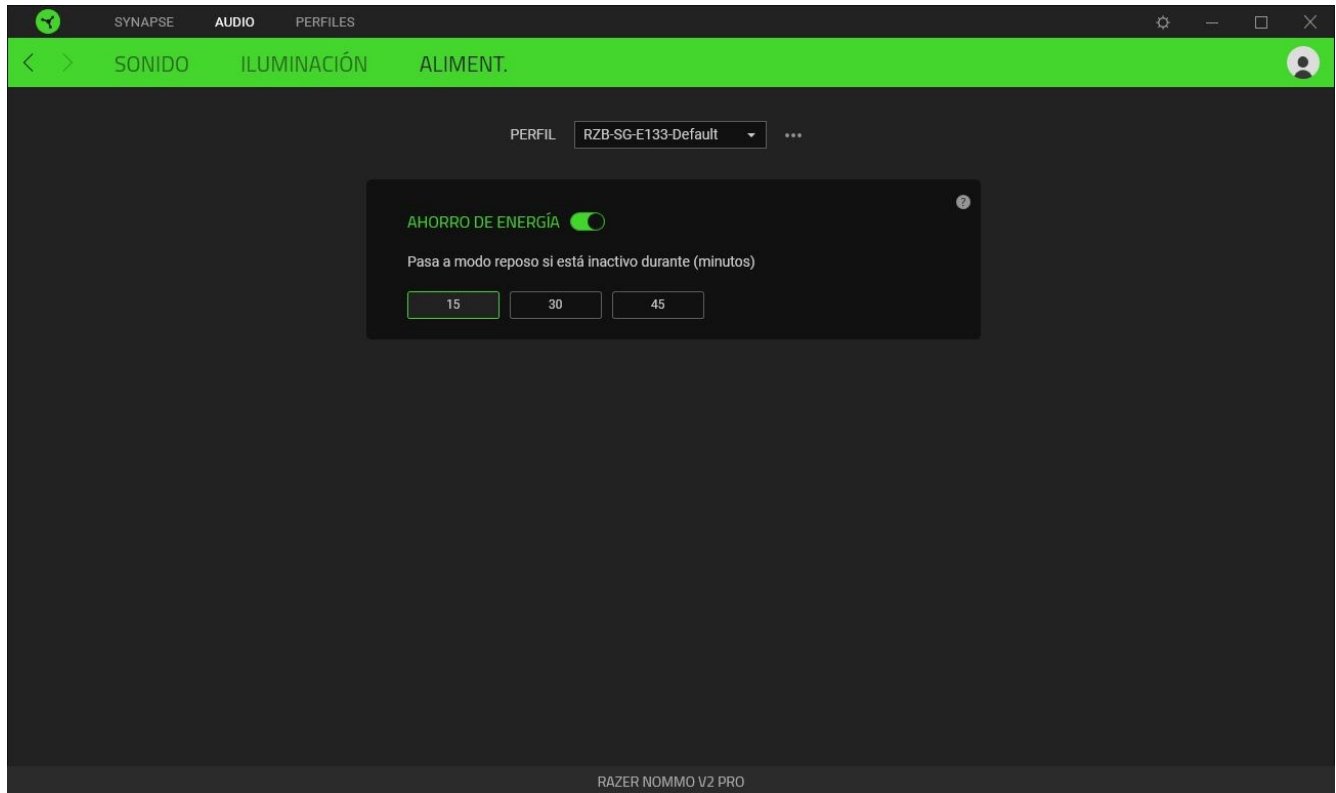

PESTAÑA PERFILES

La pestaña Perfiles es una solución práctica para gestionar todos los perfiles y asociarlos a tus juegos y aplicaciones.

Dispositivos

En la subpestaña Dispositivos puedes ver los juegos que están vinculados a los perfiles de cada dispositivo y los efectos Chroma que están vinculados a los juegos.

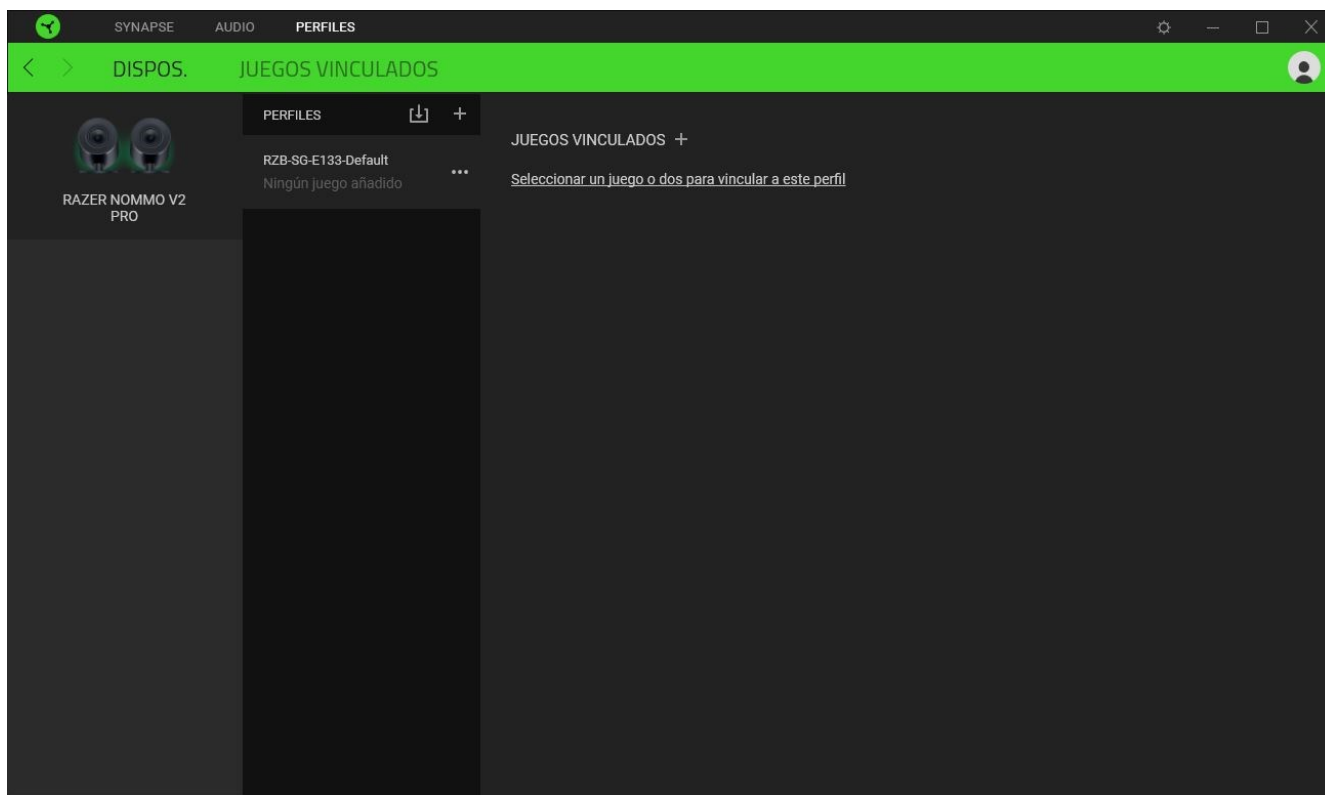

Puedes importar perfiles desde tu equipo o desde la nube con el botón Importar (📁) o crear nuevos perfiles en el dispositivo seleccionado con el botón Añadir (+). Para renombrar, duplicar, exportar o eliminar un perfil, pulsa el botón Varios (⋮). Cada perfil se puede configurar para que se active cuando se ejecute una aplicación. Esto se hace a través de la opción Juegos vinculados.

Juegos vinculados

La subpestaña Juegos vinculados te permite añadir juegos, ver dispositivos vinculados a juegos o buscar juegos añadidos. También puedes ordenar los juegos por orden alfabético, fecha de última partida o más jugados. Los juegos añadidos seguirán apareciendo aquí aunque no estén vinculados a ningún dispositivo Razer.

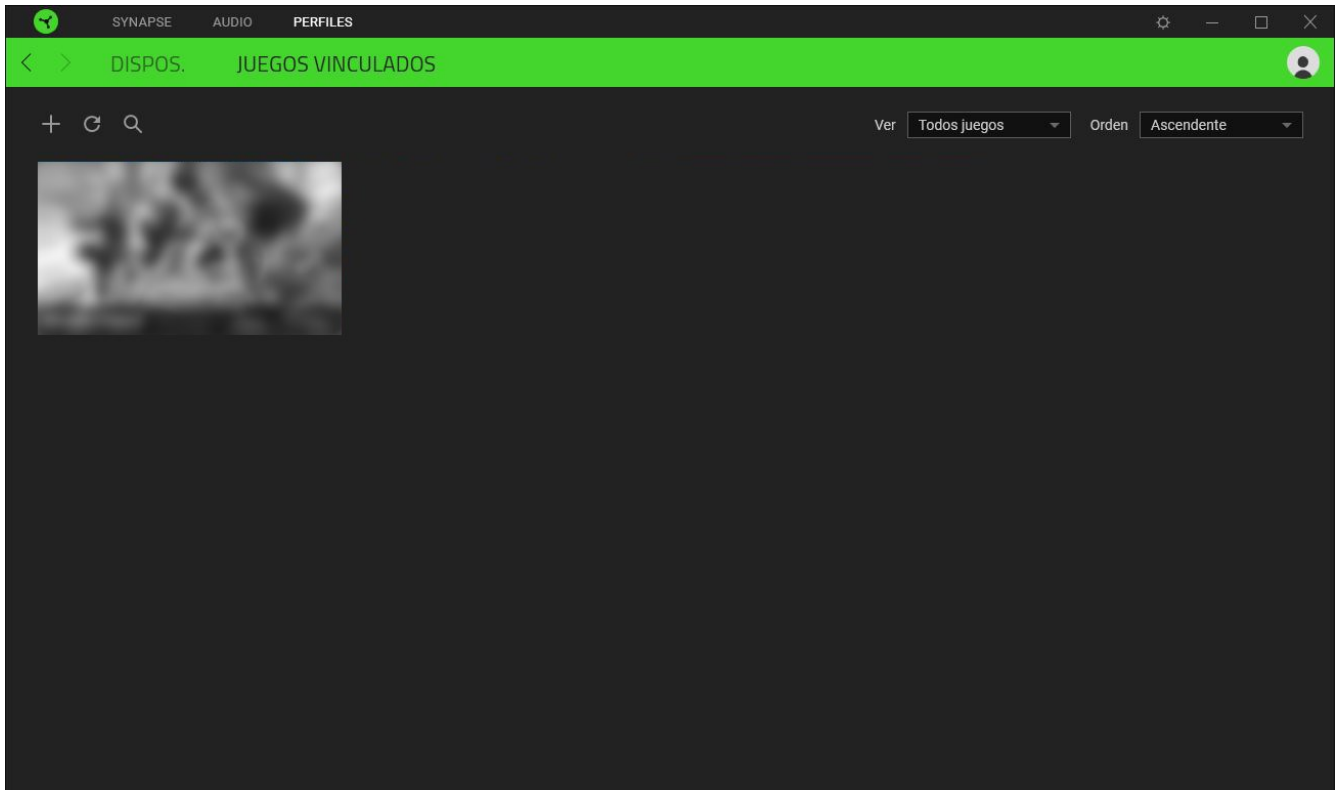

Para vincular juegos a dispositivos Razer conectados o a efectos Chroma, simplemente selecciona cualquier juego de la lista y haz clic en **Selecciona un dispositivo y su perfil para iniciarlo automáticamente durante el juego** para elegir el dispositivo Razer o el efecto Chroma con el que quedará vinculado. Una vez conectado, puedes pulsar el botón Varios (●●●) del dispositivo o efecto Chroma correspondiente para seleccionar un perfil o efecto Chroma específico.

VENTANA AJUSTES

La ventana Ajustes, a la que puedes acceder haciendo clic en el botón (⚙️) en Razer Synapse, te permite configurar el comportamiento al iniciar el dispositivo y elegir el idioma de Razer Synapse, ver las guías principales de cada dispositivo Razer conectado o realizar un restablecimiento de fábrica a cualquier dispositivo Razer conectado.

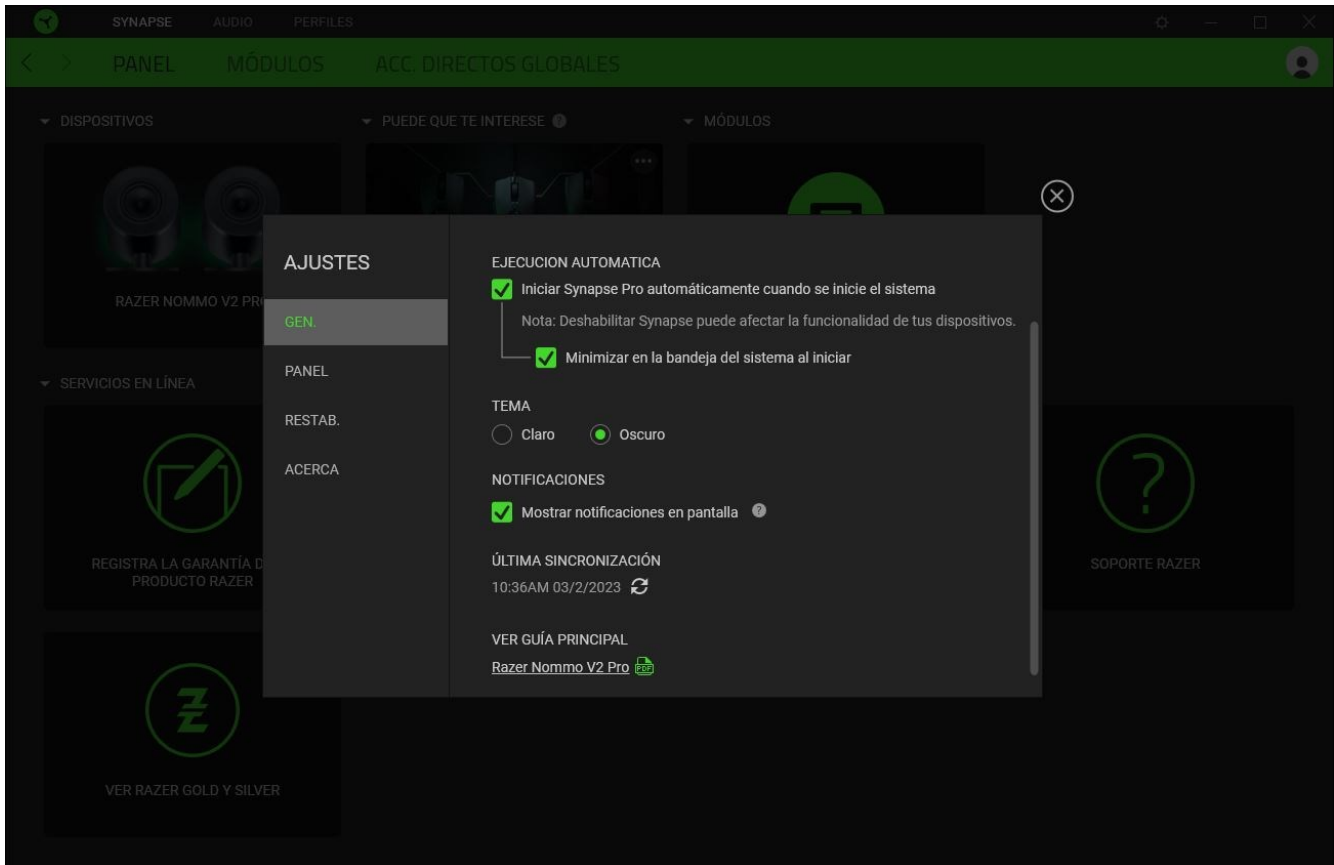

Pestaña General

La pestaña General te permite cambiar el idioma del software, el comportamiento de arranque, el tema de la pantalla y la visualización de notificaciones en pantalla. También puedes sincronizar manualmente tus perfiles a la nube (↻) o ver la guía principal de todos los dispositivos Razer conectados y módulos instalados.

Pestaña Panel

Usa la pestaña Panel para personalizar qué recomendaciones de dispositivos Razer (basadas en tu configuración y en los juegos a los que juegas) se mostrarán en el Panel.

Pestaña Restablecer

La pestaña Restablecer te permite llevar a cabo un restablecimiento de fábrica en todos los dispositivos Razer conectados que tengan memoria integrada y/o restablecer los tutoriales de

Razer Synapse para familiarizarte de nuevo con las nuevas funciones de Razer Synapse la próxima vez que lo inicies.



Cuando restablezcas un dispositivo Razer, se borrarán todos los perfiles almacenados en las memorias integradas de los dispositivos seleccionados.

Pestaña Acerca de

La pestaña Acerca de muestra una breve información del software y la declaración del copyright, y también proporciona enlaces relevantes para sus términos de uso. También puedes utilizar esta pestaña para comprobar actualizaciones de software o como acceso rápido a las comunidades sociales de Razer.

9. SEGURIDAD Y MANTENIMIENTO

ADVERTENCIA

- Utiliza el cable de alimentación apropiado para tu región cuando conectes un cable de alimentación en el subwoofer.
 - Si detectas algún tipo de riesgo en los altavoces gaming y/o el subwoofer, desenchufa inmediatamente ambos dispositivos de la toma de corriente.
-

NORMAS DE SEGURIDAD

Para alcanzar la máxima seguridad al usar tus Razer Nommo V2 Pro, te sugerimos las siguientes medidas:

Si tuvieras algún problema para utilizar el dispositivo correctamente y las indicaciones de la resolución de problemas no dieran resultado, desconecta el dispositivo y llama a la línea de atención al cliente de Razer o accede a support.razer.com para solicitar asistencia.

No desmontes el dispositivo y no intentes hacerlo funcionar bajo circunstancias anormales. Hacerlo anulará la garantía.

Antes de conectar el conector del altavoz izquierdo, alinea sus clavijas correctamente con el puerto del altavoz izquierdo. No introduzcas a la fuerza el conector del altavoz izquierdo en el puerto del altavoz izquierdo.

Mantén el dispositivo alejado de los líquidos o la humedad. El dispositivo debe funcionar dentro del rango específico de temperaturas de 0 °C a 40 °C. Si la temperatura supera ese rango, desenchufa o apaga el dispositivo para dejar que la temperatura se estabilice hasta un nivel óptimo.

USO Y MANTENIMIENTO

Los Razer Nommo V2 Pro requieren un mantenimiento mínimo para que se conserven en óptimas condiciones. Para evitar la acumulación de suciedad, recomendamos limpiar cada altavoz y el subwoofer una vez al mes con un paño suave o un hisopo de algodón. No uses jabón ni productos de limpieza agresivos.

10. ASPECTOS LEGALES

INFORMACIÓN SOBRE DERECHOS DE AUTOR Y PROPIEDAD INTELECTUAL

© 2025 Razer Inc. Todos los derechos reservados. Razer, el logotipo de la serpiente de tres cabezas, el logotipo de Razer, "For Gamers. By Gamers.", y el logotipo de "Powered by Razer Chroma" son marcas comerciales o marcas registradas de Razer Inc. y/o sus empresas afiliadas en Estados Unidos y otros países. El resto de marcas registradas son propiedad de sus respectivos titulares y otros nombres de empresas y productos aquí mencionados pueden ser marcas comerciales de sus respectivas compañías.

The Bluetooth® word mark and logos are registered trademarks owned by Bluetooth SIG, Inc., and any use of such marks by Razer is under license.

Windows and the Windows logo are trademarks of the Microsoft group of companies.

Razer Inc. ("Razer") puede tener derechos de autor, marcas comerciales, secretos comerciales, patentes, solicitudes de patentes u otros derechos de propiedad intelectual (registrados o no registrados) relativos al producto objeto de esta guía. La entrega de esta guía no otorga derechos de ningún tipo, como derechos de autor, marca comercial, patente u otro derecho de propiedad intelectual. Razer Nommo V2 Pro (el "Producto") puede diferir de las imágenes del embalaje u otras. Razer no asume ninguna responsabilidad sobre dichas diferencias o por cualquier error que pudiera aparecer. La información contenida aquí está sujeta a cambios sin previo aviso.

GARANTÍA LIMITADA DEL PRODUCTO

Para obtener los términos más recientes y actuales de la Garantía limitada del producto, visita [razer.com/warranty](https://www.razer.com/warranty).

LIMITACIÓN DE RESPONSABILIDAD

Razer no será en ningún caso responsable de ninguna pérdida de beneficios, pérdida de información o datos, especial, fortuita, indirecta, punitiva o consecuente, que surja de alguna forma de la distribución o la venta, reventa, uso o incapacidad para usar el Producto. La responsabilidad de Razer no podrá superar en ningún caso el precio de compra minorista del Producto.

GENERAL

Estos términos estarán regidos y serán interpretados bajo las leyes de la jurisdicción en la cual se haya comprado el Producto. Si algún término de este documento se considera no válido o no aplicable, entonces dicho término (en la medida que no es válido ni aplicable), no tendrá efecto y se considerará excluido sin invalidar ninguno de los términos restantes. Razer se reserva el derecho de corregir cualquier término en cualquier momento sin previo aviso.