



SUPPORT POUR ORDINATEUR PORTABLE
RAZER CHROMA V2

MODE D'EMPLOI

Soyez à la hauteur de l'occasion et connectez-vous comme jamais auparavant avec le **Support pour ordinateur portable Razer Chroma V2**. Prenant en charge les ordinateurs portables Razer Blade de 13, 15 et 17 pouces, ce support ergonomique pour ordinateur portable est doté d'un hub USB-C unique à 4 ports qui vous permet de connecter plusieurs appareils à la fois tout en évitant les encombrements.

TABLE DES MATIÈRES

1. CE QUI VOUS ATTEND / CE DONT VOUS AVEZ BESOIN	3
2. NOUS SOMMES LÀ POUR VOUS.....	5
3. CARACTÉRISTIQUES TECHNIQUES.....	6
4. POUR COMMENCER.....	7
5. UTILISATION DU SUPPORT POUR ORDINATEUR PORTABLE	8
6. PERSONNALISATION DE VOTRE SUPPORT POUR ORDINATEUR PORTABLE.....	10
7. SÉCURITÉ ET ENTRETIEN	18
8. MENTIONS LÉGALES.....	19

1. CE QUI VOUS ATTEND / CE DONT VOUS AVEZ BESOIN

CE QUI VOUS ATTEND

- Support pour ordinateur portable Razer Chroma V2

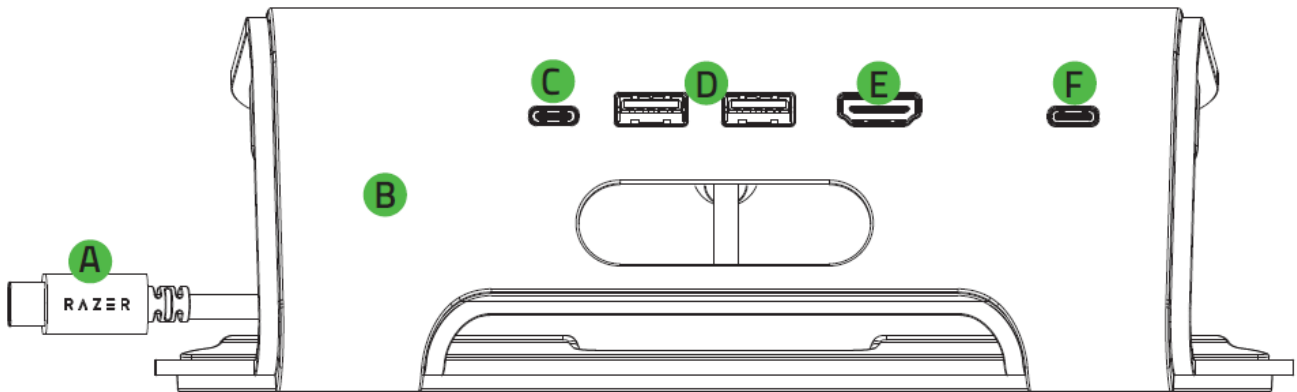

- A.** Connecteur USB Type-C (vers ordinateur portable)¹
- B.** Cadre métallique durable
- C.** Port USB 3.2 Type-C Gen 1²
- D.** Ports USB 3.0 Type-A Gen 1
- E.** Port HDMI
- F.** Port d'alimentation Type-C³

¹ Lorsque vous alimentez un ordinateur portable en utilisant la technologie d'alimentation Passthrough, jusqu'à 80 % de la tension provenant de son adaptateur secteur ne sera utilisée que pour alimenter votre système (par exemple, une entrée de 100 W ne générera qu'une sortie de 80 W) pour s'assurer que les autres périphériques connectés puissent continuer d'être alimentés.

² Prend en charge un écran unique (jusqu'à 5120 x 2880, 60 Hz) connecté par HDMI ou USB Type-C, et un double écran (jusqu'à 2560 x 1440, 60 Hz) connecté par HDMI et USB Type-C. Pour profiter de cette fonctionnalité, assurez-vous que votre ordinateur portable prend en charge les résolutions mentionnées ci-dessus.

³ Alimentation CC. Prend en charge la technologie d'alimentation Passthrough pour les ordinateurs portables utilisant des adaptateurs secteur de 65 W ou 100 W.

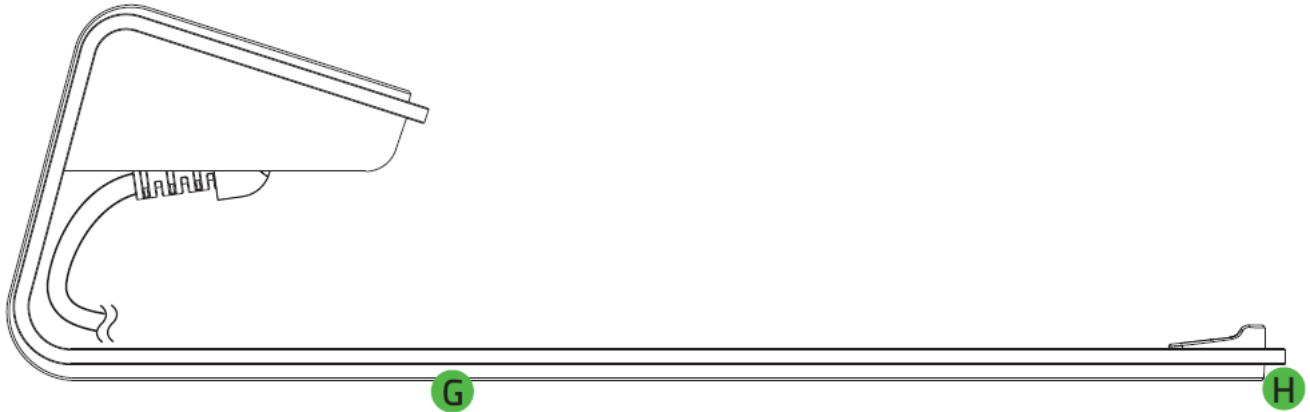

G. Socle en caoutchouc antidérapant

H. Éclairage inférieur alimenté par Razer Chroma™ RGB

- Informations importantes sur le produit

CE DONT VOUS AVEZ BESOIN

CONFIGURATION DU PRODUIT

- Connexion directe à un ordinateur portable via USB Type-C

CONFIGURATION DE RAZER SYNAPSE

- Windows®10 64 bits (ou version ultérieure)
- Connexion Internet pour l'installation du logiciel

2. NOUS SOMMES LÀ POUR VOUS

Vous avez entre les mains un appareil exceptionnel disposant d'une garantie limitée de 1 an du fabricant*. Maintenant, exploitez tout son potentiel et recevez des avantages Razer exclusifs en vous enregistrant sur razerid.razer.com

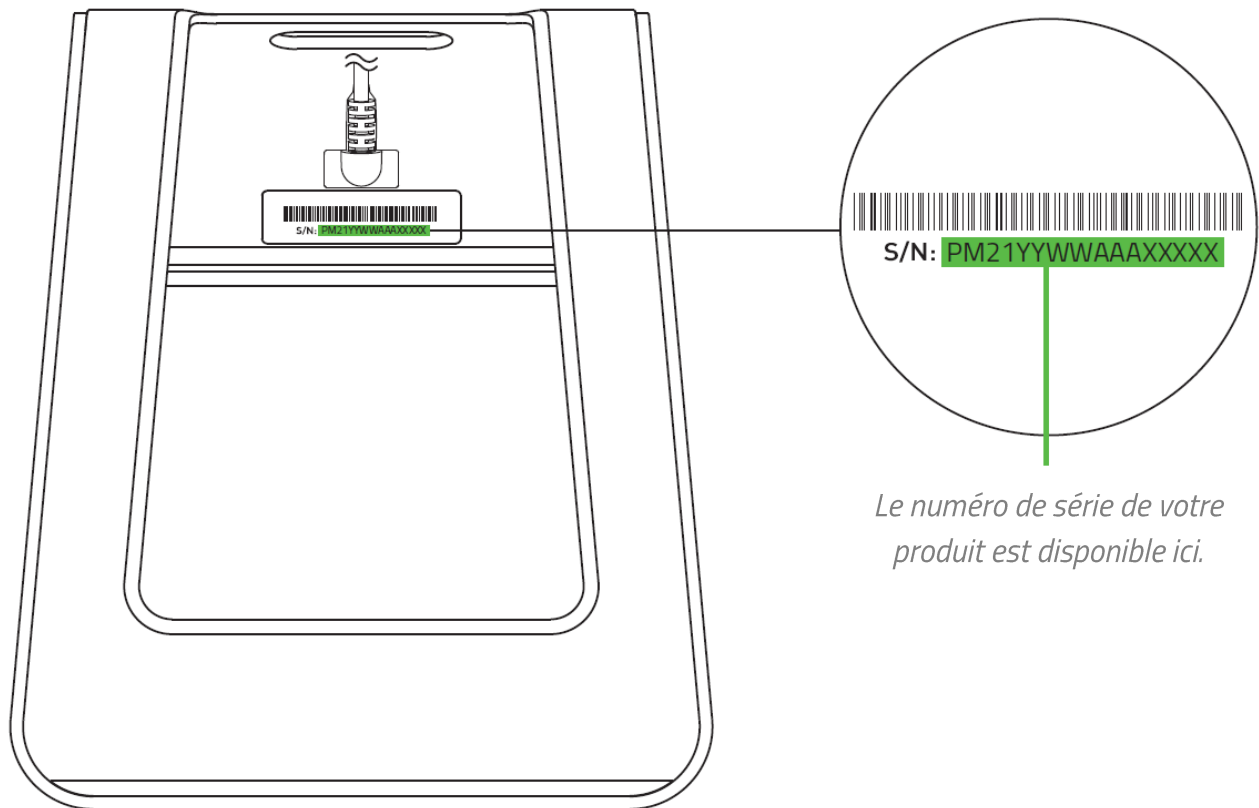

Le numéro de série de votre produit est disponible ici.

**La garantie peut changer suivant les régions et est soumise à la loi locale applicable.*

Vous avez une question ? Consultez l'assistance Razer sur support.razer.com

3. CARACTÉRISTIQUES TECHNIQUES

- Type de connexion : USB-C
- Entrées et sorties
 - 1 x USB-C 3.2 de 1re génération
 - 1 x USB-C 3.2 de 1re génération (réservé exclusivement à l'alimentation)
 - 2 x USB-A 3.2 de 1re génération
 - 1 x HDMI 2.0
- Sortie d'écran
 - Écran unique (via HDMI ou USB-C)
 - 5K (5120 x 2880) à 60 Hz
 - 4K (3840 x 2160) à 60 Hz
 - UWQHD (3440 x 1440) à 100 Hz
 - WQHD (2560 x 1440) à 144 Hz
 - WQHD (2560 x 1440) à 175 Hz
 - FHD (1920 x 1080) à 144 Hz
 - FHD (1920 x 1080) à 360 Hz
 - Double écran (via HDMI et USB-C) :
 - Double QHD (2560 x 1440) à 60 Hz
 - Double FHD (1920 x 1080) à 120 Hz
- Compatibilité : Conçu pour les ordinateurs portables de 17 pouces maximum
- Alimentation de l'ordinateur portable
 - Puissance d'entrée de 100 watts : Jusqu'à 80 watts via USB-C
 - Puissance d'entrée de 65 watts : Jusqu'à 46 watts via USB-C
- Finition : Aluminium
- Prise en charge Razer Chroma™ : Éclairage inférieur Razer Chroma™

4. POUR COMMENCER

1. Placez votre ordinateur portable sur le support pour ordinateur portable.
2. Connectez le support pour ordinateur portable au port USB Type-C de votre ordinateur portable.

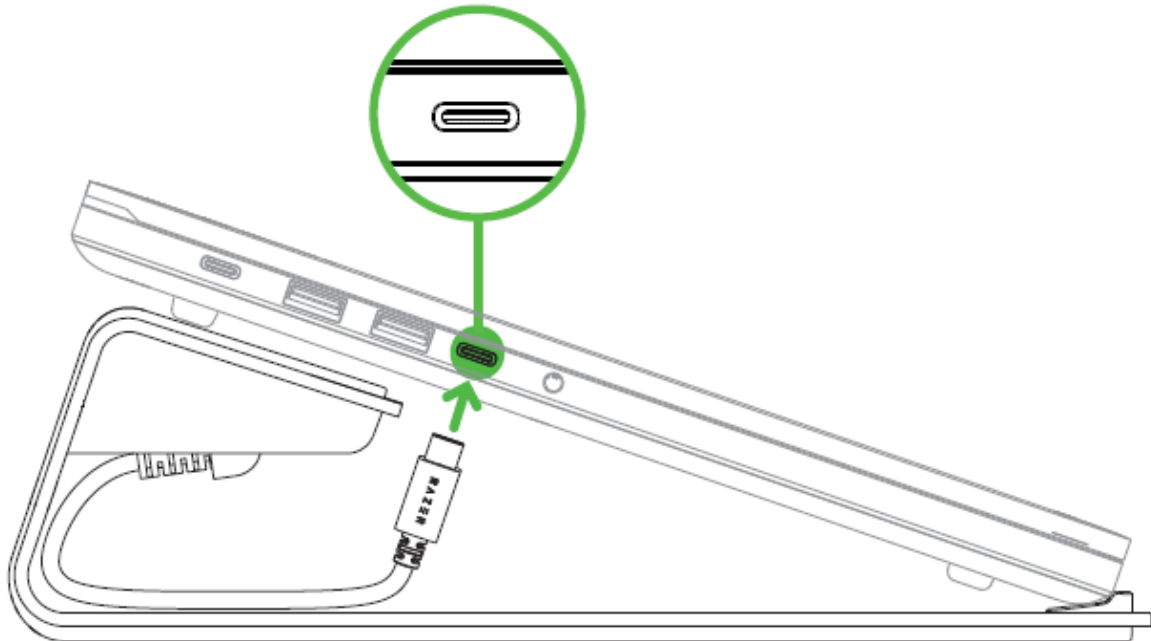

* Ordinateur portable non inclus.

i Gardez le câble Type-C de votre support pour ordinateur portable bien rangé sous votre ordinateur portable.

3. Utilisez l'application Razer Synapse* pour accéder aux options de personnalisation de l'éclairage et intégrer vos jeux et applications à vos périphériques compatibles avec Razer Chroma pour découvrir une expérience des plus immersives.

*Installez Razer Synapse lorsque vous y êtes invité ou téléchargez son programme d'installation sur [razer.com/synapse](https://www.razer.com/synapse)

5. UTILISATION DU SUPPORT POUR ORDINATEUR PORTABLE

ALIMENTATION DE VOTRE ORDINATEUR PORTABLE RAZER GRÂCE À LA TECHNOLOGIE PASSTHROUGH

Pour alimenter votre ordinateur portable Razer* en utilisant la fonction d'alimentation Passthrough du support pour ordinateur portable, connectez-le au support pour ordinateur portable comme suit :

1. Branchez l'adaptateur secteur USB Type-C de votre ordinateur portable Razer dans une prise de courant, puis connectez-le au port d'alimentation Type-C du support pour ordinateur portable.

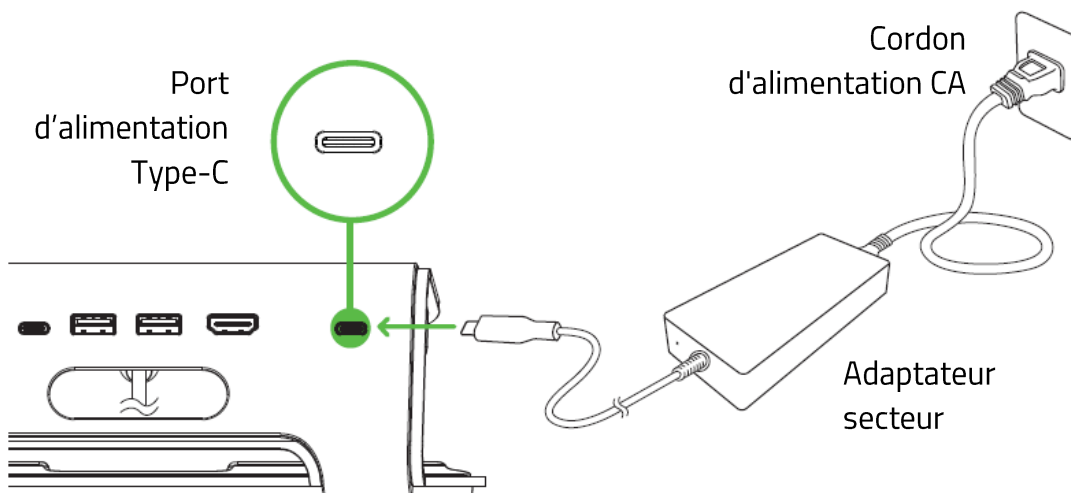

2. Connectez le support pour ordinateur portable au port d'alimentation USB Type-C de votre ordinateur portable.

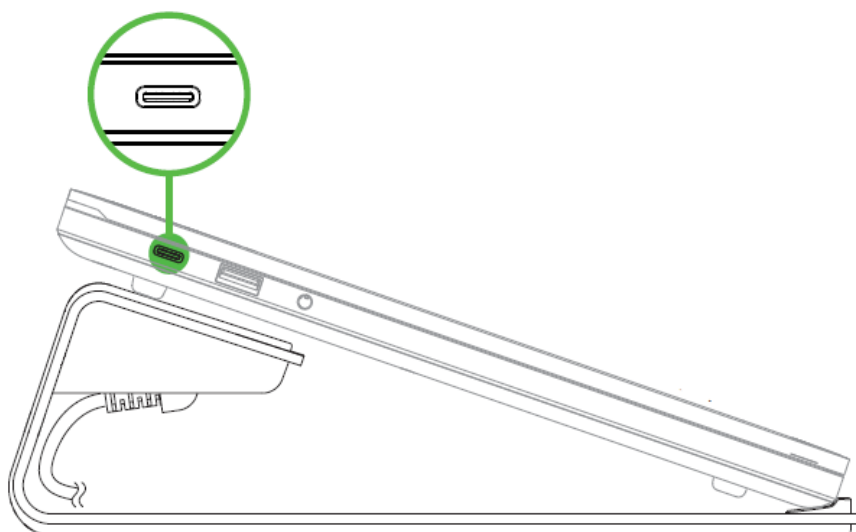

**Non inclus. Pour consulter la liste complète des ordinateurs portables Razer compatibles, rendez-vous sur support.razer.com*

ORGANISATION DES CÂBLES

Pour les autres câbles externes, utilisez le trou pour câbles prévu sur le support pour ordinateur portable afin d'organiser chaque câble selon vos besoins.

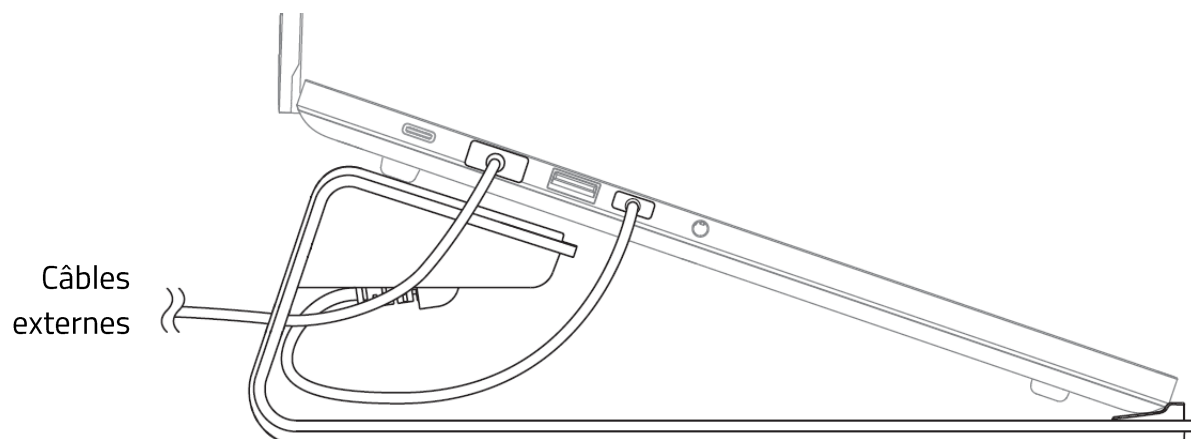

6. PERSONNALISATION DE VOTRE SUPPORT POUR ORDINATEUR PORTABLE

i *Avertissement : Une connexion Internet est requise pour l'installation, la mise à jour et les fonctionnalités basées sur le cloud. Il vous est recommandé de vous inscrire pour obtenir un compte Razer ID (facultatif). Les fonctionnalités énumérées sont susceptibles d'être modifiées en fonction de la version actuelle du logiciel, des appareils connectés ou des applications et logiciels pris en charge.*

ONGLET SYNAPSE

L'onglet Synapse est votre onglet par défaut lors de l'installation de Razer Synapse.

Tableau de bord

Le sous-onglet Tableau de bord est un aperçu de votre Razer Synapse d'où vous pouvez accéder à tous vos appareils, modules et services en ligne Razer.

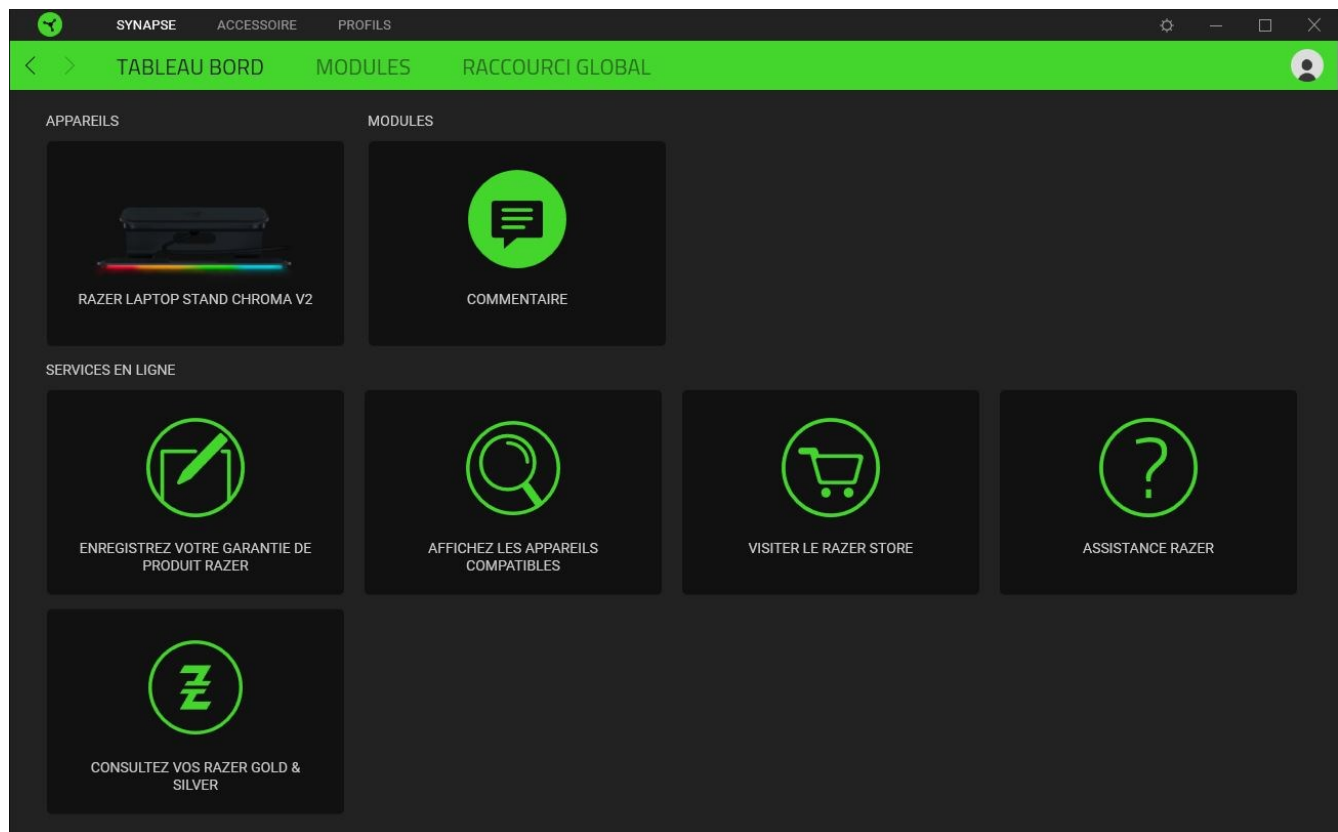

Modules

Le sous-onglet Modules affiche tous les modules installés et disponibles pour l'installation.

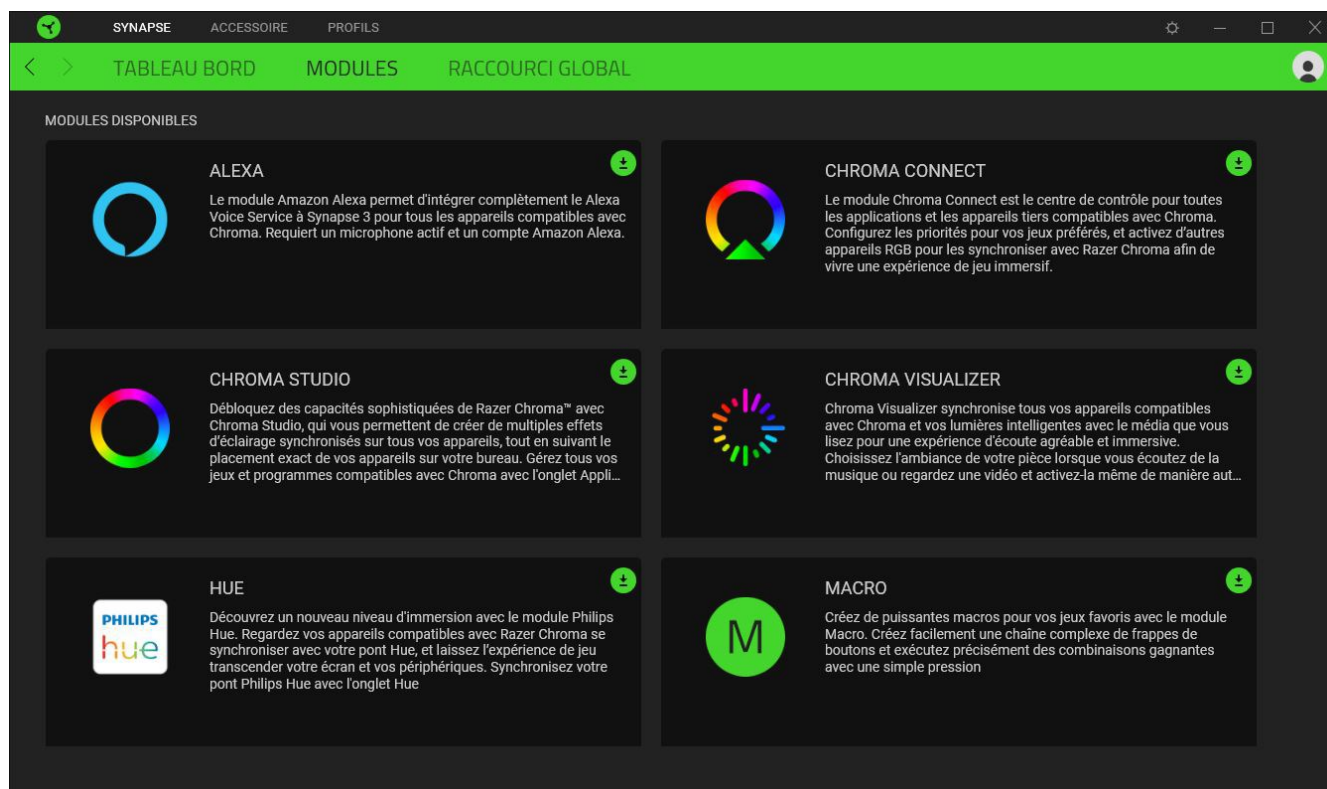

Acc. directos globales

Conecta operaciones o funciones de Razer Synapse a las combinaciones personalizadas de tus periféricos Razer que omiten todas las asignaciones específicas del perfil. [En savoir plus sur les Profils](#)

i *Seules les commandes des appareils compatibles avec Razer Synapse seront reconnues.*

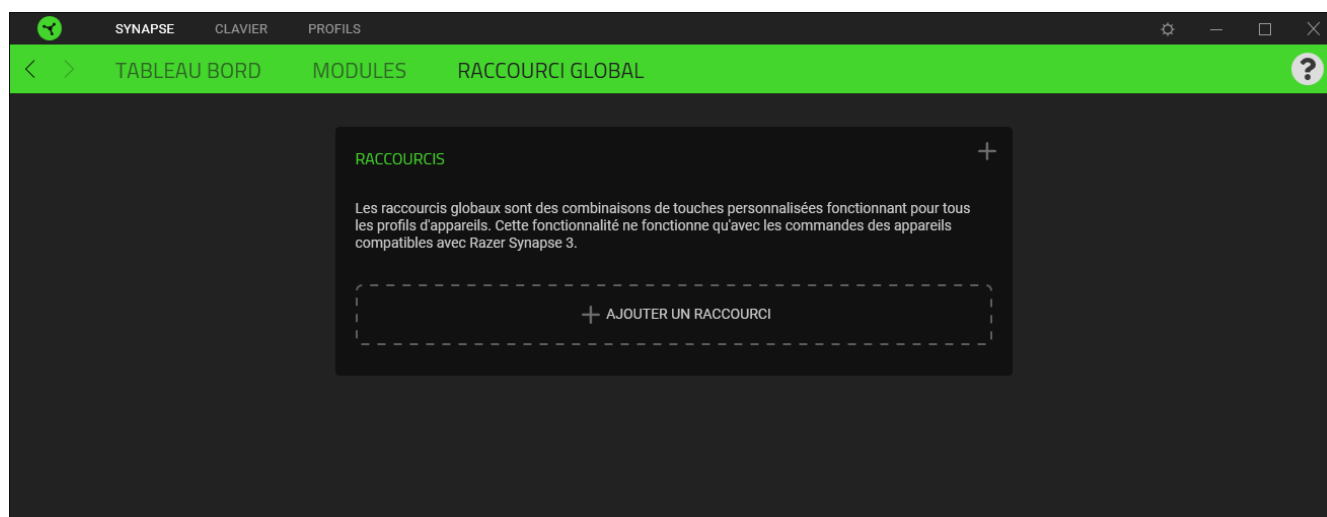

ONGLET ACCESSOIRES

L'onglet Accessoire est le principal onglet pour votre support pour ordinateur portable à partir duquel vous pourrez personnaliser son éclairage et sa fonctionnalité d'économie d'énergie. Les modifications effectuées sous cet onglet sont automatiquement enregistrées dans votre système et votre stockage sur le cloud.

Éclairage

Le sous-onglet Éclairage vous permet de personnaliser l'éclairage de votre appareil Razer.

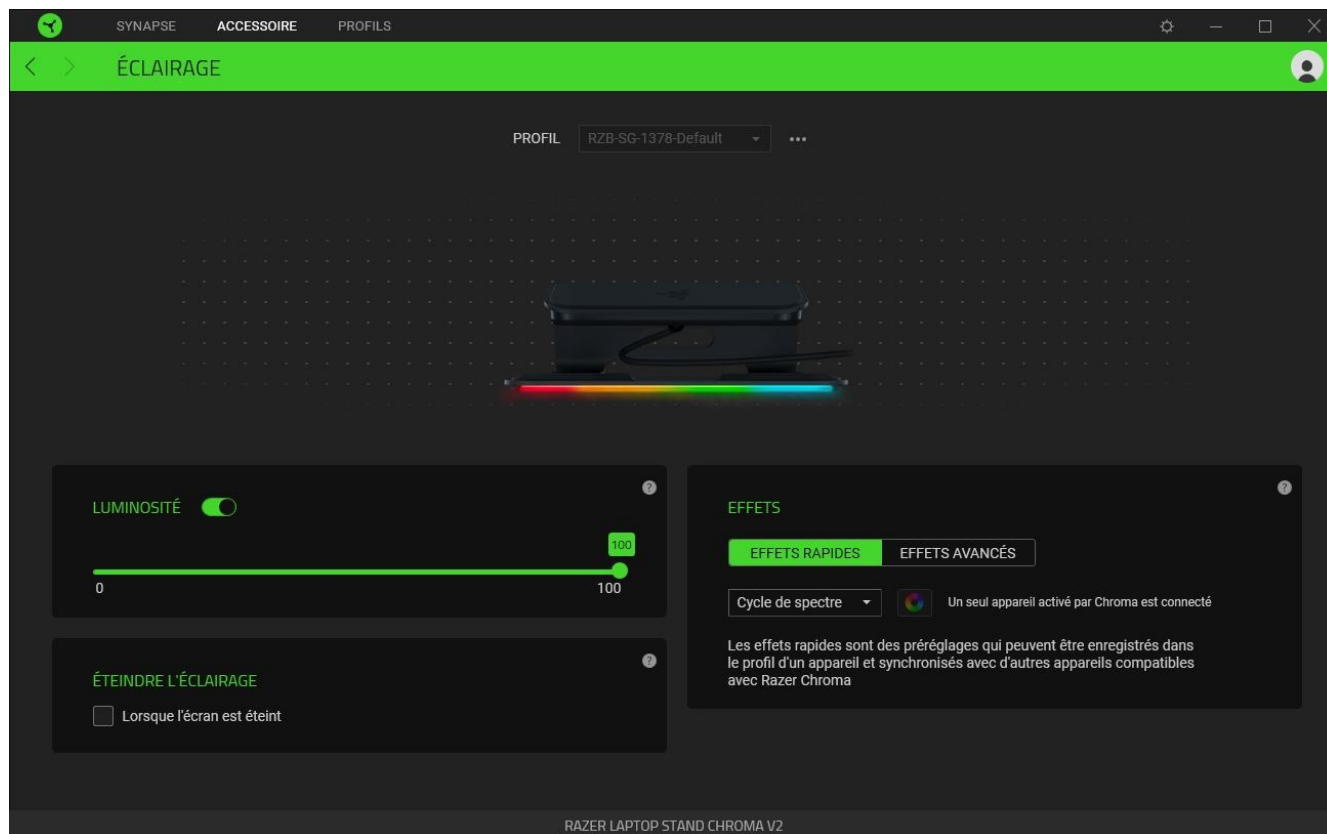

Profil

Le profil est un stockage de données vous permettant de sauvegarder toutes les configurations de votre périphérique Razer. Par défaut, le nom du profil est basé sur celui du système. Pour ajouter, renommer, dupliquer ou supprimer un profil, appuyez sur le bouton Divers (●●●).

Luminosité







Vous pouvez éteindre l'éclairage de votre appareil Razer en activant ou désactivant l'option Luminosité ou en augmentant/diminuant la luminosité au moyen du curseur.

Éteindre l'éclairage

Activez cette option d'économie d'énergie pour désactiver l'éclairage de votre appareil en réponse à l'extinction de l'écran de votre système.

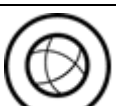
Effets rapides

Un nombre d'effets rapides peut être sélectionné et appliqué à l'éclairage de votre appareil, comme listé ci-dessous :

	Nom	Description	Réglage
	Respiration	Les couleurs sélectionnées de l'éclairage s'intensifient et s'estompent alternativement	Choisissez jusqu'à 2 couleurs ou randomisez
	Feu	L'éclairage inférieur s'éclairera dans des couleurs chaudes pour imiter le mouvement des flammes.	Aucune autre personnalisation n'est requise
	Cycle de spectre	L'éclairage fait défiler de manière indéfinie les 16,8 millions de couleurs	Aucune autre personnalisation n'est requise
	Starlight	L'éclairage de chaque LED s'intensifie et s'estompe dans un ordre et pour une durée aléatoires	Choisissez jusqu'à 2 couleurs ou randomisez-les et choisissez une durée
	Statique	L'appareil restera allumé dans la couleur sélectionnée.	Sélectionnez une couleur
	Vague	L'éclairage défilera dans la direction sélectionnée.	Sélectionnez dans le sens des aiguilles d'une montre ou dans le sens inverse des aiguilles d'une montre pour la direction de la vague

Si vous avez d'autres appareils compatibles avec Razer Chroma, vous pouvez synchroniser leurs effets rapides avec votre appareil Razer en cliquant le bouton Synchronisation Chroma ().

 *Seuls les appareils compatibles avec l'effet d'éclairage sélectionné seront synchronisés.*

Effets Avancés

L'option Effets avancés vous permet de choisir un effet Chroma que vous souhaitez utiliser sur votre appareil compatible avec Razer Chroma. Pour commencer à créer votre propre effet Chroma, cliquez simplement sur le bouton Chroma Studio ().

 *Le module Chroma Studio est requis pour utiliser cette fonction.*



ONGLET PROFILS

L'onglet Profils est un moyen pratique de gérer tous vos profils et de les associer à vos jeux et applications.

Appareils

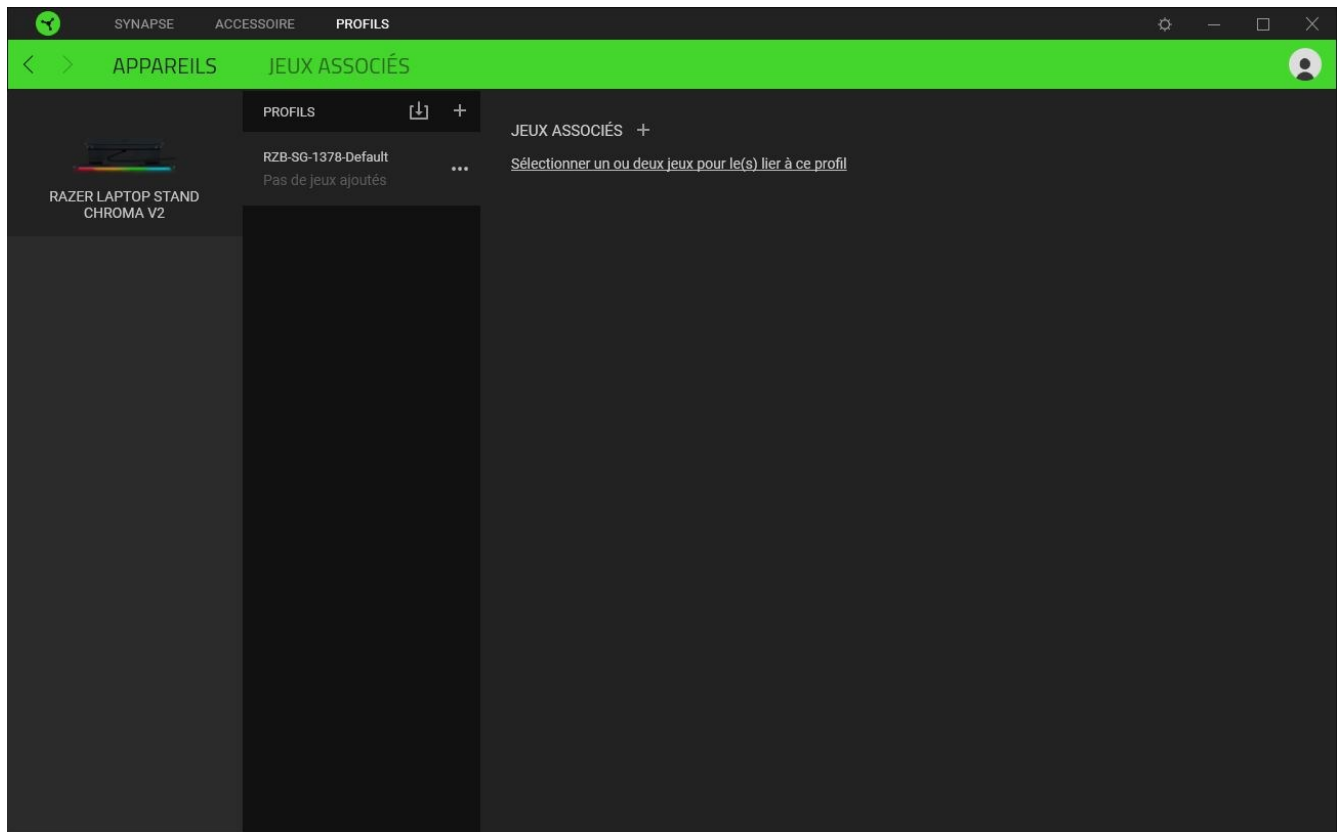
Regardez quel appareil Razer utilise un profil spécifique grâce au sous-onglet Appareils.



Vous pouvez importer des profils à partir de votre ordinateur ou du cloud à l'aide du bouton d'importation () ou créer de nouveaux profils dans le périphérique sélectionné à l'aide du bouton Ajouter (). Pour renommer, dupliquer, exporter ou supprimer un profil, appuyez sur le bouton Divers (). Grâce à l'option Associer des jeux, les profils peuvent être automatiquement activés lorsque vous lancez une application.

Jeux associés

Le sous-onglet Jeux associés vous permet d'ajouter des jeux, de voir les appareils associés aux jeux ou de chercher des jeux ajoutés. Vous pouvez aussi classer les jeux par ordre alphabétique, par dernier jeu exécuté ou par jeu le plus joué. Les jeux ajoutés seront toujours listés ici même s'ils ne sont pas associés à un appareil Razer.

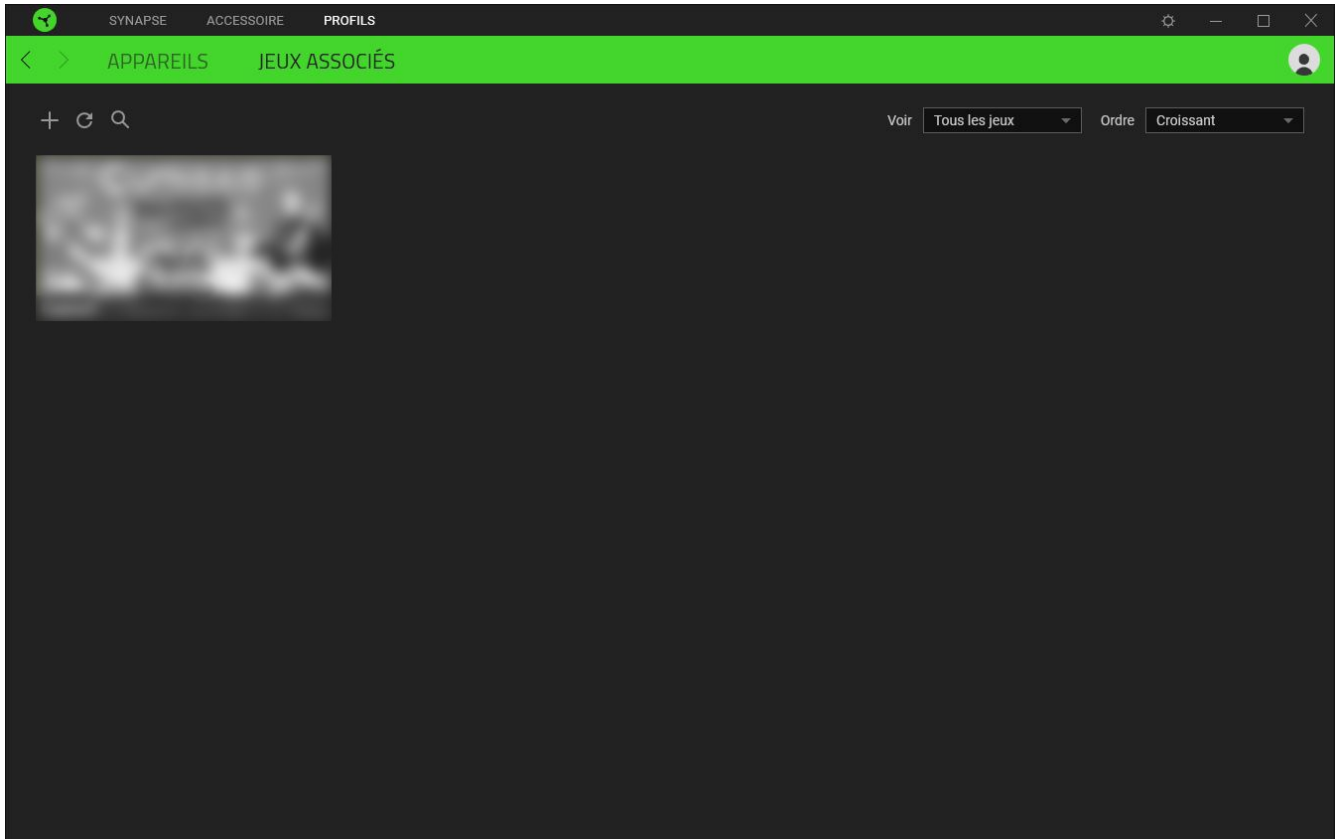

Pour associer des jeux aux appareils Razer connectés ou à des effets Chroma, cliquez sur n'importe quel jeu de la liste, puis cliquez sur **Sélectionner un appareil et son profil à lancer automatiquement au cours de la session de jeu** pour sélectionner l'appareil Razer ou l'effet Chroma à associer. Une fois l'association faite, cliquez sur le bouton Divers (●●●) de l'effet Chroma ou de l'appareil correspondant pour sélectionner l'effet Chroma ou un profil spécifique.

VENTANA DE CONFIGURACIÓN

La ventana Configuración, a la que puedes acceder haciendo clic en el botón () en Razer Synapse, te permite configurar el comportamiento al iniciar el dispositivo y elegir el idioma de Razer Synapse, ver las guías principales de cada dispositivo o módulo Razer conectado o realizar un restablecimiento de fábrica a cualquier dispositivo Razer conectado.

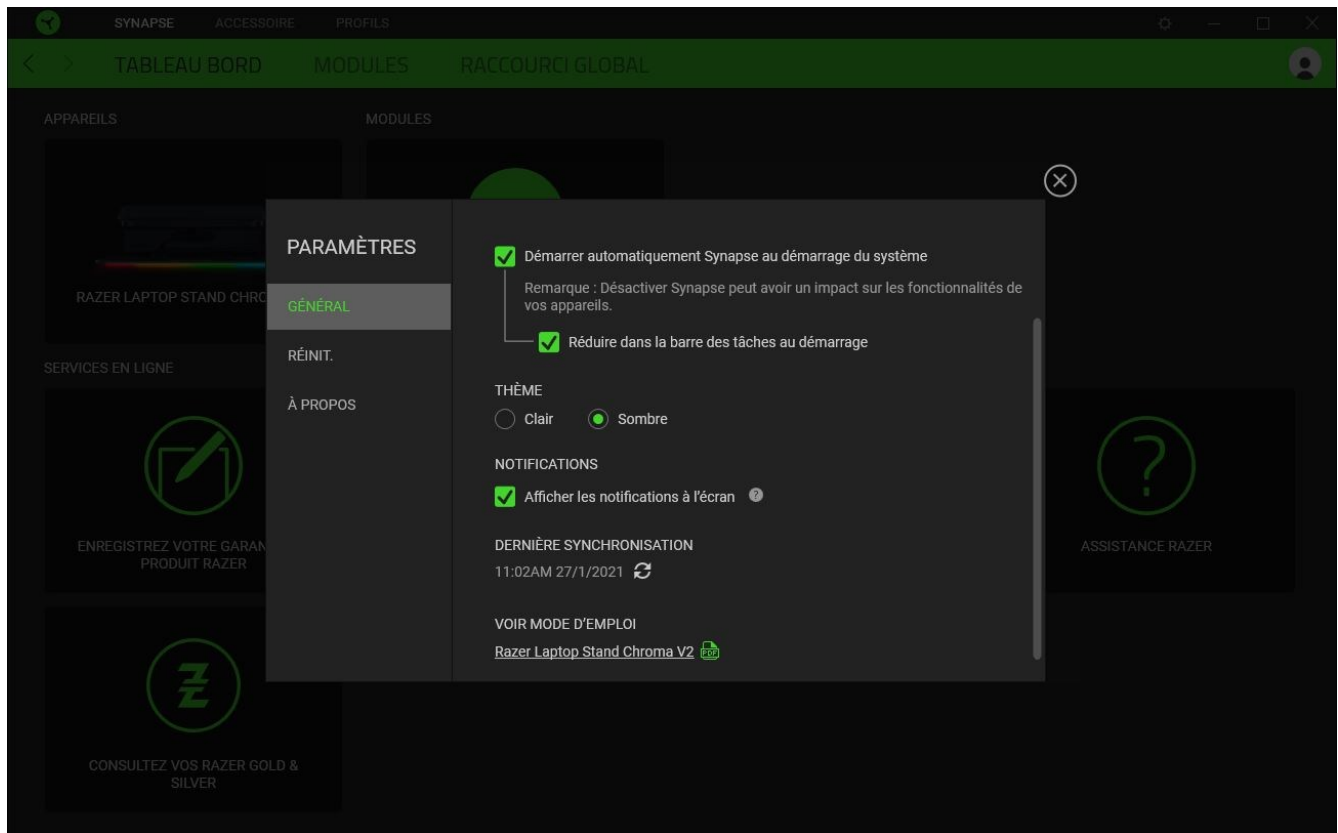

Pestaña Gen.

La pestaña predeterminada de la ventana Configuración. La pestaña Gen. (General) te permite cambiar el idioma del software, el comportamiento de arranque y el tema de la pantalla, así como ver la guía principal de todos los dispositivos Razer conectados. Vous pouvez aussi synchroniser manuellement vos profils sur le cloud () ou afficher le mode d'emploi de tous les appareils Razer et modules connectés.

Pestaña Restab.

La pestaña Restab. (Restablecimiento) te permite llevar a cabo un restablecimiento de fábrica en todos los dispositivos Razer conectados que tengan memoria integrada y/o restablecer los tutoriales de Razer Synapse para familiarizarte de nuevo con las nuevas funciones de Razer Synapse la próxima vez que lo inicies.

 *Al restablecer un dispositivo Razer, se borrarán todos los perfiles almacenados en las memorias integradas del mismo.*

Pestaña Acerca

La pestaña Acerca muestra una breve información del software, la declaración del copyright y también proporciona enlaces relevantes para sus términos de uso. También puede utilizar esta pestaña para comprobar actualizaciones de software o como un acceso rápido a las comunidades sociales de Razer.

7. SÉCURITÉ ET ENTRETIEN

CONSIGNES DE SÉCURITÉ

Afin d'utiliser votre support pour ordinateur portable Razer Chroma V2 dans des conditions de sécurité optimales, nous vous recommandons de suivre les consignes suivantes :

Si vous avez des difficultés à faire fonctionner correctement l'appareil et que le dépannage ne résout pas votre problème, débranchez votre appareil et contactez le service d'assistance téléphonique de Razer ou rendez-vous sur support.razer.com.

Ne démontez pas l'appareil et n'essayez pas de le faire fonctionner avec une charge de courant anormale. Cela annulera votre garantie.

N'installez pas ou n'utilisez pas l'appareil et ses composants à proximité d'eau, d'humidité, de solvants ou autres surfaces mouillées. N'exposez pas cet appareil à des températures extrêmes ou à la lumière directe du soleil durant des périodes prolongées.

Conservez l'appareil à l'abri des liquides et de l'humidité. Faites fonctionner l'appareil uniquement à une température comprise entre 0 °C (32 °F) et 40 °C (104 °F). Si la température dépasse ces limites, débranchez l'appareil pour laisser la température se stabiliser à un degré optimal.

ENTRETIEN ET UTILISATION

Le support pour ordinateur portable Razer Chroma V2 nécessite un minimum d'entretien pour le conserver dans un état de fonctionnement optimal. Une fois par mois, nous vous recommandons de déconnecter l'ordinateur portable du support pour ordinateur portable, de débrancher tous les câbles et de nettoyer le support à l'aide d'un chiffon doux pour éviter l'accumulation de saletés. N'utilisez pas de savon, d'agents nettoyants agressifs ou de produits abrasifs.

8. MENTIONS LÉGALES

INFORMATIONS DE DROITS D'AUTEUR ET D'AUTRES DROITS DE PROPRIÉTÉ INTELLECTUELLE

©2025 Razer Inc. Tous droits réservés. Razer, "For Gamers. By Gamers.", "Powered by Razer Chroma" logo, Razer logo, et le logo du serpent à trois têtes sont des marques commerciales ou des marques déposées de Razer Inc. et/ou de sociétés affiliées aux États-Unis ou dans d'autres pays. Toutes les autres marques sont la propriété de leurs propriétaires respectifs et les autres entreprises et noms de produits mentionnés ici sont des marques appartenant à leurs entreprises respectives. Le produit actuel peut différer des images. Les informations sont correctes au moment de l'impression.

The Adopted Trademarks HDMI, HDMI High-Definition Multimedia Interface, and the HDMI Logo are trademarks or registered trademarks of HDMI Licensing Administrator, Inc. in the United States and other countries.



USB Type-C™ and USB-C™ are trademarks of USB Implementers Forum.

Windows and the Windows logo are trademarks of the Microsoft group of companies.

Razer Inc. (« Razer ») peut avoir des droits d'auteur, des marques de commerce, des secrets de fabrique, des brevets, des dépôts de brevets ou d'autres droits liés à la propriété intellectuelle (qu'ils soient déposés ou non) en rapport avec le produit, sujet de ce manuel principal. La distribution de ce manuel principal ne vous accorde aucune licence concernant ces droits d'auteur, marques de commerce, brevets ou autres droits de propriété intellectuelle. Le produit Support pour ordinateur portable Razer Chroma V2 (le « Produit ») peut différer des images, que ce soit sur l'emballage ou ailleurs. La société Razer réfute toute responsabilité relativement aux erreurs pouvant s'être glissées dans ce document. Les informations figurant dans les présentes sont sujettes à modification sans préavis.

GARANTIE DE PRODUIT LIMITÉE

Pour connaître les dernières conditions actuellement en vigueur pour la garantie de produit limitée, consultez le site [razer.com/warranty](https://www.razer.com/warranty).

LIMITATION DE RESPONSABILITÉ

Razer ne pourra en aucun cas être tenu comme responsable suite à des pertes de profits, de pertes d'informations ou de données, de dommages accidentels, indirects, punitifs ou consécutifs, survenant de quelque manière après la distribution, vente, revente, l'utilisation, ou

l'impossibilité d'utiliser le Produit. En aucun cas, la responsabilité de Razer ne pourra dépasser le prix d'achat au détail du Produit.

GÉNÉRAL

Ces termes sont régis et interprétés dans le cadre des lois de la juridiction dans laquelle le Produit a été acheté. Si l'un des termes dans la présente est tenu comme invalide ou inexécutable, ce terme sera alors (pour autant qu'il soit invalide ou inexécutable) sans effet et réputé exclu, sans invalider les autres termes restants. Razer se réserve le droit de modifier toute condition du présent accord à tout moment et sans préavis.