



RAZER LEVIATHAN V2 PRO

GUÍA PRINCIPAL

Experimenta la nueva innovación en audio espacial 3D con la **Razer Leviathan V2 Pro**, la primera barra de sonido para PC del mundo con seguimiento de la cabeza por IA y tecnología de formación de haces adaptativa. Dirigiendo el sonido hacia tus oídos mediante un seguimiento inteligente al momento, disfruta de un audio ultrapersonalizado con una precisión e inmersión inigualables.

ÍNDICE

1. CONTENIDO	3
2. REQUISITOS.....	5
3. TE PROPORCIONAMOS COBERTURA.....	5
4. ESPECIFICACIONES TÉCNICAS	6
5. INSTALACIÓN DE LA RAZER LEVIATHAN V2 PRO	7
6. CONEXIÓN DE LA BARRA DE SONIDO.....	9
7. USO DE LA BARRA DE SONIDO	13
8. CONFIGURACIÓN DE LA RAZER LEVIATHAN V2 PRO MEDIANTE RAZER SYNAPSE	21
9. SEGURIDAD Y MANTENIMIENTO.....	33
10. ASPECTOS LEGALES	34

1. CONTENIDO

- Razer Leviathan V2 Pro

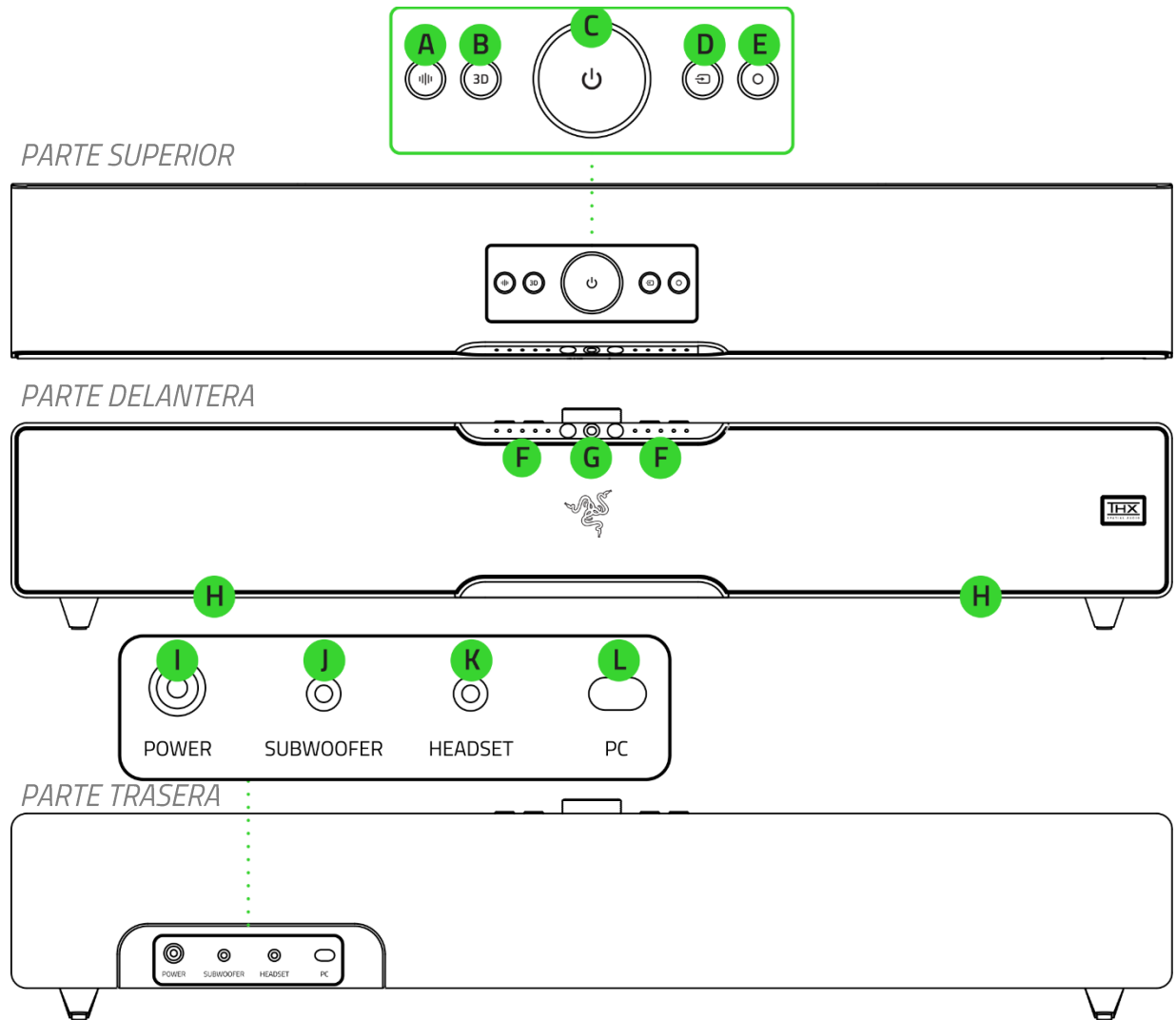

- A.** Botón del ecualizador
- B.** Botón de modo de audio
- C.** Botón de encendido / Rueda de control de volumen
- D.** Botón de fuente
- E.** Botón de Chroma
- F.** Indicadores LED
- G.** Cámara de infrarrojos integrada*
- H.** Iluminación de la barra de sonido con tecnología Razer Chroma™ RGB
- I.** Puerto de alimentación
- J.** Puerto del subwoofer
- K.** Puerto para auriculares
- L.** Puerto USB tipo C

**La barra de sonido solo utiliza la cámara de infrarrojos para detectar y hacer un seguimiento de la posición de tus orejas. No es capaz de captar imágenes ni grabar vídeos.*

- Subwoofer

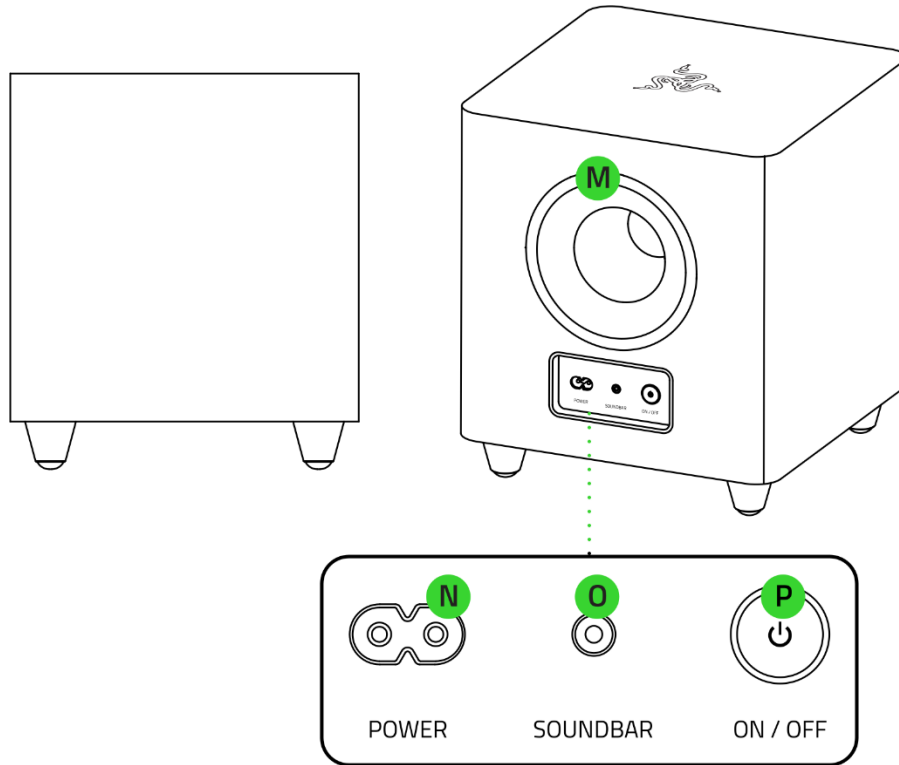

- M.** Reflector de bajos trasero
- N.** Puerto de alimentación
- O.** Puerto de la barra de sonido
- P.** Botón de encendido

- Cable de USB tipo A a USB tipo C

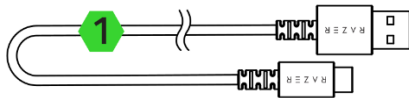

- Adaptador de alimentación de la barra de sonido + cables de alimentación regionales**

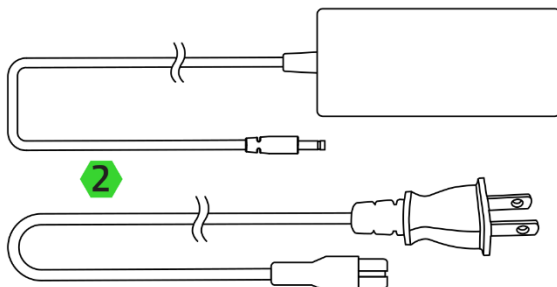

- Cables de alimentación del subwoofer correspondientes a la región**

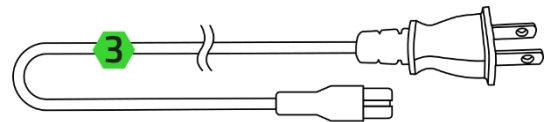

- Cable auxiliar de 2,5 mm (para conectar la barra de sonido y el subwoofer)

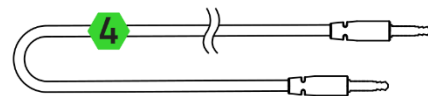

- Guía de información importante del producto

***Puede variar para determinadas regiones.*

2. REQUISITOS

REQUISITOS DEL PRODUCTO

- Conexión por puerto USB tipo A o dispositivos con Bluetooth

REQUISITOS DE RAZER SYNAPSE

- Windows® 10 de 64 bits (o posterior)
- Conexión a Internet para la instalación del software

3. TE PROPORCIONAMOS COBERTURA



Registra tu producto y consigue ventajas exclusivas

razerid.razer.com/warranty

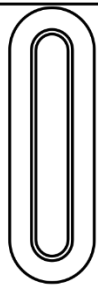

*El número de serie
de tu producto se
encuentra aquí.*

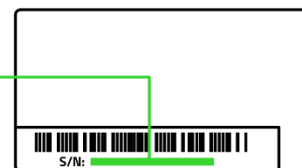

4. ESPECIFICACIONES TÉCNICAS

ESPECIFICACIONES TÉCNICAS

- Razer Chroma™ RGB (30 zonas)
- THX Spatial Audio
- Bluetooth 5.0
- Entrada de audio USB
- Toma de 3,5 mm con micrófono integrado
- Subwoofer con cable
- Aplicación Razer Audio
- Ecualizador de 10 bandas personalizable
- Frecuencia de respuesta: 40 Hz – 20 kHz
- Nivel de presión sonora máx.: 98 dB a 1 metro
- Especificaciones de los diafragmas:
- Diafragmas de gama completa: 5 x 2,0"
- Subwoofer con proyección inferior: 1 x 5,25"
- Tipo de diafragma: Diafragmas de gama completa y diafragma de subwoofer

COMPATIBILIDAD

- Conexión Bluetooth
- Conexión USB a PC

CÁMARA

- Campo de visión: 90°
- Distancia óptima: 0,3 m – 1,5 m

5. INSTALACIÓN DE LA RAZER LEVIATHAN V2 PRO

1. Conecta el subwoofer al puerto de salida del subwoofer de la barra de sonido con el cable auxiliar de 2,5 mm.

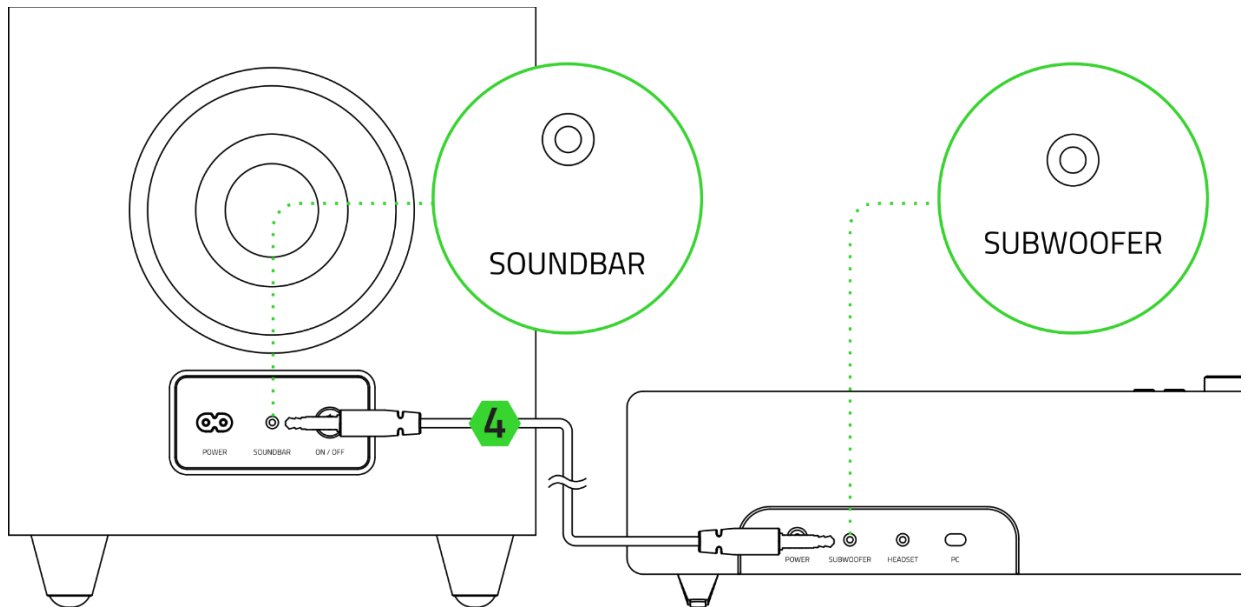

2. Conecta la barra de sonido a cualquiera de los puertos USB tipo A del PC con el cable USB tipo C a USB tipo A incluido.

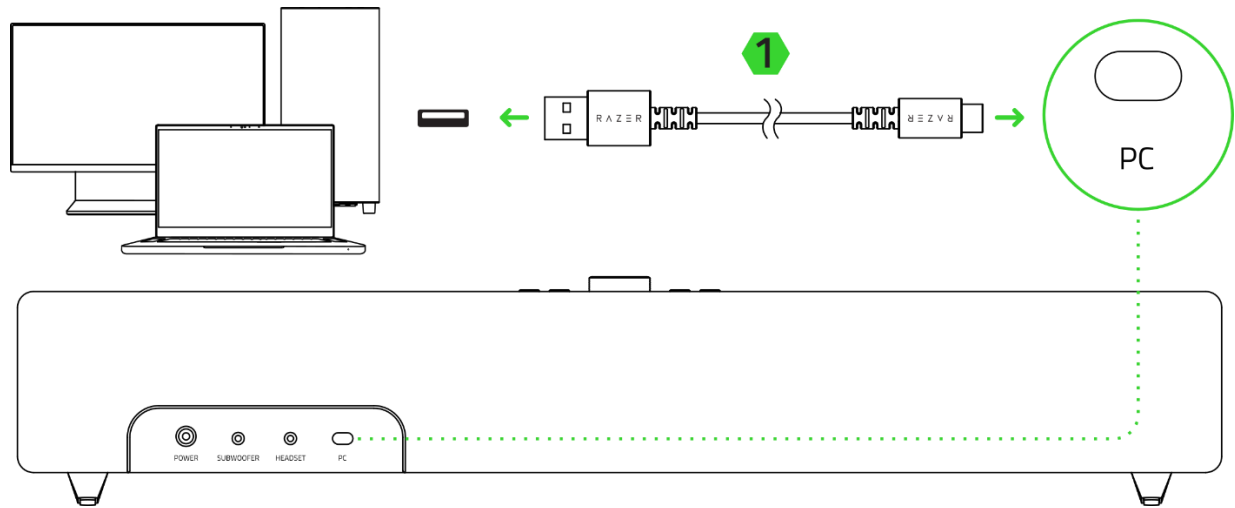

- Una vez conectado el cable de alimentación adecuado al adaptador de alimentación, conéctalo al puerto de alimentación de la Razer Leviathan V2 Pro y enchúfalo a una toma de corriente.

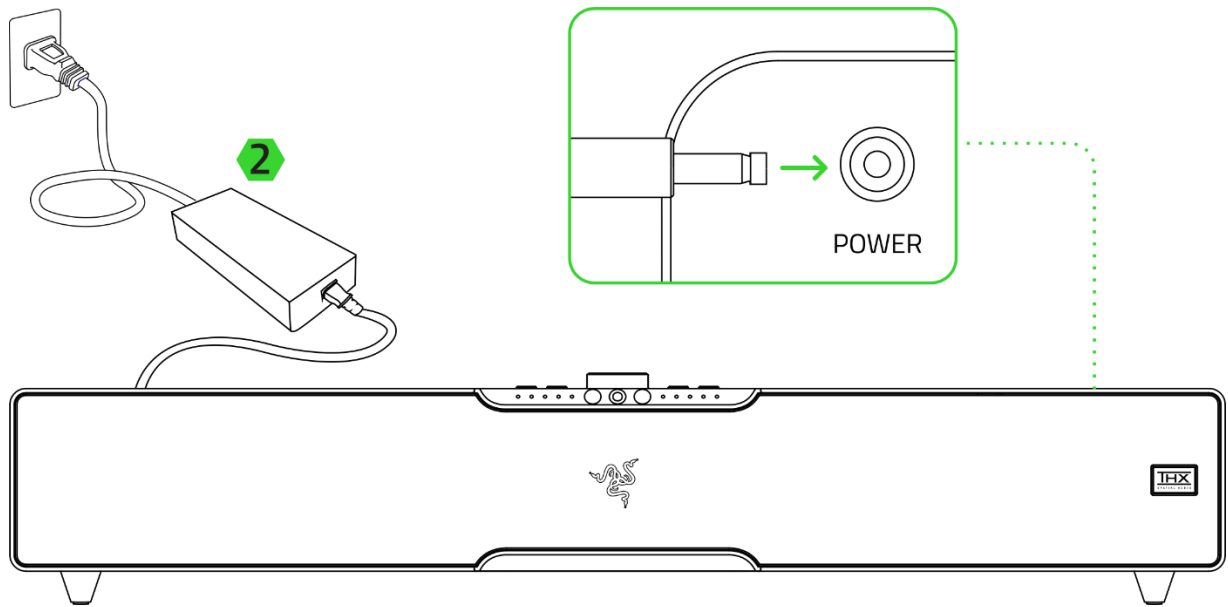

i Usa el cable de alimentación adecuado para tu región.

- Conecta el cable de alimentación adecuado al subwoofer y enchúfalo a una toma de corriente. El botón de encendido del subwoofer se iluminará para indicar que el subwoofer está encendido.

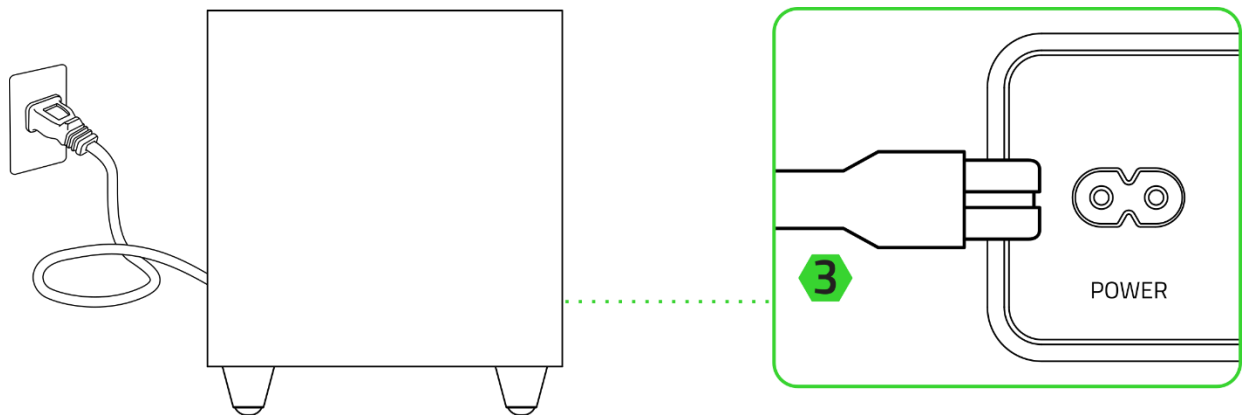

i Usa el cable de alimentación adecuado para tu región.

6. CONEXIÓN DE LA BARRA DE SONIDO

A. MEDIANTE EL MODO PC

1. Pulsa el botón de encendido para encender la barra de sonido. Todos los botones de la barra de sonido se iluminarán y el botón Fuede se iluminará en verde fijo para indicar que la barra de sonido está en modo PC.

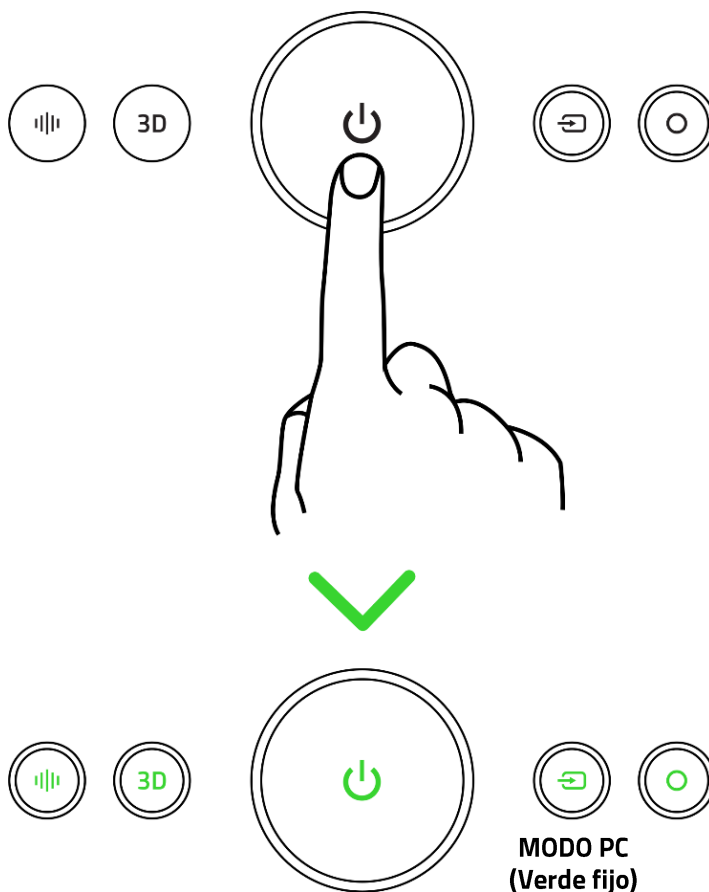

2. Establece la **Razer Leviathan V2 Pro** como dispositivo de **Salida** predeterminado en tu PC.

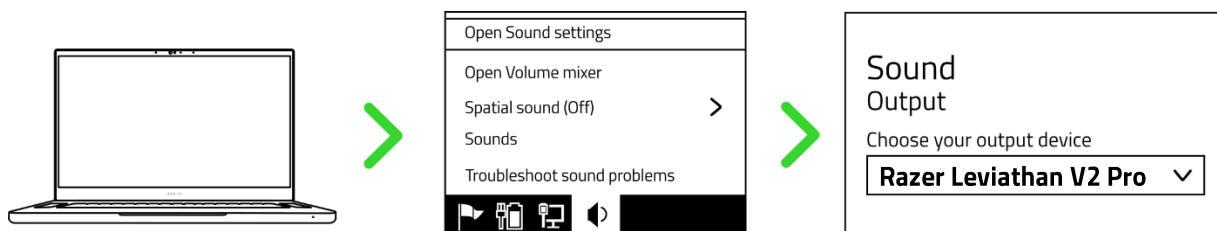

Cuando utilices la barra de sonido con otros dispositivos compatibles, establece la Razer Leviathan V2 Pro como su dispositivo de salida predeterminado (si procede).

La Razer Leviathan V2 Pro ya está lista para usarse en modo PC.

B. MEDIANTE EL MODO BLUETOOTH

1. Con la barra de sonido encendida y en modo PC, pulsa el botón Fuente para cambiar al modo Bluetooth y activar el modo de sincronización. El botón Fuente parpadeará en azul y los indicadores LED se desplazarán hacia delante y hacia atrás para indicar que la barra de sonido está en modo de sincronización.

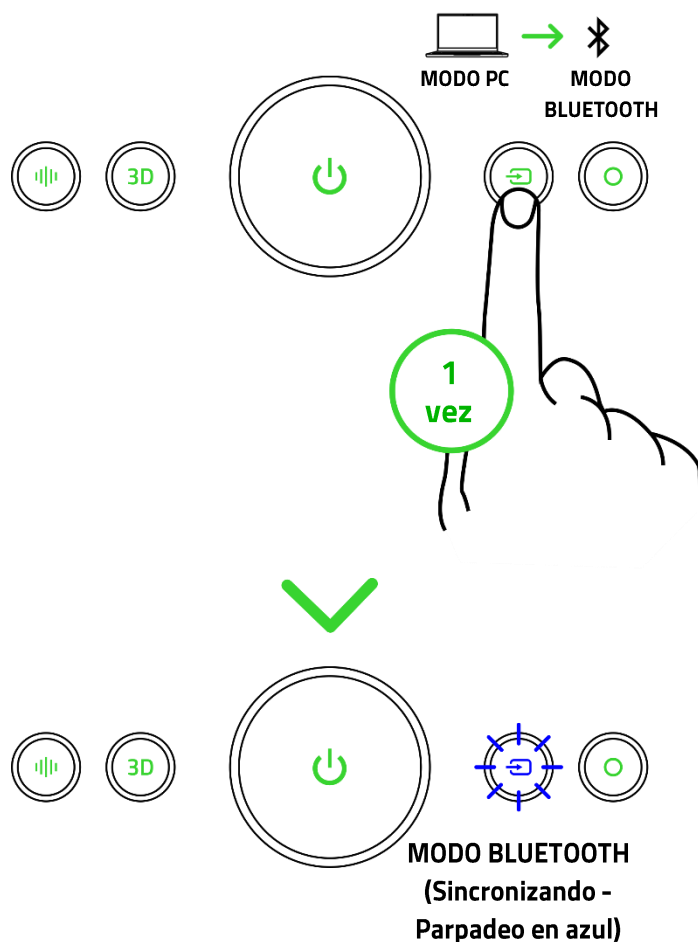

2. Activa el Bluetooth en tu dispositivo y selecciona "**Razer Leviathan V2 Pro (BT)**" en la lista de dispositivos disponibles.



- Espera hasta que ambos dispositivos estén conectados. El botón Fuente se iluminará en azul fijo y los indicadores LED se apagarán para indicar que la barra de sonido ya está conectada a tu dispositivo.

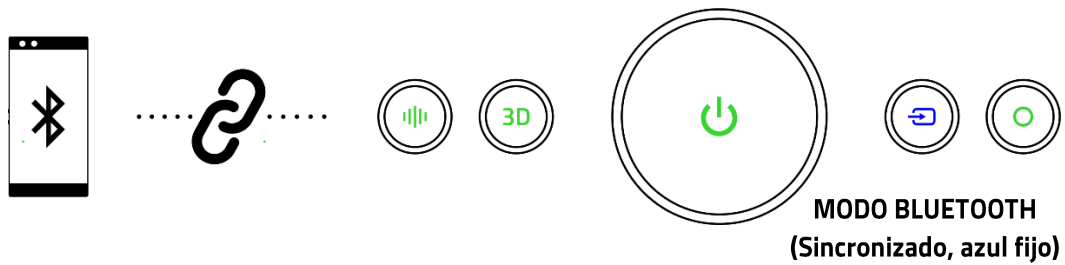

- ! *Las instrucciones son solo para la primera sincronización. Recuerda mantener la barra de sonido a una distancia máxima de 1 metro de tu dispositivo móvil cuando quieras conectarte a ella. Una vez sincronizada, la barra de sonido se reconectará automáticamente a tu dispositivo móvil cada vez que cambies al modo Bluetooth. [Más información sobre cómo cambiar entre los modos de la barra de sonido](#)*

La Razer Leviathan V2 Pro ya está lista para usarse en modo Bluetooth.

C. MEDIANTE EL PUERTO PARA AURICULARES (SALIDA DE AURICULARES)

- ! *Esta función está disponible tanto en el modo PC como en el modo Bluetooth.*

- Conecta tus auriculares (no incluidos) al puerto para auriculares de la barra de sonido.

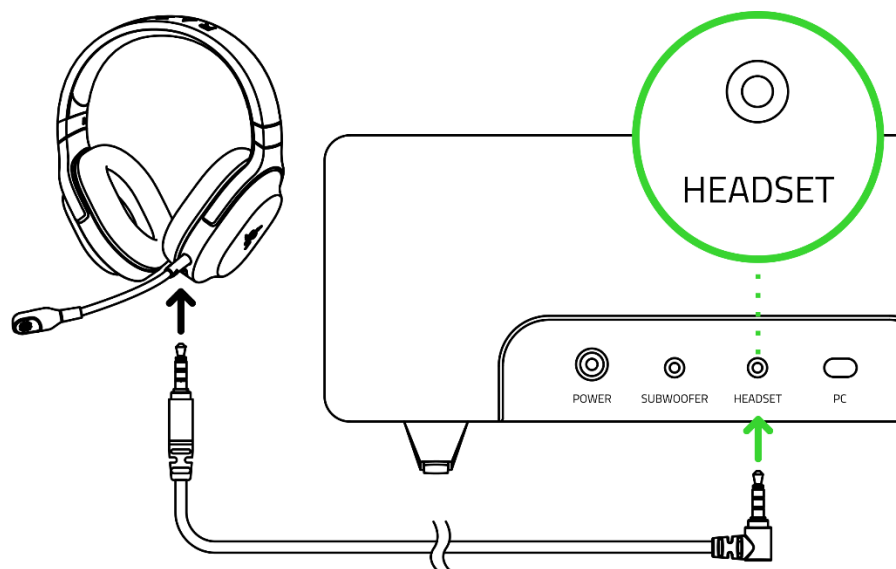

- ! *Los auriculares Razer se venden por separado.*

2. Con la barra de sonido encendida, pulsa dos veces el botón Fuente para alternar entre la salida de la barra de sonido y los auriculares. Para indicar que la barra de sonido está usando los auriculares conectados como salida de audio, el botón Fuente parpadeará en verde si la barra de sonido está en modo PC y se iluminará en azul fijo si está en modo Bluetooth.

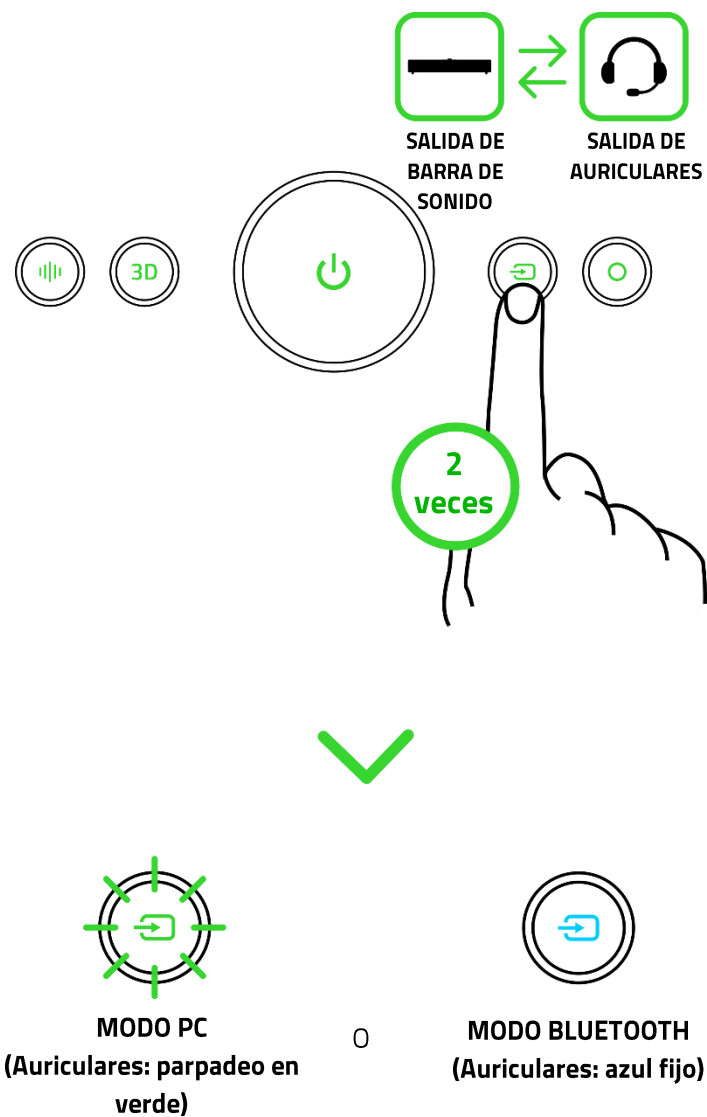

! Cuando la barra de sonido se cambie a la salida de auriculares, seguirá usando los auriculares conectados como salida de audio aunque cambies entre el modo PC y el modo Bluetooth. Para usar los auriculares conectados como dispositivo de entrada de audio, asegúrate de que la Razer Leviathan V2 Pro esté establecida como tu dispositivo de entrada del sistema.

7. USO DE LA BARRA DE SONIDO

CAMBIAR LOS PREAJUSTES DEL ECUALIZADOR

Pulsa el botón del ecualizador para recorrer los preajustes de ecualización Plano, Juego, Película, Música y Personalizado. Los indicadores LED mostrarán brevemente qué preajuste de ecualización está activo en cada momento.

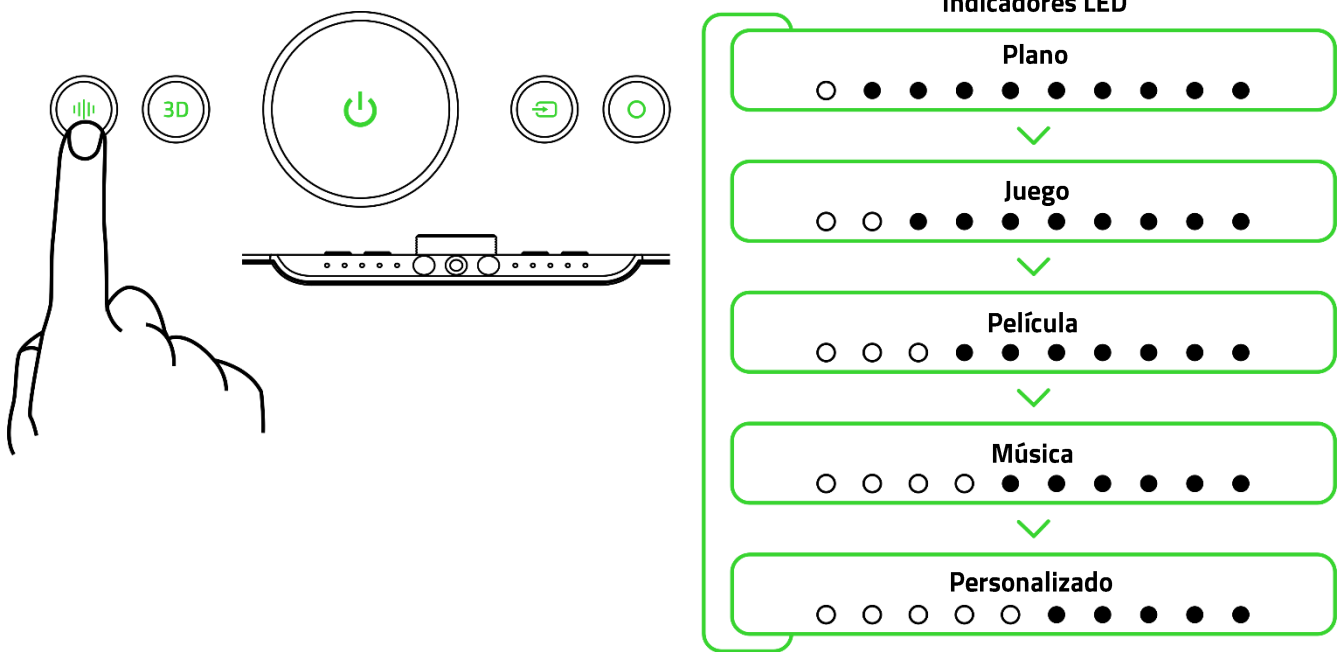

- i** También puedes cambiar el preajuste de ecualización activo y personalizar el preajuste Personalizado con la aplicación Razer Audio (dispositivos móviles) y la aplicación Razer Synapse (PC). [Más información sobre el ecualizador de audio](#)

ALTERNAR ENTRE LOS DIFERENTES MODOS DE AUDIO

Pulsa el botón Modo de audio para alternar entre los modos de audio Estéreo, THX Spatial Audio – Auriculares virtuales, THX Spatial Audio - Altavoces virtuales y Llenado de la sala. Los indicadores LED mostrarán brevemente qué modo de audio está activo en cada momento.

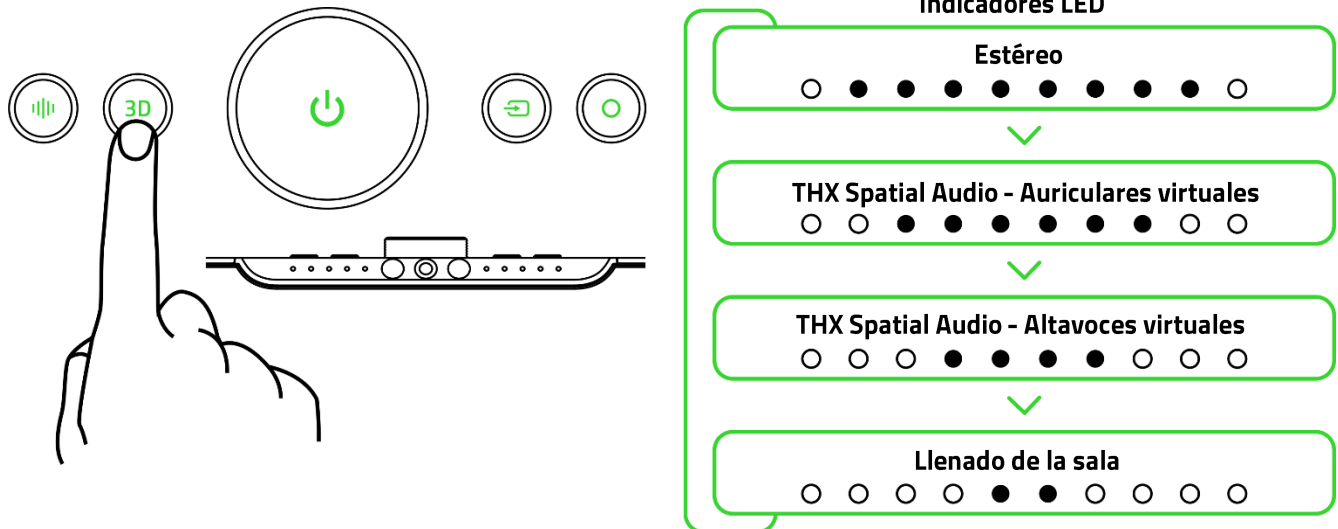

- **Estéreo.** Ofrece sonido nativo sin procesamiento.
- **THX Spatial Audio - Auriculares virtuales***. El audio se transmite directamente a tus oídos para ofrecerte un paisaje sonoro inmersivo con el audio preciso que se suele encontrar en los auriculares. Este modo de audio es ideal para juegos y contenidos con una fuente de audio binaural.
- **THX Spatial Audio - Altavoces virtuales***. El audio se transmite a 7 altavoces virtuales para ofrecer un amplio escenario sonoro que siempre está centrado en ti. Usa este modo de audio para juegos y contenidos con una fuente de audio multicanal.
- **Llenado de la sala.** El audio se emite para proporcionar un paisaje sonoro amplio y equilibrado en una zona de escucha más amplia para varios oyentes.

i Cuando esté activado el modo THX Spatial Audio - Auriculares virtuales o el modo THX Spatial Audio - Altavoces virtuales, todos los indicadores LED se encenderán y se desvanecerán brevemente para indicar que la cámara de infrarrojos está detectando y haciendo un seguimiento activo de la posición de tus orejas. Si la cámara de infrarrojos no puede hacer un seguimiento de tus orejas, los indicadores LED se separarán continuamente (con brillo bajo). También puedes cambiar el modo de audio de la barra de sonido con la aplicación Razer Audio (dispositivos móviles) y la aplicación Razer Synapse (PC). [Más información sobre los modos de audio](#)

AJUSTAR EL VOLUMEN

Gira la rueda de control de volumen para ajustar el volumen de la barra de sonido. Los indicadores LED se separarán brevemente cuando subas el volumen y se acercarán cuando lo bajes.

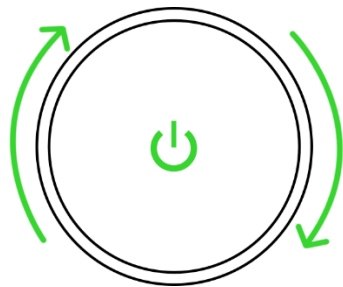

Subir el volumen

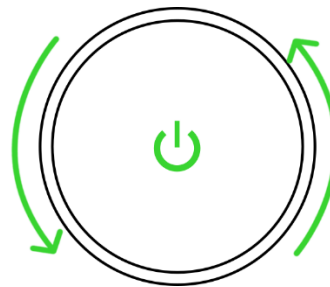

Bajar el volumen

i Cuando bajes el volumen, los dos indicadores LED centrales empezarán a parpadear para indicar que la barra de sonido ya tiene el nivel de volumen más bajo.

ENCENDER/APAGAR

Pulsa el botón de encendido para encender o apagar la barra de sonido. Todos los botones de la barra de sonido se iluminarán y el botón Fuente mostrará el modo actual de la barra de sonido.

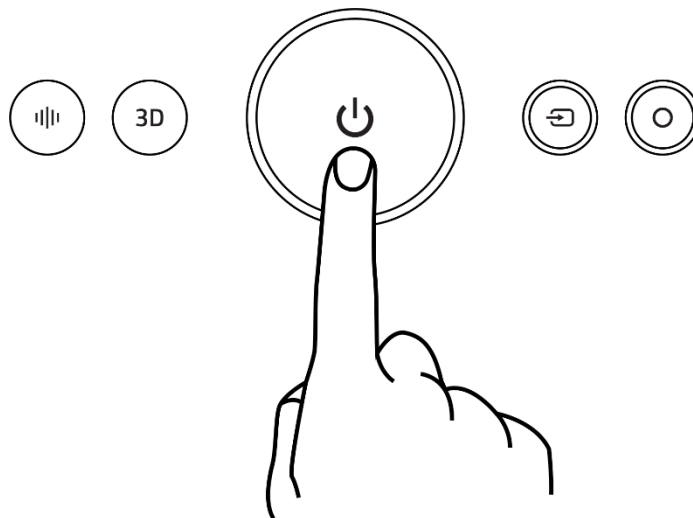

CAMBIAR ENTRE LOS MODOS DE LA BARRA DE SONIDO

Pulsa el botón Fuente para cambiar entre el modo PC y el modo Bluetooth.

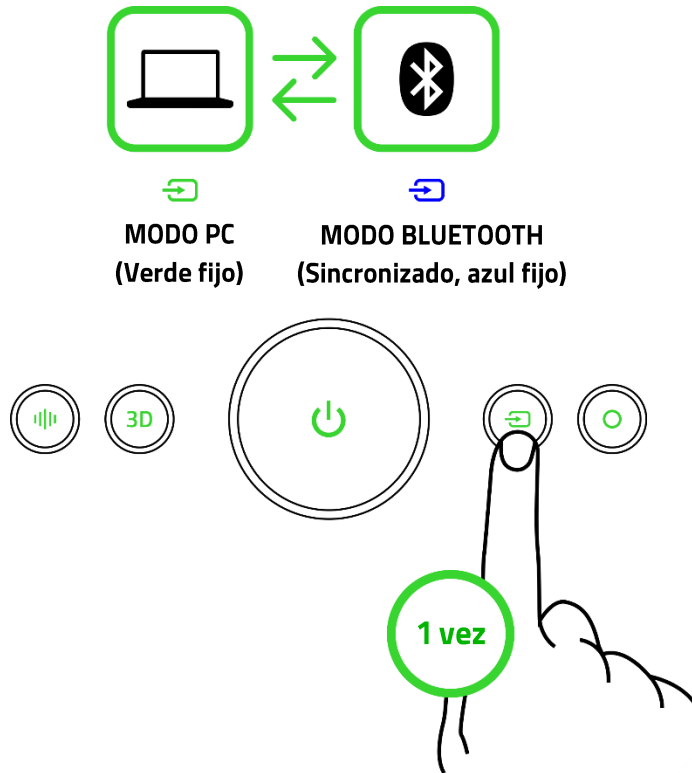

i Si cambias al modo Bluetooth, se activará el modo de sincronización cuando la barra de sonido no esté sincronizada con ningún dispositivo.

VOLVER A ACTIVAR EL MODO DE SINCRONIZACIÓN BLUETOOTH (PARA DISPOSITIVOS NUEVOS)

1. Para activar el modo de sincronización, con el modo Bluetooth, mantén pulsado el botón Fuente durante 4 segundos. El botón Fuente parpadeará en azul y los indicadores LED se desplazarán hacia delante y hacia atrás para indicar que la barra de sonido está en modo de sincronización.

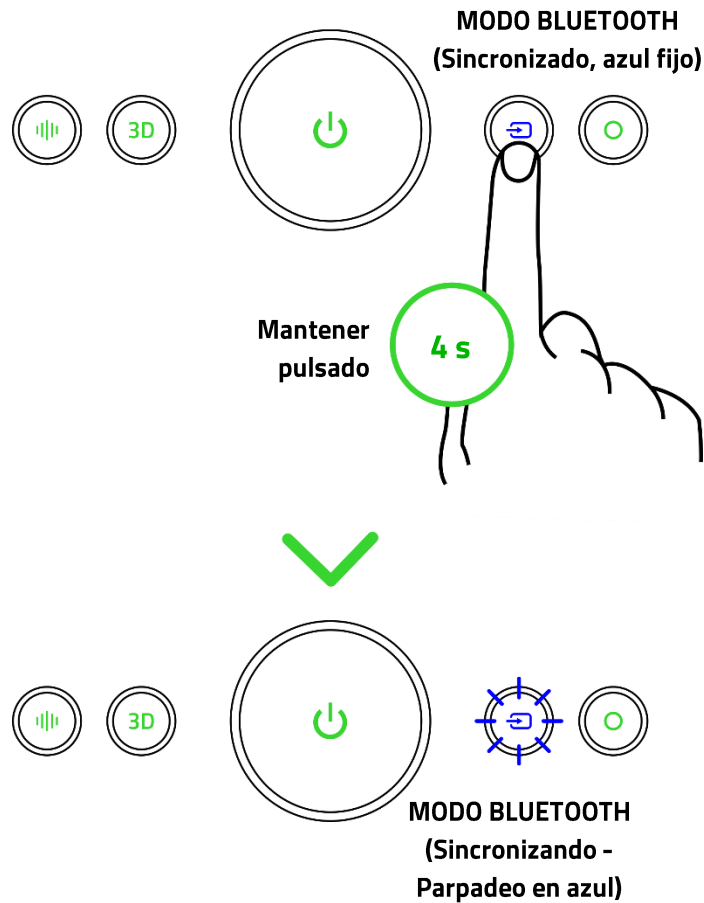

i El modo de sincronización Bluetooth solo se puede activar desde el modo Bluetooth.

2. Activa el Bluetooth en tu dispositivo y selecciona "**Razer Leviathan V2 Pro (BT)**" en la lista de dispositivos disponibles.

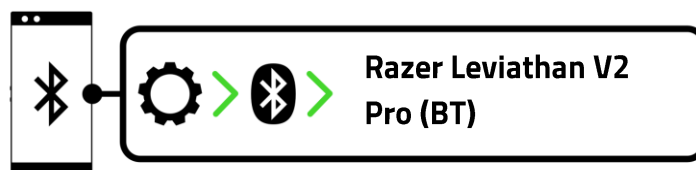

- Espera hasta que ambos dispositivos estén conectados. El botón Fuente se encenderá brevemente en azul fijo para indicar que la barra de sonido ya está conectada a tu dispositivo.

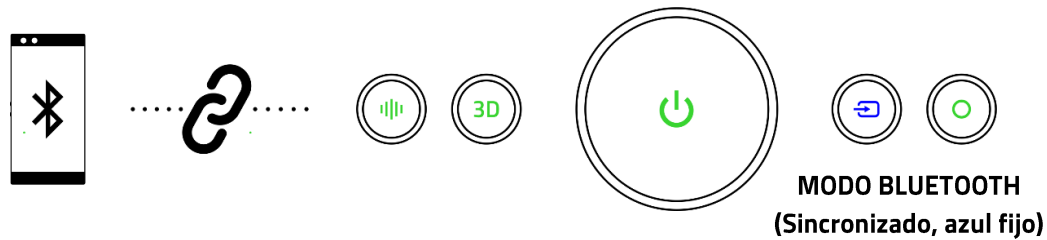

CAMBIAR ENTRE LAS SALIDAS DE AUDIO DE BARRA DE SONIDO Y AURICULARES

Con la barra de sonido encendida, pulsa dos veces el botón de fuente para cambiar la salida entre la barra de sonido y los auriculares. Para indicar que la barra de sonido está usando los auriculares conectados como salida de audio, el botón Fuente parpadeará en verde si la barra de sonido está en modo PC y se iluminará en azul fijo si está en modo Bluetooth.

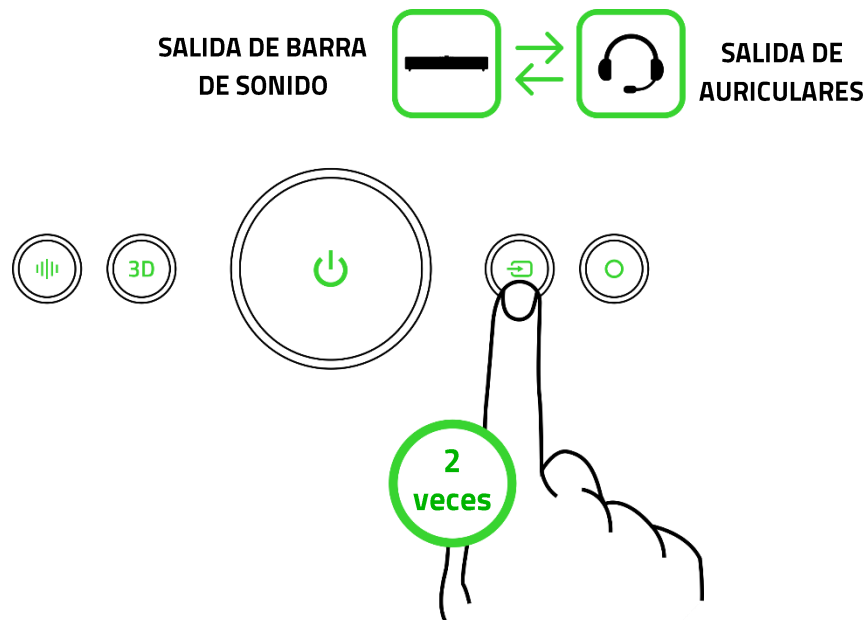

i También puedes usar la aplicación Razer Audio (dispositivo móvil) o la aplicación Razer Synapse (PC) para cambiar la salida entre barra de sonido y auriculares.

ALTERNAR ENTRE LOS EFECTOS CHROMA

Pulsa el botón de Chroma para recorrer los siguientes efectos de iluminación de la barra de sonido: Conciencia del entorno, Medidor de audio, Respiración, Fuego, Rotación de espectro, Luz estelar, Estático y Onda.

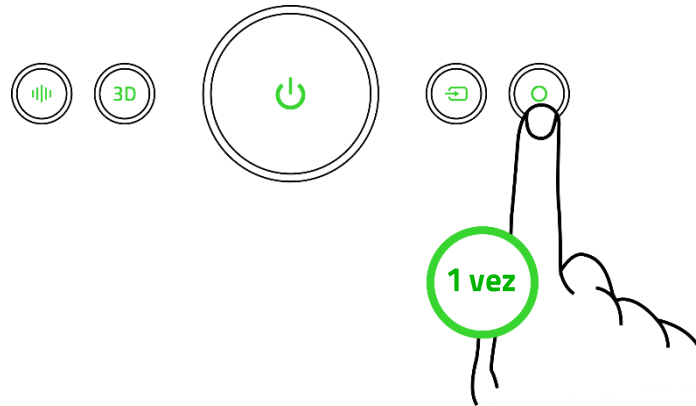

i Las personalizaciones de iluminación Chroma realizadas en Razer Synapse solo se reflejarán en cualquier efecto Chroma cuando Razer Synapse se esté ejecutando.

ENCENDER/APAGAR EL SUBWOOFER

Pulsa el botón de encendido de la parte trasera del subwoofer para encenderlo o apagarlo.

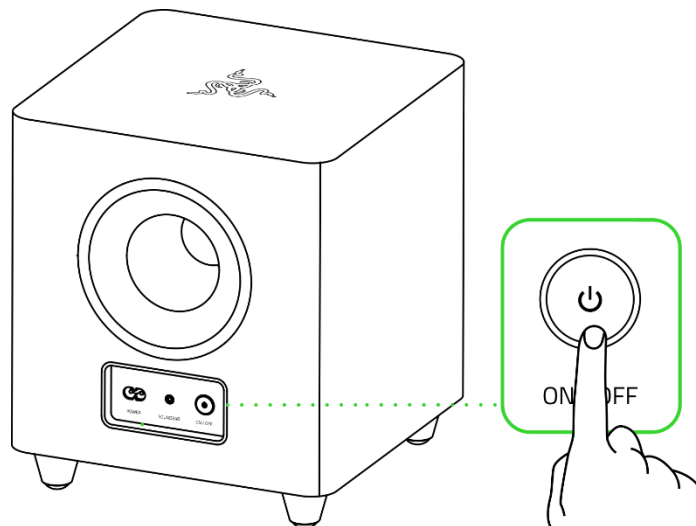

PERSONALIZA TU EXPERIENCIA

Razer Synapse (PC)

Personaliza el modo de audio de la barra de sonido, los ajustes de ecualización y los efectos de iluminación Chroma, y configura como quieras otras funciones avanzadas para disfrutar de una experiencia de audio inmersivo totalmente personalizada.

 *Instala Razer Synapse cuando se te pida o descarga el instalador desde razer.com/synapse*

Aplicación Razer Audio (dispositivos móviles)

Personaliza los ajustes de ecualización de la barra de sonido y el modo de audio, alterna cómodamente entre los dispositivos de audio conectados y disfruta de una personalización total de la iluminación RGB desde tu dispositivo móvil.

 *Solo disponible en dispositivos con iOS 14 / Android 10 (o posterior) y conectividad Bluetooth*

8. CONFIGURACIÓN DE LA RAZER LEVIATHAN V2 PRO MEDIANTE RAZER SYNAPSE

i Es necesaria una conexión a Internet para la instalación, las actualizaciones y las características basadas en la nube. Te recomendamos que te registres para obtener un Razer ID, pero es opcional. Todas las características mencionadas están sujetas a modificaciones en función de la versión actual del software, de los dispositivos conectados y de las aplicaciones o software compatibles.

PESTAÑA SYNAPSE

La pestaña Synapse es la pestaña predeterminada cuando se inicia por primera vez Razer Synapse. Esta ficha te permite acceder a la subpestaña Panel.

Panel

La subpestaña Panel es una visión general de Razer Synapse, desde donde puedes acceder a todos tus dispositivos, módulos y servicios en línea de Razer.

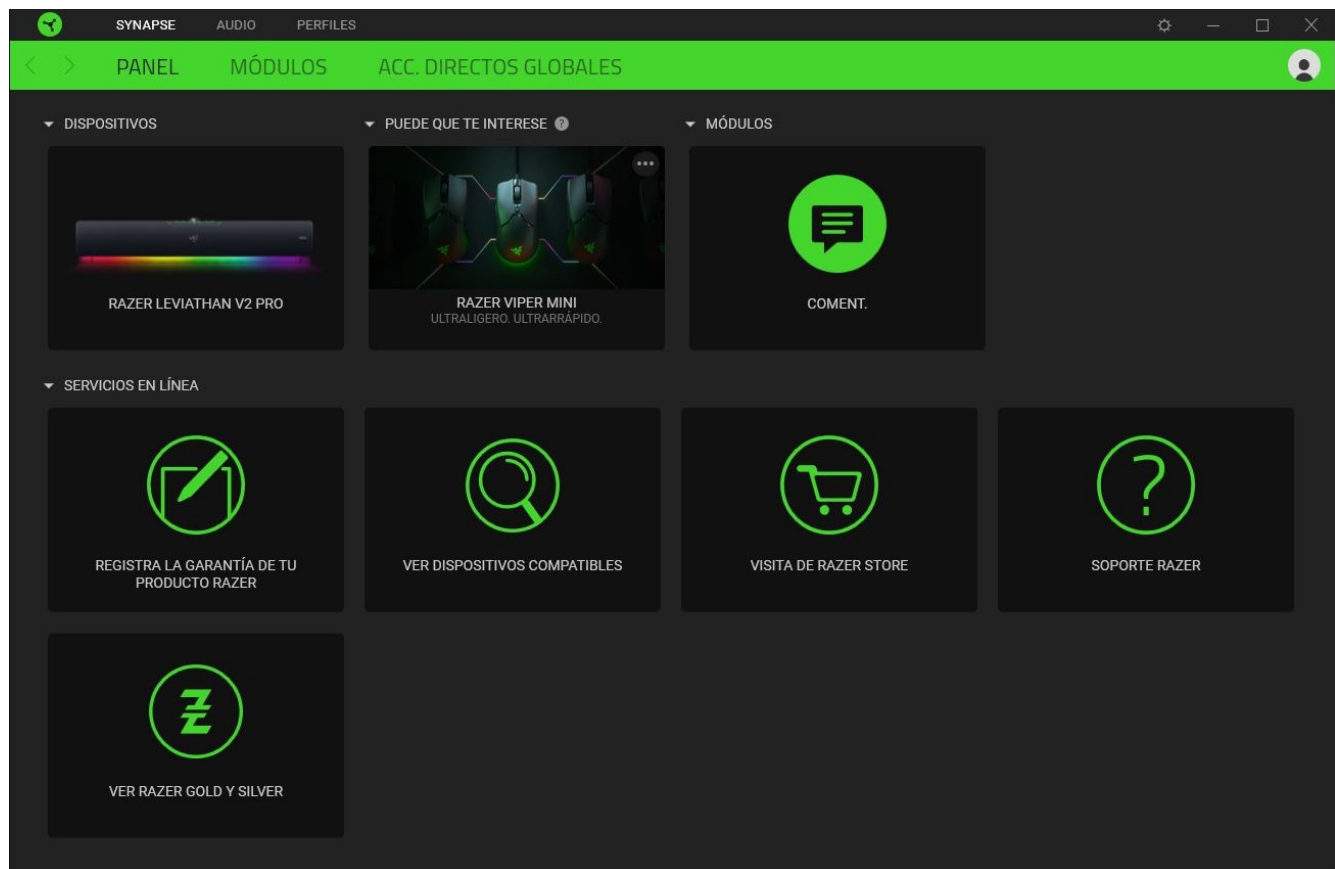

Módulos

La subpestaña Módulos muestra todos los módulos instalados y los disponibles para instalar.

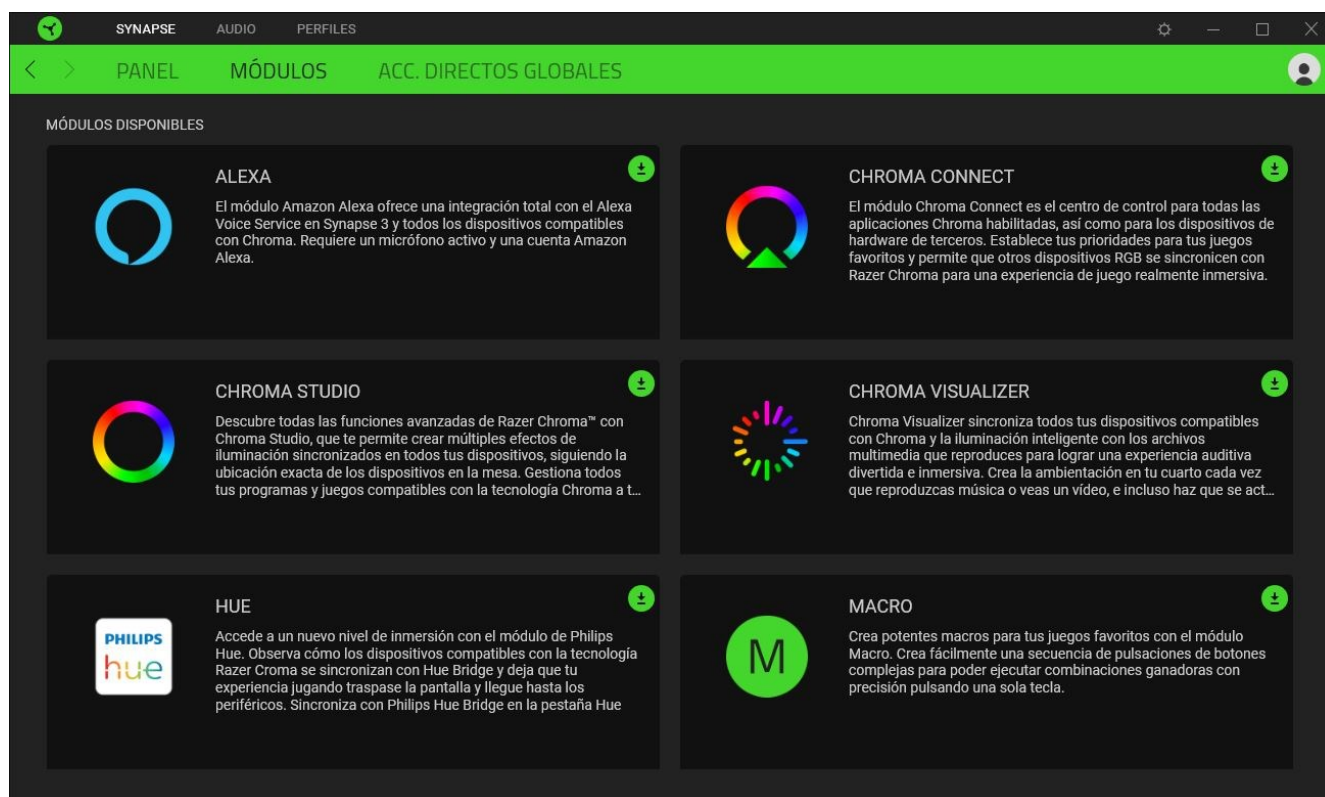

Accesos directos globales

Combina operaciones o funciones de Razer Synapse para personalizar combinaciones de teclas en cualquier entrada de dispositivo compatible con Razer Synapse que podrás aplicar en todos los perfiles de dispositivos. [Más información sobre Perfiles](#)

! Solo se reconocerán las entradas de dispositivos compatibles con Razer Synapse.



PESTAÑA AUDIO

La pestaña Audio es la pestaña principal de la Razer Leviathan V2 Pro. Desde ella puedes personalizar los ajustes de tu barra de sonido para aprovechar todo su potencial. Los cambios realizados en esta pestaña se guardan automáticamente en tu sistema y en el almacenamiento en la nube.

Sonido

La subpestaña Sonido te permite ajustar el volumen de la barra de sonido y la intensidad del subwoofer, alternar las salidas de barra de sonido y auriculares, cambiar a la fuente de audio Bluetooth y cambiar los modos de audio.

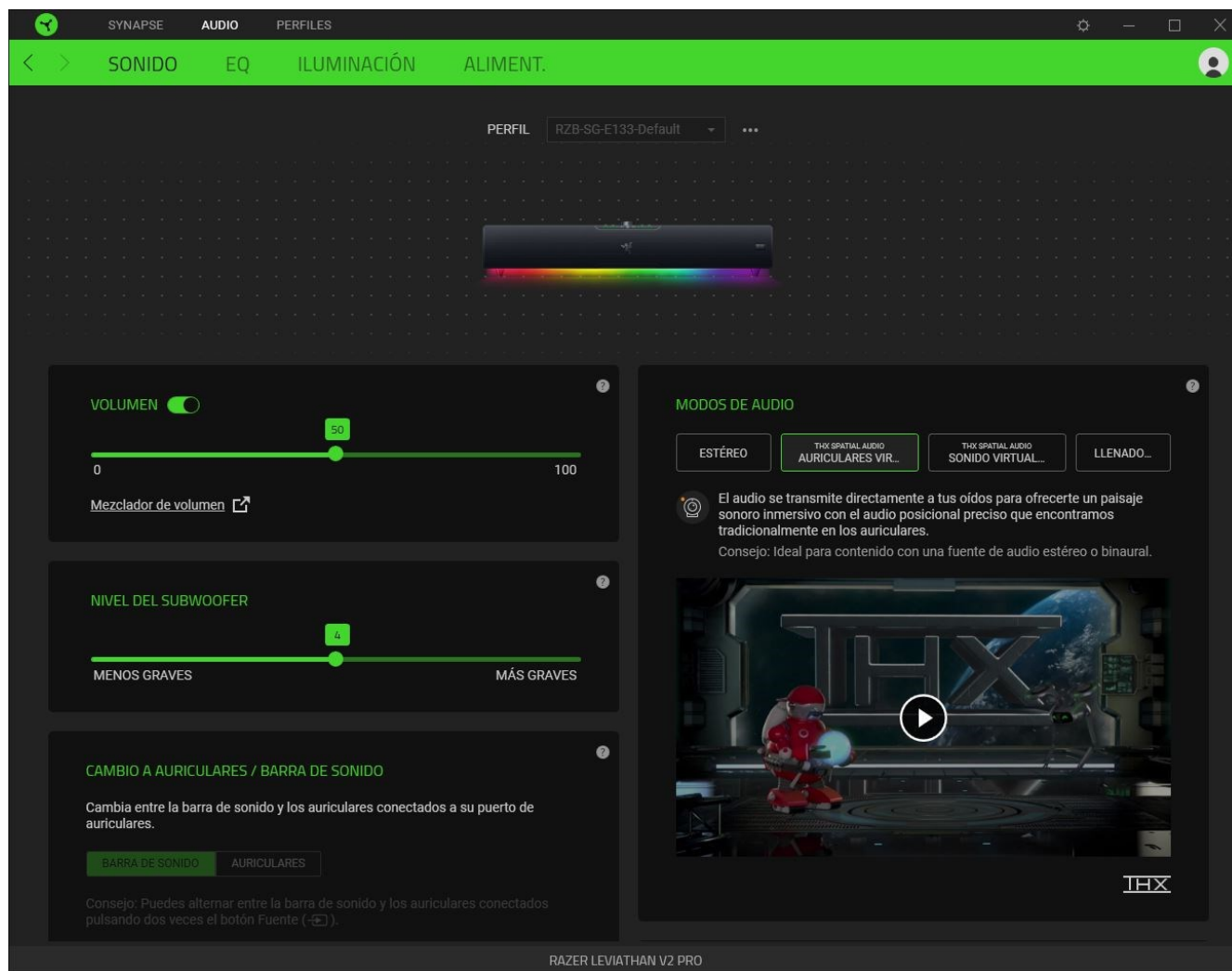

Perfil

En Perfil se indica el espacio de almacenamiento de datos donde se guardan todos los ajustes de tus periféricos Razer. De forma predeterminada, el nombre del perfil se basa en el nombre de tu sistema. Para añadir, cambiar el nombre, duplicar o eliminar un perfil, pulsa el botón Varios (•••).

Volumen

Permite ajustar el volumen de audio de la barra de sonido. También puedes acceder al mezclador de volumen de Windows del dispositivo de reproducción actual, donde podrás ajustar proporcionalmente el volumen general del sistema o ajustar de forma individual el volumen de todas las aplicaciones activas.

Nivel del subwoofer

Ajusta con precisión la intensidad de la salida del subwoofer con el control deslizante de nivel de graves.

Cambio a auriculares / barra de sonido

Alterna entre la salida de la barra de sonido y la salida de los auriculares cuando haya unos auriculares conectados al puerto para auriculares. También puedes alternar entre las diferentes salidas pulsando dos veces el botón Fuente.

Fuente de entrada

Te permite cambiar la barra de sonido a modo Bluetooth mediante Razer Synapse.

 *Razer Synapse no podrá volver a activar el modo PC cuando la barra de sonido se haya configurado en modo Bluetooth. Para poner la barra de sonido en modo PC, pulsa el botón Fuente.*

Modos de audio

Cambia los modos de audio de la barra de sonido con las opciones proporcionadas para mejorar tu experiencia auditiva.

 *El seguimiento de la cabeza solo es compatible con los modos THX Spatial Audio - Auriculares virtuales y THX Spatial Audio - Altavoces virtuales.*

Propiedades de sonido

Abre la ventana Propiedades de sonido de Windows, donde puedes gestionar la configuración de sonido del sistema. Podrás modificar la configuración del dispositivo de reproducción y de grabación, el esquema de sonidos y las actividades de comunicación predeterminadas.

ECUALIZADOR

Utiliza la subpestaña Ecuilizador para personalizar la frecuencia de respuesta de la barra de sonido o normalizar la intensidad del audio para evitar aumentos de volumen desagradables.

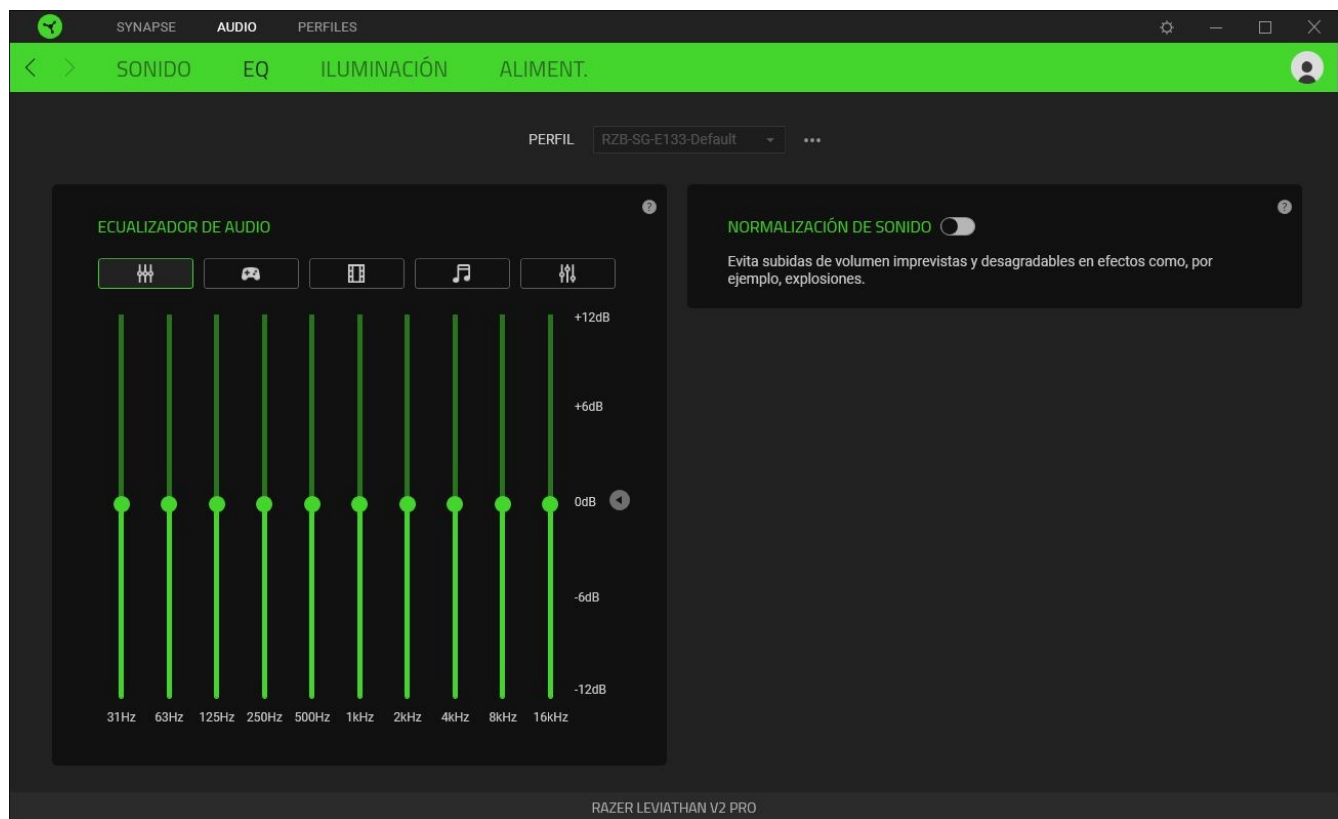

Ecuilizador de audio

Selecciona cualquier ajuste predefinido del ecualizador para disfrutar de la mejor experiencia de audio, diseñada para tener un audio equilibrado, una experiencia inmersiva en los juegos, ver películas o disfrutar de tu música favorita. Al modificar cualquier ajuste predefinido del ecualizador, pasará automáticamente a ser un ajuste personalizado.

Normalización de sonido

Cuando está habilitada, la barra de sonido normaliza la intensidad del audio para evitar subidas de volumen imprevistas y desagradables en efectos de sonido como, por ejemplo, explosiones.

Iluminación

La subpestaña Iluminación te permite personalizar la iluminación de la barra de sonido.

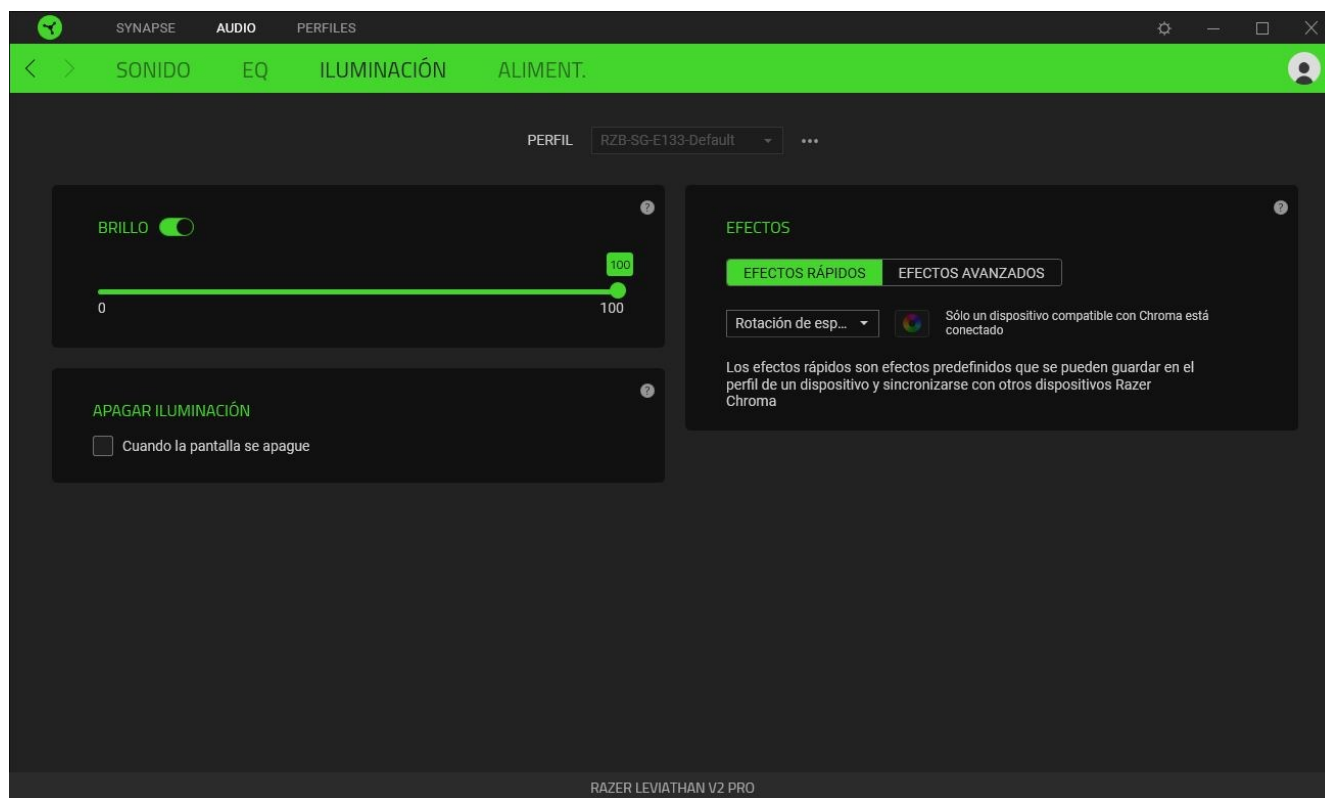

Brillo

Puedes apagar la iluminación de la barra de sonido con la opción Brillo o aumentar o reducir la luminosidad con el control deslizante.

Apagar iluminación

Esta herramienta de ahorro de energía te permite desactivar la iluminación de la barra de sonido cuando se apaga la pantalla del sistema.

Efectos rápidos

Hay varios efectos rápidos que puedes seleccionar y aplicar a la iluminación de la barra de sonido:

	Nombre	Descripción	Cómo configurarlo
	Conciencia del entorno	La iluminación de la barra de sonido reflejará el color promedio en la zona de la pantalla seleccionada.	Selecciona una zona de la pantalla

	Medidor de audio	Los LED se iluminarán en función del volumen del audio, con un espectro de colores predeterminado.	Selecciona un nivel de Potenciador de color
	Respiración	La iluminación de la barra de sonido se encenderá y se desvanecerá gradualmente en los colores seleccionados	Selecciona hasta 2 colores o haz que el cambio se haga de forma aleatoria
	Fuego	La iluminación de la barra de sonido imitará el movimiento de las llamas	No se requiere personalización adicional
	Rotación de espectro	La iluminación de la barra de sonido rotará entre los 16,8 millones de colores indefinidamente	No se requiere personalización adicional
	Luz estelar	Cada LED de la iluminación de la barra de sonido podrá encenderse y desvanecerse gradualmente, en cualquier momento y con una duración aleatoria	Selecciona hasta 2 colores o haz que el cambio se haga de forma aleatoria, y selecciona una duración
	Estático	La iluminación de la barra de sonido permanece fija en el color seleccionado	Selecciona un color
	Onda	La iluminación de la barra de sonido se desplazará en la dirección seleccionada	Selecciona una dirección de onda: de izquierda a derecha o de derecha a izquierda

Si tienes otros dispositivos compatibles con Razer Chroma, puedes sincronizar los efectos rápidos pulsando el botón de sincronización de Chroma ().

 Solo se sincronizarán los dispositivos que sean compatibles con el efecto de iluminación seleccionado.

Efectos avanzados

La opción Efectos avanzados te permite elegir un efecto Chroma para usarlo en un periférico compatible con Razer Chroma. Para comenzar a crear tu propio efecto Chroma, simplemente pulsa el botón Chroma Studio ().

Aliment.

Utiliza la subpestaña Aliment. para que la barra de sonido entre en modo reposo cuando se queden inactiva durante un periodo determinado.

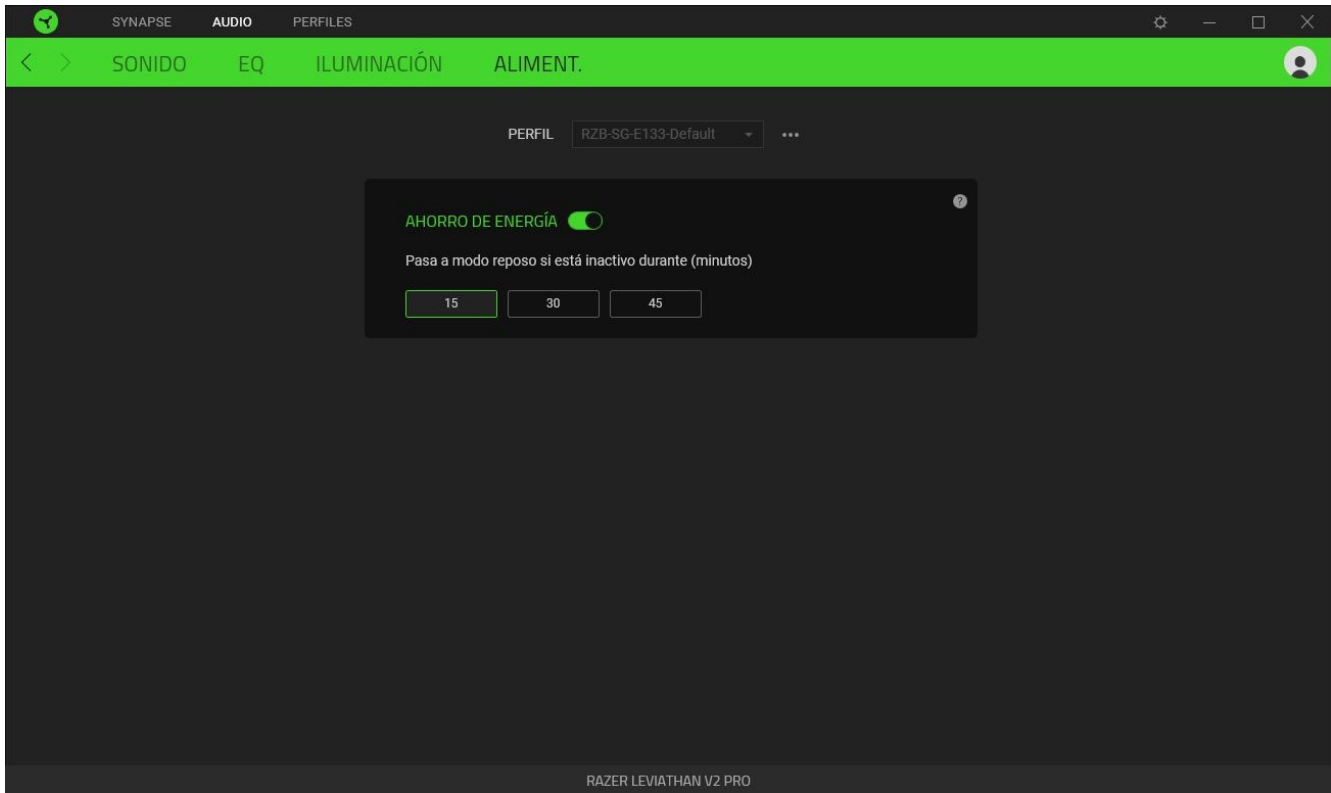

PESTAÑA PERFILES

La pestaña Perfiles es una solución práctica para gestionar todos los perfiles y asociarlos a tus juegos y aplicaciones.

Dispositivos

En la subpestaña Dispositivos puedes ver los juegos que están vinculados a los perfiles de cada dispositivo y los efectos Chroma que están vinculados a los juegos.

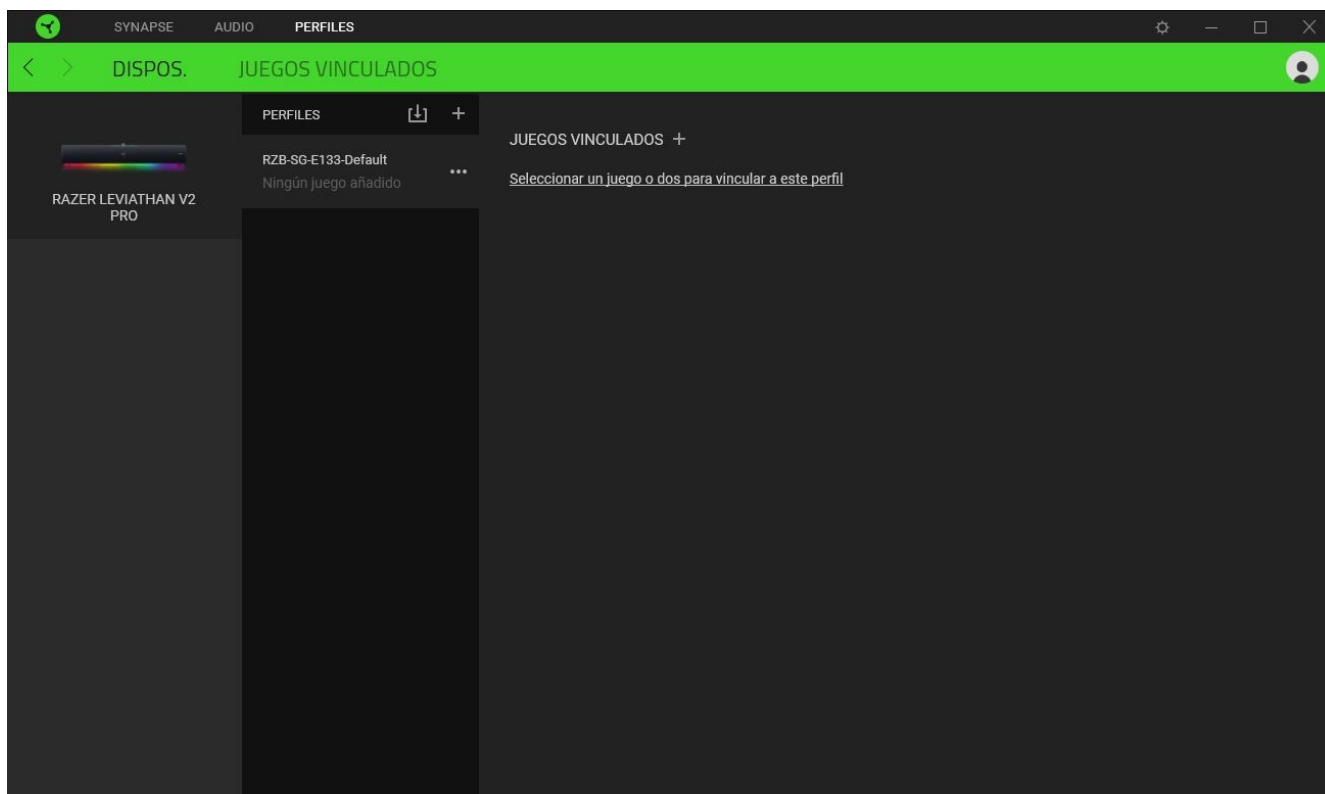

Puedes importar perfiles desde tu equipo o desde la nube con el botón Importar (📁) o crear nuevos perfiles en el dispositivo seleccionado con el botón Añadir (+). Para renombrar, duplicar, exportar o eliminar un perfil, pulsa el botón Varios (⋮). Cada perfil se puede configurar para que se active cuando se ejecute una aplicación. Esto se hace a través de la opción Juegos vinculados.

Juegos vinculados

La subpestaña Juegos vinculados te permite añadir juegos, ver dispositivos vinculados a juegos o buscar juegos añadidos. También puedes ordenar los juegos por orden alfabético, fecha de última partida o más jugados. Los juegos añadidos seguirán apareciendo aquí aunque no estén vinculados a ningún dispositivo Razer.

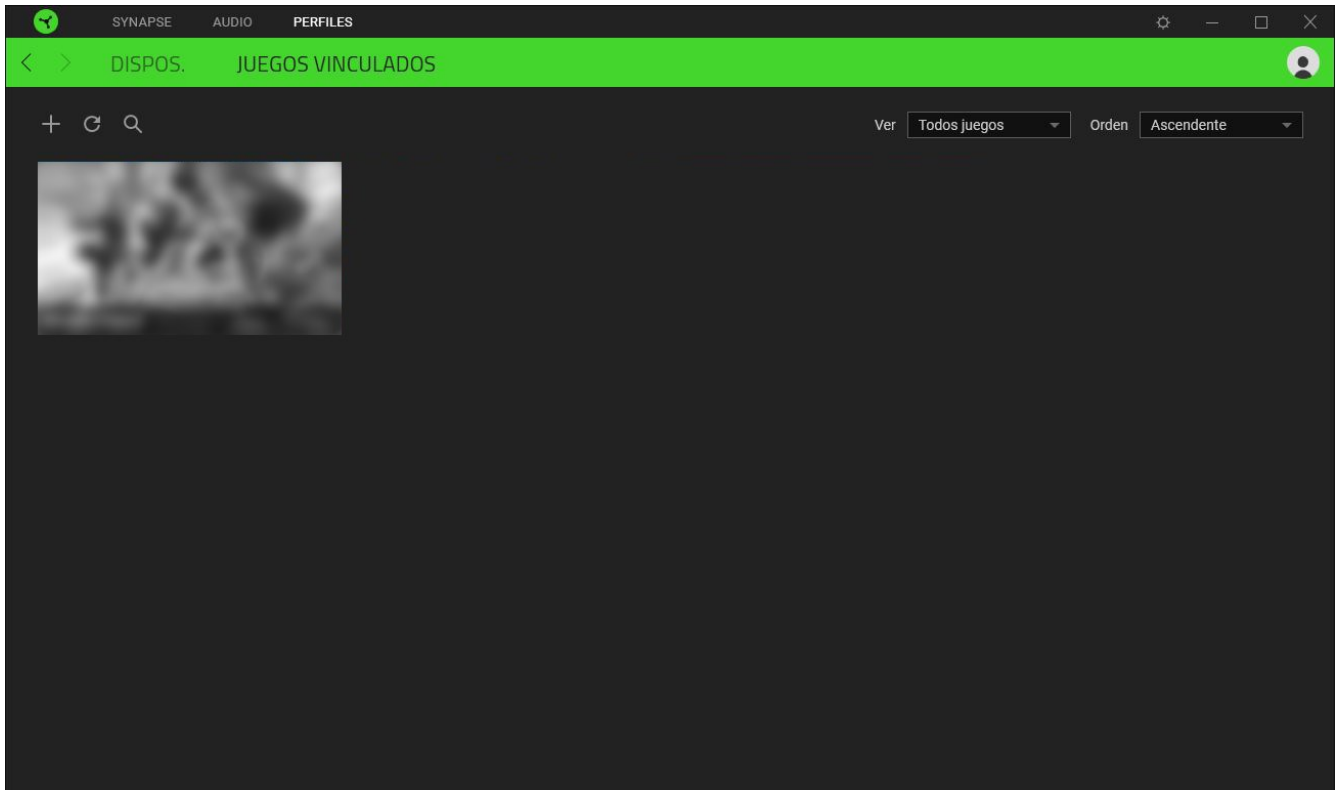

Para vincular juegos a dispositivos Razer conectados o a efectos Chroma, selecciona cualquier juego de la lista y haz clic en **Selecciona un dispositivo y su perfil para iniciarlo automáticamente durante el juego** para elegir el dispositivo Razer o el efecto Chroma con el que quedará vinculado. Una vez conectado, puedes pulsar el botón Varios (●●●) del dispositivo o efecto Chroma correspondiente para seleccionar un perfil o efecto Chroma específico.

VENTANA AJUSTES

La ventana Ajustes, a la que puedes acceder haciendo clic en el botón (⚙️) en Razer Synapse, te permite configurar el comportamiento al iniciar el dispositivo y elegir el idioma de Razer Synapse, ver las guías principales de cada dispositivo Razer conectado o realizar un restablecimiento de fábrica a cualquier dispositivo Razer conectado.

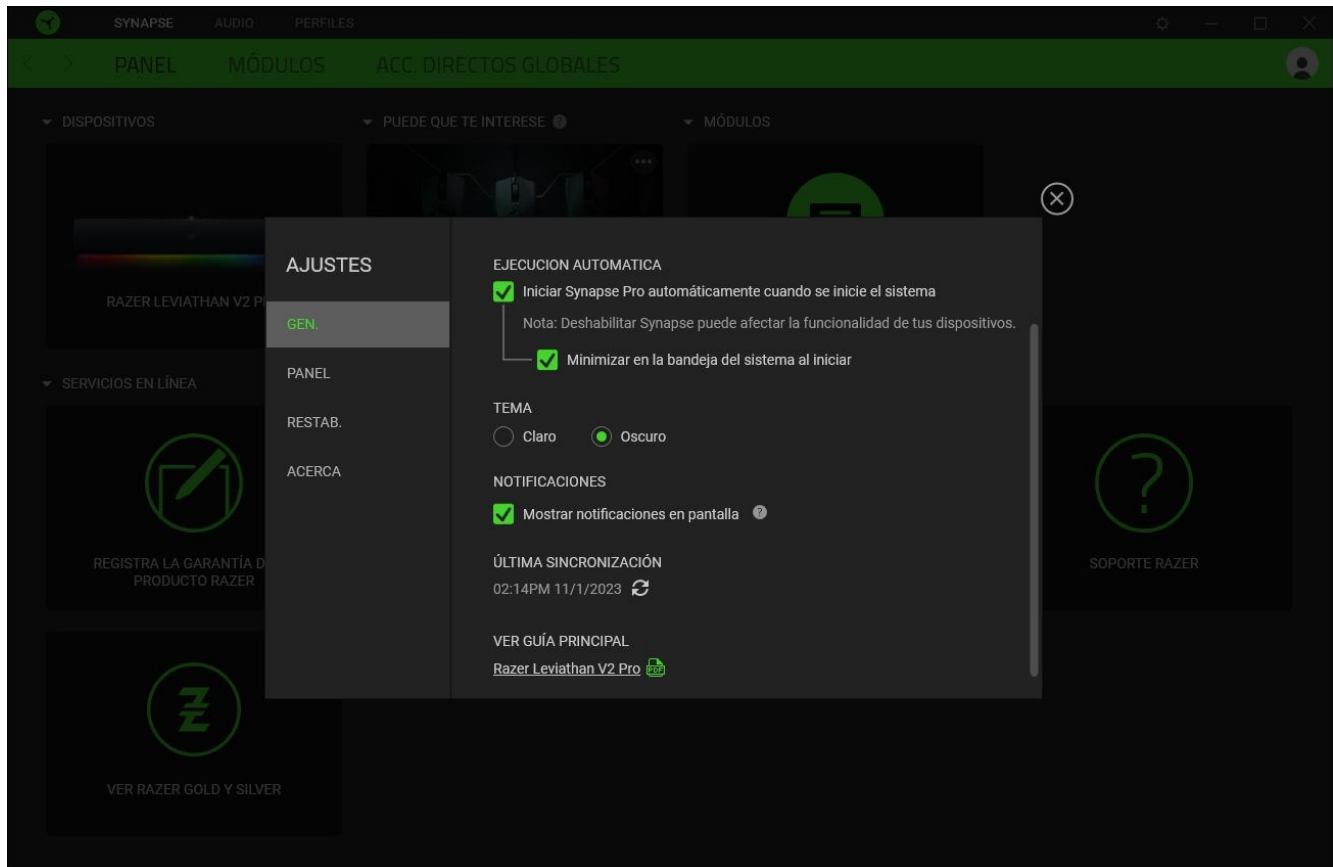

Pestaña General

La pestaña General te permite cambiar el idioma del software, el comportamiento de arranque, el tema y la visualización de notificaciones. También puedes sincronizar manualmente tus perfiles a la nube (↻) o ver la guía principal de todos los dispositivos Razer conectados y módulos instalados.

Pestaña Panel

Utiliza la pestaña Panel para personalizar qué recomendaciones de dispositivos Razer (basadas en tu configuración y en los juegos a los que juegas) se mostrarán en el Panel.

Pestaña Restablecer

La pestaña Restablecer te permite llevar a cabo un restablecimiento de fábrica en todos los dispositivos Razer conectados que tengan memoria integrada y/o restablecer los tutoriales de Razer Synapse para familiarizarte de nuevo con las nuevas funciones de Razer Synapse la próxima vez que lo inicies.



Cuando restablezcas un dispositivo Razer, se borrarán todos los perfiles almacenados en las memorias integradas de los dispositivos seleccionados.

Pestaña Acerca de

La pestaña Acerca de muestra una breve información del software y la declaración del copyright, y también proporciona enlaces relevantes para sus términos de uso. También puedes utilizar esta pestaña para comprobar actualizaciones de software o como acceso rápido a las comunidades sociales de Razer.

9. SEGURIDAD Y MANTENIMIENTO

ADVERTENCIA

- Utiliza el cable de alimentación adecuado para tu región cuando conectes un cable de alimentación en la barra de sonido y el subwoofer.
- Si detectas algún tipo de riesgo en la barra de sonido o el subwoofer, desenchufa inmediatamente el cable de alimentación de la toma de corriente.

NORMAS DE SEGURIDAD

Para alcanzar la máxima seguridad al usar tu Razer Leviathan V2 Pro, te sugerimos las siguientes medidas:

- Si tuvieras algún problema para utilizar el dispositivo correctamente y las indicaciones de la resolución de problemas no dieran resultado, desconecta el dispositivo y llama a la línea de atención al cliente de Razer o accede a support.razer.com para solicitar asistencia.
- No desmontes el dispositivo y no intentes hacerlo funcionar bajo circunstancias anormales. Hacerlo anulará la garantía.
- No introduzcas objetos extraños en las aberturas de la barra de sonido ni del subwoofer.
- Cuando coloques la barra de sonido y el subwoofer, ponlos sobre una superficie totalmente nivelada.
- Mantén el dispositivo alejado de los líquidos o la humedad. El dispositivo debe funcionar dentro del rango específico de temperaturas de 0 °C a 40 °C. Si la temperatura supera ese rango, desenchufa o apaga el dispositivo para dejar que la temperatura se estabilice hasta un nivel óptimo.
- La reproducción de sonido a un volumen excesivamente alto durante periodos prolongados de tiempo puede dañar tu audición. Además, la legislación de algunos países permite un nivel máximo de sonido de 86 dB sobre tu audición durante 8 horas al día. Por lo tanto, recomendamos que reduzcas el volumen a un nivel cómodo cuando oigas audio durante largos periodos. Cuida tu audición.

USO Y MANTENIMIENTO

La Razer Leviathan V2 Pro requiere un mantenimiento mínimo para conservarla en óptimas condiciones. Para evitar la acumulación de suciedad, recomendamos limpiar la barra de sonido y el subwoofer una vez al mes con un paño suave o un hisopo de algodón. No uses jabón ni productos de limpieza agresivos.

10. ASPECTOS LEGALES

INFORMACIÓN SOBRE DERECHOS DE AUTOR Y PROPIEDAD INTELECTUAL

© 2025 Razer Inc. Todos los derechos reservados. Razer, el logotipo de la serpiente de tres cabezas, el logotipo de Razer, "For Gamers. By Gamers.", y el logotipo de "Powered by Razer Chroma" son marcas comerciales o marcas registradas de Razer Inc. y/o sus empresas afiliadas en Estados Unidos y otros países. El resto de marcas registradas son propiedad de sus respectivos titulares y otros nombres de empresas y productos aquí mencionados pueden ser marcas comerciales de sus respectivas compañías.

Android, Google, Google Logo, Google Play, and the Google Play logo are registered trademarks of Google LLC.

Apple, the Apple logo, and iPhone are trademarks of Apple Inc., registered in the U.S. and other countries. App Store is a service mark of Apple Inc. iOS is a trademark or registered trademark of Cisco in the U.S. and other countries and is used under license.

The Bluetooth® word mark and logos are registered trademarks owned by Bluetooth SIG, Inc., and any use of such marks by Razer is under license.

THX and the THX Logo are the property of THX Ltd., registered in the U.S. and other countries.

Windows and the Windows logo are trademarks of the Microsoft group of companies.

Razer Inc. ("Razer") puede tener derechos de autor, marcas comerciales, secretos comerciales, patentes, solicitudes de patentes u otros derechos de propiedad intelectual (registrados o no registrados) relativos al producto objeto de esta guía. La entrega de esta guía no otorga derechos de ningún tipo, como derechos de autor, marca comercial, patente u otro derecho de propiedad intelectual. Razer Leviathan V2 Pro (el "Producto") puede diferir de las imágenes del embalaje u otras. Razer no asume ninguna responsabilidad sobre dichas diferencias o por cualquier error que pudiera aparecer. La información contenida aquí está sujeta a cambios sin previo aviso.

GARANTÍA LIMITADA DEL PRODUCTO

Para obtener los términos más recientes y actuales de la Garantía limitada del producto, visita [razer.com/warranty](https://www.razer.com/warranty).

LIMITACIÓN DE RESPONSABILIDAD

Razer no será en ningún caso responsable de ninguna pérdida de beneficios, pérdida de información o datos, especial, fortuita, indirecta, punitiva o consecuente, que surja de alguna forma

de la distribución o la venta, reventa, uso o incapacidad para usar el Producto. La responsabilidad de Razer no podrá superar en ningún caso el precio de compra minorista del Producto.

GENERAL

Estos términos estarán regidos y serán interpretados bajo las leyes de la jurisdicción en la cual se haya comprado el Producto. Si algún término de este documento se considera no válido o no aplicable, entonces dicho término (en la medida que no es válido ni aplicable), no tendrá efecto y se considerará excluido sin invalidar ninguno de los términos restantes. Razer se reserva el derecho de corregir cualquier término en cualquier momento sin previo aviso.