



RAZER KRAKEN KITTY V2 BT

GUÍA PRINCIPAL

Da rienda suelta a tu estilo guay de gatito en cualquier parte con los **Razer Kraken Kitty V2 BT**, unos auriculares inalámbricos por Bluetooth para gaming y streaming IRL. Con tecnología Razer Chroma™ RGB, muestra tu personalidad única para que todos la vean, mientras llevas tu pasión a un nuevo nivel con un conjunto completo de funciones mejoradas.

ÍNDICE

1. CONTENIDO	3
2. REQUISITOS.....	4
3. TE PROPORCIONAMOS COBERTURA.....	4
4. ESPECIFICACIONES TÉCNICAS	5
5. PRIMEROS PASOS.....	6
6. USO DE RAZER KRAKEN KITTY V2 BT	8
7. USO DE LAS APLICACIONES.....	11
8. CONFIGURACIÓN DE LA TARJETA DE RAZER KRAKEN KITTY V2 BT	12
9. SEGURIDAD Y MANTENIMIENTO.....	21
10. ASPECTOS LEGALES	22

1. CONTENIDO

- Razer Kraken Kitty V2 BT

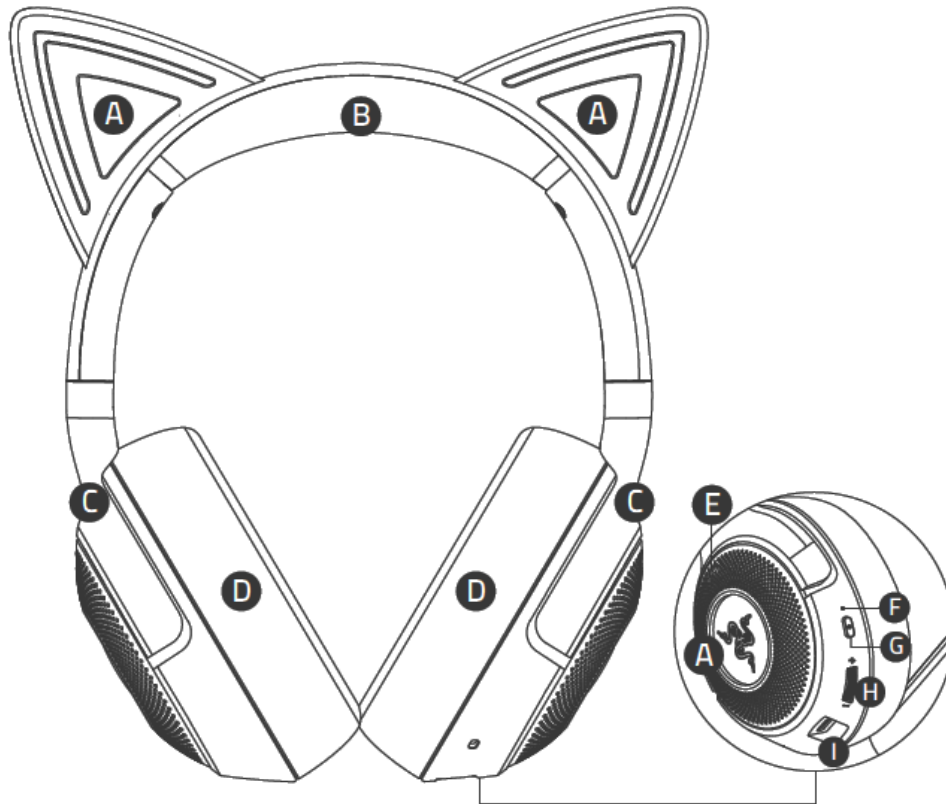

A. Orejas de gatito y almohadillas con tecnología Razer Chroma™ RGB

B. Diadema ajustable acolchada

C. Diseño circumaural de los auriculares

D. Almohadillas de espuma y piel sintética afelpada

E. Micrófonos con cancelación de ruido y tecnología de formación de haces

F. Indicador de estado

G. Botón de encendido

H. Dial de volumen

I. Puerto de carga

- Cable USB tipo A a tipo C

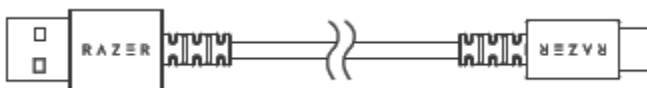

- Guía de información importante del producto

2. REQUISITOS

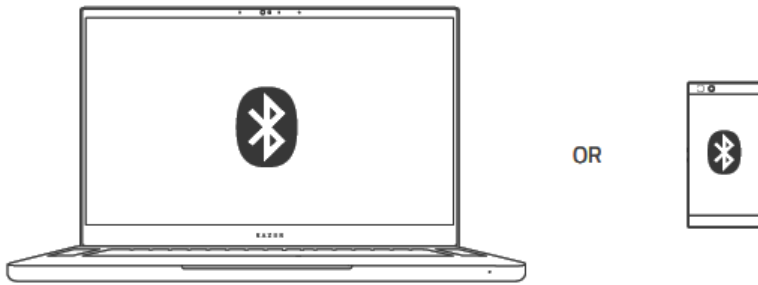

3. TE PROPORCIONAMOS COBERTURA

El número de serie de tu producto se encuentra aquí.



Registra tu producto y consigue ventajas exclusivas
razerid.razer.com/warranty

4. ESPECIFICACIONES TÉCNICAS

AURICULARES

- Orejas: Orejas de gatito fijas
- RGB: 2 zonas Razer Chroma™ RGB (orejas y auriculares)
- Frecuencia de respuesta: 20 Hz – 20 kHz
- Impedancia: 32 ohms
- Sensibilidad: 92,5 dB de nivel de presión sonora / mW a 1 KHz
- Diafragmas: Diafragma personalizado dinámico de 40 mm
- Diámetro interno de la almohadilla: 61 x 43 mm
- Tipo de conexión: Bluetooth 5.2
- Peso aproximado: Aprox. 325 g
- Almohadillas ovaladas: Tejido y piel sintética afelpada en toda la oreja

MICRÓFONO

- Frecuencia de respuesta: 100 Hz – 10 kHz
- Relación señal/ruido: ≥ 60 dB
- Sensibilidad (a 1 kHz): -42 dBV/Pa
- Patrón de captación: omnidireccional

CONTROL EN EL AURICULAR

- Aumento/disminución del volumen
- Botón de encendido/sincronización/multifunción

USO DE AUDIO

- Conexión Bluetooth: Móvil/sistema
- Sonido envolvente: Disponible solo para Windows 10 de 64 bits (o posterior)

5. PRIMEROS PASOS

CARGA

1

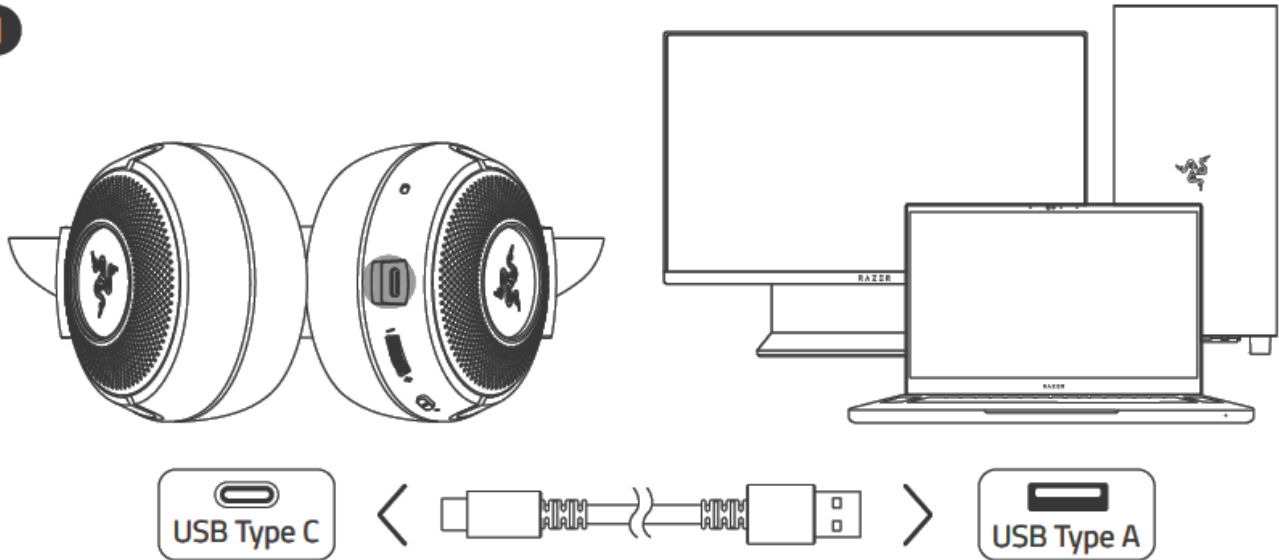

2

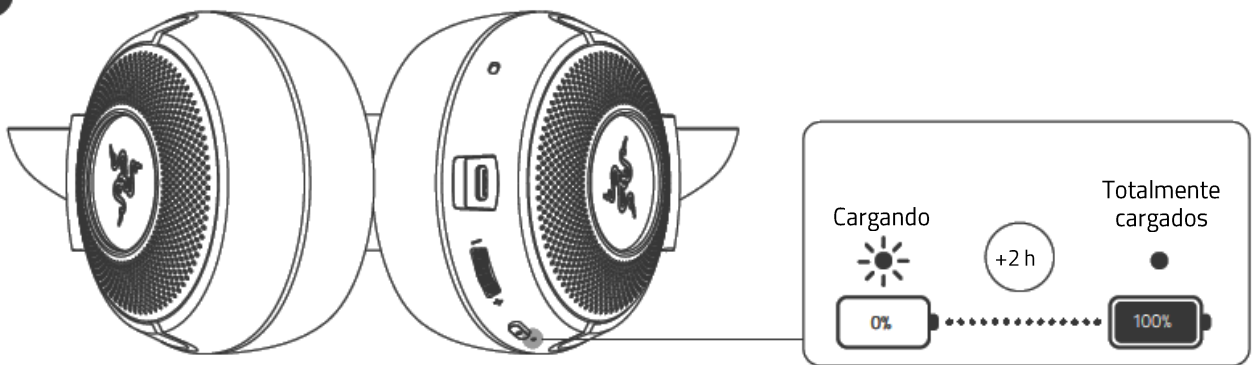

i Para obtener mejores resultados, conecta tus Razer Kraken Kitty V2 BT directamente al puerto USB de tu ordenador con el cable de carga que se proporciona.

ENCENDER/APAGAR

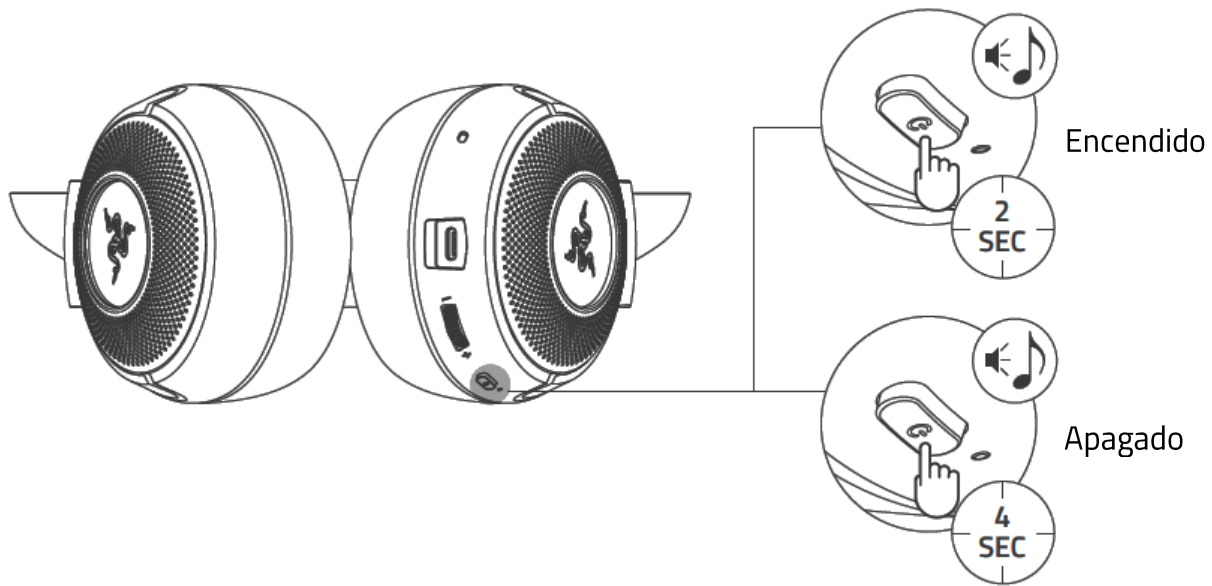

SINCRONIZACIÓN

1

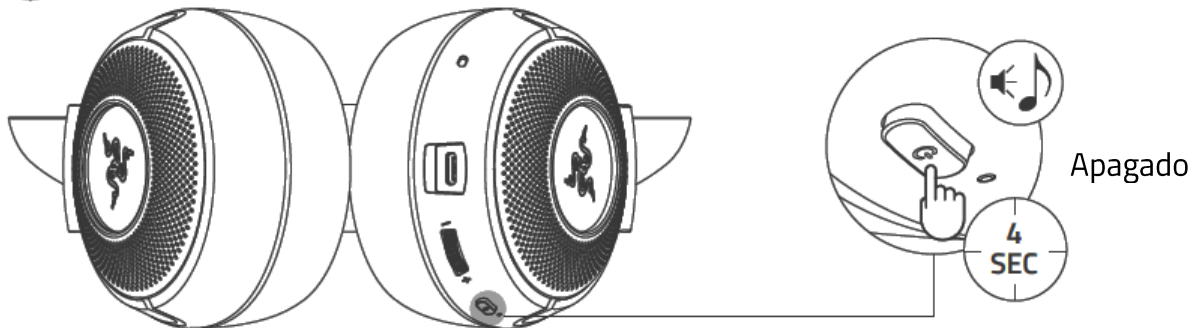

2

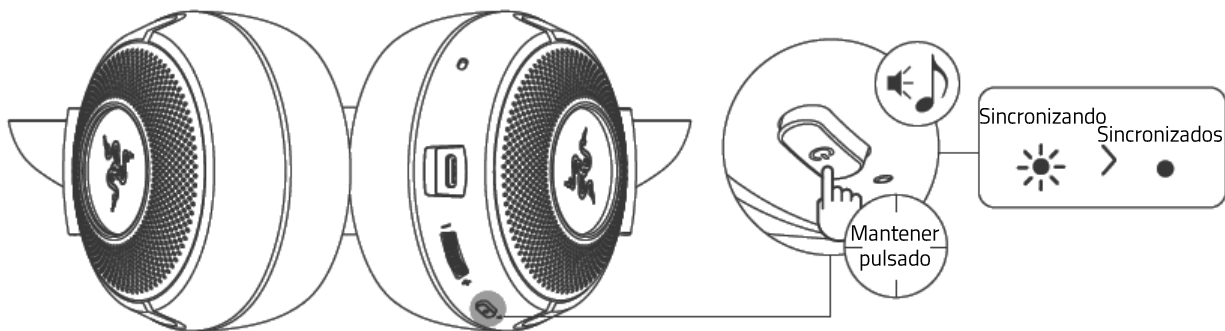



i Sigue las instrucciones de tu dispositivo para sincronizarlo con tus Razer Kraken Kitty V2 BT. Durante la sincronización, mantén los auriculares muy cerca de la fuente de audio.

6. USO DE RAZER KRAKEN KITTY V2 BT

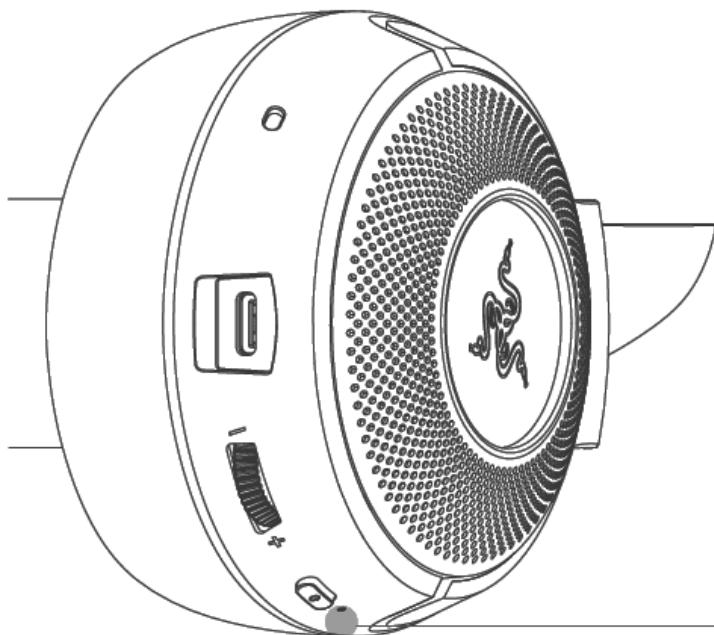
NIVEL DE BATERÍA



INDICADOR DE ESTADO	DESCRIPCIÓN
	Bueno
	Bajo
	Crítico

MODO DE JUEGO

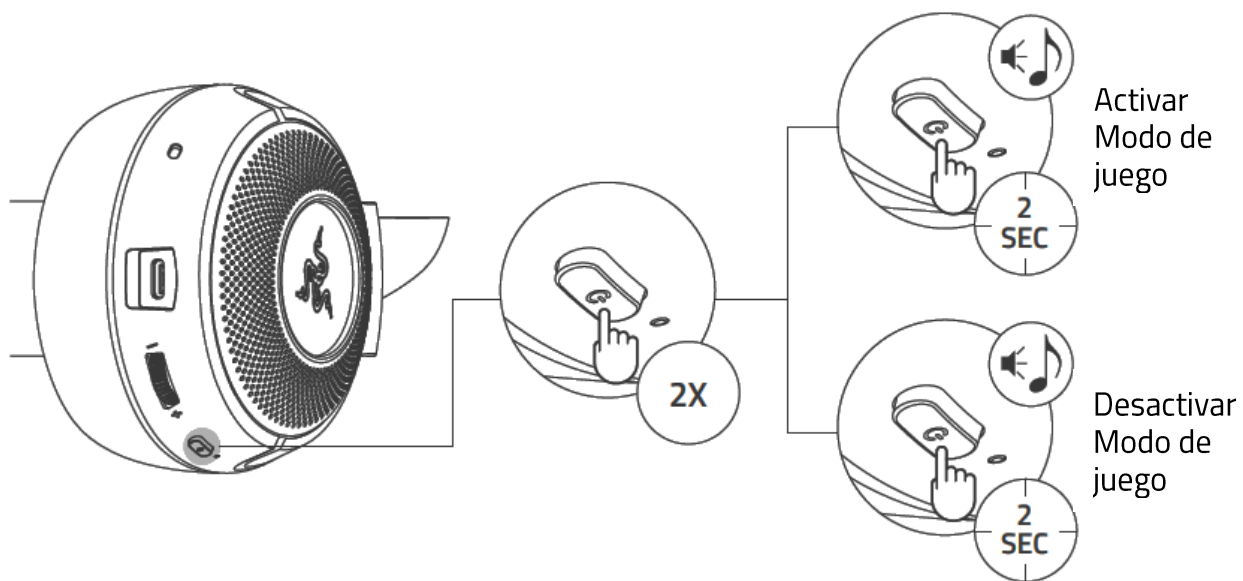

i Para un mejor rendimiento, se recomienda mantener los auriculares muy cerca de la fuente de audio.

DIAL DE VOLUMEN

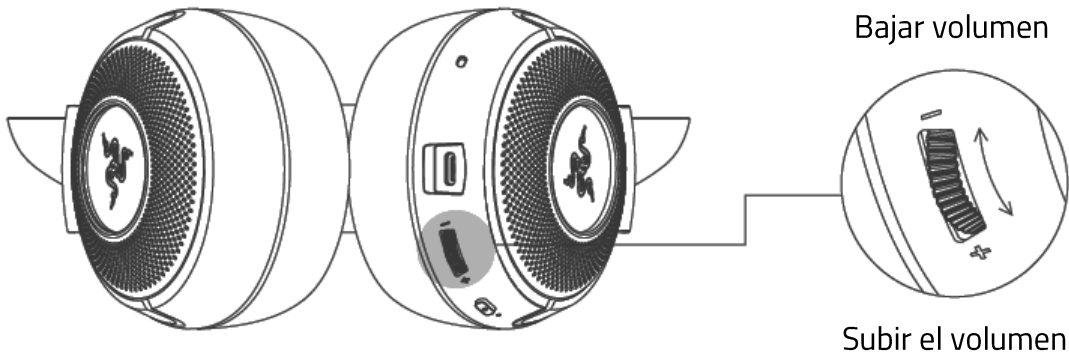

SINCRONIZACIÓN MULTIPUNTO

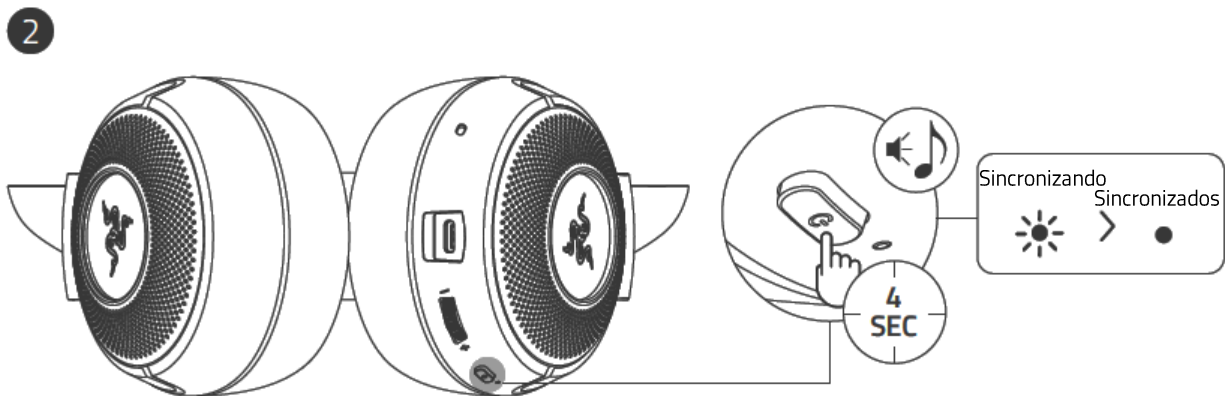
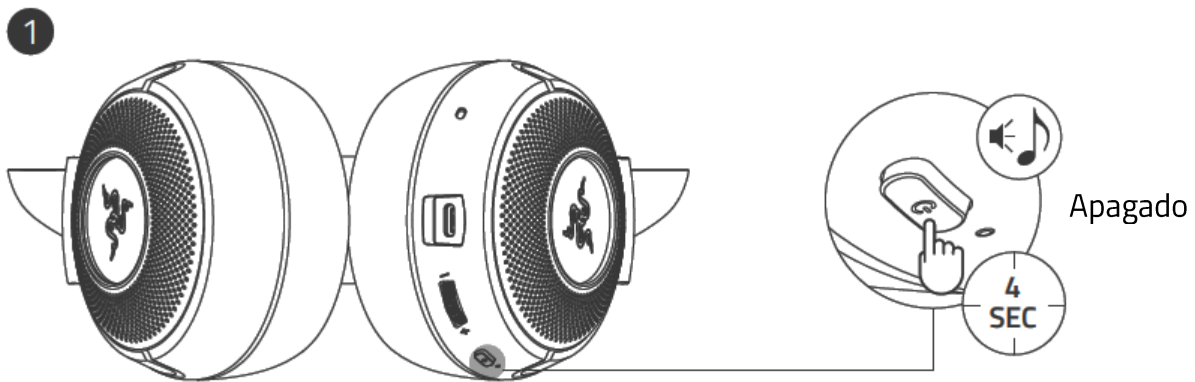

OTRAS FUNCIONES

i Algunas de las funciones que se enumeran aquí quizás no sean aplicables a algunos dispositivos.

Una pulsación	Reproducción/Pausa
	Aceptar una llamada entrante o finalizar la llamada actual
	Poner una llamada en espera y aceptar una llamada entrante
	Finalizar una llamada y dar paso a una llamada en espera
Mantener pulsado durante 2 seg.	Emitir una orden de voz
	Rechazar una llamada entrante
	Cambiar de llamada
Doble pulsación	Omitir pista
Triple pulsación	Pista anterior

COMODIDAD

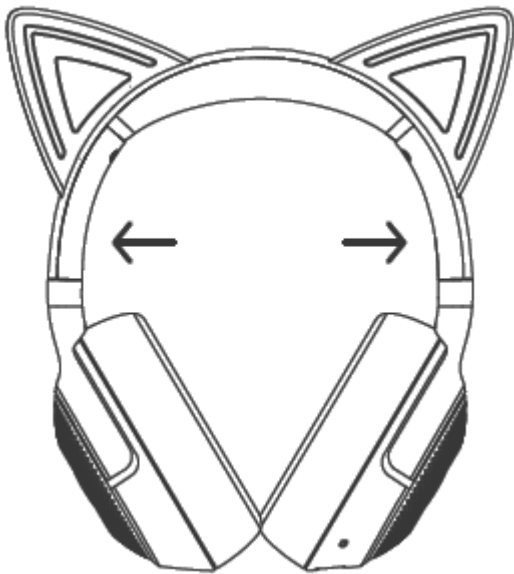

i Estira suavemente las diademas antes de ponerte los auriculares, pero no las estires demasiado para evitar daños permanentes.

7. USO DE LAS APLICACIONES

APLICACIÓN RAZER AUDIO (DISPOSITIVOS MÓVILES)

La personalización avanzada de tus Razer Kraken Kitty V2 BT ahora es mucho más sencilla. Tienen su propia aplicación móvil, con la que puedes seleccionar o crear tus propios preajustes del ecualizador, personalizar la iluminación de los auriculares y mucho más, en cualquier momento y en cualquier lugar.



Razer Audio



1. Descarga la aplicación en tu dispositivo móvil.
2. Ejecuta la aplicación y sigue las instrucciones que aparezcan en pantalla.

i Solo disponible en dispositivos con iOS 14 / Android 10 (o posterior) y conectividad Bluetooth 5.0

RAZER SYNAPSE (PC)



Usa la aplicación Razer Synapse* para seleccionar o personalizar los ajustes predefinidos de audio y micrófono, ajustar la función de ahorro de energía e incluso personalizar la iluminación para disfrutar de una experiencia de juego inmersiva a medida.

**Asegúrate de que tus Razer Kraken Kitty V2 BT estén conectados al PC mediante Bluetooth. Instala Razer Synapse cuando recibas la notificación o descarga el instalador en [razer.com/synapse](https://www.razer.com/synapse).*

i Más información sobre tus flamantes auriculares nuevos en support.razer.com

8. CONFIGURACIÓN DE LA TARJETA DE RAZER KRAKEN KITTY V2 BT

i *Exención de responsabilidad: Es necesaria una conexión a Internet para la instalación, las actualizaciones y las prestaciones basadas en la nube. Te recomendamos registrarte para obtener un Razer ID, pero es opcional. Todas las características mencionadas están sujetas a modificaciones en función de la versión actual del software, los dispositivos conectados y las aplicaciones o software compatibles.*

PESTAÑA SYNAPSE

La pestaña Synapse es la pestaña predeterminada cuando se inicia por primera vez Razer Synapse.

Panel

La subficha Panel es una visión general de Razer Synapse desde donde puedes acceder a todos tus dispositivos, módulos y servicios en línea de Razer.

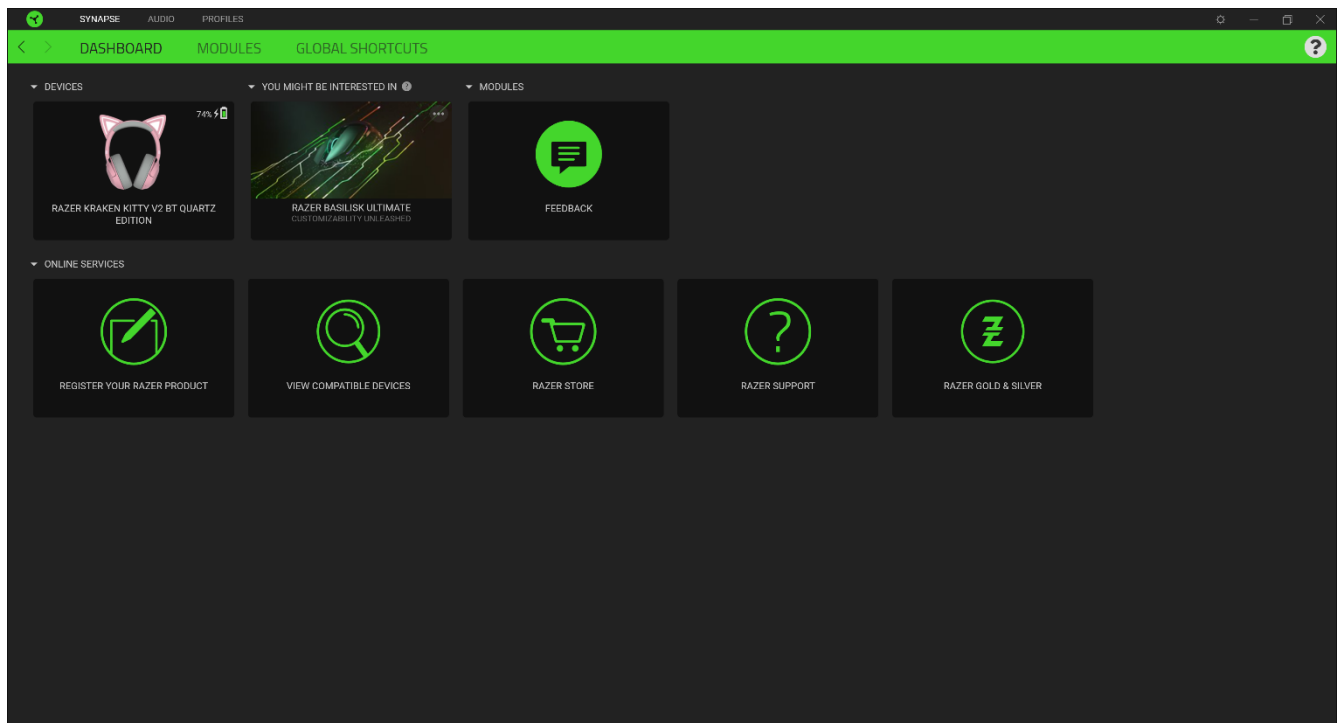

Modules

Le sous-onglet Modules affiche tous les modules installés et disponibles pour l'installation.

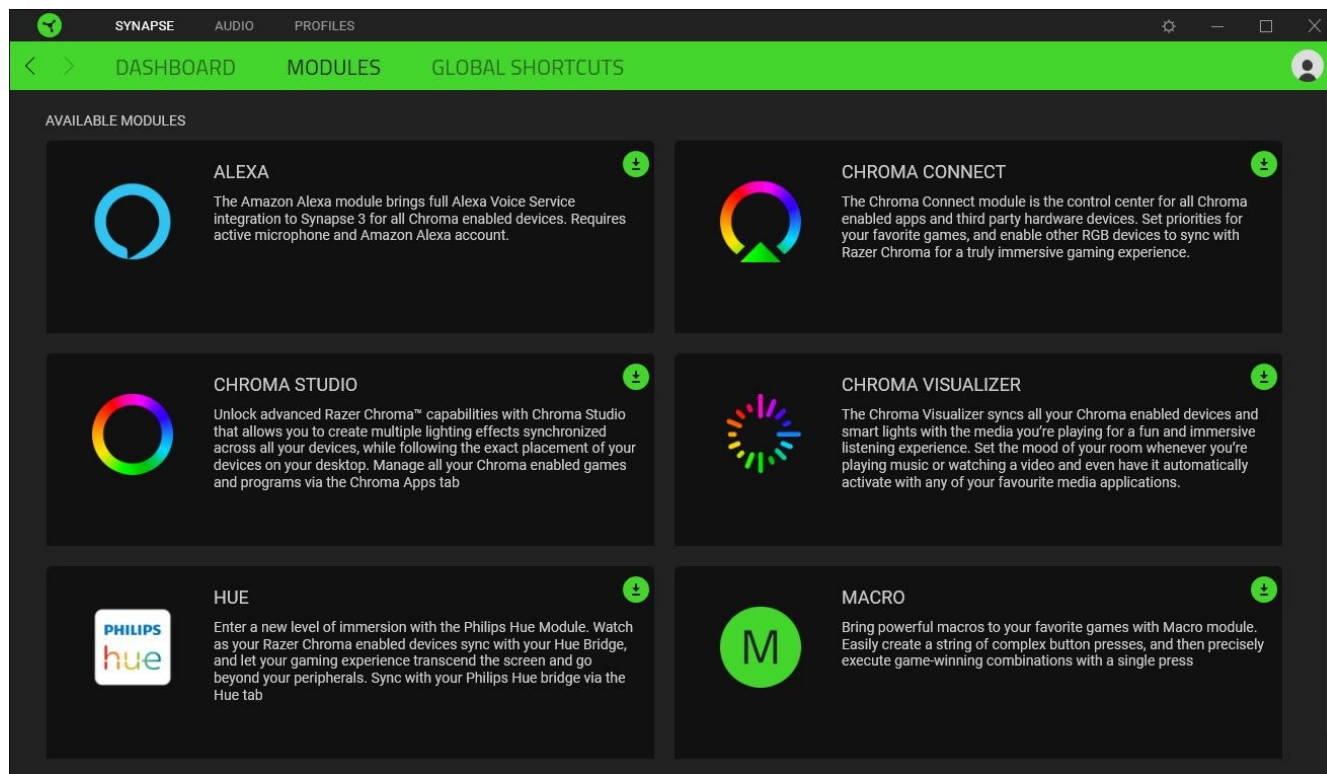

Acc. directs globales

Conecta operaciones o funciones de Razer Synapse a las combinaciones personalizadas de tus periféricos Razer que omiten todas las asignaciones específicas del perfil. [Más información sobre Perfiles](#)

! Solo se reconocerán las entradas de dispositivos compatibles con Razer Synapse.

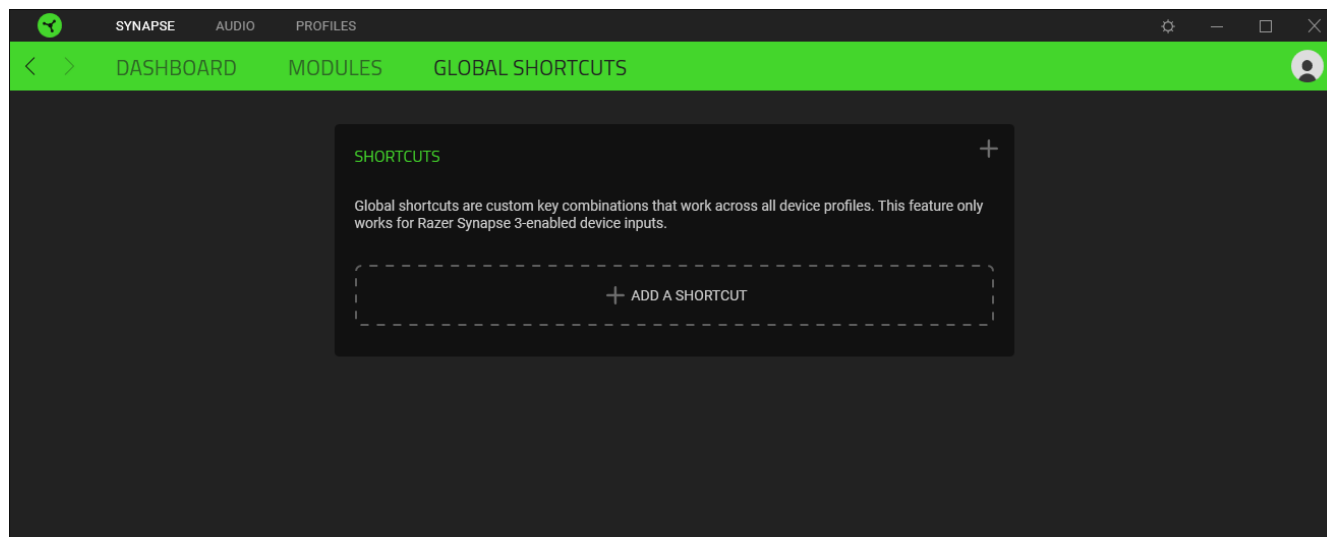

PESTAÑA AUDIO

La pestaña Audio es la pestaña principal de tu tarjeta de Razer Kraken Kitty V2 BT. Desde aquí, puedes personalizar los ajustes de tu dispositivo para alcanzar su plena potencia. Los cambios realizados en esta pestaña se guardan automáticamente en tu sistema y en el almacenamiento en la nube.

Sonido

La subpestaña Sonido sirve para ajustar el volumen del dispositivo, seleccionar o personalizar los ajustes predefinidos del ecualizador de audio y acceder a Propiedades de sonido de Windows.

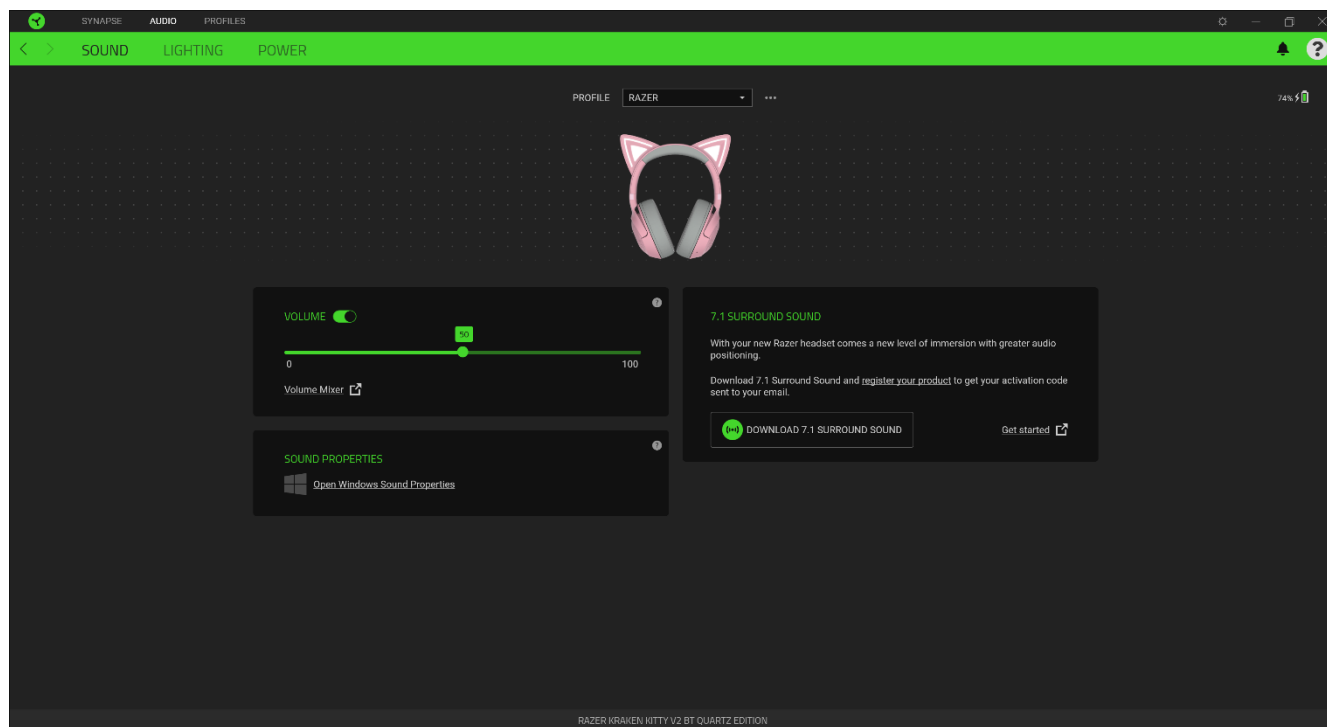

Perfil

Perfil es un almacenamiento de datos en el que guardar todos los ajustes de tus periféricos Razer. Por defecto, el nombre del perfil se basa en el nombre de tu sistema. Para añadir, renombrar, duplicar o eliminar un perfil, pulsa el botón Varios (•••).

Volumen

Permite ajustar el volumen de audio del dispositivo. También puedes acceder al Mezclador de volumen de Windows del dispositivo de reproducción actual, donde podrás ajustar proporcionalmente el volumen general del sistema o ajustar individualmente el volumen de todas las aplicaciones activas.

Propiedades de sonido

Abre la ventana Propiedades de sonido en Windows para gestionar la configuración de sonido del sistema. Podrás modificar la configuración del dispositivo de reproducción y de grabación, el esquema de sonidos y las actividades de comunicación predeterminadas.

Iluminación

La subpestaña Iluminación te permite modificar la configuración de iluminación del dispositivo Razer.

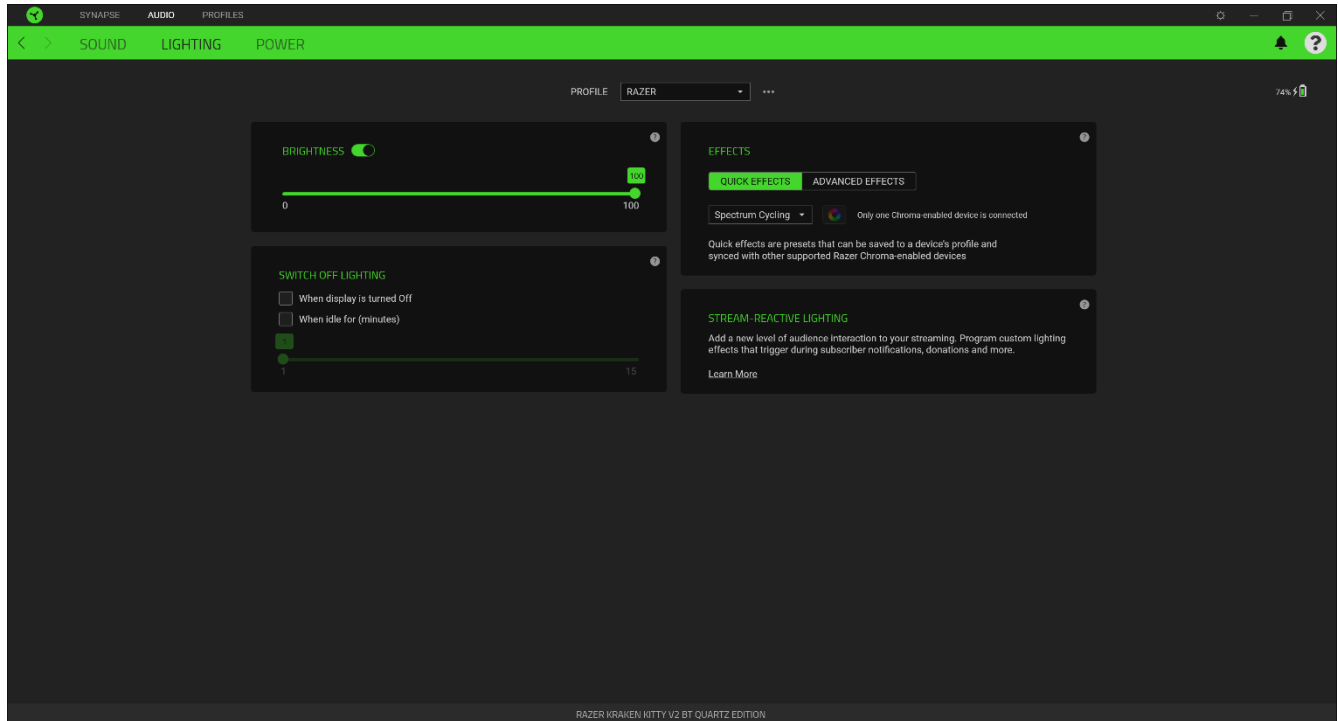





Brillo

Puedes apagar la iluminación del dispositivo Razer con la opción Brillo, o aumentar o reducir la luminosidad con el control deslizante.

Efectos rápidos

Se pueden seleccionar varios efectos rápidos que se pueden aplicar a la iluminación del dispositivo

	Nombre	Descripción	Cómo configurarlo
	Medidor de audio	Los auriculares se iluminarán en función del volumen del audio con un espectro de colores predeterminado.	Selecciona un nivel de potencia de color

	Respiración	La iluminación se desvanece y se enciende gradualmente con los colores seleccionados.	Se pueden seleccionar 2 colores o hacer que el cambio se haga de forma aleatoria
	Rotación de espectro	La iluminación del teclado mostrará un ciclo de 16,8 millones de colores por tiempo indefinido.	No se requiere personalización adicional
	Estático	El teclado permanecerá iluminado en el color seleccionado.	Seleccionar un color

Si tienes otros dispositivos de Razer compatibles con Chroma, puedes sincronizar los efectos rápidos pulsando el botón de sincronización de Chroma ().

 Solo se sincronizarán los dispositivos que admiten el efecto de iluminación seleccionado.

Efectos Avanzados

La opción Efectos avanzados te permite elegir un efecto Chroma para usarlo en un dispositivo de Razer compatible con Chroma. Para comenzar a crear tu propio efecto Chroma, simplemente pulsa el botón Chroma Studio ().

 Para usar esta función, es necesario el módulo Chroma Studio.

Aliment

La pestaña Alimentación te permite gestionar el consumo de energía de tu dispositivo configurando el dispositivo para que se apague tras unos minutos de inactividad.

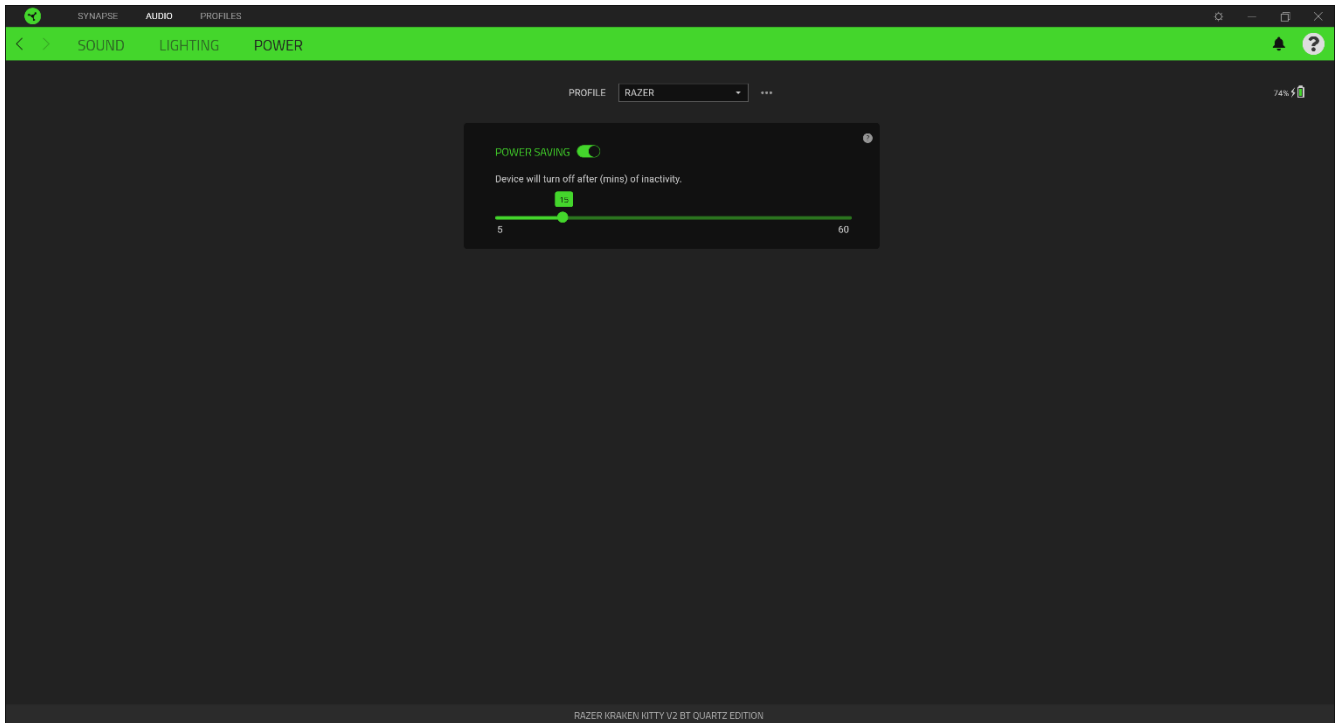

PESTAÑA PERFILES

La pestaña Perfiles es una solución práctica para gestionar todos los perfiles y asociarlos a tus juegos y aplicaciones.

Dispositivos

Esta subpestaña muestra qué perfiles utilizan los dispositivos Razer.

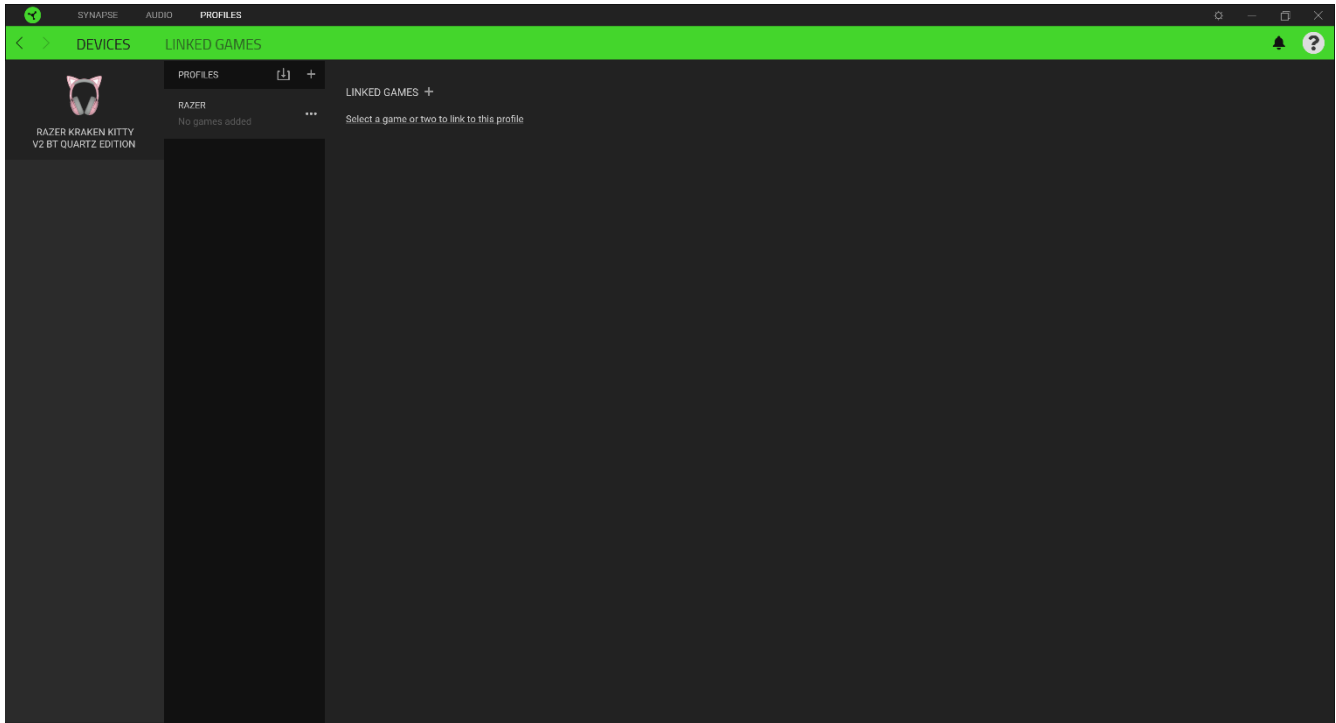

Para crear un perfil nuevo en un dispositivo, haz clic en el botón Añadir (+). Para renombrar, duplicar o eliminar un perfil, pulsa el botón Varios (●●●). Cada perfil se puede configurar para que se active automáticamente cuando se ejecute una aplicación. Esto se hace a través de la opción Juegos vinculados.

Juegos vinculados

La subpestaña Juegos vinculados te ofrece flexibilidad para añadir juegos, ver periféricos vinculados a juegos o buscar juegos añadidos. También puedes ordenar los juegos por orden alfabético, fecha de última partida o más jugados. Los juegos añadidos seguirán apareciendo aquí aunque no estén vinculados a ningún dispositivo Razer.

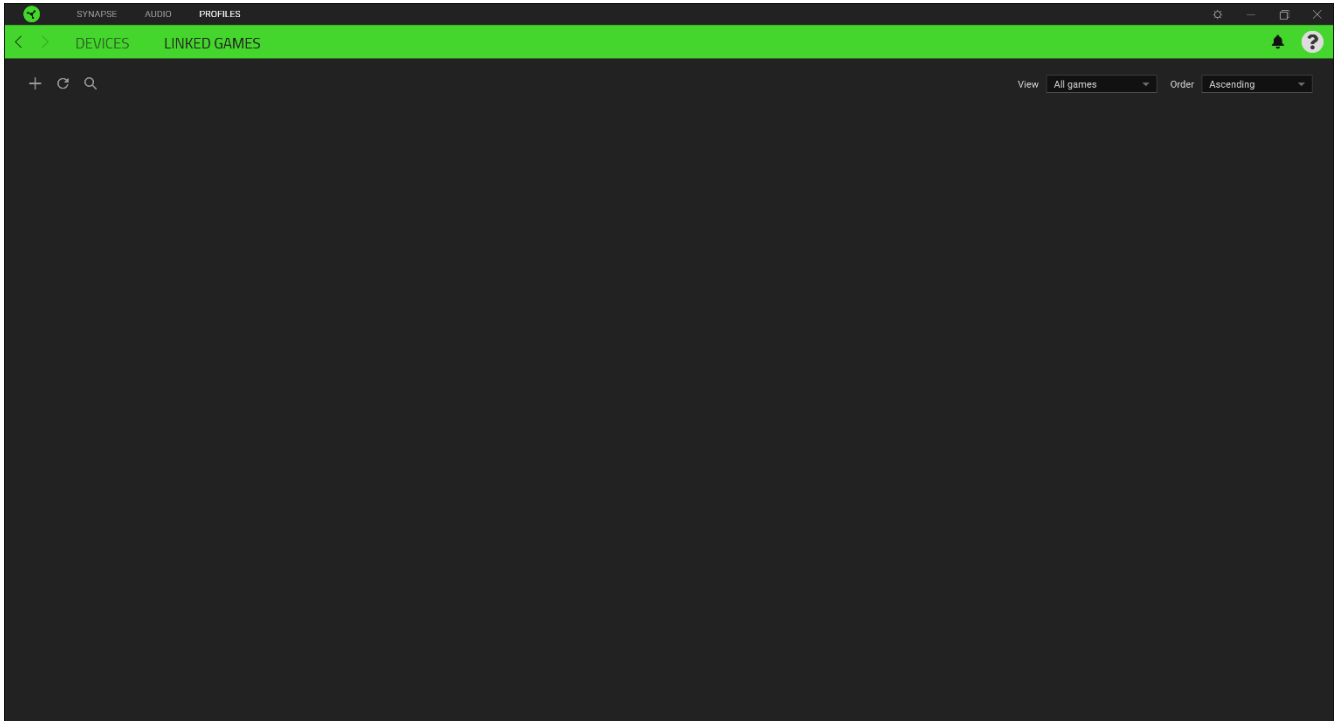

Para vincular juegos a dispositivos Razer conectados, simplemente haz clic en uno de los juegos de la lista, selecciona un dispositivo y su perfil para lanzarlo automáticamente durante la partida y elegir el dispositivo Razer con el que quedará vinculado. Una vez vinculado, puedes pulsar el botón Varios (●●●) del dispositivo vinculado correspondiente para seleccionar el perfil del dispositivo deseado.

VENTANA CONFIGURACIÓN

La ventana Configuración, a la que puedes acceder haciendo clic en el botón (⚙️) en Razer Synapse, te permite configurar el comportamiento al iniciar el dispositivo y elegir el idioma de Razer Synapse, ver las guías principales de cada dispositivo Razer conectado o realizar un restablecimiento de fábrica a cualquier dispositivo Razer conectado.

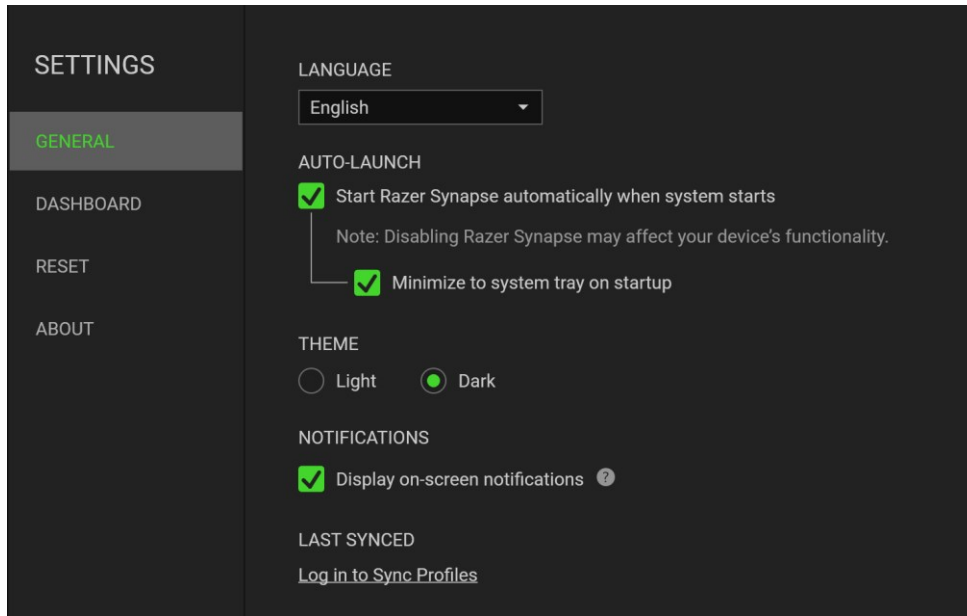

Pestaña General

La pestaña predeterminada de la ventana de Configuración, la pestaña General, te permite cambiar el idioma del software y el comportamiento al iniciar, o ver la guía principal de todos los dispositivos Razer conectados. También puedes sincronizar manualmente tus perfiles a la nube (↻) o ver la guía principal de todos los dispositivos Razer conectados y módulos instalados.

Pestaña Restab.

La pestaña Restab. te permite llevar a cabo un restablecimiento de fábrica en cualquier dispositivo Razer conectado y/o restablecer los tutoriales de Razer Synapse para familiarizarte de nuevo con las nuevas funciones de Razer Synapse la próxima vez que lo inicies.

! *Al restablecer un dispositivo Razer, se borrarán todos los perfiles del dispositivo seleccionado y los de las memorias integradas del mismo (si las tiene).*

Pestaña Acerca de

La pestaña Acerca de muestra una breve información del software, la declaración del copyright y también proporciona enlaces relevantes para sus términos de uso. También puede utilizar esta pestaña para comprobar actualizaciones de software o como un acceso rápido a las comunidades sociales de Razer.

9. SEGURIDAD Y MANTENIMIENTO

NORMAS DE SEGURIDAD

Con el fin de alcanzar la máxima seguridad al usar los Razer Kraken Kitty V2 BT te sugerimos las siguientes medidas:

Si tuvieras algún problema para utilizar el dispositivo correctamente y las indicaciones de la resolución de problemas no dieran resultado, desconecta el dispositivo y llama a la línea de atención al cliente de Razer o accede a support.razer.com para solicitar asistencia.

No desmontes el dispositivo (si lo haces, se anulará la garantía) y no intentes hacerlo funcionar bajo circunstancias anormales.

Mantén el dispositivo alejado de los líquidos o la humedad. El dispositivo debe funcionar dentro del rango específico de temperaturas de 0 °C a 40 °C. Si la temperatura supera ese rango, desconecta o apaga el dispositivo para dejar que la temperatura se estabilice hasta un nivel óptimo.

El dispositivo aísla el ruido ambiente externo incluso usando un volumen bajo, lo que puede resultar en una conciencia disminuida del entorno. No utilices el dispositivo cuando realices actividades que exijan prestar atención al entorno.

La reproducción de sonido a un volumen excesivamente alto durante periodos prolongados de tiempo puede dañar tu audición. Además, la legislación de algunos países permite un nivel máximo de sonido de 86 dB sobre tu audición durante 8 horas al día. Por lo tanto, recomendamos que reduzcas el volumen a un nivel cómodo cuando escuches audio durante largos periodos de tiempo. Cuida tu audición.

USO Y MANTENIMIENTO

Los Razer Kraken Kitty V2 BT requieren un mantenimiento mínimo para conservarlos en óptimas condiciones. Para evitar la acumulación de suciedad, recomendamos limpiarlos con un paño suave o un hisopo de algodón una vez al mes. No uses jabón ni productos de limpieza agresivos.

ADVERTENCIA SOBRE LA BATERÍA

Los Razer Kraken Kitty V2 BT contienen una batería recargable de litio-ión. En general, la vida útil de estas baterías depende del uso. Si piensas que la batería recargable de litio-ión que contienen los Razer Kraken Kitty V2 BT puede estar agotada (tiene poca carga), prueba a cargarla.

Precaución: No la abras, desmontes ni expongas a materiales conductores (metal), humedad, líquido, fuego o calor. De lo contrario, las baterías pueden sulfatarse o explotar, ocasionando lesiones físicas. La duración de la batería varía en función de su uso.

10. ASPECTOS LEGALES

INFORMACIÓN SOBRE DERECHOS DE AUTOR Y PROPIEDAD INTELECTUAL

© 2025 Razer Inc. Todos los derechos reservados. Razer, el logotipo de la serpiente de tres cabezas, el logotipo de Razer, "For Gamers. By Gamers.", y el logotipo de "Powered by Razer Chroma" son marcas comerciales o marcas registradas de Razer Inc. y/o sus empresas afiliadas en Estados Unidos y otros países. El resto de marcas registradas son propiedad de sus respectivos titulares y otros nombres de empresas y productos aquí mencionados pueden ser marcas comerciales de sus respectivas compañías.

©2018 Google LLC All rights reserved. Android, Google, Google Logo, Google Play, and the Google Play logo are registered trademarks of Google LLC.

Apple, the Apple logo, and iPhone are trademarks of Apple Inc., registered in the U.S. and other countries. App Store is a service mark of Apple Inc. iOS is a trademark or registered trademark of Cisco in the U.S. and other countries and is used under license.

The Bluetooth® word mark and logos are registered trademarks owned by Bluetooth SIG, Inc., and any use of such marks by Razer is under license.

Razer Inc. ("Razer") puede tener derechos de autor, marcas comerciales, secretos comerciales, patentes, solicitudes de patentes u otros derechos de propiedad intelectual (registrados o no registrados) relativos al producto objeto de esta guía. La entrega de esta guía no otorga derechos de ningún tipo, como derechos de autor, marca comercial, patente u otro derecho de propiedad intelectual. Razer Kraken Kitty V2 BT (el "Producto") puede diferir de las imágenes del embalaje u otras. Razer no asume ninguna responsabilidad sobre dichas diferencias o por cualquier error que pudiera aparecer. La información contenida aquí está sujeta a cambios sin previo aviso.

GARANTÍA LIMITADA DEL PRODUCTO

Para obtener los términos más recientes y actuales de la Garantía limitada del producto, visita [razer.com/warranty](https://www.razer.com/warranty).

LIMITACIÓN DE RESPONSABILIDAD

Razer no será en ningún caso responsable de ninguna pérdida de beneficios, pérdida de información o datos, especial, fortuita, indirecta, punitiva o consecuente, que surja de alguna forma de la distribución o la venta, reventa, uso o incapacidad para usar el Producto. La responsabilidad de Razer no podrá superar en ningún caso el precio de compra minorista del Producto.

GENERAL

Estos términos estarán regidos y serán interpretados bajo las leyes de la jurisdicción en la cual se haya comprado el Producto. Si algún término de este documento se considera no válido o no aplicable, entonces dicho término (en la medida que no es válido ni aplicable), no tendrá efecto y se considerará excluido sin invalidar ninguno de los términos restantes. Razer se reserva el derecho de corregir cualquier término en cualquier momento sin previo aviso.