



# RAZER HANBO CHROMA

進階指南

**Razer Hanbo** 一體式 (AIO) 水冷散熱器可提供最佳散熱效能，在任何負載之下均能保持較低的 CPU 溫度。提供 aRGB 泵蓋，讓你透過 Razer Chroma™ RGB 軟體，進一步個人化散熱器。

# 目录

1. 内含 .....	3
2. 使用要求.....	4
3. 註冊即可獲得保固.....	4
4. 開始使用.....	5
5. 安全與維護.....	10
6. 法律條文 .....	11

## 1. 內含

- Razer Hanbo Chroma

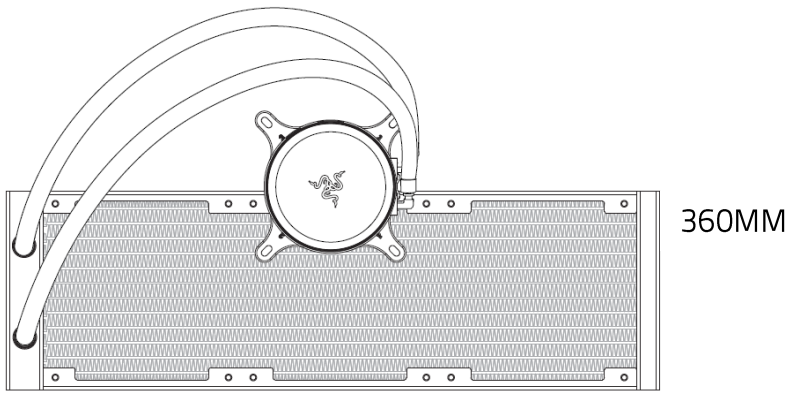

或

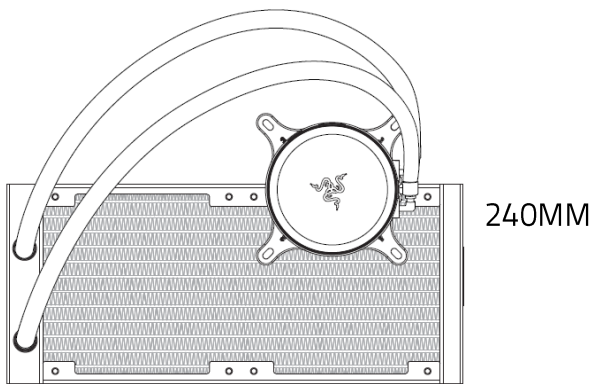

- Intel 安裝支架（預先安裝）
- AMD 安裝支架
- Intel 背板
- 120 公釐 Razer Kunai Chroma 風扇 (x2/x3\*)
- USB Type-C 資料纜線
- 12 針腳分接線
- 螺絲、墊圈、螺帽組和 L 型六角扳手
- 重要產品資訊指南

**i** 內容可能會因所購買的產品而異

---

## 2. 使用要求

### 產品需求

- 相容的 PC 機箱
- 相容的主機板
- 相容的 CPU (Intel 115X/1366/20XX) 或 (AMD AM4)

### RAZER SYNAPSE 需求

- Windows® 10 64 位元 (或更新版本)
- 網際網路連線 (供下載安裝軟體)

---

## 3. 註冊即可獲得保固

你不僅擁有一台超棒的裝置，更享有 2 年有限保固服務。前往 [razerid.razer.com](https://razerid.razer.com) 註冊，即可讓裝置發揮所有潛力，並享受獨家 Razer 好康

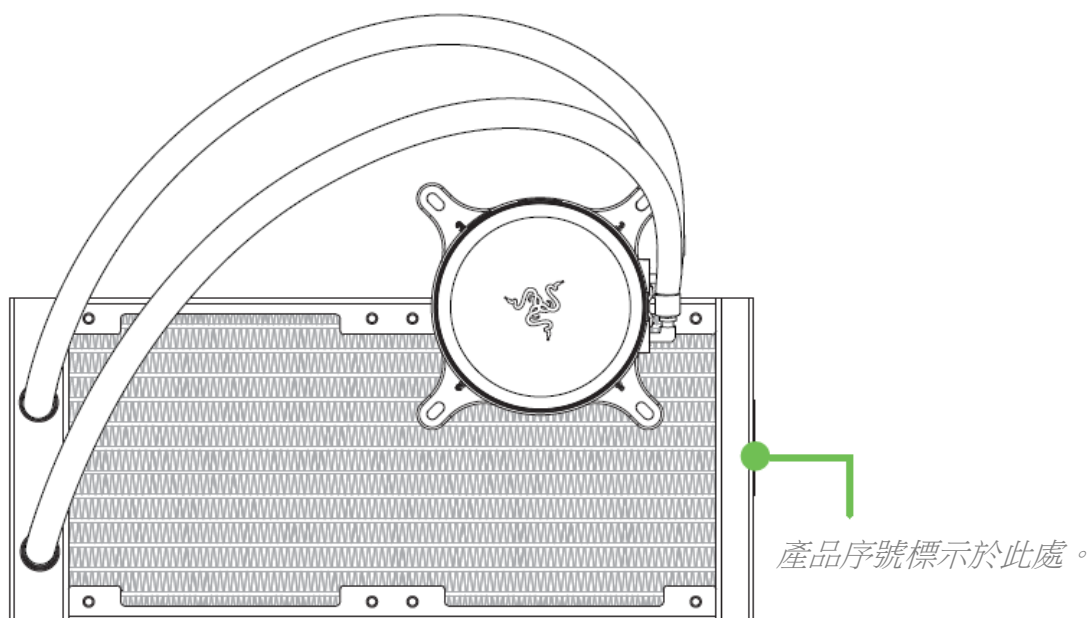

有問題嗎？歡迎來信詢問 Razer 支援小組：[support.1](mailto:support.1)

## 4. 開始使用

**警告：**請在繼續前先關閉電腦電源，避免觸電。基於安全考量，請配戴防靜電腕帶（未隨附），以避免損壞電腦的內部元件。

1. 選擇適合你 CPU 的適當安裝支架。以逆時針方向旋轉預先安裝的支架，以將其解除鎖定並取下，或以順時針方向將其鎖入定位。

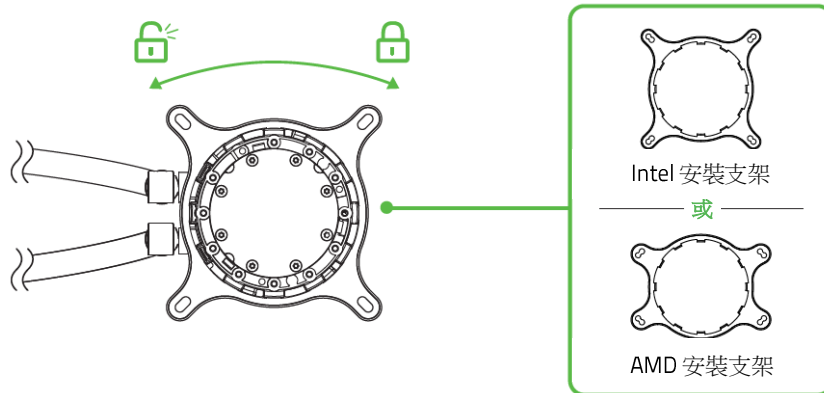

2. 將背板安裝至主機板底部（如適用），然後將適當的支撐螺絲安裝到主機板中。

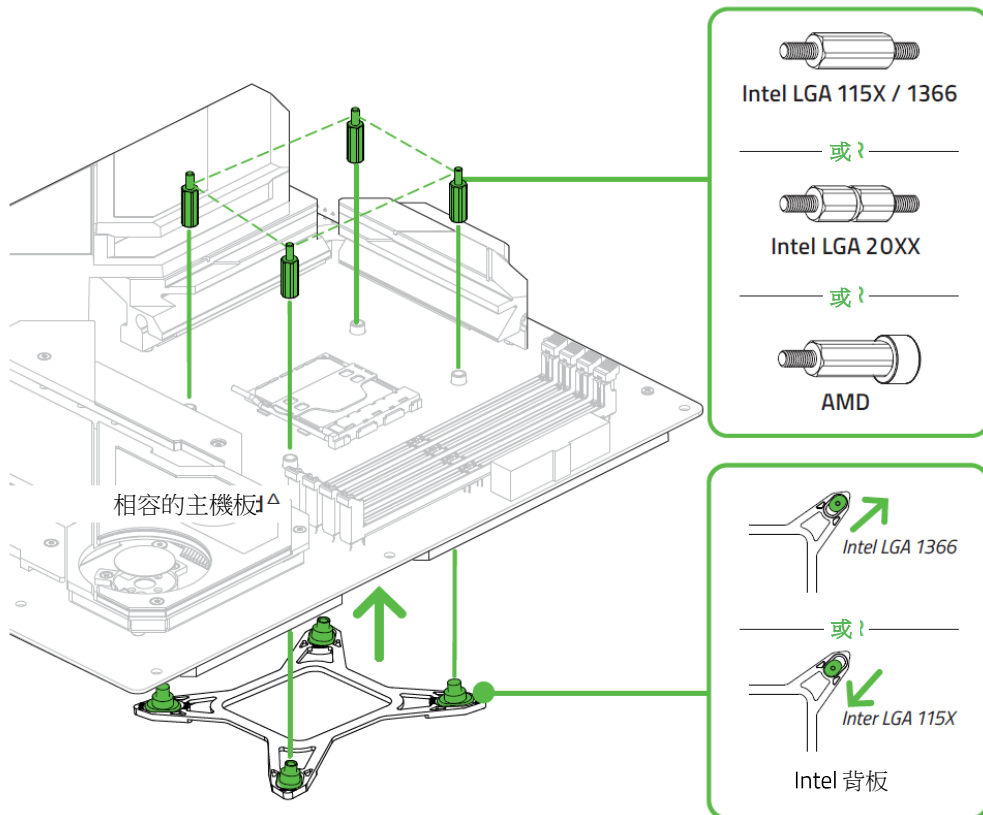

3. 將 AIO 散熱器對齊支撐螺絲，然後使用旋指旋帽蓋將其固定。

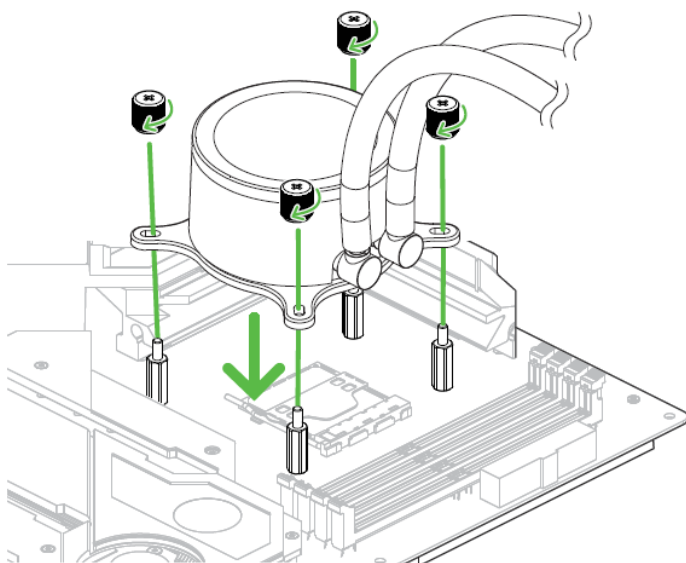

4. 使用風扇螺絲，將 Razer Kunai Chroma 風扇安裝到散熱器上。

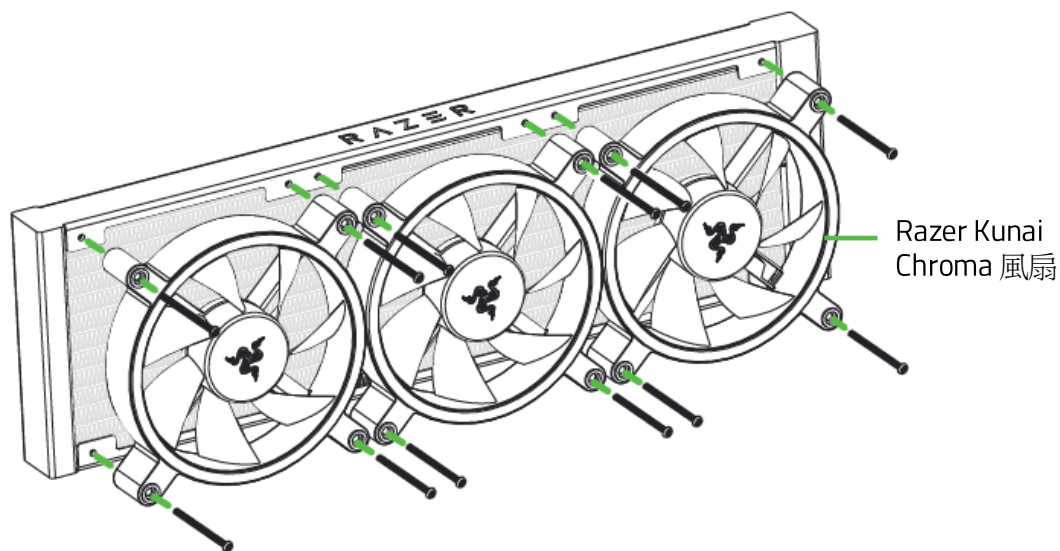

5. 將散熱器安裝在 PC 機箱內部，然後使用墊圈和散熱器螺絲，從外側將其鎖緊。

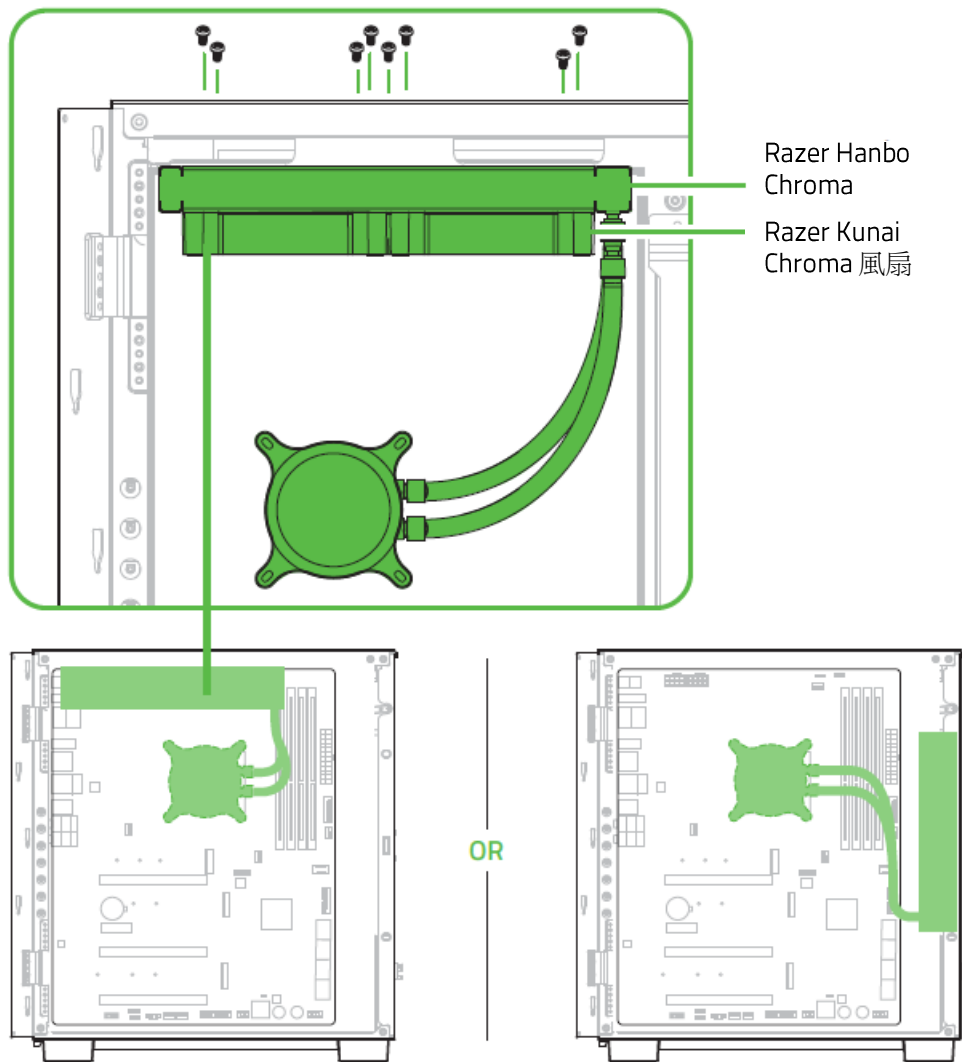

**i** 你可以將散熱器安裝在機箱的頂端或正面。

6. 使用 3 針腳 aRGB 接頭將其中一個風扇（風扇 1）連接到 12 針腳分接線，然後依序連接其他風扇的 aRGB 接頭。

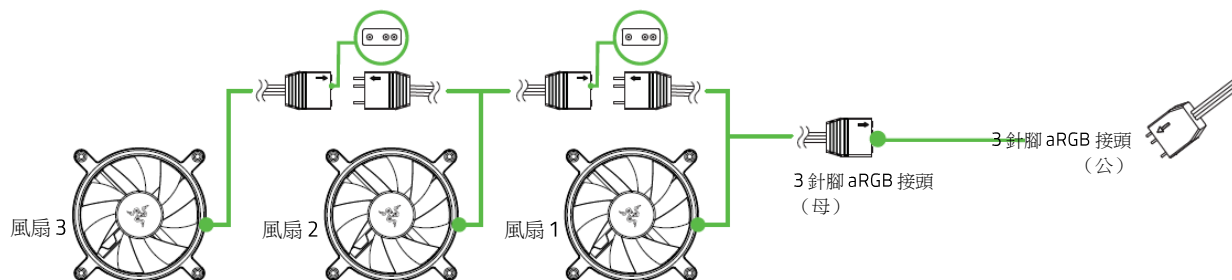

7. 使用 4 針腳 PWM 接頭將其中一個風扇（風扇 1）連接到 12 針腳分接線，然後使用 3 針腳 PWM 接頭連接其他風扇。

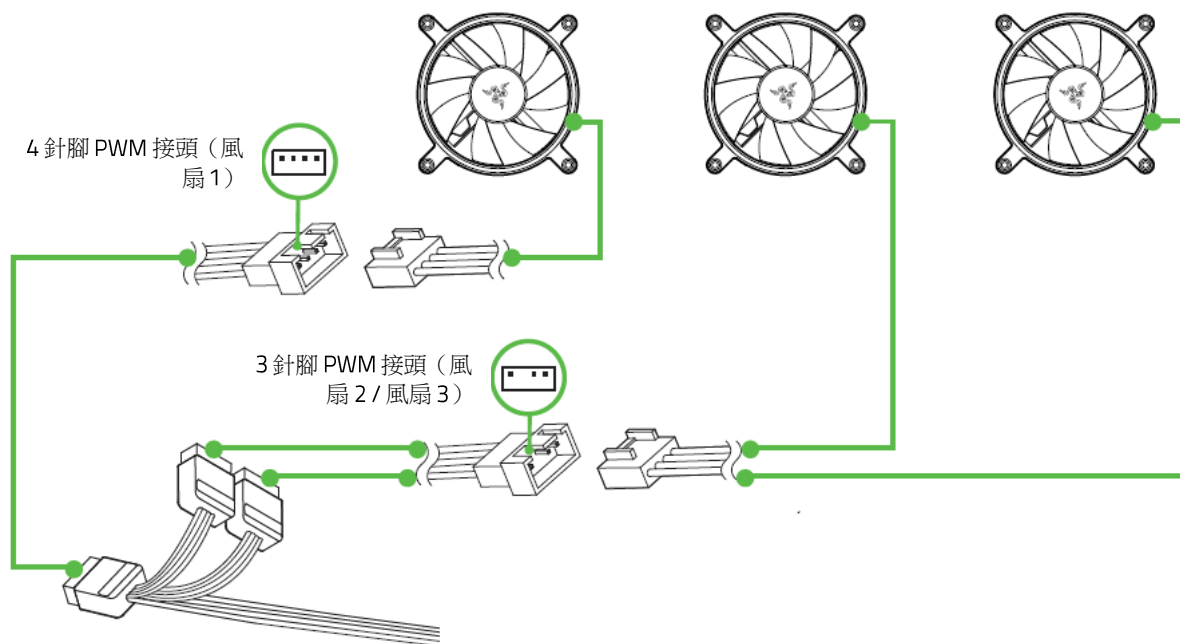

8. 將 USB Type-C 連接線和 12 針腳分接線連接到 AIO 散熱器。將其他接頭分別連接到主機板的 CPU 風扇接頭和 USB 9 針腳接頭，以及電源供應器的 SATA 連接線。

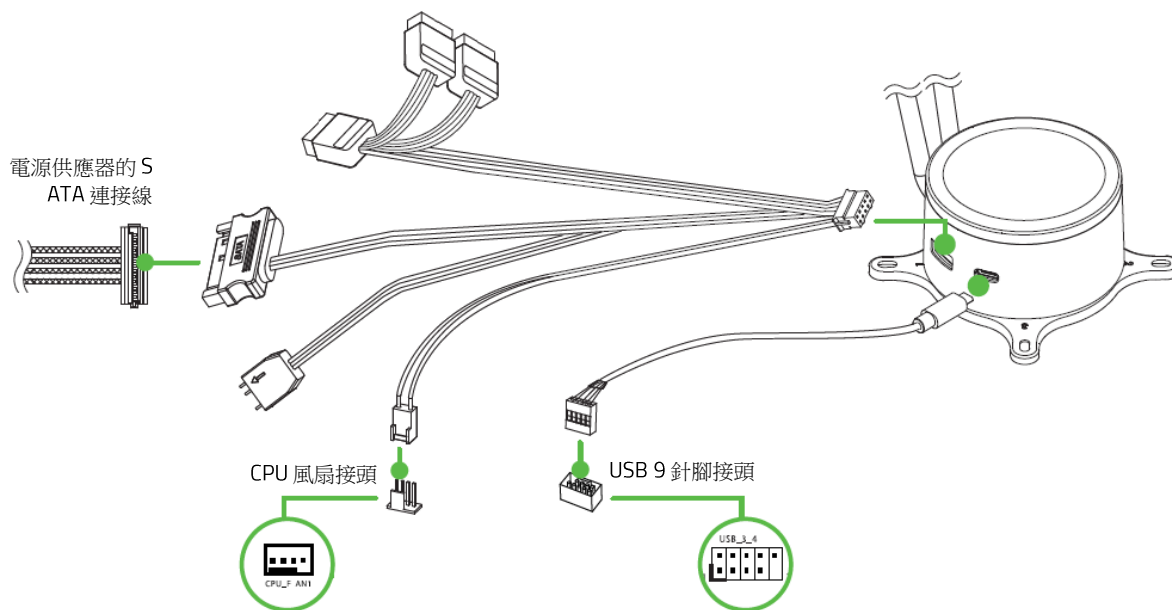

**i** 接頭位置可能會有所不同，請查詢主機板的使用者手冊。當系統出現提示時安裝 Razer Synapse，或自 [razer.com/synapse](https://razer.com/synapse) 下載安裝程式

9. 使用 Razer Synapse 應用程式，可以在所有啟用 Razer Chroma 的裝置上存取調整風扇轉速和深入自訂燈光的選項，讓你擁有真正的身歷其境體驗。



DOWNLOAD  
[razer.com/synapse](https://razer.com/synapse)

---

## 5. 安全與維護

### 安全準則

為確保使用 Razer Hanbo 時的安全，使用者應遵守以下注意事項：

- 若在正確操作裝置方面遇到問題，且疑難排解並無幫助，請拔下裝置並撥打 Razer 熱線與我們聯絡，或是前往 [support.razer.com](https://support.razer.com) 尋求支援。請勿在任何情況下嘗試自行維修此裝置。
- 請勿自行拆解裝置，同時請勿嘗試在電流負載異常狀態下操作裝置，如此將會導致保固失效。
- 請僅使用裝置隨附的配件，並僅購買由 Razer 製造和 / 或認證的配件。
- 在重新擺放、修改和 / 或連接 / 拔除任何元件前，請先關閉裝置的電源。
- 請務必小心拿取所有隨附的配件。插入或拔除任何配件時，請務必握著它的插頭 / 接頭。
- 請勿在靠近水、濕氣、溶劑或其他潮濕表面的位置使用或安裝本裝置及其元件，也不要將這些元件暴露在高溫或陽光直射下。
- 使本裝置及其元件遠離液體、充滿溼氣或潮溼之處。僅在理想溫度範圍（0° C (32° F) 至 45° C (113° F)）內操作此裝置及其元件。如果溫度超出此範圍，請拔掉電源並關閉裝置，使溫度穩定回復至理想範圍。

---

## 6. 法律條文

### 版權與智慧財產權資訊

© 2021 Razer Inc. 版權所有，保留所有權利。Razer、“For Gamers. By Gamers.”、“Razer Chroma”標誌、Razer 標誌、Razer 三頭蛇標誌為 Razer Inc. 及 / 或其附屬公司的商標或註冊商標，已在美國或其他國家註冊。所有其他名稱、品牌及標誌，則分屬各自所有者控有的財產。其他所有商標與商號，則為各自所有者之財產，此外，其他在此提及的公司或產品名稱，均屬各別公司之商標。

Windows and the Windows logo are trademarks of the Microsoft group of companies.

Razer Inc (「Razer」) 可能擁有本總指南中相關產品的版權、商標、商業機密、專利、專利申請或其他智慧財產權 (已註冊或未註冊)。本總指南並未授予您該等版權、商標、專利或其他智慧財產權的授權。Razer Razer Hanbo Chroma (「產品」) 可能與包裝或其他地方顯示的圖片不同。若出現此類差異或錯誤，Razer 對此概不負責。本文所含資訊若有變更，恕不另行通知。

### 有限產品保固

若欲瞭解有限產品保固之最新及目前條款，請造訪 [razer.com/warranty](https://razer.com/warranty)

### 責任限制

在任何情況下，如因分發、銷售、轉銷售、使用或無法使用任何「產品」而導致利潤損失、資訊或資料損失、特殊、意外、間接、懲戒性或必然性或意外損壞，Razer 皆不負賠償責任。

Razer 的賠償金額應不超過本「產品」之零售購買價。

### 採購成本

為免疑義，在任何情況下，Razer 均不對任何採購成本負責，除非已被告知發生此類損失的可能性。不論任何情況，Razer 對採購成本的責任均不超出「產品」實際零售購買價格。

## 一般情況

本文條款之約束及解釋皆以「產品」購買地國家/地區之管轄法律為準。若此處所述之任何條款無效或無法強制執行，則此類條款（在其無效或無法強制執行之範圍內）不得影響其餘條款或使其餘條款失效。Razer 保留隨時修改任何條款的權利，恕不另行通知。