



RAZER HANBO CHROMA

GUÍA PRINCIPAL

Mantén fresca la temperatura de tu CPU hagas lo que hagas con **Razer Hanbo**, un líquido refrigerante todo en uno diseñado para el máximo rendimiento térmico. Disponible en una versión de cubierta de la bomba aRGB, para que puedas personalizar tu refrigeración aún más con el software Razer Chroma™ RGB.

ÍNDICE

1. CONTENIDO	3
2. REQUISITOS	4
3. TE PROPORCIONAMOS COBERTURA	4
4. PRIMEROS PASOS	5
5. SEGURIDAD Y MANTENIMIENTO	10
6. ASPECTOS LEGALES	11

1. CONTENIDO

- Razer Hanbo Chroma

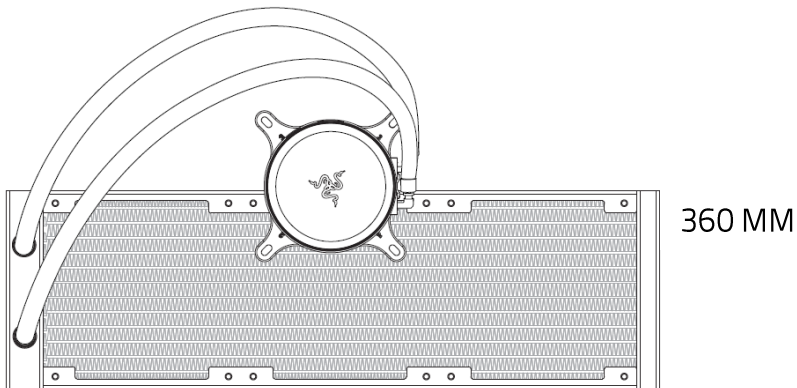

0

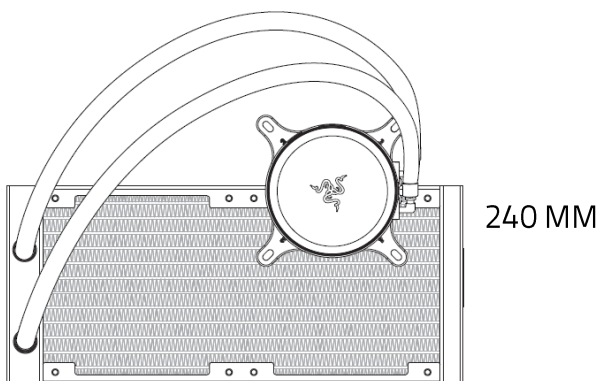

- Soporte de montaje para Intel (preinstalado)
- Soporte de montaje para AMD
- Placa trasera Intel
- Ventiladores Razer Kunai Chroma de 120 mm (x2/x3*)
- Cable de datos USB tipo C
- Cable de conexión de 12 pines
- Tornillos, arandelas, paquete de tuercas y llave hexagonal en forma de L
- Guía de información importante del producto

i El contenido puede variar en función del producto comprado.

2. REQUISITOS

REQUISITOS DEL PRODUCTO

- Chasis de PC compatible
- Placa base compatible
- CPU compatible (Intel 115X/1366/20XX) o (AMD AM4)

REQUISITOS DE RAZER SYNAPSE

- Windows® 10 de 64 bits (o posterior)
- Conexión a Internet para la instalación del software

3. TE PROPORCIONAMOS COBERTURA

Tienes un dispositivo increíble entre manos que incluye una garantía de 2 años. Ahora, exprime al máximo todo su potencial y consigue ventajas exclusivas de Razer al registrarlo en razerid.razer.com

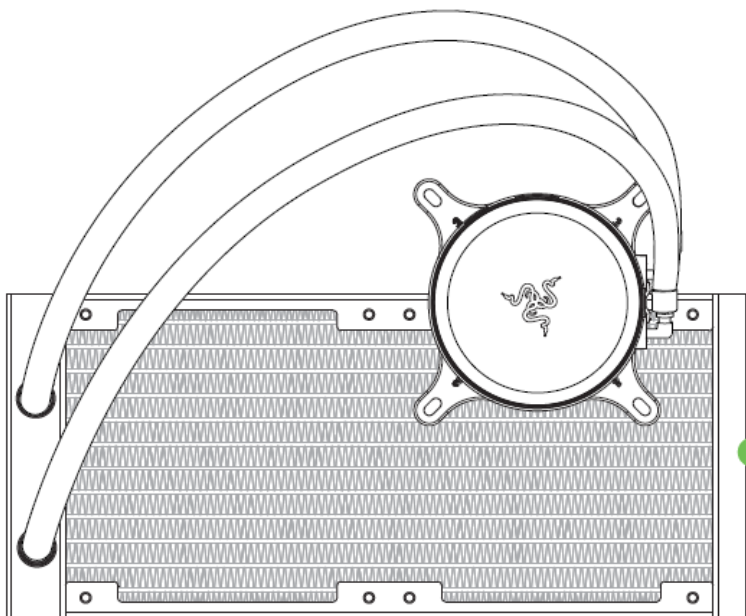

El número de serie de tu producto se encuentra aquí.

¿Tienes alguna pregunta? Pregúntale al equipo de asistencia de Razer en support.razer.com

4. PRIMEROS PASOS

Advertencia: Apaga el PC antes de continuar para evitar descargas eléctricas. Por motivos de seguridad, ponte una muñequera antiestática (no incluida) para evitar que se dañen los componente internos de tu PC.

1. Elige el soporte de montaje adecuado para tu CPU. Gira el soporte preinstalado en sentido antihorario para desbloquearlo y extraerlo, o en sentido horario para fijarlo en su sitio.

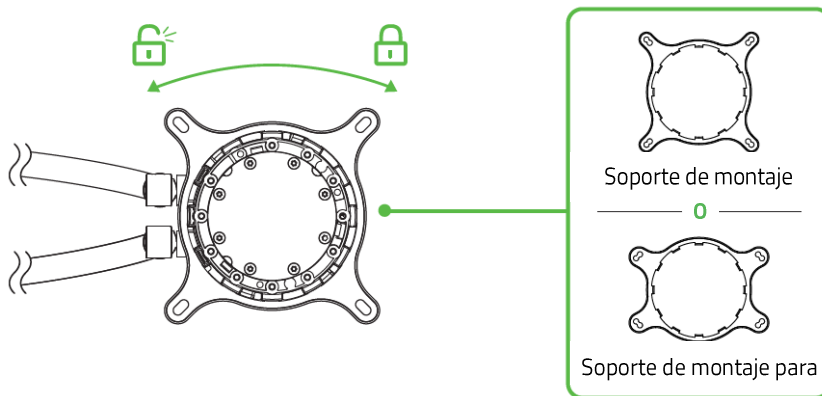

2. Si corresponde, fija la placa trasera a la parte inferior de la placa base y, a continuación, instala los tornillos separadores adecuados en la placa base.

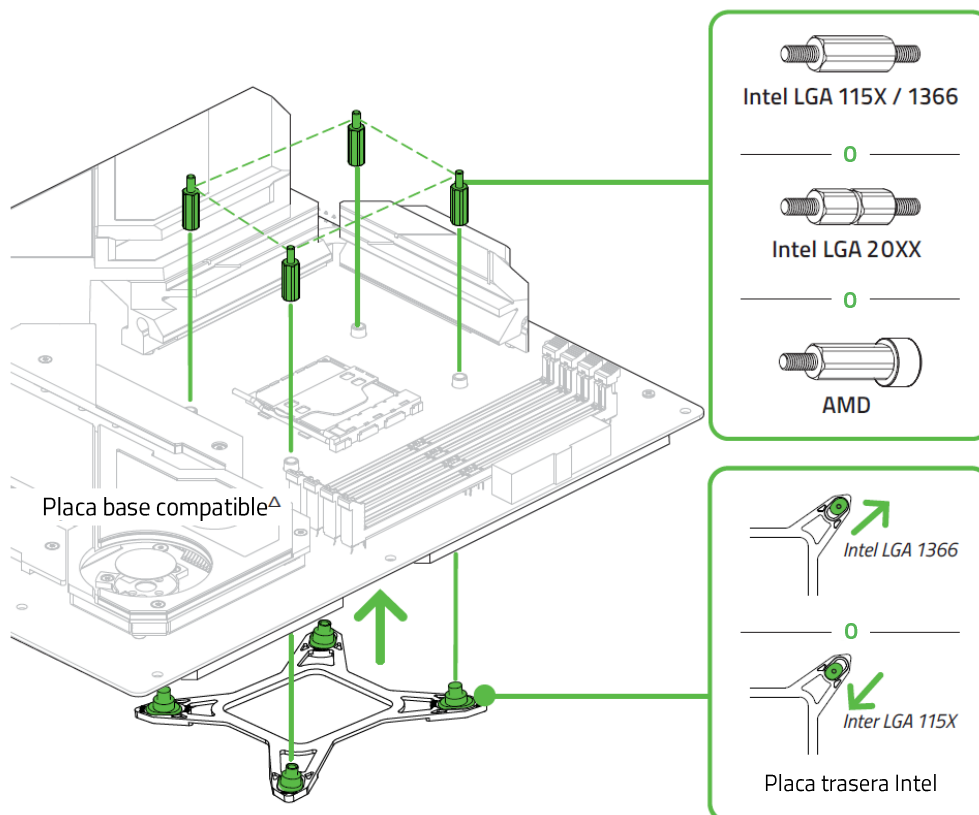

3. Alinea la refrigeración todo en uno con los tornillos separadores y, a continuación, fíjala con las tuercas mariposa.

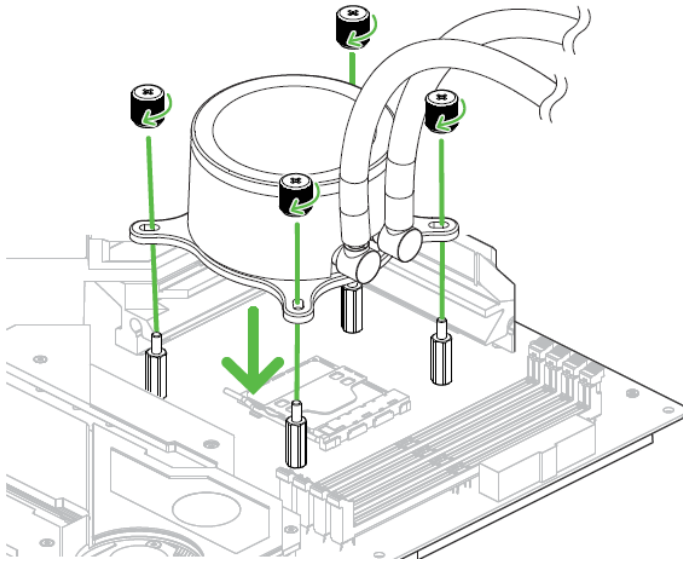

4. Instala los ventiladores Razer Kunai Chroma sobre el radiador con los tornillos de los ventiladores.

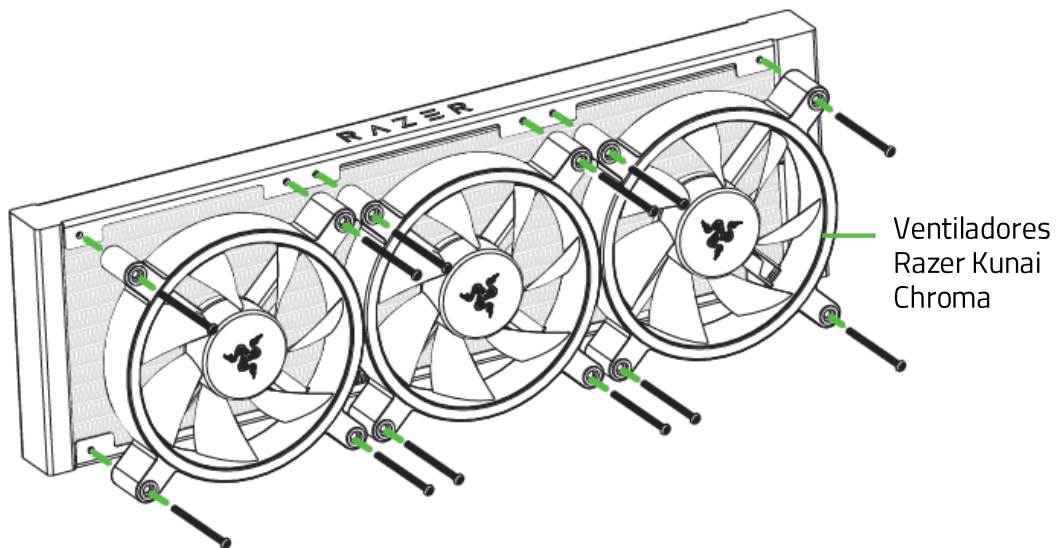

5. Monta el radiador dentro del chasis del PC y, a continuación, sujétalo desde fuera con las arandelas y los tornillos del radiador.

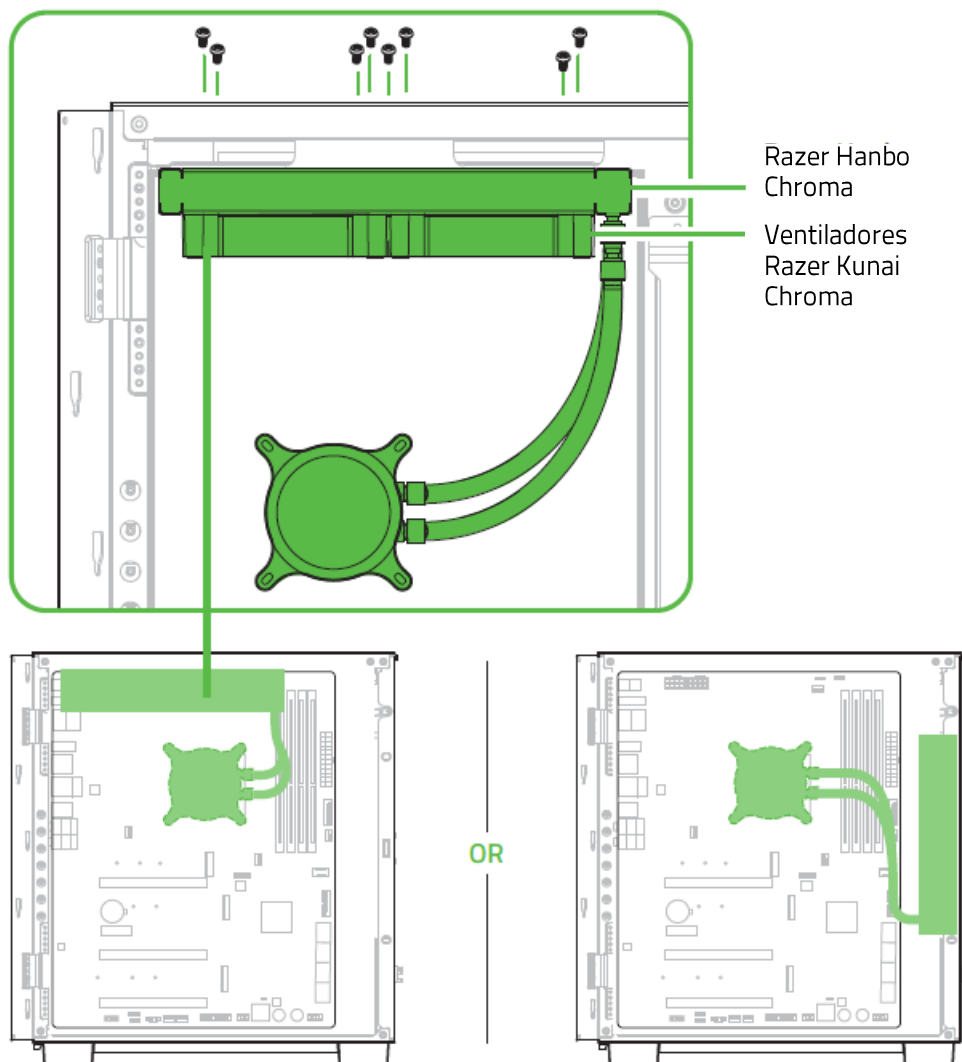

i Puedes montar el radiador en la parte superior o en la parte frontal del chasis.

6. Une uno de los ventiladores (Ventilador 1) al cable de conexión de 12 pines con el conector aRGB de 3 pines y, a continuación, une los demás ventiladores en secuencia con sus conectores aRGB.

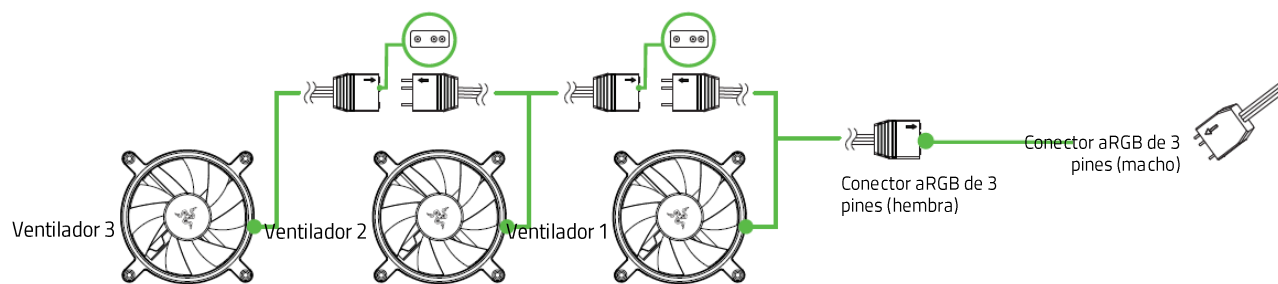

7. Une uno de los ventiladores (Ventilador 1) al cable de conexión de 12 pines con el conector PWM de 4 pines y, a continuación, une los demás ventiladores en secuencia con el conector PWM de 3 pines.

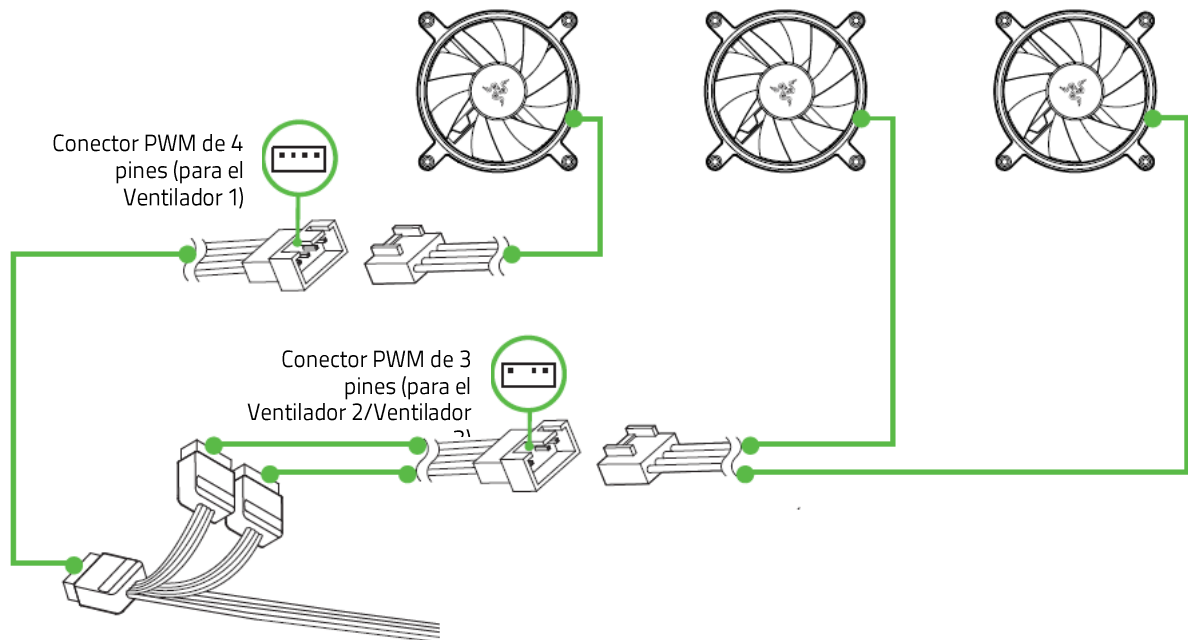

8. Conecta el cable USB tipo C y el cable de conexión de 12 pines al refrigerador todo en uno. Conecta el resto de conectores al cabezal del ventilador de la CPU y al cabezal USB de 9 pines de tu placa base, y al cable SATA de la fuente de alimentación respectivamente.

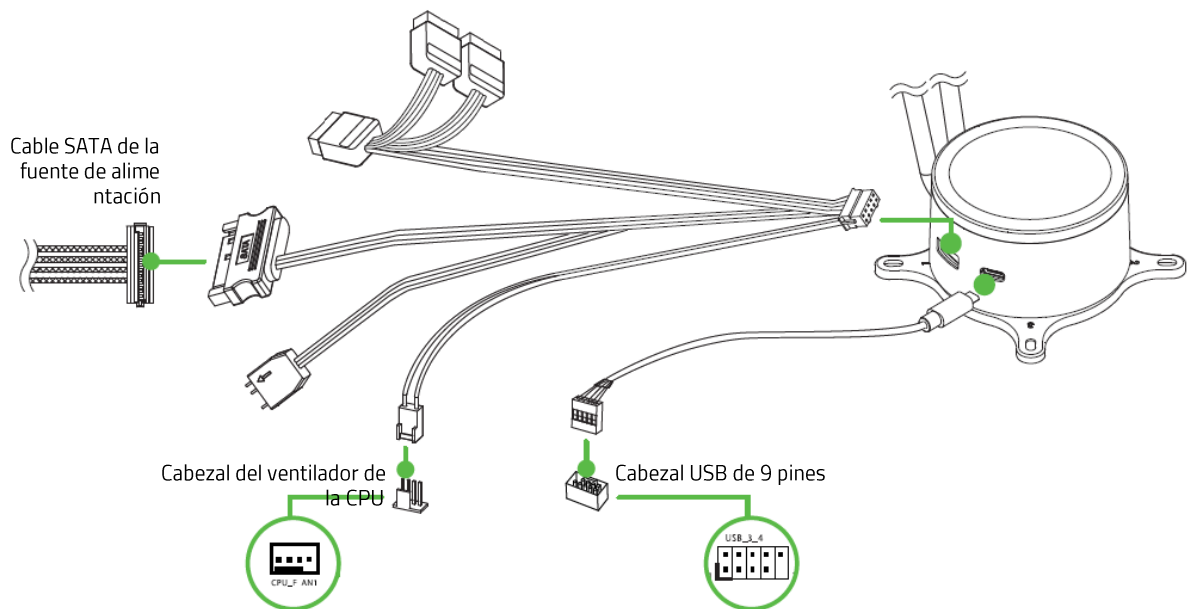

Las ubicaciones de los cabezales pueden variar. Consulta el manual de usuario de tu placa base.

- i** Instala Razer Synapse cuando recibas la notificación o descarga el instalador desde razer.com/synapse.

Usa la aplicación Razer Synapse para acceder a los ajustes de velocidad del ventilador y a las opciones de personalización avanzada de la iluminación de tus dispositivos compatibles con Razer Chroma, y disfruta de una experiencia inmersiva de verdad. Para más información, visita razer.com/chroma

5. SEGURIDAD Y MANTENIMIENTO

NORMAS DE SEGURIDAD

Con el fin de alcanzar la máxima seguridad al usar tu Razer Hanbo, te sugerimos las siguientes medidas:

- Si tuvieras algún problema al utilizar el dispositivo correctamente y las indicaciones de la resolución de problemas no dieran resultado, desconecta el dispositivo y llama a la línea de atención de Razer o accede a support.razer.com para solicitar asistencia. No intentes de ningún modo reparar el dispositivo ni realizar tareas de mantenimiento por tu cuenta.
- No desmontes el dispositivo y no intentes hacerlo funcionar bajo circunstancias anormales. Hacer esto puede anular la garantía.
- Usa únicamente los accesorios incluidos con el dispositivo y compra solo accesorios fabricados y/o aprobados por Razer.
- Apaga el dispositivo antes de cambiar de sitio, modificar o conectar/desconectar cualquier componente.
- Manipula siempre con cuidado todos los accesorios incluidos. Al enchufar o desenchufar cualquier accesorio, tira siempre del enchufe/conector.
- No utilices ni instales el dispositivo o sus componentes cerca de agua, humedad, disolventes u otras superficies húmedas ni expongas estos componentes a temperaturas altas o directamente a la luz solar.
- Mantén el dispositivo y los componentes lejos de los líquidos o la humedad. El dispositivo y los componentes deben funcionar dentro del rango específico de temperaturas de 0 °C (32 °F) a 45 °C (113 °F). Si la temperatura supera ese rango, desconecta el dispositivo para dejar que la temperatura se estabilice hasta un nivel óptimo.

6. ASPECTOS LEGALES

INFORMACIÓN SOBRE DERECHOS DE AUTOR Y PROPIEDAD INTELECTUAL

© 2021 Razer Inc. Todos los derechos reservados. Razer, el logotipo de la serpiente de tres cabezas, el logotipo de Razer , "For Gamers. By Gamers.", y el logotipo de "Powered by Razer Chroma" son marcas comerciales o marcas registradas de Razer Inc. y/o sus empresas afiliadas en Estados Unidos y otros países. El resto de marcas registradas son propiedad de sus respectivos titulares y otros nombres de empresas y productos aquí mencionados pueden ser marcas comerciales de sus respectivas compañías.

Windows and the Windows logo are trademarks or registered trademarks of the Microsoft group of companies.

Razer Inc. ("Razer") puede tener derechos de autor, marcas comerciales, secretos comerciales, patentes, solicitudes de patentes u otros derechos de propiedad intelectual (registrados o no registrados) relativos al producto objeto de esta guía. La entrega de esta guía no otorga derechos de ningún tipo, como derechos de autor, marca comercial, patente u otro derecho de propiedad intelectual. Razer Hanbo Chroma (el "Producto") puede diferir de las imágenes del embalaje u otras. Razer no asume ninguna responsabilidad sobre dichas diferencias o por cualquier error que pudiera aparecer. La información contenida aquí está sujeta a cambios sin previo aviso.

GARANTÍA LIMITADA DEL PRODUCTO

Para obtener los términos más recientes y actuales de la Garantía limitada del producto, visita razer.com/warranty.

LIMITACIÓN DE RESPONSABILIDAD

Razer no será en ningún caso responsable de ninguna pérdida de beneficios, pérdida de información o datos, especial, fortuita, indirecta, punitiva o consecuente, que surja de alguna forma de la distribución o la venta, reventa, uso o incapacidad para usar el Producto. La responsabilidad de Razer no podrá superar en ningún caso el precio de compra minorista del Producto.

GENERAL

Estos términos estarán regidos y serán interpretados bajo las leyes de la jurisdicción en la cual se haya comprado el Producto. Si algún término de este documento se considera no válido o no aplicable, entonces dicho término (en la medida que no es válido ni aplicable), no tendrá efecto y se

considerará excluido sin invalidar ninguno de los términos restantes. Razer se reserva el derecho de corregir cualquier término en cualquier momento sin previo aviso.