



RAZER FREYJA

ОСНОВНОЕ РУКОВОДСТВО

СОДЕРЖАНИЕ

1. СОДЕРЖИМОЕ КОМПЛЕКТА	2
2. ЧТО НЕОБХОДИМО	3
3. ПОРА ПОЗАБОТИТЬСЯ О ГАРАНТИИ	4
4. НАЧАЛО РАБОТЫ	5
5. ПОДКЛЮЧЕНИЕ ИГРОВОЙ ПОДУШКИ	7
6. ИСПОЛЬЗОВАНИЕ ИГРОВОЙ ПОДУШКИ	10
7. НАСТРОЙКА RAZER FREYJA	12
8. БЕЗОПАСНОСТЬ И ТЕХНИЧЕСКОЕ ОБСЛУЖИВАНИЕ	22
9. ЮРИДИЧЕСКАЯ ИНФОРМАЦИЯ	24

1. СОДЕРЖИМОЕ КОМПЛЕКТА

▪ Razer Freyja

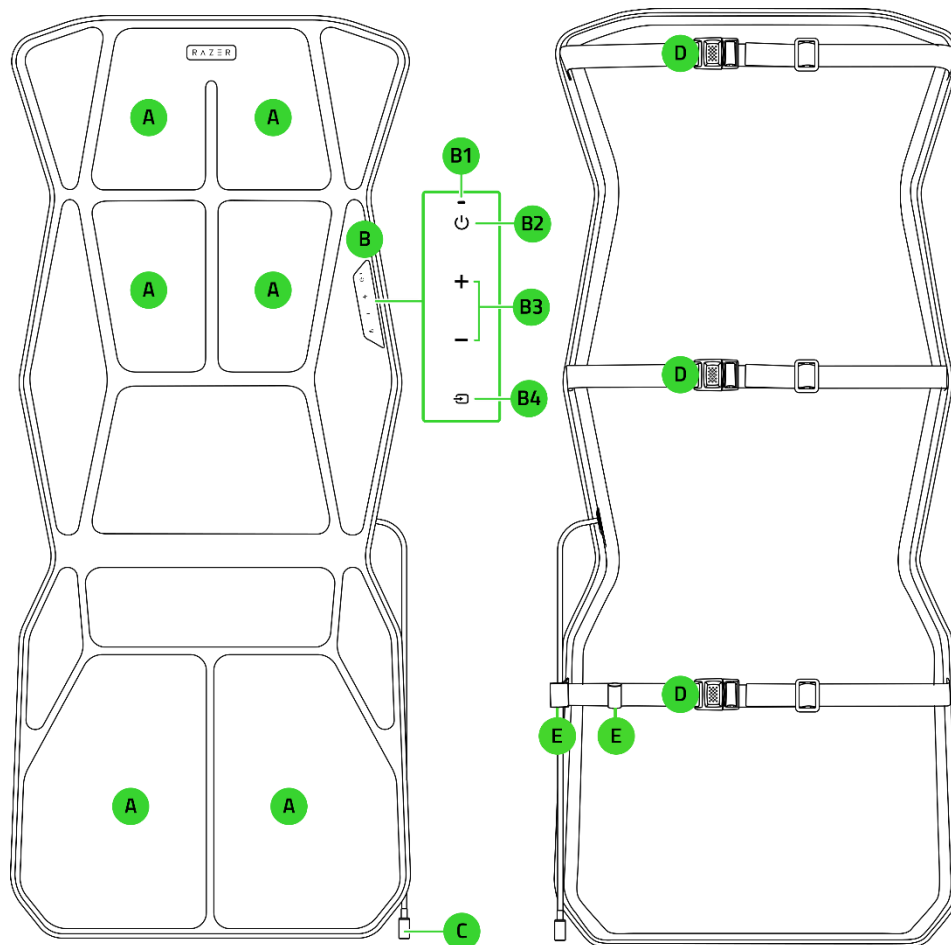

A. Razer Sensa HD Haptics

B. Панель управления

B1. Светодиодный индикатор

B2. Кнопка питания

B3. Кнопки уровней тактильной обратной связи

B4. Кнопка выбора источника

C. Порт питания

D. Регулируемые ремешки для кресла

E. Петли для укладки кабеля

▪ Razer HyperSpeed Wireless Dongle

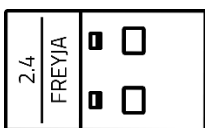

- Адаптер питания с универсальными сетевыми переходниками*

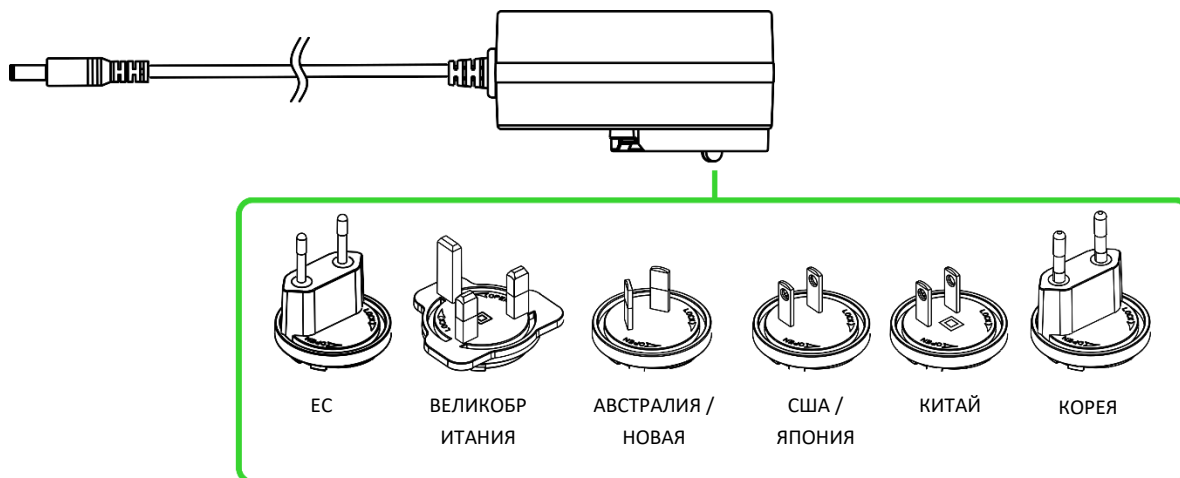

- Важная информация о продукте

** Для других стран и/или регионов доступны различные переходники.*

2. ЧТО НЕОБХОДИМО

ТРЕБОВАНИЯ ПРОДУКТА

- Игровое или офисное кресло**
- ПК с портом USB Type A
ИЛИ
- Мобильные устройства на базе Android 12 (или выше) с поддержкой протокола Bluetooth

ТРЕБОВАНИЯ RAZER SYNAPSE

- Windows® 10 64-разрядная (или более новая версия)
- Подключение к Интернету для установки ПО

***Подушка предназначена для использования с игровым креслом Razer и большинством других игровых и офисных кресел.*

3. ПОРА ПОЗАБОТИТЬСЯ О ГАРАНТИИ



Зарегистрируйте свой продукт и получите эксклюзивные преимущества

razerid.razer.com/warranty

*Серийный номер
вашего продукта
можно найти здесь.*

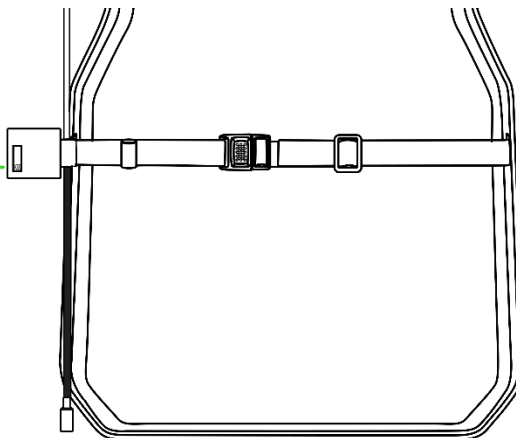

4. НАЧАЛО РАБОТЫ

1. Положите игровую подушку на кресло и надежно закрепите ее с помощью ремешков для кресла.

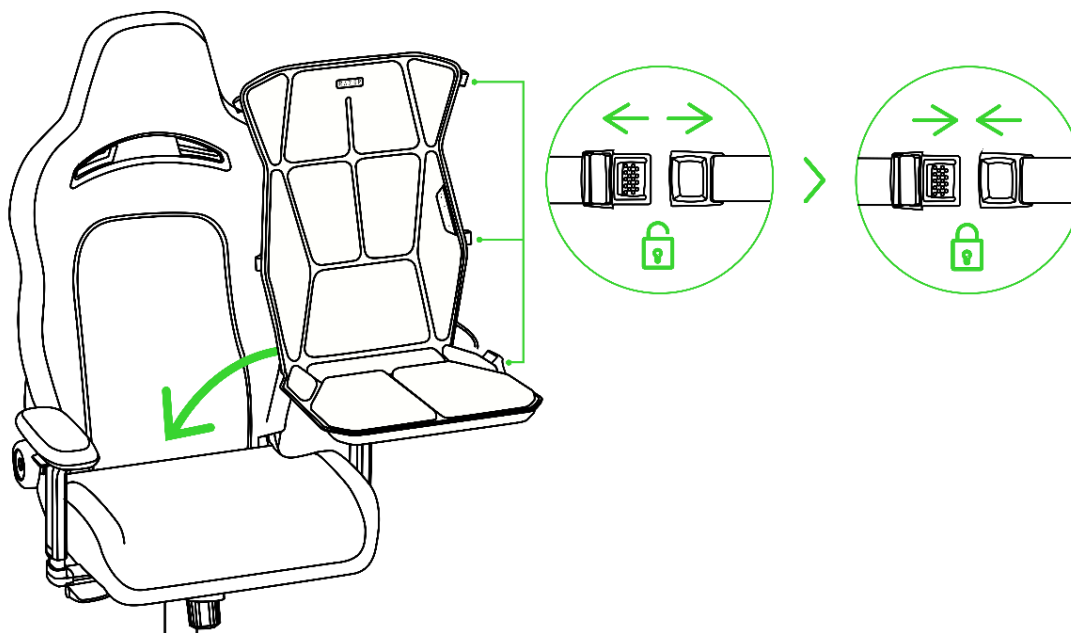

i Убедитесь, что игровая подушка надежно пристегнута к креслу, а порт питания расположен в доступном месте и не находится под игровой подушкой.

2. Вставьте кабель порта питания в любую из петель для укладки кабеля, чтобы аккуратно закрепить его на кресле.

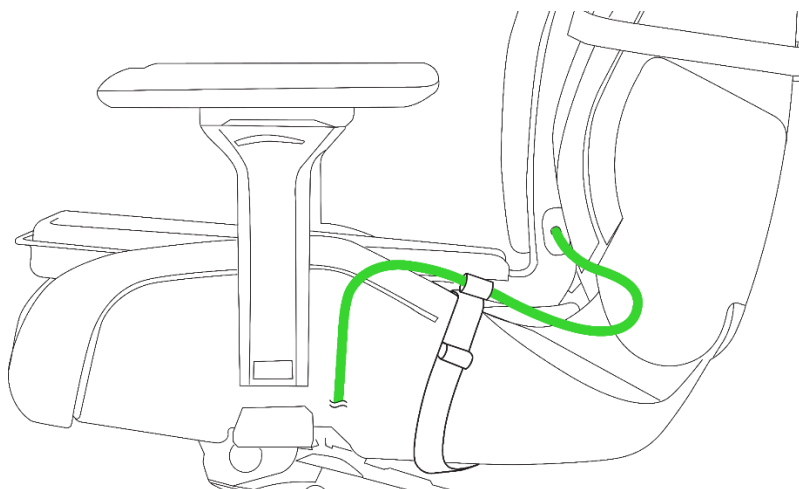

3. Подключите адаптер питания к порту питания игровой подушки и включите его в розетку.

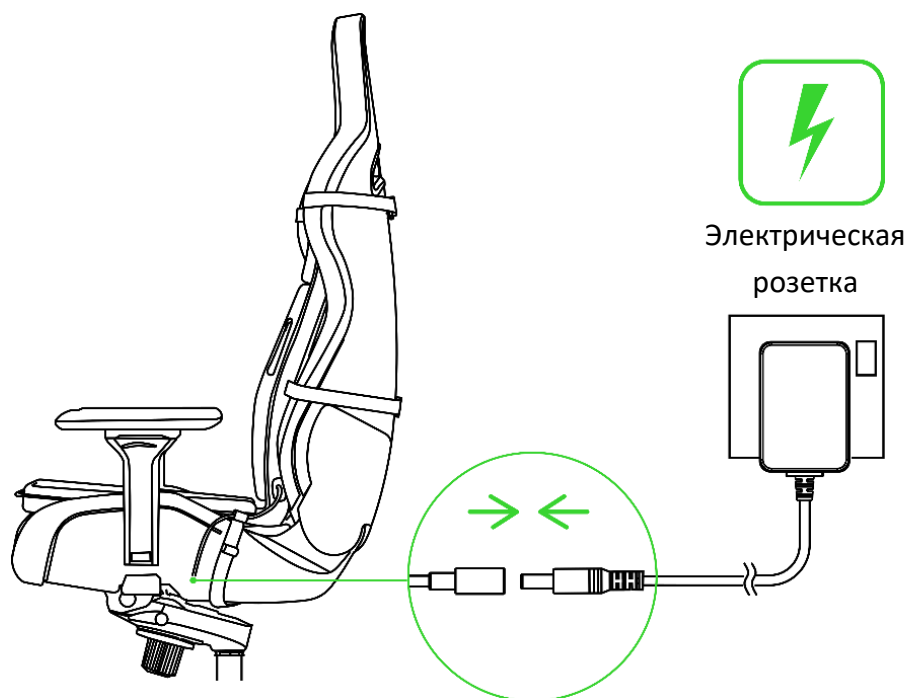

- i** Используйте вилку переменного тока, подходящую для вашего региона, и применяйте только адаптер питания, входящий в комплект поставки игровой подушки. Чтобы кабель игровой подушки не запутался в колесиках или ножках кресла и не создал опасности споткнуться о него, позаботьтесь о его укладке.

5. ПОДКЛЮЧЕНИЕ ИГРОВОЙ ПОДУШКИ

A. РЕЖИМ RAZER HYPERSPEED WIRELESS (2,4 ГГц)

1. Подключите Razer HyperSpeed Wireless Dongle к любому порту USB своего компьютера.

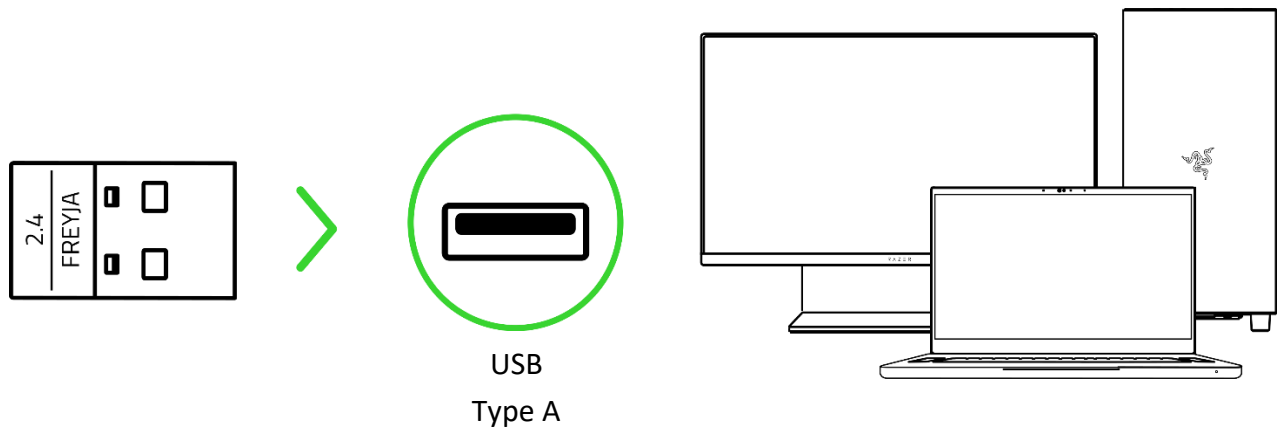

! Установите приложение Razer Synapse после появления запроса или скачайте программу-установщик по адресу razer.com/synapse.

2. Нажмите кнопку питания, чтобы включить игровую подушку.

Включение
питания

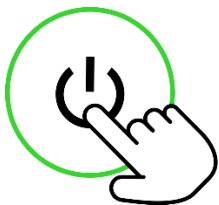

Нажмите



Режим Razer
HyperSpeed Wireless
(подключение)

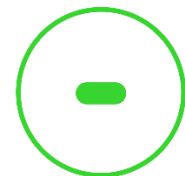

Режим Razer
HyperSpeed
Wireless
(подключено)

Ваша игровая подушка готова к работе в режиме Razer HyperSpeed Wireless (2,4 ГГц).

Б. РЕЖИМ BLUETOOTH

i Поддержка связи Bluetooth доступна только для устройств на базе Android.

1. В режиме Razer HyperSpeed Wireless нажмите кнопку выбора источника, чтобы переключить источник входного сигнала на Bluetooth.

Переключение источника
входного сигнала

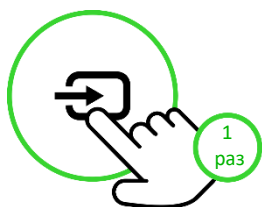

Нажмите*

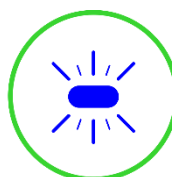

Режим Bluetooth
(сопряжение)*

**Только для первоначальной настройки*

2. Загрузите и запустите приложение Razer Nexus Game Launcher из Play Store и следуйте инструкциям на экране.



RZR.TO/NEXUS-APP



Razer Nexus
Game Launcher

3. Дождитесь, пока игровая подушка подключится к вашему мобильному устройству.

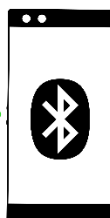
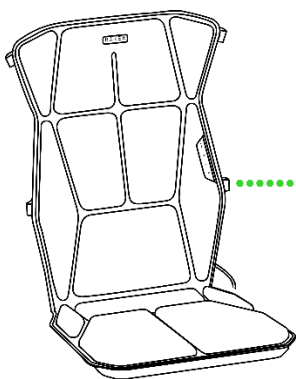

Razer Nexus
Game Launcher

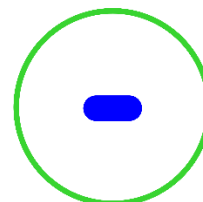

Режим Bluetooth
(сопряжено)

Ваша игровая подушка готова к работе в режиме Bluetooth.

НАСТРОЙКА ТАКТИЛЬНОЙ ОБРАТНОЙ СВЯЗИ ИГРОВОЙ ПОДУШКИ

Razer Synapse (компьютер)

Настройте игровую подушку на компьютере в соответствии с предпочитаемым уровнем тактильной обратной связи или сразу же приступайте к игре, используя предустановки для полного погружения.

 *Поддерживается только в 64-разрядной версии Windows 10 (или более новой).*

Приложение Razer Nexus Game Launcher (Android)

Погрузитесь в тактильную реальность с высокой четкостью позиционирования на игровой подушке, пока наслаждаетесь фильмами, музыкой и другим контентом с помощью мобильного устройства Android.

 *Доступно только на мобильных устройствах на базе Android 12 (и выше) с поддержкой протокола Bluetooth.*

6. ИСПОЛЬЗОВАНИЕ ИГРОВОЙ ПОДУШКИ

ВКЛЮЧЕНИЕ/ВЫКЛЮЧЕНИЕ ПИТАНИЯ

Нажмите кнопку питания, чтобы включить игровую подушку.



Нажмите

РЕГУЛИРОВКА ИНТЕНСИВНОСТИ ТАКТИЛЬНОЙ ОБРАТНОЙ СВЯЗИ

Используйте кнопки уровней тактильной обратной связи, чтобы увеличить или уменьшить тактильную вибрацию игровой подушки.

Увеличение
интенсивности
тактильной
обратной связи



Нажмите



Нажмите

Уменьшение
интенсивности
тактильной
обратной связи

ПЕРЕКЛЮЧЕНИЕ МЕЖДУ ИСТОЧНИКАМИ

Когда питание включено, нажмите кнопку выбора источника для переключения между режимом Razer HyperSpeed Wireless и режимом Bluetooth.



Нажмите



Режим Razer
HyperSpeed Wireless

или



Режим
Bluetooth

i При использовании Bluetooth в качестве источника аудиосигнала после повторного включения игровой подушки она вновь подключится к последнему сопряженному устройству. Если такое устройство не будет найдено, подушка перейдет в режим сопряжения.

ВКЛЮЧЕНИЕ РЕЖИМА СОПРЯЖЕНИЯ BLUETOOTH (ДЛЯ НОВЫХ УСТРОЙСТВ)

При включенном питании нажмите и удерживайте кнопку выбора источника в течение 5 секунд, чтобы снова активировать режим сопряжения Bluetooth и подключить игровую подушку к новому устройству.

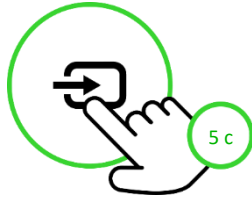

Нажмите и
удерживайте

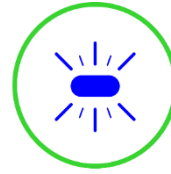

Режим Bluetooth
(сопряжение)

7. НАСТРОЙКА RAZER FREYJA

i *Отказ от ответственности. Это руководство содержит обзор нового приложения Razer Synapse и может описывать некоторые функции вашего устройства лишь частично. Для установки, обновления, доступа и сохранения облачных функций новому Razer Synapse требуется подключение к Интернету. Дополнительно рекомендуется зарегистрировать учетную запись Razer ID. Все перечисленные здесь функции могут отличаться в зависимости от текущей версии, подключенных устройств и поддерживаемых надстроек.*

ВКЛАДКА SYNAPSE

Вкладка Synapse открывается по умолчанию при первом запуске приложения Razer Synapse. Для навигации по пользовательскому интерфейсу используйте следующие кнопки:

— Свернуть

При нажатии на эту кнопку приложение будет свернуто на панель задач и продолжит работу в фоновом режиме.

 Развернуть

Эта кнопка разворачивает окно браузера на весь экран. Чтобы вернуть окну исходный размер, снова нажмите кнопку «Развернуть».

✕ Закреть

Эта кнопка закроет все соответствующие вкладки и полностью завершит работу приложения.

< Предыдущая вкладка

Нажав на эту кнопку, вы вернетесь на последнюю посещенную вкладку.

> Следующая вкладка

Нажав на эту кнопку, вы перейдете на следующую страницу, если перед этим вы нажали на кнопку «Предыдущая вкладка».

Обновить вкладку

Эта кнопка перезагружает текущую страницу. Используйте эту функцию, если страница отображается некорректно или вы хотите увидеть новый контент.

Скачать обновление

Если появилась эта кнопка, значит, в приложении произошли изменения. Используйте эту функцию, если страница отображается некорректно или вы хотите увидеть новый контент.

Дополнительно

При нажатии на эту кнопку откроется всплывающее окно, откуда легко можно получить доступ к вкладкам «Устройства», «Модули» и «Другие установленные приложения».

Настройки

При нажатии на эту кнопку откроется вкладка «Настройки», где можно быстро изменить параметры этого приложения.

Профиль

Эта кнопка открывает всплывающее окно для доступа к опциям «Войти», «Обратная связь», «Оцените это приложение», «Добавить устройство Wi-Fi» и «Выход».

Информация

При наведении курсора на эту кнопку появляется дополнительная информация о возможности или функции.

Информационная панель

На вложенной вкладке «Информационная панель» представлена общая информация о приложении Razer Synapse. С помощью этой вкладки можно получить доступ ко всем устройствам, модулям и онлайн-службам Razer.

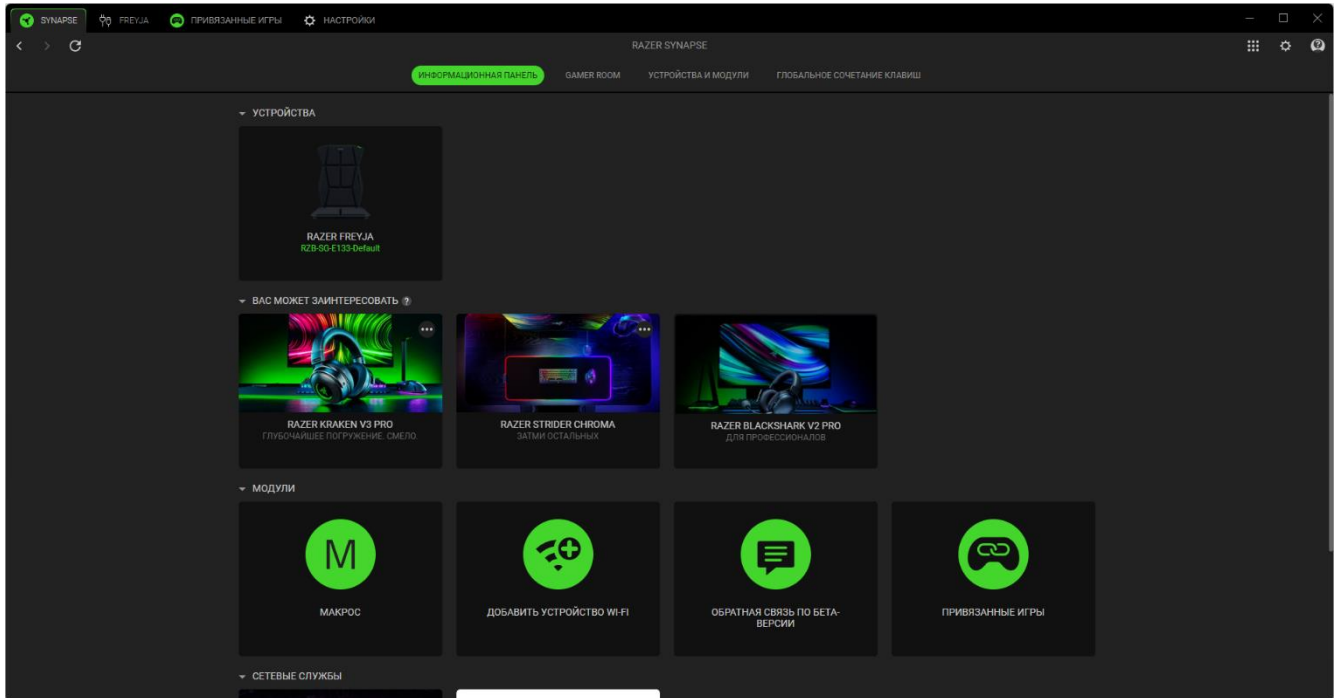

Gamer Room

На вложенной вкладке Gamer Room отображаются все устройства с функцией «Световые решения Razer Aether». Здесь можно просматривать устройства, поддерживающие Gamer Room, и управлять ими.

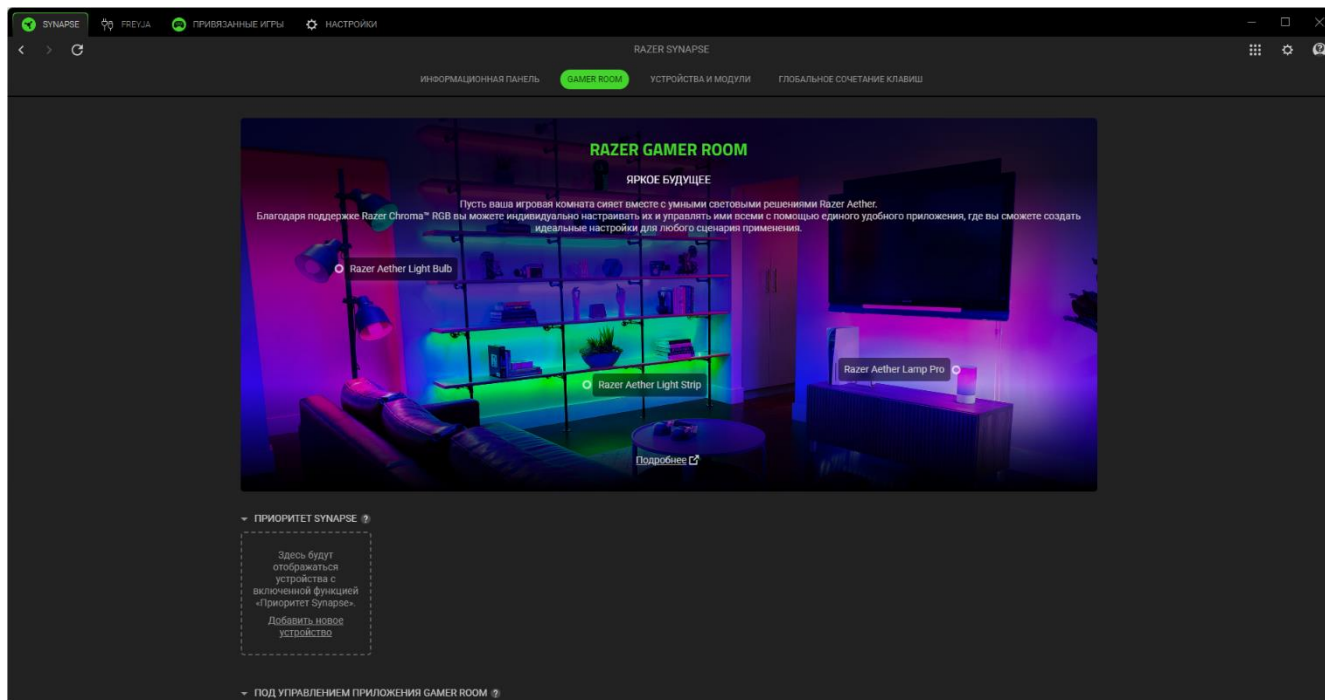

Приоритет Synapse

В этом разделе с помощью Razer Synapse можно выбрать и настроить подсветку устройства и то, как оно будет реагировать на игры с поддержкой Chroma и приложения Chroma Connect.

Под Управлением Приложения Gamer Room

В этом разделе отображаются все поддерживаемые устройства, управляемые удаленно с помощью приложения Gamer Room.

Устройства и модули

На вложенной вкладке «Модули» отображаются все установленные и доступные для установки модули.

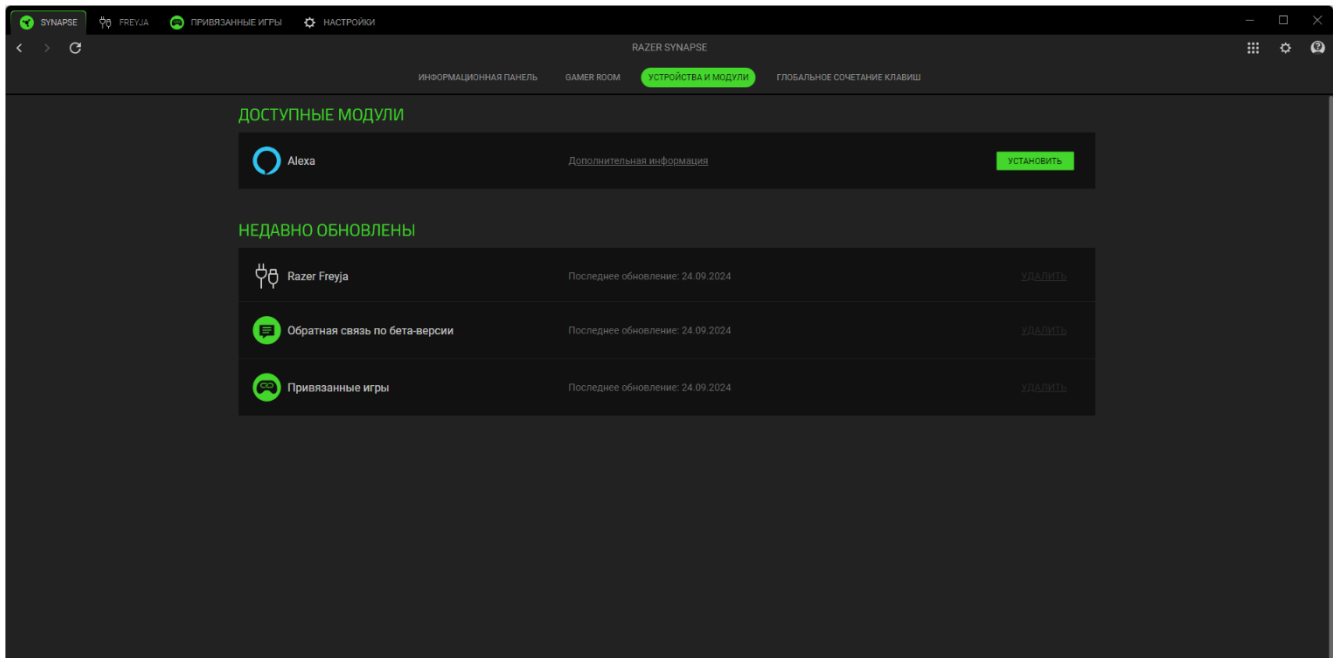

Глобальные сочетания клавиш

На этой вкладке можно привязывать действия или функции Razer Synapse к пользовательским сочетаниям клавиш для любых устройств с поддержкой Razer Synapse, при этом сочетания будут доступны во всех профилях устройств.

 *Распознается только ввод с устройств с поддержкой Razer Synapse.*

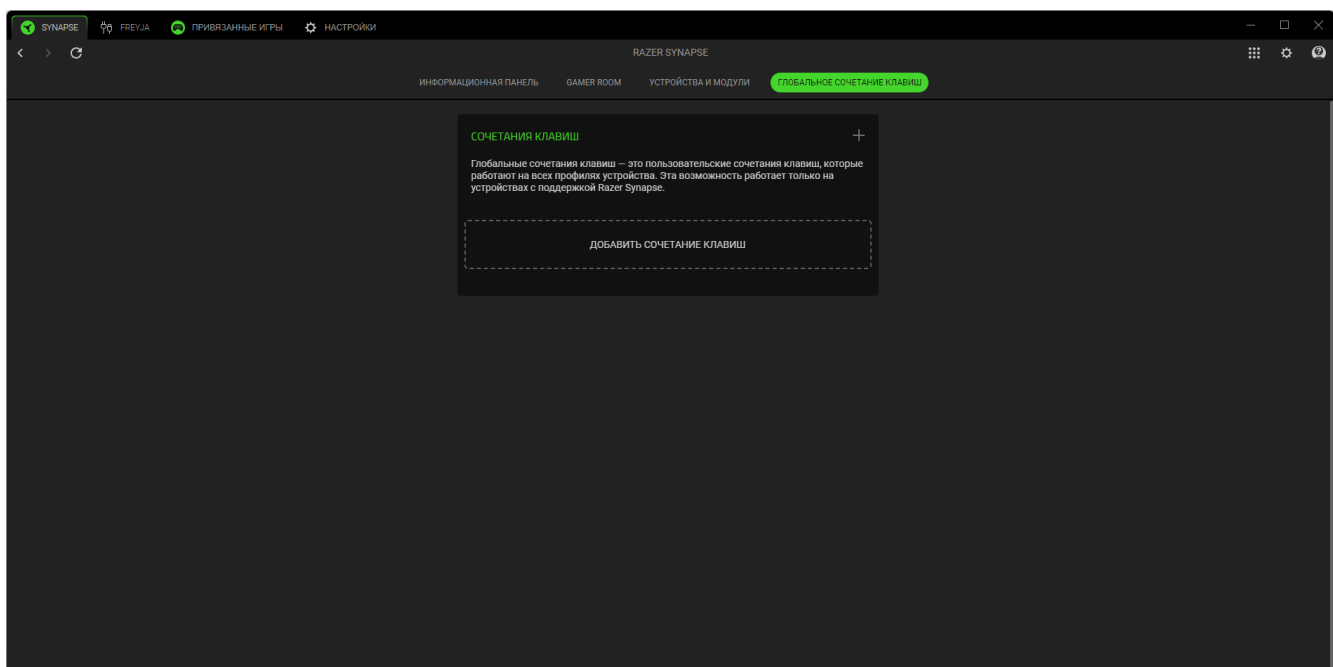

FREYJA

Вкладка «FREYJA» является основной вкладкой вашей игровой подушки. Здесь можно изменить настройки устройства, например регулировку силы вибрации каждой или всех тактильных зон. Все изменения, внесенные на этой вкладке, будут сохраняться в вашей локальной системе и облачном хранилище. Используйте следующие кнопки для доступа к параметрам профиля:

▾ Выпадающий список профилей

При нажатии на этот выпадающий список отображаются все профили для данного устройства, что позволяет быстро менять профили.

... Прочее

При нажатии на эту кнопку откроется всплывающее окно с параметрами вашего текущего профиля.

Настройка

Вложенная вкладка «Настройка» позволяет регулировать силу вибрации для отдельных тактильных зон или всех зон на игровой подушке.

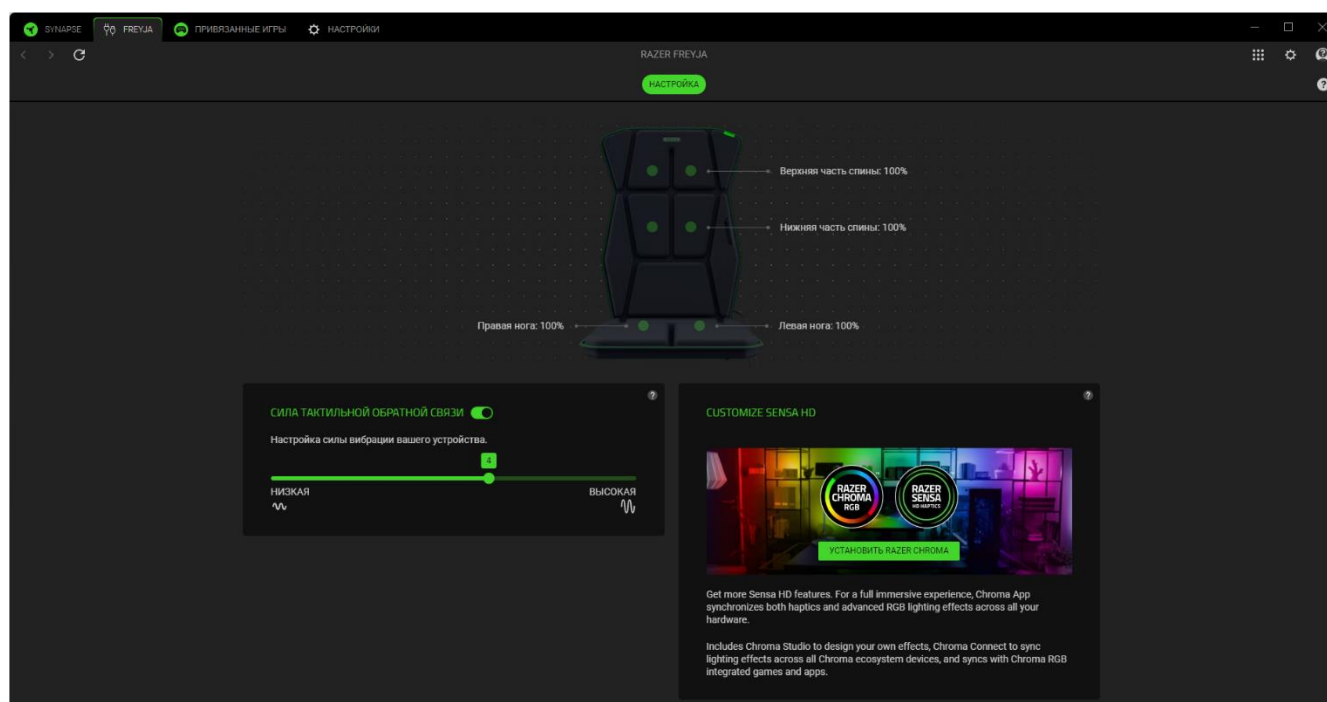

Профиль

Профиль — это система хранения данных, где хранятся все настройки ваших периферийных устройств Razer. По умолчанию имя профиля задается на основе названия вашей системы. При

нажати на выпадающий список (▾) отображаются все профили данного устройства, чтобы вы могли быстро переключаться между ними.

Чтобы добавить, импортировать, переименовать, дублировать, экспортировать или удалить профиль, нажмите соответствующую кнопку профиля «Прочее» (...).

Сила тактильной обратной связи

Настройте силу вибрации для всех тактильных зон игровой подушки с помощью ползунка или отключите тактильные эффекты.

Индивидуальная регулировка силы

Нажав на любую зону игровой подушки и отменив опцию **Применить ко всем остальным зонам**, вы сможете настроить или отключить каждую тактильную зону по отдельности. Используйте кнопку **Сбросить все**, чтобы вернуть все зоны к настройкам интенсивности по умолчанию, или функцию **Предварительный просмотр зоны**, чтобы определить, какую зону вы настраиваете.

Настроить Sensa HD

Настраивайте абсолютно реалистичные тактильные ощущения на всех ваших устройствах Razer Sensa HD с помощью модуля Sensa HD, который легко интегрируется в приложение Chroma.

[Подробнее о приложении Chroma](#)

ПРИВЯЗАННЫЕ ИГРЫ

Вкладка «Привязанные игры» позволяет добавлять приложения, просматривать привязанные к приложениям периферийные устройства и искать приложения среди перечисленных. Также приложения можно сортировать по алфавиту, времени запуска или частоте запуска.

Приложения будут отображаться здесь, даже если они не привязаны к устройству Razer. Чтобы добавить приложение, которого нет в списке, можно воспользоваться кнопкой «Добавить» (+) для его поиска вручную или кнопкой «Сканировать» (📷) для автоматического поиска. Нажмите кнопку «Поиск» (🔍), чтобы найти конкретную игру или программу в списке.

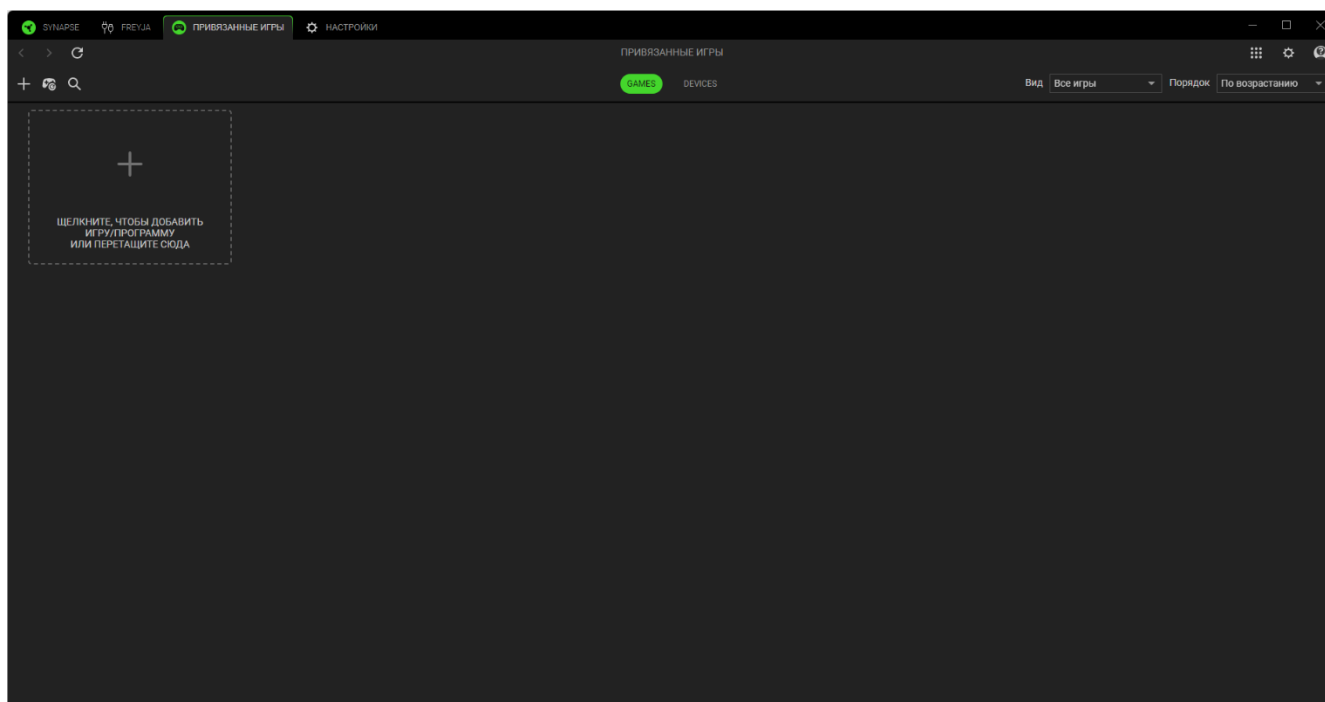

Чтобы привязать приложение к своему устройству Razer, нажмите на приложение в списке и выберите устройство и его профиль. После этого устройство автоматически будет выбирать данный профиль при каждом запуске приложения.

НАСТРОЙКИ

На вкладке «Настройки», доступной при нажатии кнопки (⚙️), можно настроить множество параметров, перечисленных ниже:

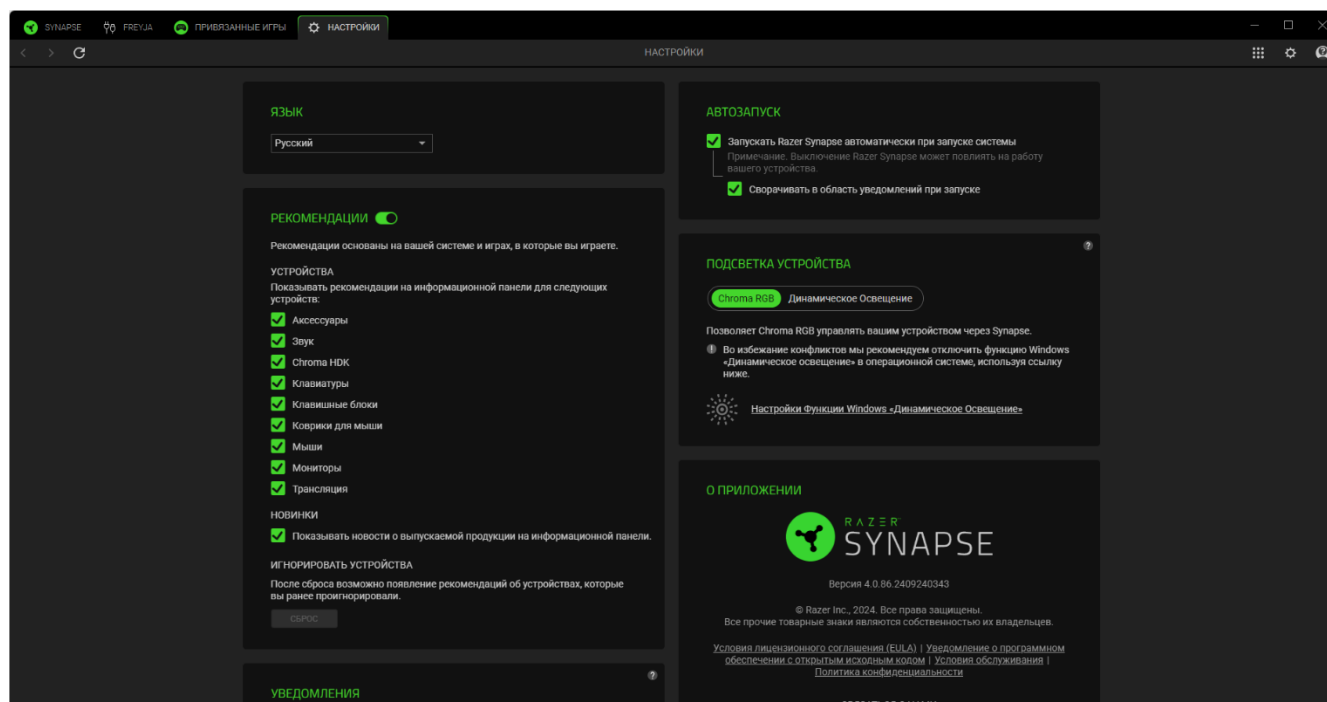

Язык

Этот параметр позволяет изменить язык интерфейса Razer Synapse.

Автозапуск

Параметр «Автозапуск» позволяет настроить поведение приложения при запуске.

Рекомендации

Рекомендации позволяют нам отображать на информационной панели новейшие продукты и функции на основе ваших установленных устройств и привязанных игр.

Подсветка устройства

Этот параметр позволяет выбрать, какое приложение будет управлять эффектами подсветки на вашем устройстве.

Уведомления

Параметр «Уведомления» позволяет приложению отображать уведомления на экране, даже если вы запускаете приложения на полный экран.

Сброс обучающих подсказок

При нажатии кнопки «Сброс» вновь активируются все обучающие подсказки, которые помогут вам ознакомиться с возможностями Razer Synapse.

О приложении

В разделе «О программе» отображаются текущая версия ПО и заявление об авторских правах, а также содержатся актуальные ссылки на условия использования Razer. Этот параметр можно также использовать для быстрого доступа к сообществам Razer.

ОБРАТНАЯ СВЯЗЬ

Помогите нам улучшить Razer Synapse, поделившись своими комментариями, предложениями и проблемами с ПО. Вы можете связаться с нами напрямую через эту вкладку и даже получить вознаграждение за сообщение об ошибках.

Выберите тип Razer Synapse

Адрес электронной почты (Дополнительно)

Имя устройства

Тема

Опишите свой отзыв

0 / 32000

ОТПРАВИТЬ

Получайте вознаграждения, сообщая об ошибках!
Присоединяйтесь к Программе вознаграждения за обнаруженные ошибки

8. БЕЗОПАСНОСТЬ И ТЕХНИЧЕСКОЕ ОБСЛУЖИВАНИЕ

ПРАВИЛА ТЕХНИКИ БЕЗОПАСНОСТИ

- i** Razer Freyja разработана с учетом требований безопасности пользователей и проходит всестороннее тестирование аккредитованной сторонней организацией на соответствие международным нормам безопасности.
-

Для обеспечения максимальной безопасности при использовании Razer Freyja рекомендуется следовать приведенным ниже правилам.

- НЕ рекомендуется использовать игровую подушку людям с кардиостимуляторами и/или внутренними медицинскими устройствами, так как она может повлиять на работу кардиостимуляторов и других чувствительных устройств.
- Игровая подушка имеет безопасный уровень вибрации и тепла, однако ее не рекомендуется использовать людям с заболеваниями, влияющими на чувствительность, такими как диабет.
- Во избежание усугубления состояния больного следует избегать использования игровой подушки на участках тела с воспалениями или открытыми ранами.
- Хотя вибрации игровой подушки, как правило, слабые, в целях предосторожности беременным женщинам рекомендуется соблюдать осторожность и избегать ее использования. Перед использованием продукта проконсультируйтесь с врачом, если у вас есть какие-либо проблемы со здоровьем или заболевания.
- Постоянное использование продукта с высокой интенсивностью может повысить его температуру, что приведет к дискомфорту. В таком случае сделайте перерыв и возобновите работу с более низкими настройками.
- Если вам требуется помощь в правильной эксплуатации Razer Freyja и способы устранения неполадок не помогают, позвоните по горячей линии Razer или посетите веб-сайт support.razer.com для получения технической поддержки.
- Перед использованием игровой подушки рекомендуется протестировать каждый уровень тактильной обратной связи, чтобы определить предпочтительную интенсивность.
- За детьми (старше 8 лет) необходим присмотр, чтобы они не играли с прибором. Данный прибор не предназначен для использования лицами (включая детей) с ограниченными физическими, сенсорными или умственными способностями, а также с недостаточным опытом и знаниями, кроме случаев, когда они находятся под присмотром или

проинструктированы относительно использования прибора лицом, ответственным за их безопасность.

- Перед использованием игровой подушки рекомендуется протестировать каждый уровень тактильной обратной связи, чтобы определить предпочтительную интенсивность.
- Всегда следите за тем, чтобы игровая подушка была плотно пристегнута и правильно прижата к спинке кресла.
- Не разбирайте, не роняйте и не подвергайте игровую подушку чрезмерному давлению. Не используйте ее при нестандартной токовой нагрузке. Это приведет к прекращению действия гарантии.
- Не прикасайтесь к игровой подушке мокрыми руками или телом.
- Чтобы предотвратить выцветание игровой подушки и высыхание обивки, не подвергайте ее воздействию сильного тепла, например от радиатора или камина, а также оберегайте ее от прямого солнечного света.
- Всегда следите за тем, чтобы игровая подушка была плотно пристегнута и правильно прижата к спинке игрового кресла.
- Чтобы не повредить обивку, держите игровую подушку вдали от острых предметов и домашних животных.
- Если при использовании игровой подушки вы испытываете какой-либо физический дискомфорт, немедленно обратитесь за консультацией к врачу.
- Во избежание поражения электрическим током или повреждения игровой подушки соблюдайте осторожность: выключайте и отключайте ее от сети, когда она не используется и/или во время грозы, следите, чтобы ваши руки были сухими перед использованием (и манипуляциях с устройством); держите ее вдали от источников жидкости и/или тепла, а также соблюдайте все другие разумные меры предосторожности, необходимые в данных обстоятельствах.

ОБСЛУЖИВАНИЕ

Для поддержания Razer Freija в рабочем состоянии требуется минимальное техническое обслуживание. Непрерывное воздействие трения, кожи и физиологических жидкостей может ухудшить качество материалов с течением времени. Мы рекомендуем очищать игровую подушку раз в месяц с помощью мягкой тряпки или микрофибры, слегка смоченной теплой водой, для предотвращения накопления пота и грязи. Немедленно удаляйте пролитую жидкость во избежание образования пятен и обеспечивайте полное высыхание игровой подушки перед ее дальнейшим использованием. Во избежание повреждения игровой подушки не применяйте мыло, агрессивные моющие средства или абразивы.

9. ЮРИДИЧЕСКАЯ ИНФОРМАЦИЯ

ИНФОРМАЦИЯ О ЗАЩИТЕ АВТОРСКИХ ПРАВ И ИНТЕЛЛЕКТУАЛЬНОЙ СОБСТВЕННОСТИ

© Razer Inc., 2024. Все права защищены. Razer, логотип с изображением трехглавой змеи, логотип Razer и девиз «For Gamers. By Gamers.» являются товарными знаками или зарегистрированными товарными знаками корпорации Razer Inc. и/или ее дочерних компаний в США и других странах. Фактический вид продукта может отличаться от изображенного на иллюстрациях.

Android, Google, логотип Google, Google Play и логотип Google Play являются товарными знаками Google LLC.

Apple, логотип Apple и iPhone являются товарными знаками компании Apple, Inc., зарегистрированными в США и других странах. App Store является знаком обслуживания Apple Inc. iOS является товарным знаком или зарегистрированным товарным знаком компании Cisco в США и других странах и используется по лицензии.

Товарный знак и логотипы Bluetooth® являются зарегистрированными товарными знаками Bluetooth SIG, Inc., и также используются компанией Razer по лицензии.

Windows и логотип Windows являются товарными знаками группы компаний Microsoft.

Razer Inc. («Razer») является обладателем авторских прав, товарных знаков, торговых тайн, патентов, приложений к патентам или других прав интеллектуальной собственности (зарегистрированных и незарегистрированных), касающихся данного изделия. Предоставление данного руководства не является передачей лицензии на какие-либо из указанных авторских прав, товарных знаков, патентов или других прав интеллектуальной собственности. Вид Razer Freija (далее «Продукт») может отличаться от изображений, приведенных на упаковке или где-либо еще. Компания Razer не несет ответственности за подобные отличия или за любые возможные ошибки. Приведенная в документе информация может быть изменена без предварительного уведомления.

ОГРАНИЧЕННАЯ ГАРАНТИЯ НА ПРОДУКТ

Самые новые действующие условия ограниченной гарантии на продукт приведены на сайте [razer.com/warranty](https://www.razer.com/warranty).

ОГРАНИЧЕНИЕ ОТВЕТСТВЕННОСТИ

Компания Razer ни при каких обстоятельствах не несет ответственности за упущенную выгоду, утраченную информацию или данные, а также за любой специальный, случайный, прямой или косвенный ущерб, нанесенный любым способом при распространении, продаже, перепродаже, использовании или невозможности использования Продукта. Ни при каких обстоятельствах компания Razer не несет ответственности за расходы, превышающие розничную стоимость Продукта.

ОБЩИЕ

Данные условия должны регулироваться и толковаться в соответствии с местным законодательством, действующим на территории, где был куплен Продукт. Если любое из условий данного Соглашения будет признано недействительным или неисполнимым, то такое условие (в той мере, в которой оно является недействительным или неисполнимым) не будет учитываться и будет считаться исключенным без ущерба для остальных условий. Компания Razer сохраняет за собой право внесения изменений в любые условия в любое время без предварительного уведомления.