



# RAZER FREYJA

マスターガイド

# 目次

1. パッケージ内容 .....	2
2. 必要なもの .....	3
3. 保証付き .....	4
4. はじめに .....	5
5. ゲーミングクッションへの接続 .....	7
6. ゲーミングクッションの使用方法 .....	10
7. RAZER FREYJA の設定 .....	12
8. 安全上の注意とメンテナンス .....	21
9. 法的情報 .....	23

## 1. パッケージ内容

### ▪ Razer Freyja

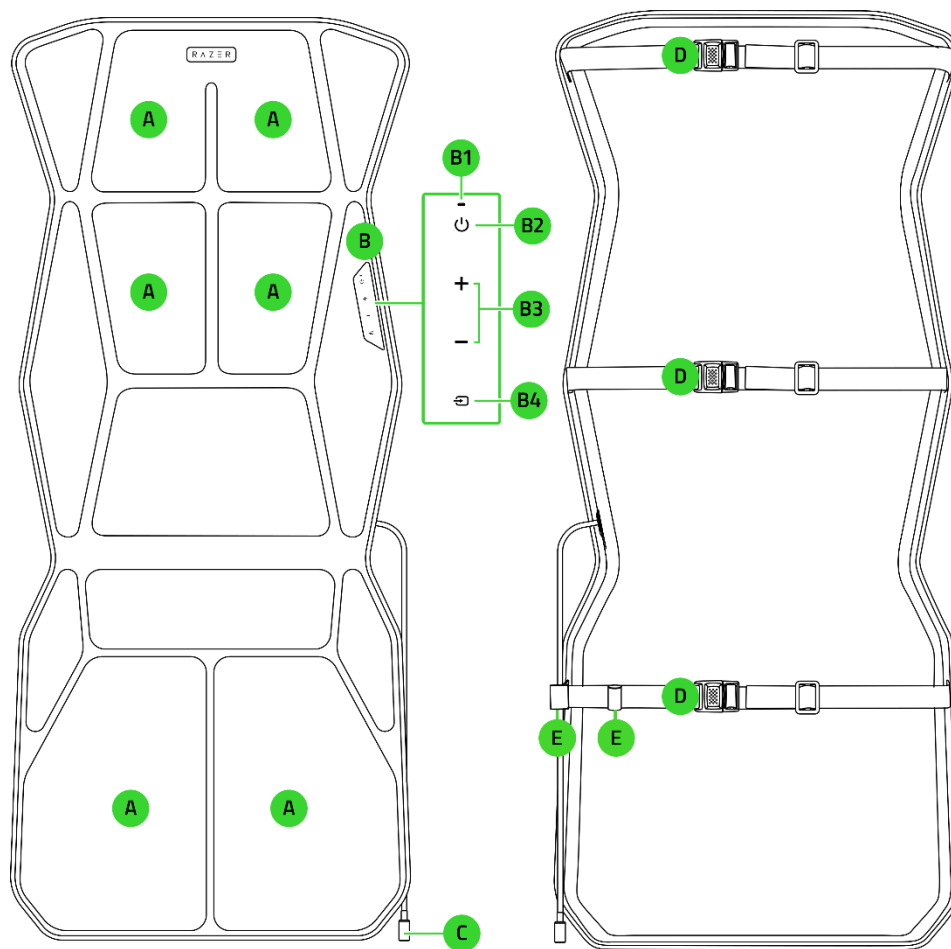

A. Razer Sensa HD ハプティクス

B. コントロールパネル

B1. インジケータ LED

B2. 電源ボタン

B3. ハプティクスレベルボタン

B4. ソースボタン

C. 電源ポート

D. 調節可能なチェアストラップ

E. ケーブル管理ループ

### ▪ Razer HyperSpeed Wireless Dongle

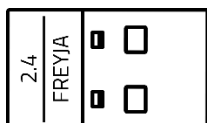

- 電源アダプター (プラグ交換式)\*

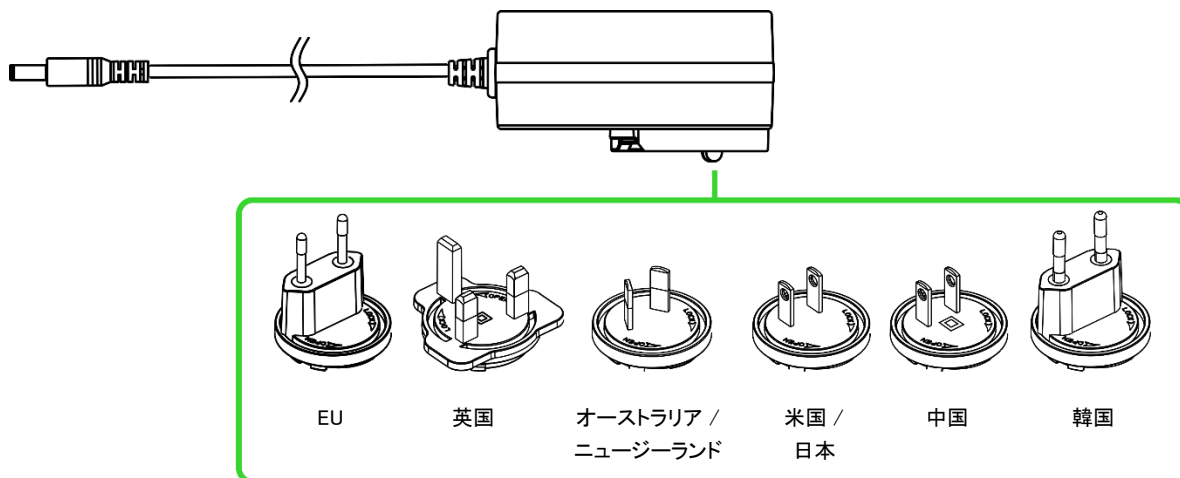

- 重要な製品情報ガイド

\*その他の国や地域には、さまざまな交換可能なプラグがあります。

## 2. 必要なもの

### 製品要件

- ゲーミングチェアまたはオフィスチェア\*\*
- USB Type A ポートのある PC  
または
- Bluetooth 接続対応 Android 12 以降のモバイルデバイス

### RAZER SYNAPSE 動作要件

- Windows® 10 64 ビット以降
- インターネット接続 (ソフトウェアインストール用)

\*\*Razer ゲーミングチェアやほとんどのサードパーティ製ゲーミングチェア/オフィスチェアとシームレスに動作するように設計されています。

### 3. 保証付き



製品を登録して特典を手に入れましょう

[razerid.razer.com/warranty](https://razerid.razer.com/warranty)

本製品のシリアル番号  
は、こちらに表示されて  
います。

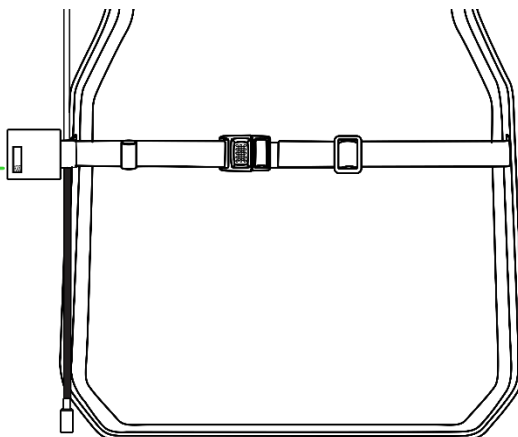

## 4. はじめに

1. ゲーミングクッションを椅子に置き、チェアストラップでしっかりと固定します。

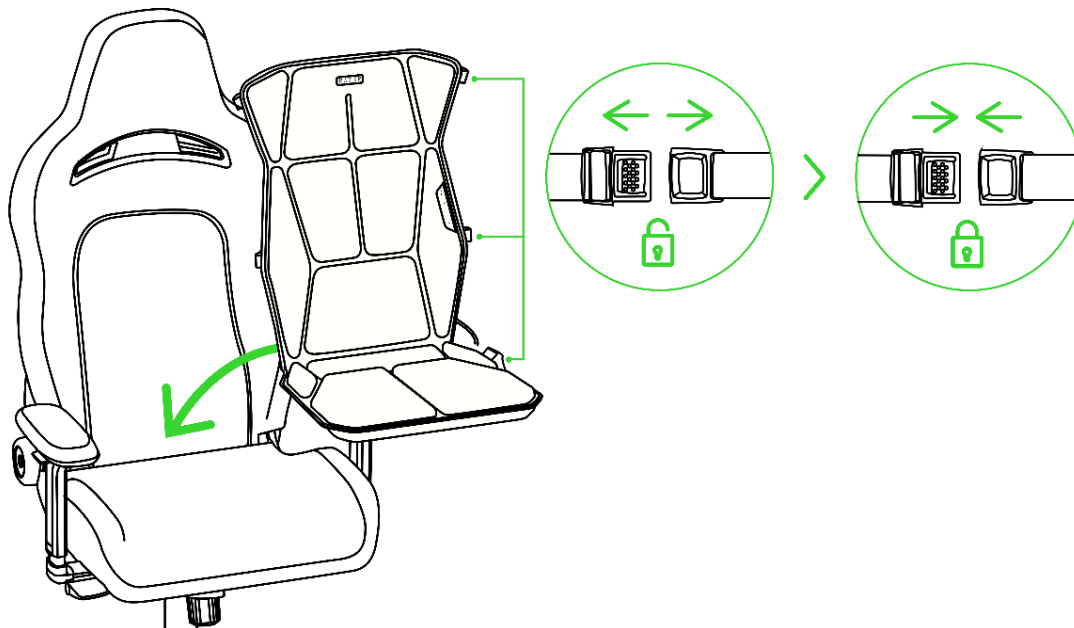

- i** ゲーミングクッションがストラップで椅子にしっかりと固定され、電源ポートが手に届きやすく、ゲーミングクッションの下にないことを確認してください。

2. 電源ポートケーブルをケーブル管理ループに通し、椅子に対しきちんと固定することができます。

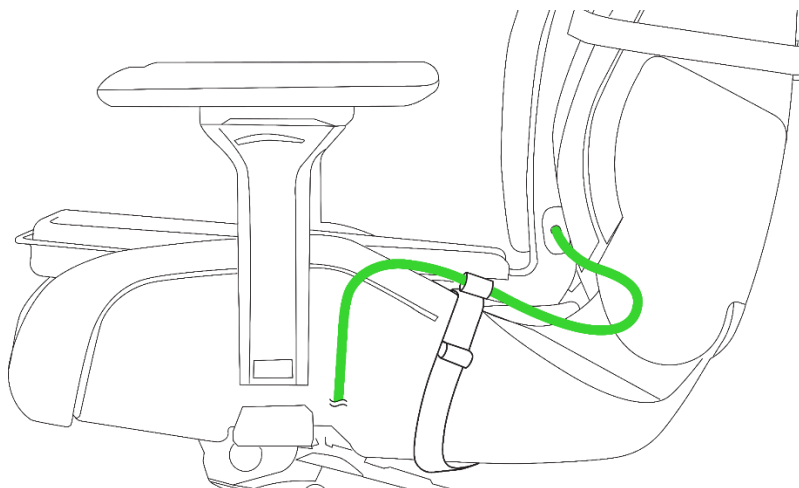

3. ゲーミングクッションの電源ポートに電源アダプターを接続し、もう一方の端をコンセントに差し込みます。

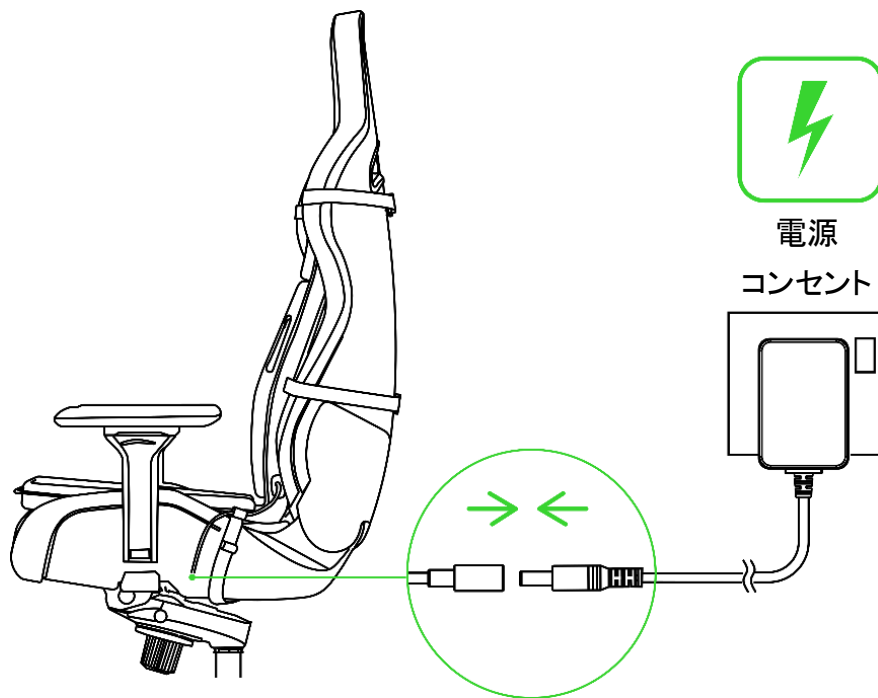

- i** お住まいの地域に適した AC プラグを使用し、ゲーミングクッションに付属の電源アダプターのみを使用してください。ゲーミングクッションのケーブルが椅子の車輪や脚に絡まり、つまずきの原因にならないよう、常に整理してください。

## 5. ゲーミングクッションへの接続

### A. RAZER HYPERSPEED WIRELESS モード (2.4 GHz)

1. コンピューターの USB ポートに Razer HyperSpeed Wireless Dongle を接続します。

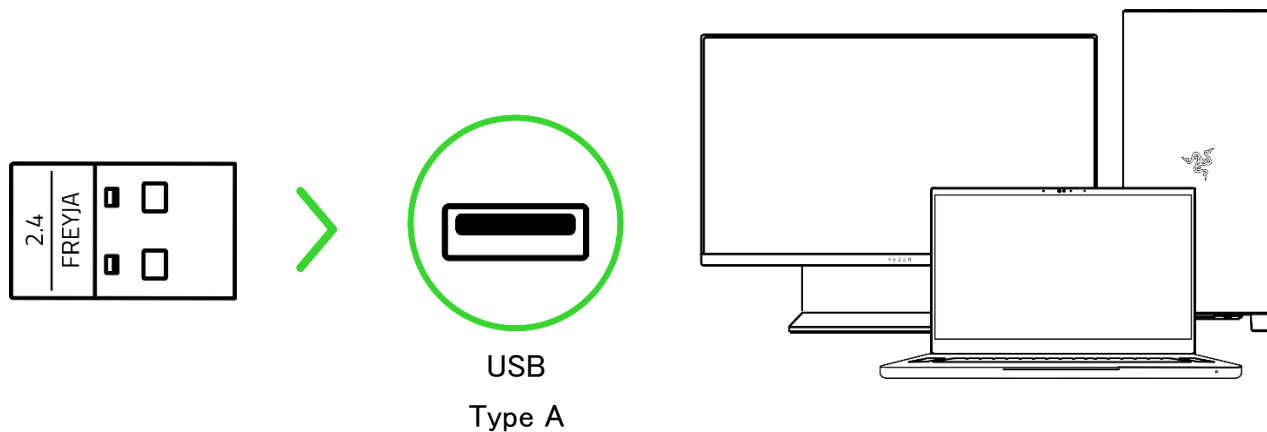

- ❗ プロンプトが表示されたら *Razer Synapse* をインストールするか、[razer.com/synapse](https://razer.com/synapse) からインストーラーをダウンロードします。

2. 電源ボタンを押して、ゲーミングクッションの電源を入れます。



これで、ゲーミングクッションが Razer HyperSpeed Wireless モード (2.4 GHz) で使えるようになりました。

## B. BLUETOOTH モード

**i** Bluetooth 接続は、Android デバイスでのみ使用できます。

1. Razer HyperSpeed Wireless モードで、ソースボタンを押して入力ソースを Bluetooth に切り替えます。

入力ソースの  
切り替え

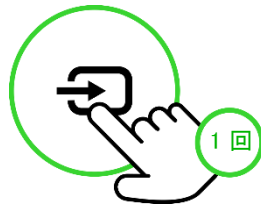

押す\*

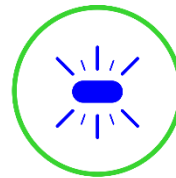

Bluetooth モード  
(ペアリング試行中)\*

\*初期設定のみ

2. Play Store から Razer Nexus Game Launcher アプリをダウンロードして起動し、画面上の指示に従います。



RZR.TO/NEXUS-APP

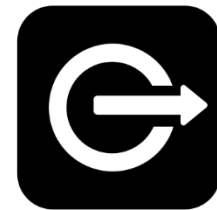

Razer Nexus  
Game Launcher

3. ゲーミングクッションがモバイルデバイスに接続するのを待ちます。

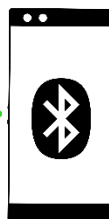
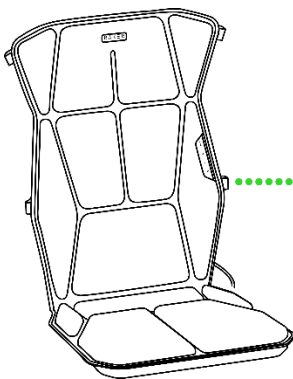

Razer Nexus  
Game Launcher

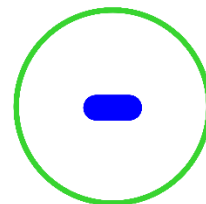

Bluetooth モード  
(ペアリング完了)

これで、ゲーミングクッションが Bluetooth モードで使えるようになりました。

## ゲーミングクッションのハプティクスのカスタマイズ

### Razer Synapse (PC)

ゲーミングクッションを PC 上で微調整して好みの触覚フィードバックレベルに合わせることも、プリセットを使ってすぐにゲームを始めて没入感を味わうこともできます。

**i** *Windows 10 64 ビット以降でのみ利用可能。*

### Razer Nexus Game Launcher アプリ (Android)

Android モバイルデバイスを使用して映画や音楽、その他のコンテンツを楽しみながら、高精細な位置認識が可能で、全身で体感できるゲーミングクッションのハプティクスで没入感を高めます。

**i** *Bluetooth 接続対応 Android 12 以降のモバイルデバイスでのみ利用可能。*

## 6. ゲーミングクッションの使用法

### 電源オン / オフ

電源ボタンを押して、ゲーミングクッションの電源を入れます。

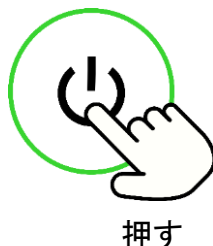

### ハプティクス強度の調整

ハプティクスレベルボタンを使って、ゲーミングクッションのハプティクスバイブレーションを増減できます。

ハプティクス強度を  
上げる



ハプティクス強度を  
下げる



### ソースの切り替え

電源を入れた状態で、ソースボタンを押すと、Razer HyperSpeed Wireless モードと Bluetooth モードが切り替わります。



Razer HyperSpeed  
Wireless モード

または



Bluetooth  
モード

**i** Bluetooth をオーディオソースとして使用すると、ゲーミングクッションは、電源が再びオンになると前回ペアリングしたデバイスに再接続します。デバイスが見つからない場合は、ペアリングモードが起動します。

## BLUETOOTH ペアリングモードの有効化 (新しいデバイスの場合)

電源を入れた状態で、ソースボタンを 5 秒間長押しすると、Bluetooth ペアリングモードが再度有効になり、ゲーミングクッションが新しいデバイスに接続されます。



長押し

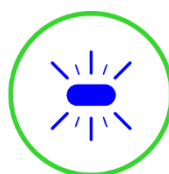

Bluetooth モード  
(ペアリング試行中)

---

## 7. RAZER FREYJA の設定

- i** **免責事項:** 本ガイドは、新しい Razer Synapse アプリの概要を説明するものであり、お使いのデバイスの機能の一部しか取り扱っていない場合があります。新しい Razer Synapse は、クラウドベースの機能のインストール、アップデート、アクセス、保存にインターネット接続が必要です。Razer ID アカウントの登録が推奨されますが、これは任意です。示されたすべての機能は現在のバージョン、接続デバイス、サポートされるアドオンに基づいて変更される場合があります。

### SYNAPSE タブ

Razer Synapse をインストールした後の初期起動画面では [Synapse] タブが表示されます。以下のボタンでユーザーインターフェイスを操作できます。

#### — 最小化

このボタンをクリックすると、アプリがバックグラウンドで実行している間、タスクバーに最小化されます。

#### 最大化

このボタンで、ブラウザのウィンドウを画面いっぱいに拡大します。ウィンドウを元のサイズに戻すには、もう一度 [最大化] ボタンをクリックします。

#### × 閉じる

このボタンを押すと、関連するすべてのタブが閉じ、アプリケーションを完全に終了します。

#### < 前のタブ

このボタンをクリックすると、最後にアクセスしたタブに戻ります。

#### > 次のタブ

このボタンをクリックすると、少し前に [前のタブ] ボタンを使用した場合、次のページに移動します。

#### 更新タブ

このボタンは現在のページをリロードします。ページが正しく表示されていない場合や、最新のコンテンツを見たい場合に使用します。

## ⬇️ アップデートをダウンロード

このボタンが表示されたら、アプリに変更があることを意味します。ページが正しく表示されていない場合や、最新のコンテンツを見たい場合に使用します。

## ☰ その他

このボタンをクリックするとポップアップが開き、[デバイス]、[モジュール]、[他のインストール済みアプリ] のタブに簡単にアクセスできます。

## ⚙️ 設定

このボタンをクリックすると [設定] タブが開き、このアプリの設定を素早く変更できます。

## 👤 プロファイル

このボタンをクリックすると、ポップアップが開き、[ログイン]、[フィードバック]、[このソフトウェアを評価する]、[Wi-Fi デバイスを追加]、[終了] の各オプションにアクセスできます。

## ❓ 情報

このボタンにカーソルを合わせると、その機能や特徴に関する追加情報がポップアップ表示されます。

## ダッシュボード

[ダッシュボード] サブタブでは Razer Synapse の概要が表示され、お使いのすべての Razer デバイス、モジュールならびにオンラインサービスにアクセスできます。

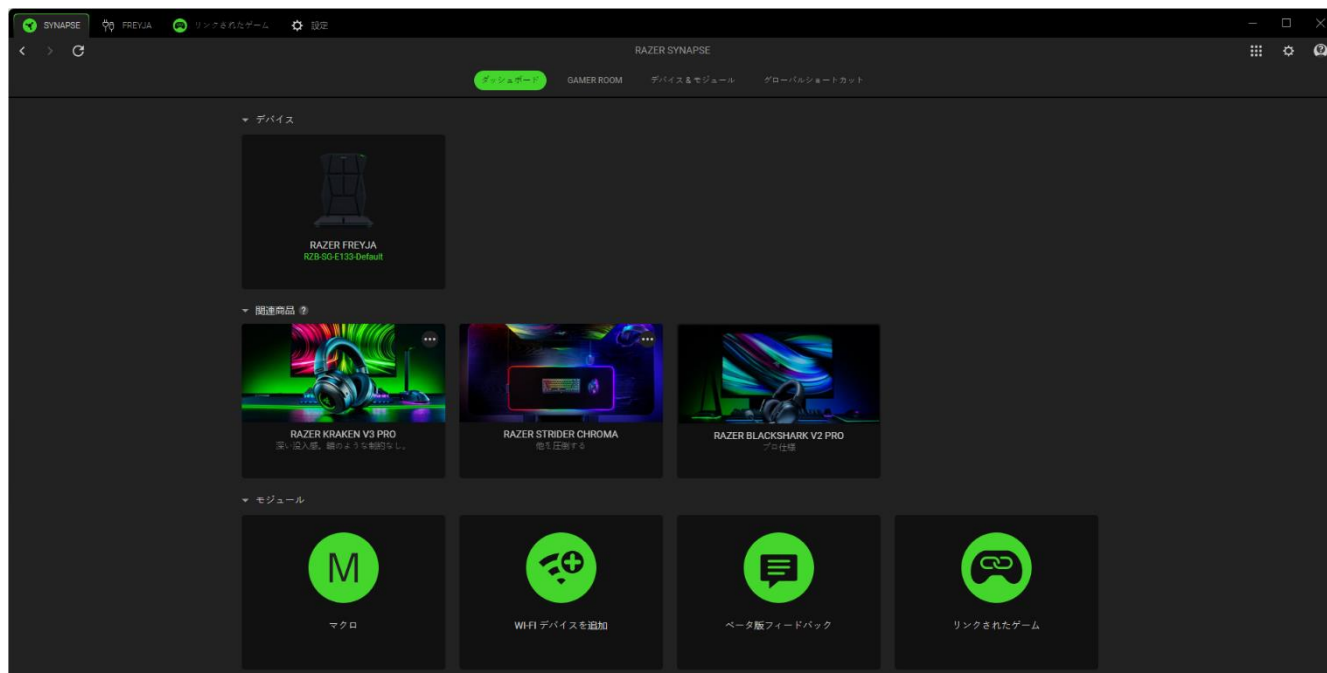

## Gamer Room

[Gamer Room] サブタブには、Razer Aether ライト機能を搭載したすべてのデバイスが表示されます。ここから、Gamer Room がサポートするデバイスを確認・管理することができます。

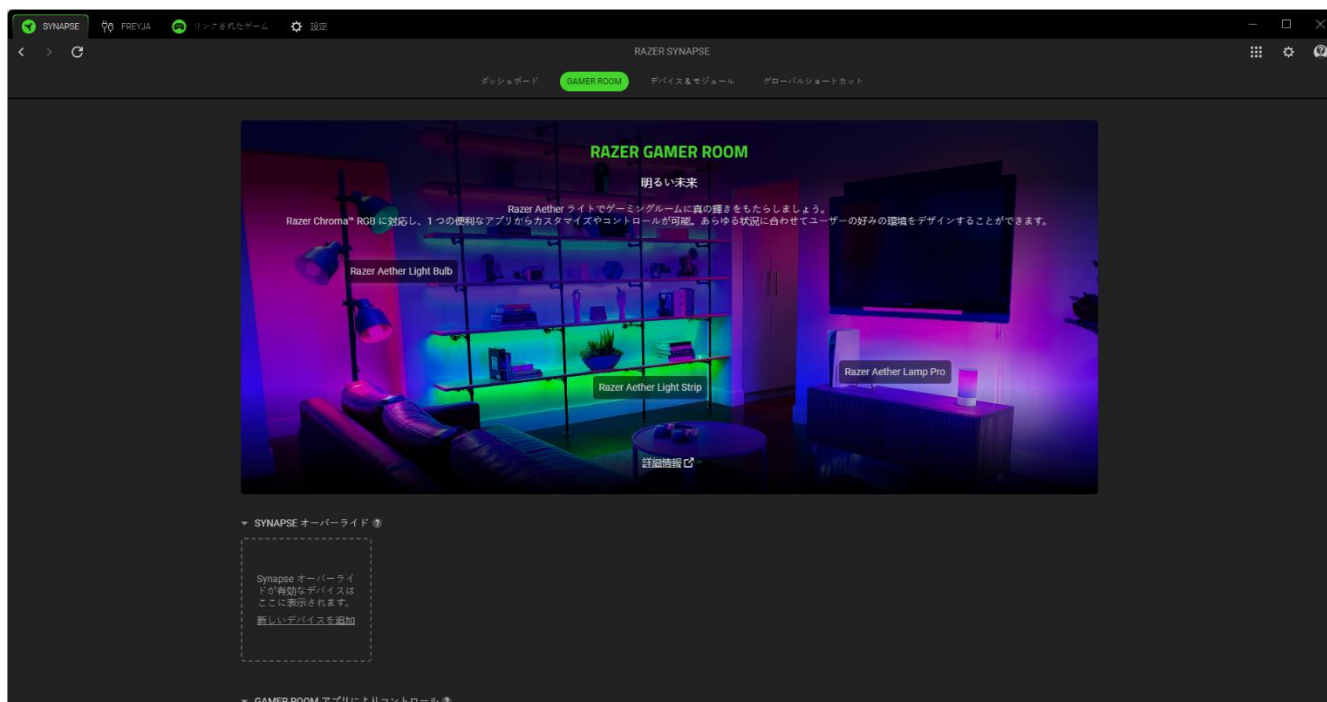

### Synapse オーバーライド

このセクションでは、デバイスのライティングの選択とカスタマイズ、Razer Synapse を使用して Chroma 対応のゲームや Chroma Connect アプリに反応させたりすることができます。

### Gamer Room アプリによりコントロール

このセクションには、Gamer Room アプリで遠隔でコントロールできるすべての対応デバイスが表示されます。

## デバイス & モジュール

[モジュール] サブタブには、インストールされているすべてのモジュールとインストール可能なモジュールが表示されます。

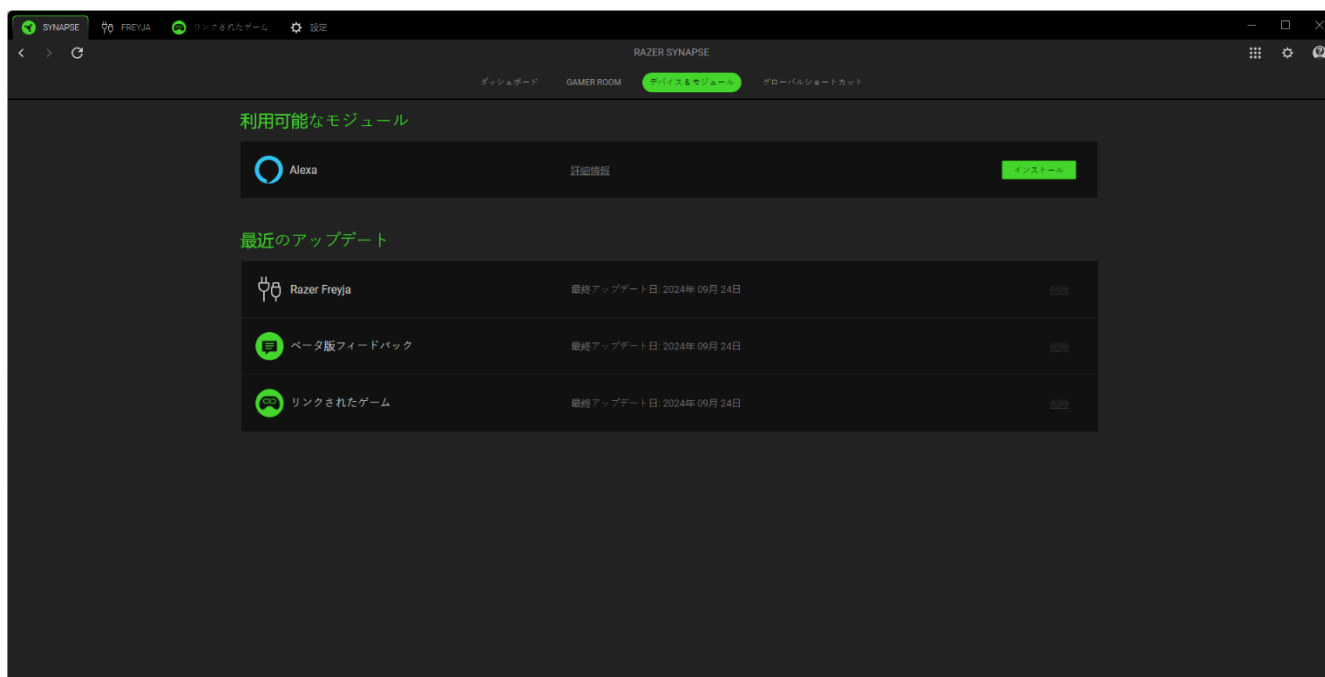

## グローバルショートカット

Razer Synapse 対応デバイスの入力からのカスタムキーの組み合わせに操作または Razer Synapse 機能をバインドします。これはすべてのデバイスプロファイルに使用できます。

**!** Razer Synapse 対応デバイスの入力のみが認識されます。

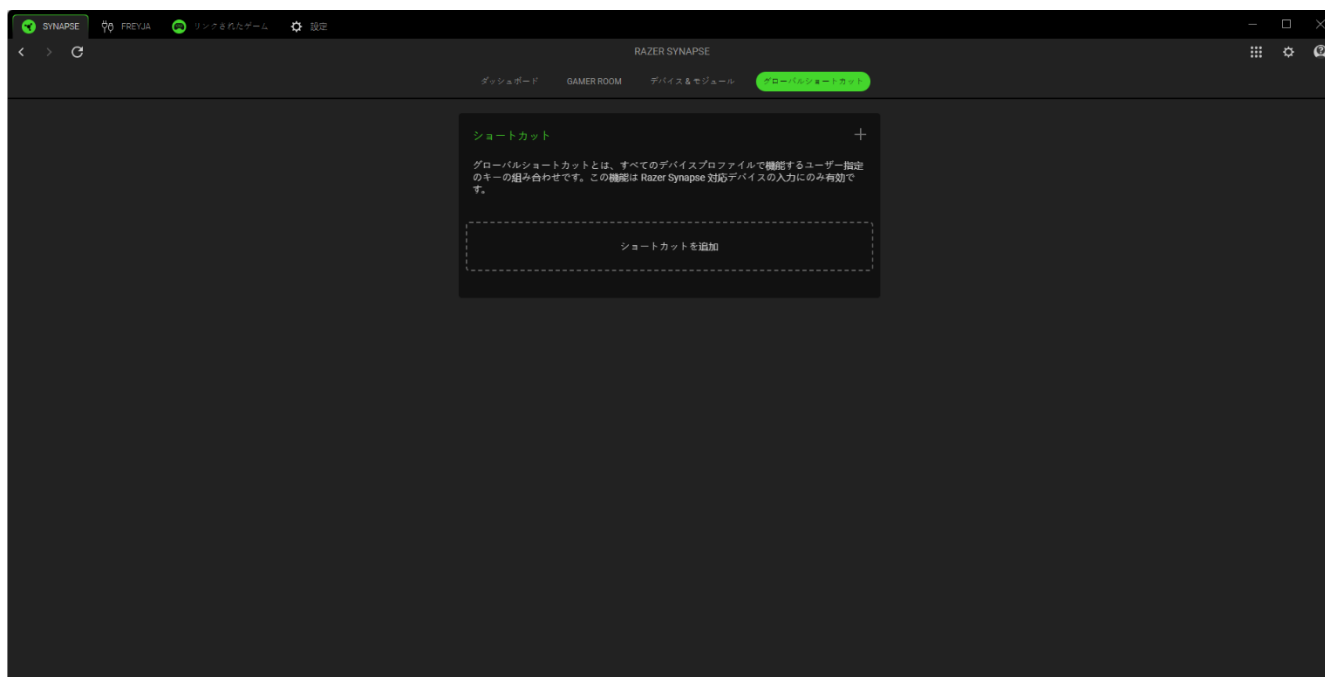

## FREYJA

[FREYJA] タブは、ゲーミングクッションのメインタブです。ここからデバイスの設定を変更できます。各ハプティックゾーンまたはすべてのハプティックゾーンの振動強度を調整することができます。このタブに適用された変更内容は、ローカルシステム上およびクラウドストレージ上に自動保存されます。以下のボタンからプロファイルオプションにアクセスできます。

### ▼ プロファイルドロップダウンバー

このドロップダウンバーをクリックすると、このデバイスのすべてのプロファイルが表示され、プロファイルを素早く変更できます。

### ... その他

このボタンをクリックすると、現在のプロファイルに関連するオプションがポップアップで表示されます。

## カスタマイズ

[カスタマイズ]サブタブでは、ゲーミングクッションの個々のハプティックゾーンまたはすべてのゾーンの振動強度を調整できます。

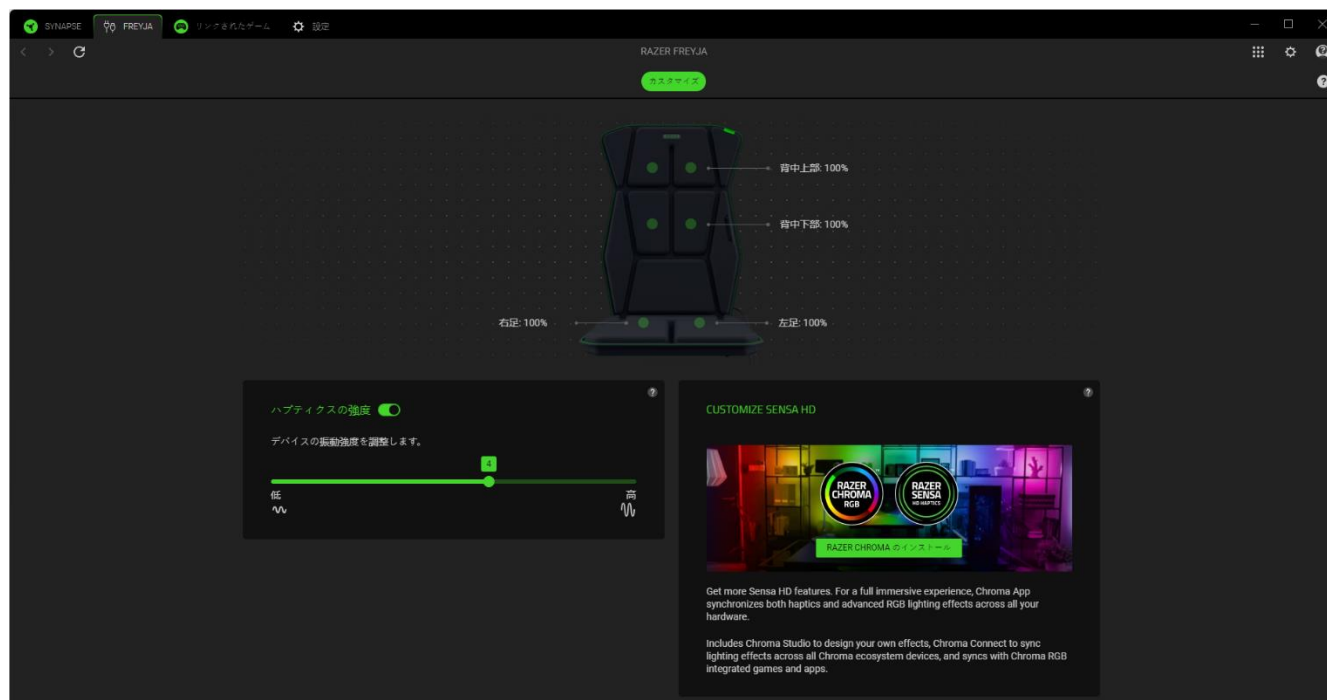

## プロフィール

プロフィールは Razer 周辺機器の全設定を保存するためのデータ保存先です。デフォルト設定ではプロフィール名はお使いのシステム名に基づいています。ドロップダウンバー (▼) をクリックすると、このデバイスのすべてのプロフィールが表示され、素早く切り替えることができます。

プロフィールの追加、インポート、名前変更、複製、エクスポート、または削除を行うには、プロフィールの対応する [その他] ボタン (...) を押します。

## ハプティクスの強度

スライダーを使って、ゲーミングクッションのすべてのハプティクスゾーンの振動強度を調整したり、ハプティクスをオフにしたりできます。

## 個々の強度調整

ゲーミングクッションの任意のゾーンをクリックし、[他のすべてのゾーンに適用] オプションの選択を解除することで、各ハプティクスゾーンを個別に調整したり、オフにしたりできます。すべてのゾーンをデフォルトの強度設定に戻すには [すべてリセット] ボタンを、どのゾーンを調整しているかを確認するには [ゾンプレビュー] 機能を使用します。

## Sensa HD をカスタマイズ

Chroma アプリにシームレスに統合された Sensa HD モジュールにより、すべての Razer Sensa HD デバイスで、完全没入型のハプティクスエクスペリエンスをパーソナライズできます。[Chroma アプリに関する詳細についてはこちら](#)

## リンクされたゲーム

[リンクされたゲーム] サブタブでは、アプリを追加したり、アプリとリンク中の周辺機器を表示したり、リストにあるアプリを検索したりできます。またアプリをタイトル順、最後のプレイ日時順、最大プレイ時間順で並べ替えることが可能です。アプリは Razer デバイスにリンクされていなくてもこちらに表示されます。画面に表示されていないアプリを追加するには、[追加] ボタン (+) を使って手動で検索するか、[スキャン] ボタン (🔍) を使って自動で検索します。検索ボタン (🔍) をクリックして、リストから特定のゲームやプログラムを検索できます。

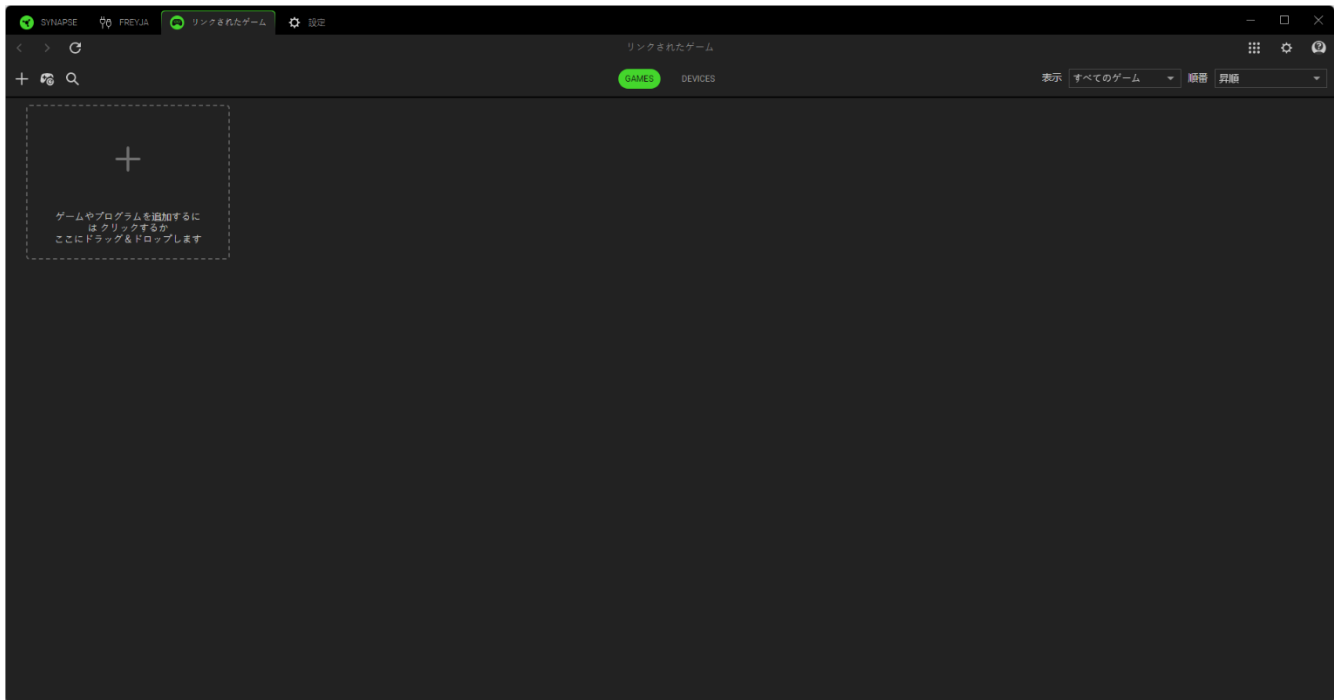

アプリを Razer デバイスにリンクするには、リストからアプリをクリックし、デバイスとそのプロファイルを選択します。これにより、アプリを起動するたびに、デバイスが選択したプロファイルに自動的に設定されます。

## 設定

( ⚙ ) ボタンをクリックしてアクセスできる [設定] タブでは、以下のような多数のオプションを設定できます。

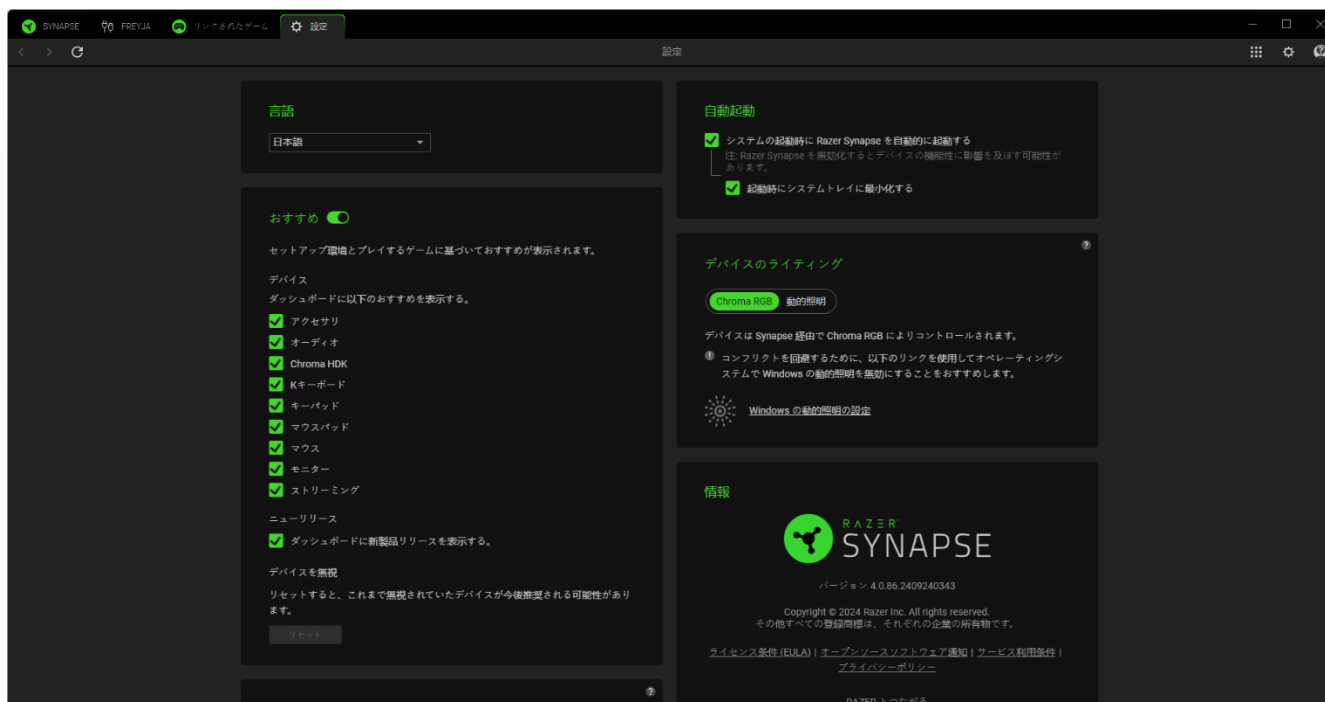

### 言語

このオプションでは、Razer Synapse の表示言語を変更できます。

### 自動起動

[自動起動] オプションでは、アプリの起動時の動作を設定できます。

### おすすめ

[おすすめ] により、インストールされているデバイスやリンクされているゲームに基づいて、ダッシュボードに最新の製品や機能を表示することができます。

### デバイスのライティング

このオプションで、デバイスのライティング効果をコントロールするアプリを選択できます。

### 通知

[通知] オプションは、フルスクリーンアプリを実行している場合でも、アプリがオンスクリーン通知を表示できるようにします。

## チュートリアルのリセット

[リセット] ボタンを選択すると、Razer Synapse の機能を理解するためのすべてのチュートリアルが再度有効になります。

## 情報

[情報] セクションでは、現在のソフトウェアバージョンと著作権宣言文が確認でき、Razer の利用条件に関するリンクが含まれています。このオプションで Razer のソーシャルコミュニティに素早くアクセスすることもできます。

## フィードバック

ソフトウェアに関するご意見、ご感想、問題点などをお寄せいただき、Razer Synapse の改善にご協力ください。このタブを使って弊社に直接連絡し、バグを報告することでリワードを得ることもできます。

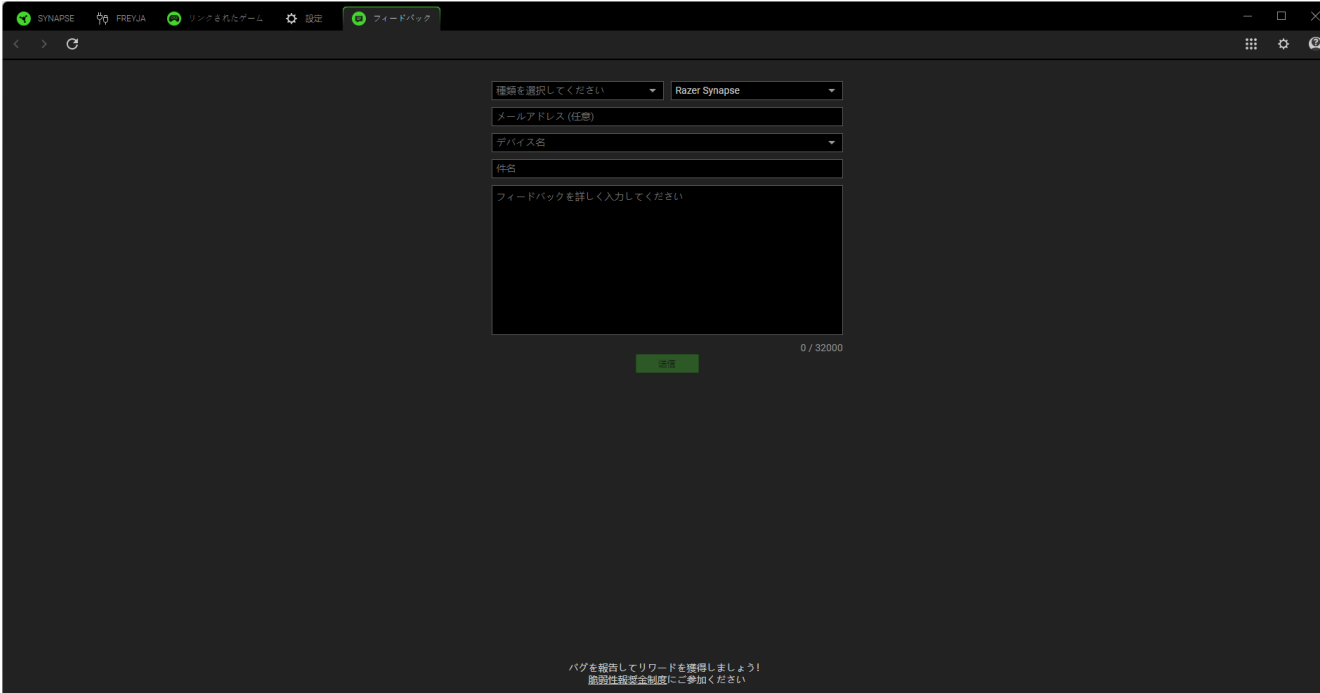

The screenshot shows a web browser window with the Razer Synapse Feedback form. The browser's address bar shows the URL <https://www.razer.com/synapse/feedback>. The page title is "フィードバック" (Feedback). The form includes a dropdown menu for "種類を選択してください" (Select a category) with "Razer Synapse" selected. Below this are input fields for "メールアドレス (任意)" (Email address (optional)), "デバイス名" (Device name), and "件名" (Subject). A large text area is provided for "フィードバックを詳しく入力してください" (Please enter your feedback in detail). A character count "0 / 32000" is visible at the bottom right of the text area. A green "送信" (Send) button is located at the bottom center. At the bottom of the page, there is a promotional message: "バグを報告してリワードを獲得しましょう! 脆弱性報告金制度にご参加ください" (Report bugs to win rewards! Please participate in the Vulnerability Reporting Program).

---

## 8. 安全上の注意とメンテナンス

### 安全上のガイドライン

---

- i** Razer Freyja は、ユーザーの安全性を考慮した設計になっており、認定第三者機関による広範なテストを受け、国際的な安全ガイドラインに準拠しています。
- 

Razer Freyja の使用時に最大限の安全性を確保するため、以下のガイドラインに従うことを推奨します。

- 本製品は、ペースメーカーや体内埋め込み型医療機器を使用している方による使用向けのものではありません。ペースメーカーやその他の繊細な機器の機能を妨げるおそれがあります。
- ゲーミングクッションは、安全なレベルの振動と熱をサポートする設計になっていますが、糖尿病など感覚に影響を与える症状をお持ちの方には推奨されません。
- ゲーミングクッションは、患部を悪化させないために、炎症がある部位や傷口が開いている部位への使用は避けてください。
- ゲーミングクッションの振動は通常は低いものですが、妊娠中の方は注意を払い、製品のご使用を避けることを強くおすすめします。何らかの症状をお持ちの方は、製品を使用される前に医師に相談してください。
- 高強度設定で長時間使用すると、製品の温度を上昇させ、不快感につながるおそれがあります。このような場合は、いったん休憩を取り、強度を低くして再開してください。
- Razer Freyja の取り扱いに問題が発生し、トラブルシューティングで解決できない場合は、Razer ホットラインに連絡するか、[support.razer.com](https://support.razer.com) でサポート情報をご確認ください。
- ゲーミングクッションを使用する前に、各ハプティクスレベルをテストし、好みの強さを決めることをおすすめします。
- お子様 (9 歳以上) が機器で遊ばないように注意してください。本機器は、身体的、感覚的または精神的な能力に困難のある、または経験や知識が十分でない方 (お子様を含む) による使用を意図していません。ただし、ご使用になる方の安全を確保できる方が注意して付き添っている、または本機器の使用に関する手順や注意事項を提供している場合を除きます。
- ゲーミングクッションを使用する前に、各ハプティクスレベルをテストし、好みの強さを決めることをおすすめします。
- ゲーミングクッションを分解したり、落としたり、無理な力を加えたりしないでください。異常な電流負荷のもとで動作させないでください。保証が無効になります。
- 濡れた手や体でゲーミングクッションを使用しないでください。

- 色あせや布張り部分の乾燥を避けるため、暖房器具や暖炉などの熱源の近くに置かず、直射日光を避けてください。
- ゲーミングクッションがしっかりと固定され、ゲーミングチェアのバックレストに正しく立てかけられていることを常に確認してください。
- ゲーミングクッションがストラップでしっかりと固定され、椅子のバックレストに正しく立てかけられていることを常に確認してください。
- 布張り部分の破損を避けるため、とがったものを近づけたり、爪や歯を持つペットが近づかないようにしてください。
- ゲーミングクッションの使用中に不快感を感じた場合は、直ちに医師の診断を受けてください。
- 感電や損傷を避けるため本製品の取り扱いには十分注意してください。使用しないときや雷雨時は本製品の電源をオフにし、コンセントから外してください。本製品の使用または取り扱いの前に手が濡れていないことを確認し、液体や熱源のある場所から離し、状況に応じて適切な注意を払うようにしてください。

## お手入れ

Razer Freyja を最適な状態に保つには、最低限のメンテナンスが必要です。長時間摩擦にさらされたり、肌や体液に触れると、時間と共に素材が劣化する場合があります。汗や汚れの蓄積を防止するため、1 か月に 1 回、温水を湿らせた柔らかい布またはマイクロファイバークロスを使用してゲーミングクッションを清掃することをおすすめします。ものをこぼしたりした場合はすぐに掃除して染みになるのを避け、ゲーミングクッションを完全に乾かしてから再び使用してください。ゲーミングクッションがダメージを受けるおそれがあるため、石けん、刺激の強い洗剤、研磨剤は使用しないでください。

---

## 9. 法的情報

### 著作権および知的財産権情報

©2024 Razer Inc. All rights reserved. Razer、トリプルヘッドスネークのロゴ、Razer ロゴ、「For Gamers.By Gamers.」は、米国内およびその他の国の Razer Inc. および/または関連企業の商標または登録商標です。実際の製品は、写真とは異なる場合があります。

Android、Google、Google ロゴ、Google Play、および Google Play ロゴは Google LLC の商標です。

Apple、Apple のロゴ、および iPhone は、米国およびその他の国々で登録された Apple Inc. の商標です。App Store は Apple Inc. のサービスマークです。iOS は Cisco の米国およびその他の国々における商標または登録商標であり、ライセンスに基づき使用されています。

Bluetooth® のワードマークおよびロゴは、Bluetooth SIG, Inc. が所有する登録商標であり、Razer はこのマークを使用する許可を受けています。

Windows および Windows ロゴは、Microsoft グループ企業各社の商標です。

Razer Inc. (「Razer」) は、本書に記載されている製品に関する、著作権、商標、企業秘密、特許、特許出願、またはその他の知的財産権を（登録、未登録に関わらず）所有することができます。本書の提供により、前述の著作権、商標、特許、または他の知的所有権の使用許諾がお客様に付与されるわけではありません。Razer Freyja (「本製品」) は、パッケージなどに掲載された写真と異なる場合があります。Razer は、かかる違いまたは外観上の誤りには責任を負わないものとします。本書に記載されている情報は、予告なく変更される場合があります。

### 製品の限定保証

製品の限定保証の最新かつ現行の条件については、[razer.com/warranty](https://www.razer.com/warranty) を参照してください。

### 法的責任の制限

いかなる場合も、Razer は、製品の流通、販売、転売、使用、または製品が使用できないことから生じる、いかなる利益損失、情報やデータの喪失、特別な、偶発的な、間接的な、懲罰的な、必然的な、または偶発的な損傷にも責任を負いません。いかなる場合も、Razer の債務は、製品の小売購入額を超えないものとします。

## 一般

上記条件は、製品が購入された法域の法律の下で管理、解釈されるものとします。本契約内のいずれかの条項が無効あるいは法的強制力がないと考えられる場合、その条項は（その条項が無効あるいは法的強制力がない限り）無効となり除外と見なされますが、残りの条項のいずれも無効になることはありません。Razer は、いずれの条項も予告なしにいつでも修正する権利を留保します。