



RAZER FREYJA

GUÍA PRINCIPAL

# ÍNDICE

1. CONTENIDO .....	2
2. REQUISITOS.....	3
3. TE PROPORCIONAMOS COBERTURA.....	4
4. PRIMEROS PASOS.....	5
5. CONEXIÓN A LA ALMOHADILLA GAMING .....	7
6. USO DE LA ALMOHADILLA GAMING.....	10
7. CONFIGURACIÓN DEL RAZER FREYJA.....	12
8. SEGURIDAD Y MANTENIMIENTO .....	21
9. INFORMACIÓN LEGAL .....	23

## 1. CONTENIDO

- Razer Freyja

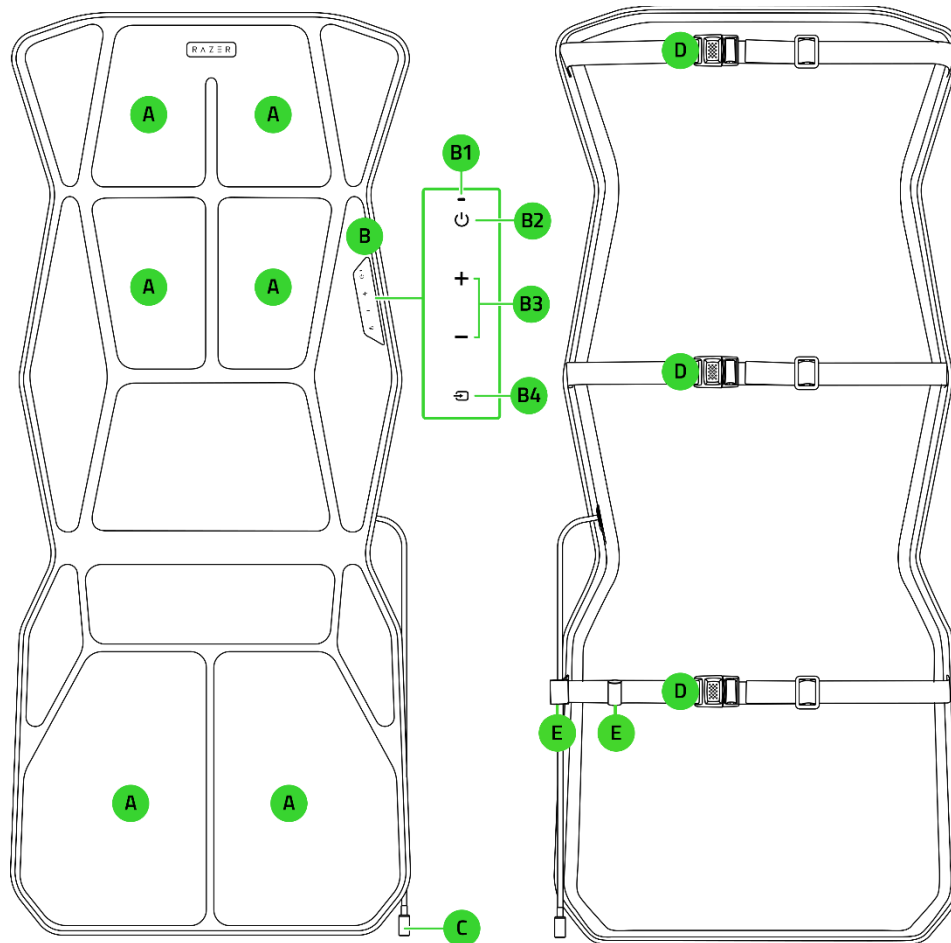

A. Háptica HD Razer Sensa

B. Panel de control

B1. Indicador LED

B2. Botón de encendido

B3. Botones de nivel hápticos

B4. Botón Fuente

C. Puerto de alimentación

D. Correas ajustables para silla

E. Anillas de organización de cables

- Razer HyperSpeed Wireless Dongle

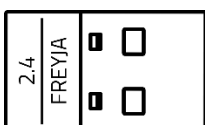

- Adaptador de alimentación + conector regional\*

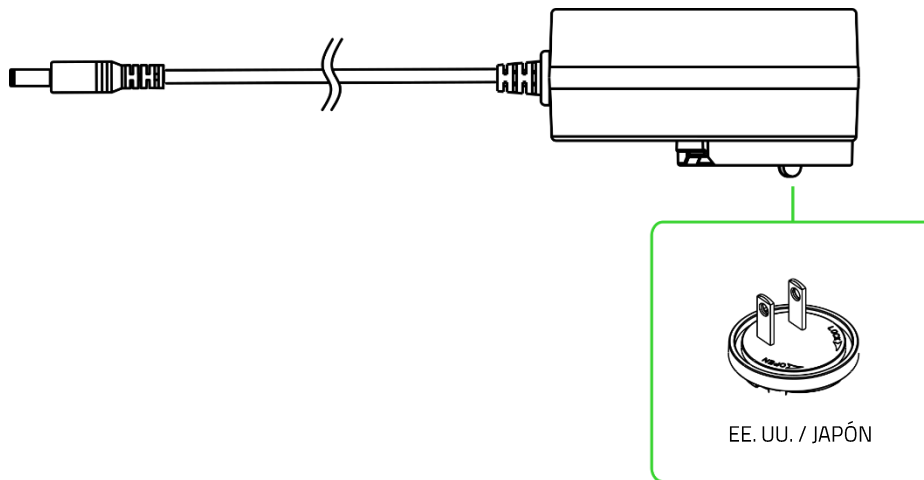

- Guía de información importante del producto

*\*Hay enchufes intercambiables disponibles para otros países y/o regiones.*

---

## 2. REQUISITOS

### REQUISITOS DEL PRODUCTO

- Silla gaming o de oficina\*\*
- PC con un puerto USB tipo A
- Dispositivos móviles con Android 12 (o posterior) y conectividad Bluetooth

### REQUISITOS DE RAZER SYNAPSE

- Windows® 10 de 64 bits (o posterior)
- Conexión a Internet para la instalación del software

*\*\*Diseñado para funcionar perfectamente con la silla gaming Razer y la mayoría de sillas gaming o de oficina de terceros.*

---

### 3. TE PROPORCIONAMOS COBERTURA



Registra tu producto y consigue ventajas exclusivas  
[razerid.razer.com/warranty](https://www.razerid.razer.com/warranty)

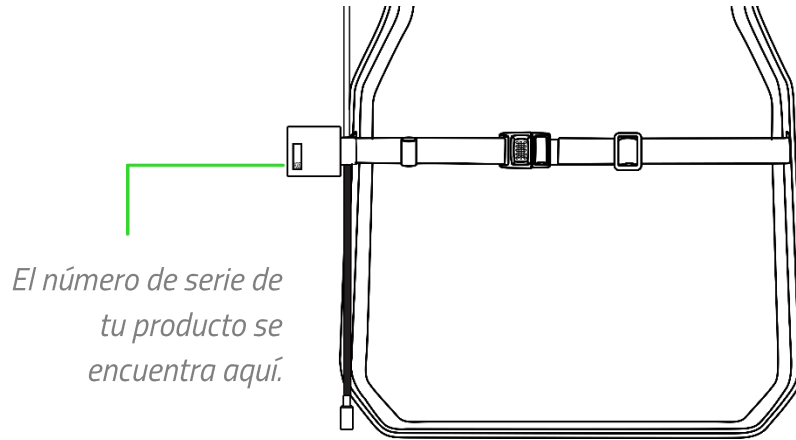

---

## 4. PRIMEROS PASOS

1. Coloca la almohadilla gaming en la silla y sujétala firmemente con las correas para la silla.

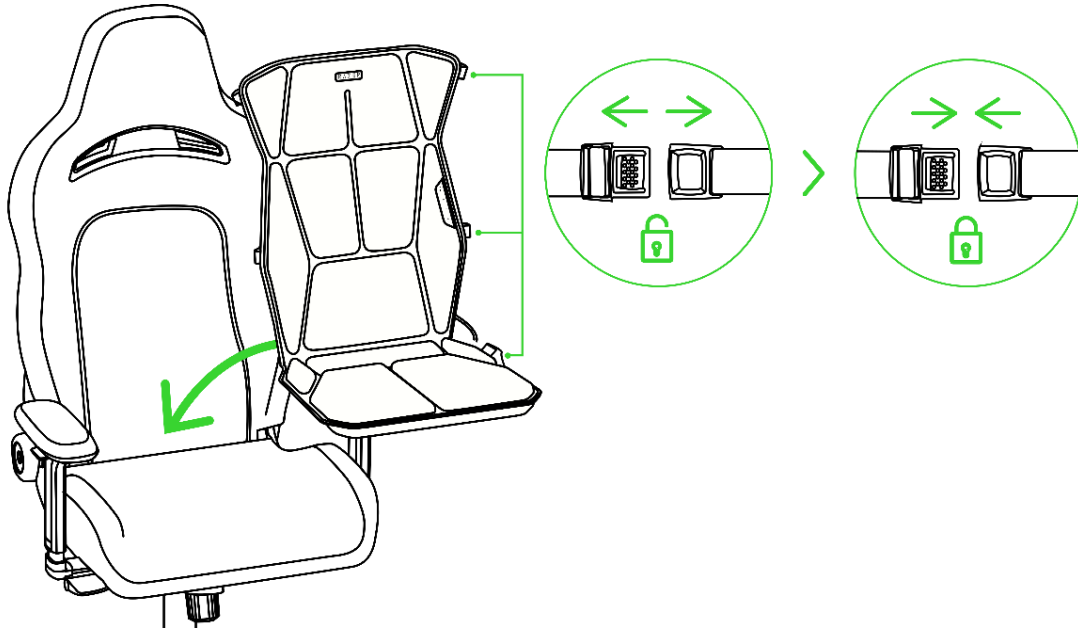

- i** Asegúrate de que la almohadilla gaming esté bien sujeta a la silla y de que su puerto de alimentación sea accesible y no quede bajo la almohadilla gaming.

2. Inserta el cable del puerto de alimentación por cualquiera de las anillas de organización de cables para mantener el cable bien sujeto contra la silla.

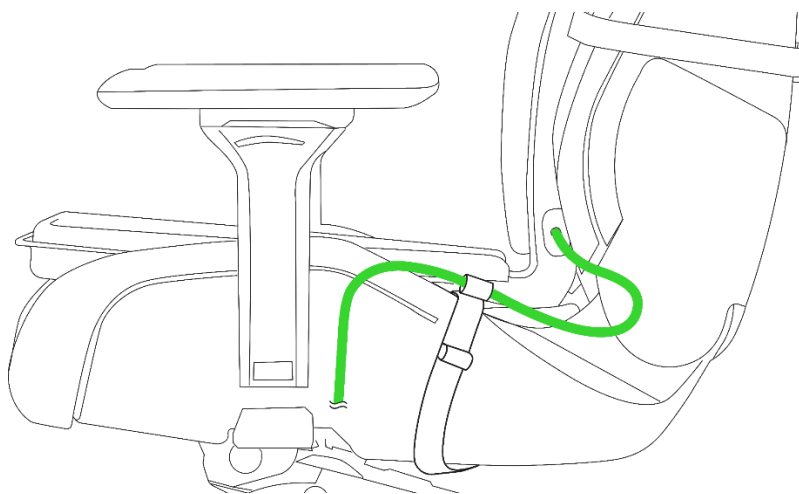

3. Conecta el adaptador de alimentación al puerto de alimentación de la almohadilla gaming y enchúfalo a una toma de corriente.

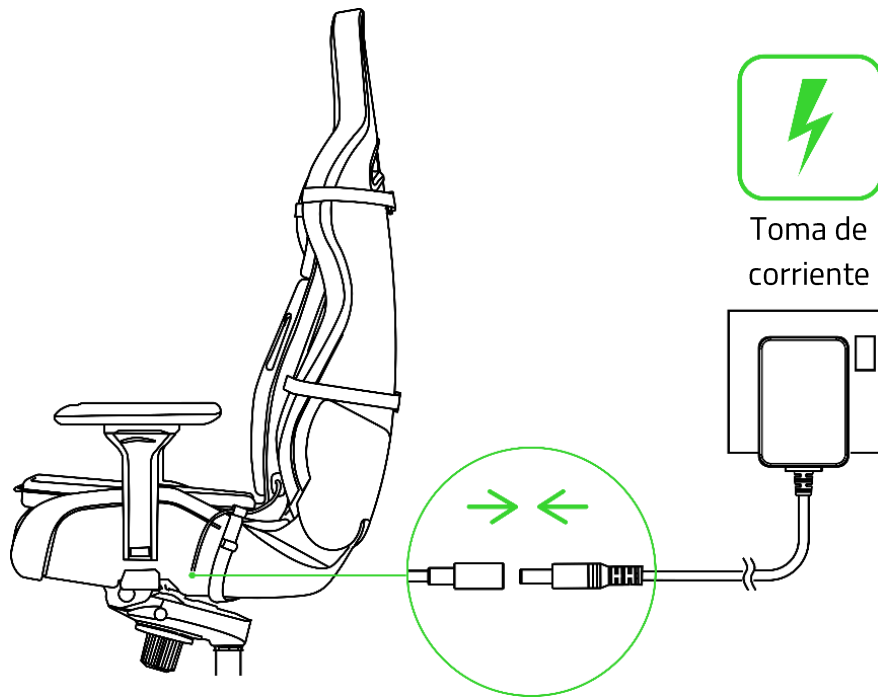

- i** Utiliza la toma de CA adecuada para tu región y solo el adaptador de corriente suministrado con la almohadilla gaming. Mantén siempre el cable de la almohadilla gaming organizado para evitar que se enrede con las ruedas o las patas de la silla y evitar tropiezos.

---

## 5. CONEXIÓN A LA ALMOHADILLA GAMING

### A. MODO RAZER HYPERSPEED WIRELESS (2,4 GHZ)

1. Conecta tu Razer HyperSpeed Wireless Dongle a cualquiera de los puertos USB de tu equipo

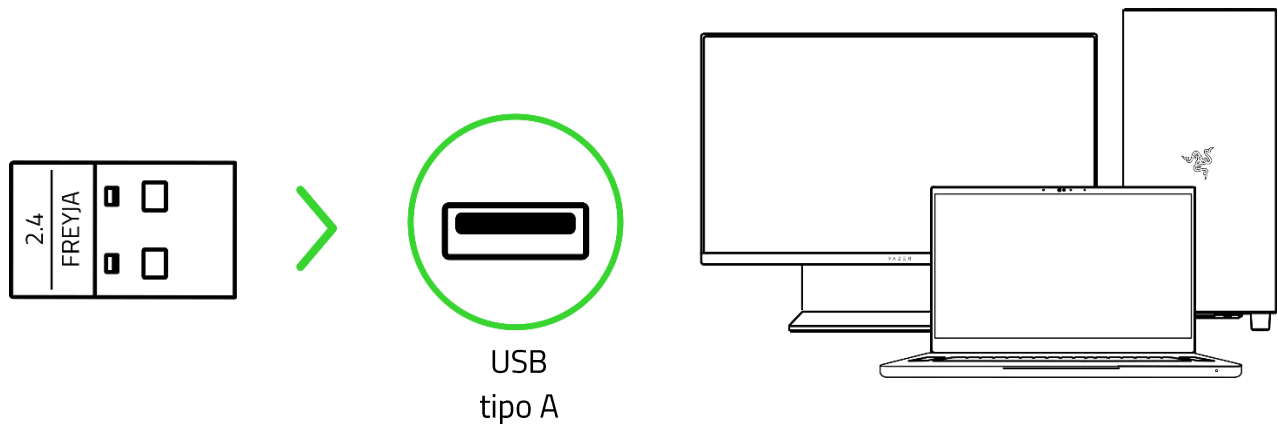

! *Instala Razer Synapse cuando recibas la notificación o descarga el instalador en [razer.com/synapse](https://razer.com/synapse).*

2. Pulsa el botón de encendido para encender la almohadilla gaming.

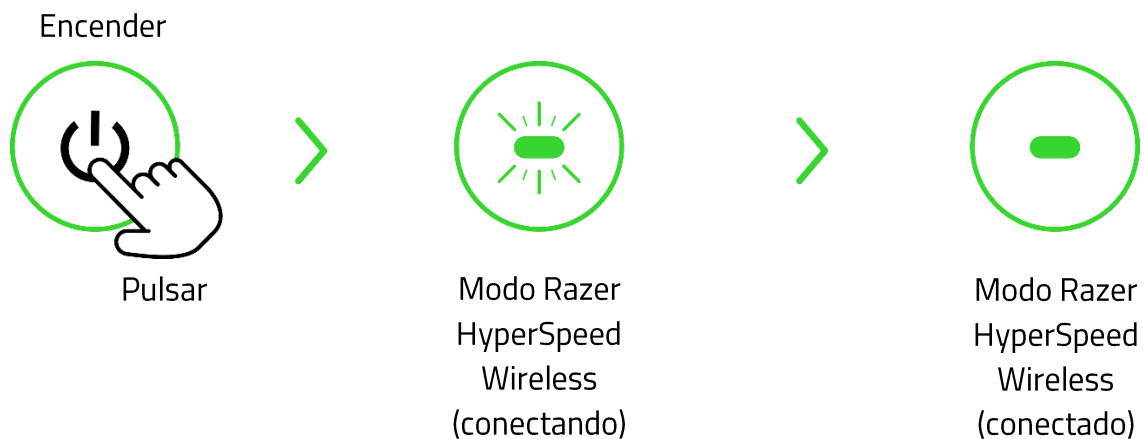

Tu almohadilla gaming está lista para usarse en modo Razer HyperSpeed Wireless (2,4 GHz).

## B. MODO BLUETOOTH

**i** La conectividad Bluetooth está disponible exclusivamente para dispositivos Android.

1. Mientras estés en el modo Razer HyperSpeed Wireless, pulsa el botón Fuente para cambiar la fuente de entrada a Bluetooth.

Cambiar fuente de  
entrada

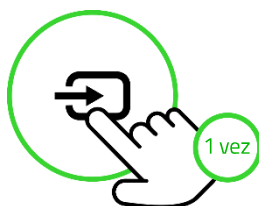

Pulsar\*

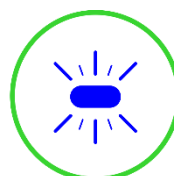

Modo Bluetooth  
(Sincronizando)\*

*\*Solo para la configuración inicial*

2. Descarga e inicia la aplicación Razer Nexus Game Launcher desde la Play Store y sigue las instrucciones que aparecen en pantalla.



RZR.TO/NEXUS-APP



Razer Nexus  
Game Launcher

3. Espera a que la almohadilla gaming se conecte a tu dispositivo móvil.

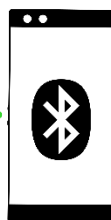
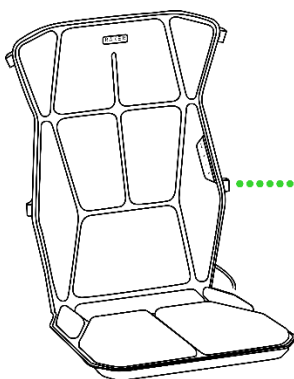

Razer Nexus  
Game Launcher

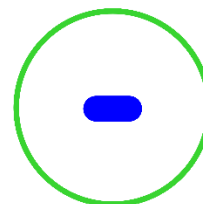

Modo Bluetooth  
(Sincronizado)

Tu almohadilla gaming está lista para usarse en modo Bluetooth.

## PERSONALIZACIÓN DE LA HÁPTICA DE LA ALMOHADILLA GAMING

### Razer Synapse (PC)

Ajusta con precisión la almohadilla gaming en tu PC para que se adapte a su nivel de respuesta táctil preferido o empieza a jugar de inmediato utilizando los preajustes para disfrutar de una experiencia envolvente.

 *Disponible solo para Windows 10 de 64 bits (o posterior).*

### Aplicación Razer Nexus Game Launcher (Android)

Sumérgete en una háptica posicional integral de alta definición en tu almohadilla gaming mientras disfrutas de películas, música y otros contenidos con tu dispositivo móvil Android.

 *Solo disponible en dispositivos móviles con Android 12 (y posterior) y conectividad Bluetooth.*

---

## 6. USO DE LA ALMOHADILLA GAMING

### ENCENDER/APAGAR

Pulsa el botón de encendido para encender la almohadilla gaming.

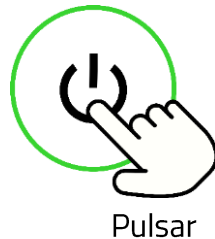

### AJUSTE DE LA INTENSIDAD HÁPTICA

Utiliza los botones de nivel hápticos para aumentar o disminuir la vibración háptica de la almohadilla gaming.

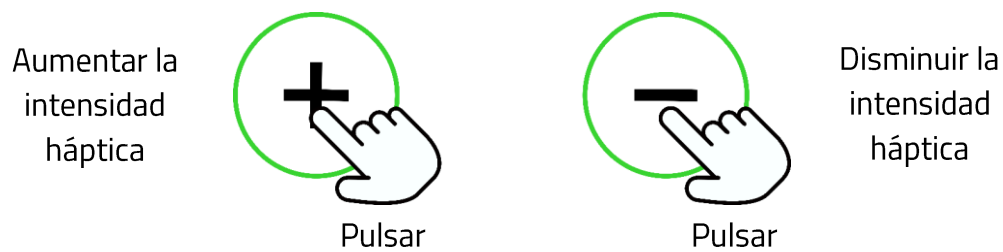

### ALTERNAR ENTRE FUENTES

Con la almohadilla gaming encendida, pulsa el botón de fuente para cambiar entre el modo Razer HyperSpeed Wireless y el modo Bluetooth.

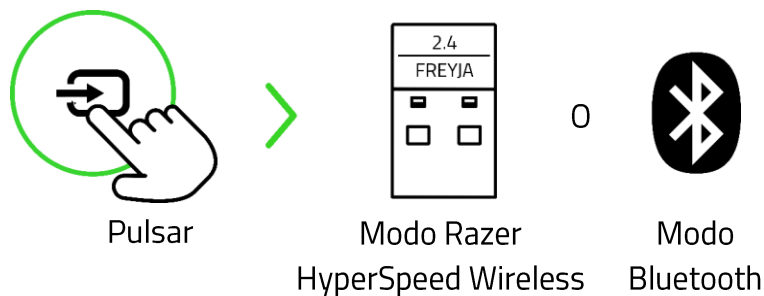

**i** Al utilizar el Bluetooth como fuente de audio, se volverá a conectar la almohadilla gaming al último dispositivo sincronizado después de encenderla. Si no se encuentra ninguno, se activará el modo de sincronización.

## ACTIVACIÓN DEL MODO DE SINCRONIZACIÓN BLUETOOTH (PARA DISPOSITIVOS NUEVOS)

Con la almohadilla gaming encendida, mantén pulsado el botón Fuente durante 5 segundos para reactivar el modo de sincronización mediante Bluetooth y conectar la almohadilla gaming a un nuevo dispositivo.

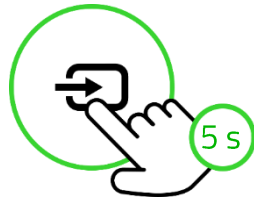

Mantener  
pulsado

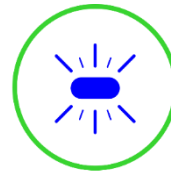

Modo Bluetooth  
(Sincronizando)

---

## 7. CONFIGURACIÓN DEL RAZER FREYJA

**i** *Exención de responsabilidad: Esta guía proporciona una visión general de la nueva aplicación Razer Synapse y puede que solo cubra parcialmente algunas de las funciones de tu dispositivo. El nuevo Razer Synapse requiere una conexión a Internet para instalar, actualizar, acceder y guardar las funciones basadas en la nube. Te recomendamos que te registres para obtener un Razer ID, pero es opcional. Todas las funciones mencionadas aquí están sujetas a modificaciones en función de la versión actual, los dispositivos conectados y los complementos compatibles.*

### PESTAÑA SYNAPSE

La pestaña Synapse es la pestaña predeterminada cuando se inicia por primera vez Razer Synapse. Utiliza los siguientes botones para navegar por la interfaz de usuario:

— Minimizar

Al hacer clic en este botón, la aplicación se minimizará en la barra de tareas mientras se ejecuta en segundo plano.

□ Maximizar

Este botón amplía la ventana del navegador hasta ocupar toda la pantalla. Para restaurar la ventana a su tamaño original, haz clic de nuevo en el botón Maximizar.

× Cerrar

Este botón cerrará todas las pestañas relevantes y cerrará la aplicación por completo.

< Pestaña anterior

Al hacer clic en este botón, volverás a la última pestaña que hayas visitado.

> Pestaña siguiente

Al hacer clic en este botón, pasarás a la página siguiente si has utilizado recientemente el botón Pestaña anterior.

↻ Pestaña Actualizar

Este botón vuelve a cargar la página actual. Utilízalo si una página no se muestra correctamente o si quieres ver el contenido más reciente.

↓ Descargar actualización

Si aparece este botón, significa que hay cambios en la aplicación. Utilízalo si una página no se muestra correctamente o si quieres ver el contenido más reciente.

☰ Más

Al hacer clic en este botón, se abrirá una ventana emergente para que puedas acceder fácilmente a las pestañas Dispositivos, Módulos y Otras aplicaciones instaladas.

⚙️ Ajustes

Al hacer clic en este botón, se abrirá la pestaña Ajustes para que puedas cambiar rápidamente los ajustes de esta aplicación.

👤 Perfil

Este botón abrirá una ventana emergente para acceder a las opciones Iniciar sesión, Comentarios, Valorar este software, Añadir dispositivo wifi y Salir.

❓ Info

Al pasar el ratón por encima de este botón, aparecerá información adicional sobre una característica o una función.

## Panel

La subpestaña Panel es una visión general de Razer Synapse desde donde puedes acceder a todos tus dispositivos, módulos y servicios en línea de Razer.

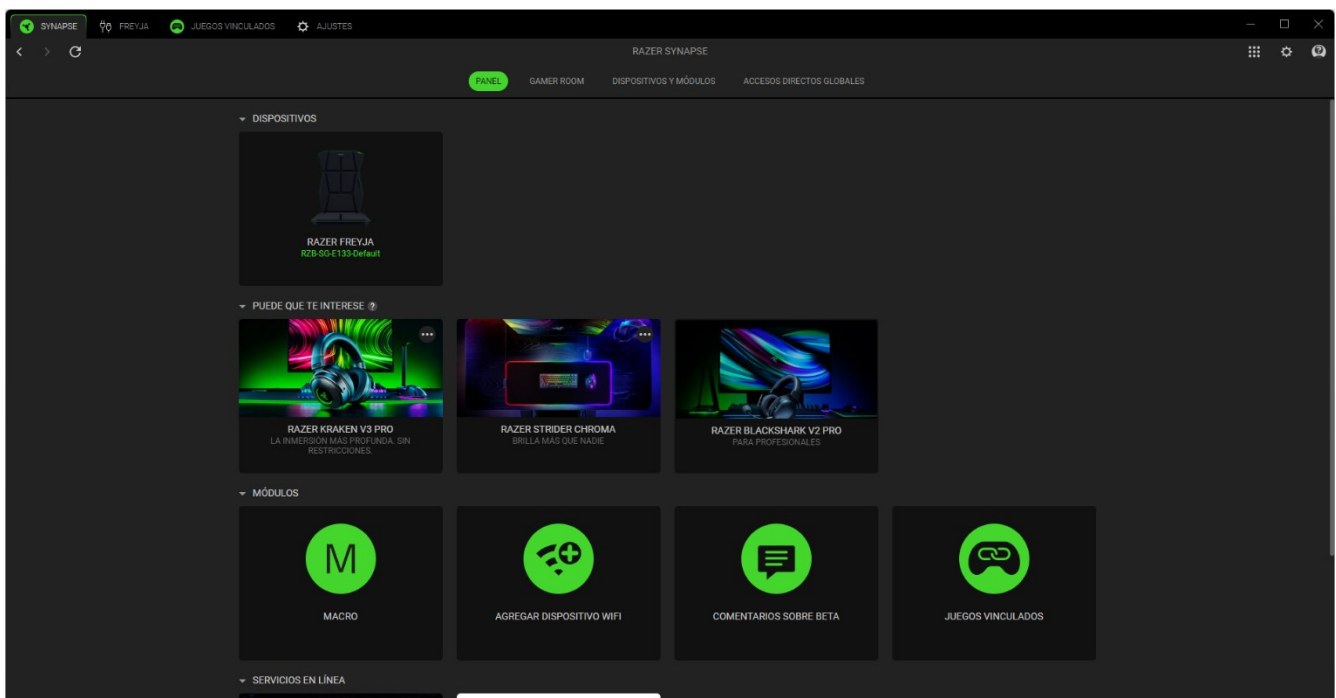

## Gamer Room

La subpestaña Gamer Room muestra todos los dispositivos con la función Luces Razer Aether. Desde aquí, puedes ver y gestionar tus dispositivos compatibles con Gamer Room.

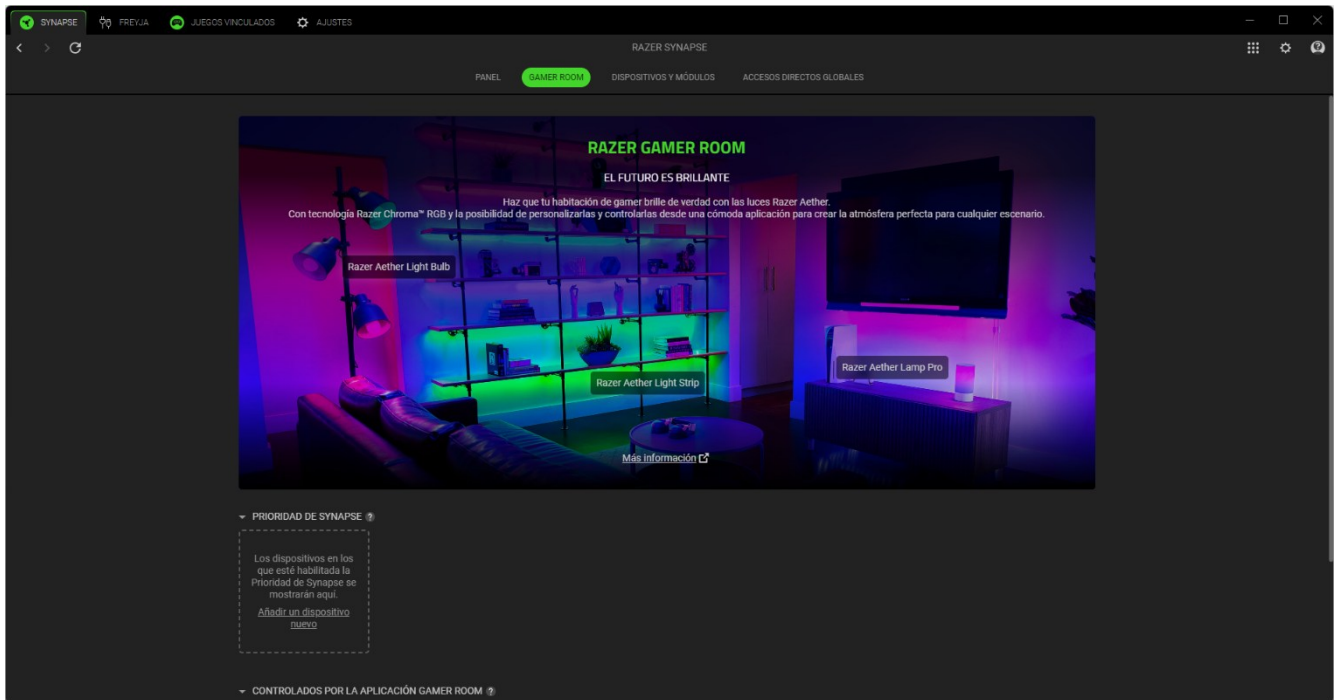

### *Prioridad de Synapse*

Esta sección te permite seleccionar y personalizar la iluminación de tu dispositivo y hacer que reaccione a los juegos compatibles con Chroma y a las aplicaciones Chroma Connect mediante Razer Synapse.

### *Controlados por la aplicación Gamer Room*

Esta sección muestra todos los dispositivos compatibles controlados de forma remota por la aplicación Gamer Room.

## Dispositivos y Módulos

La subpestaña Módulos muestra todos los módulos instalados y los disponibles para instalación.

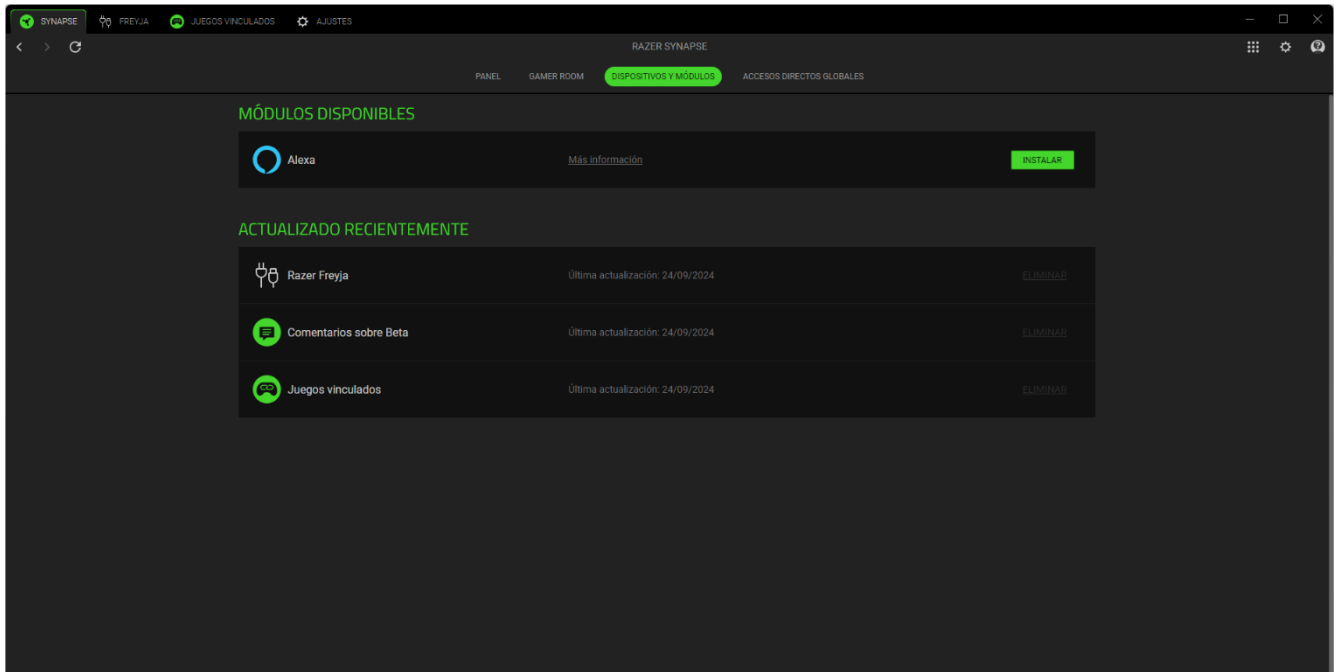

## Accesos directos globales

Combina operaciones o funciones de Razer Synapse para personalizar combinaciones de teclas en cualquier entrada de dispositivo compatible con Razer Synapse que podrás aplicar en todos los perfiles de dispositivos.

**!** Solo se reconocerán las entradas de dispositivos compatibles con Razer Synapse.

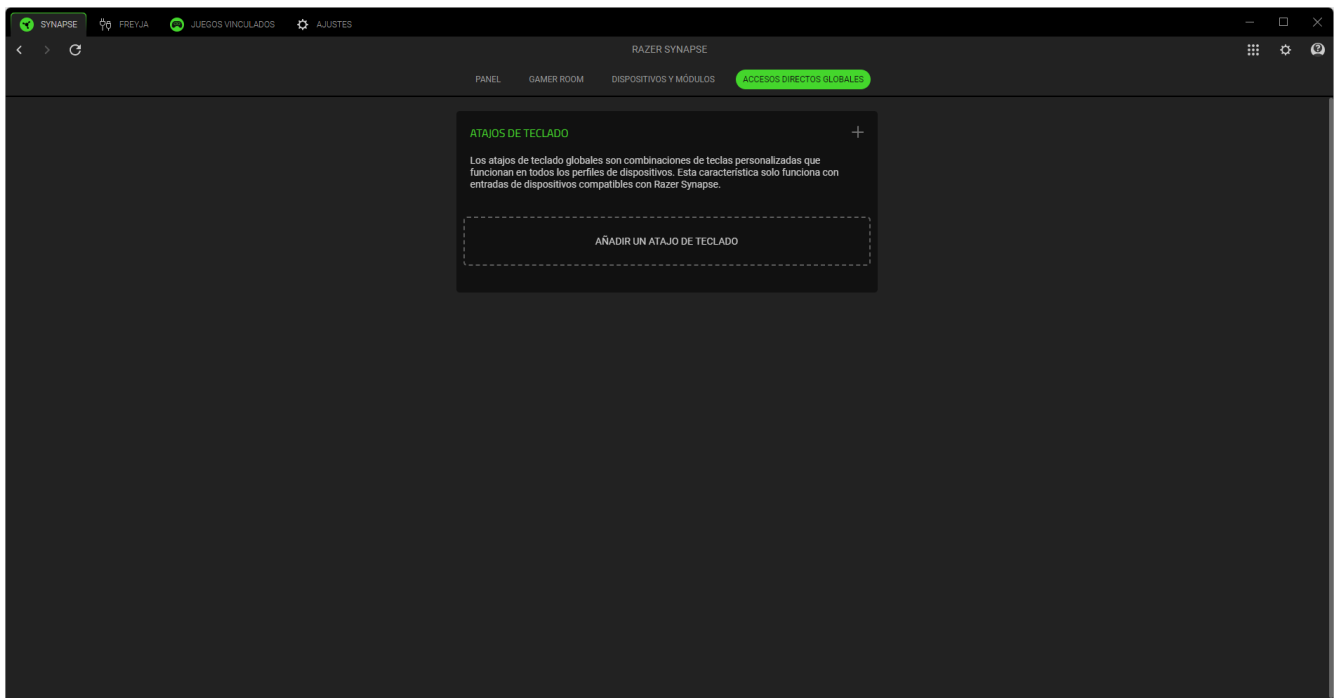

## FREYJA

La pestaña FREYJA es la pestaña principal de tu almohadilla gaming. Desde aquí puedes cambiar los ajustes del dispositivo, como ajustar la intensidad de vibración de cada zona háptica o de todas las zonas. Cualquier cambio en esta pestaña se guardará automáticamente en tu sistema local y en el almacenamiento en la nube. Utiliza los siguientes botones para acceder a las opciones de tu perfil:

▾ Barra desplegable de perfiles

Al hacer clic en esta barra desplegable, se mostrarán todos los perfiles de este dispositivo para que puedas cambiar rápidamente de perfil.

... Varios

Al hacer clic en este botón, se abrirá una ventana emergente con opciones relacionadas con tu perfil actual.

### Personalizar

La subpestaña Personalizar te permite ajustar la intensidad de vibración para zonas hápticas individuales o para todas las zonas de la almohadilla gaming.

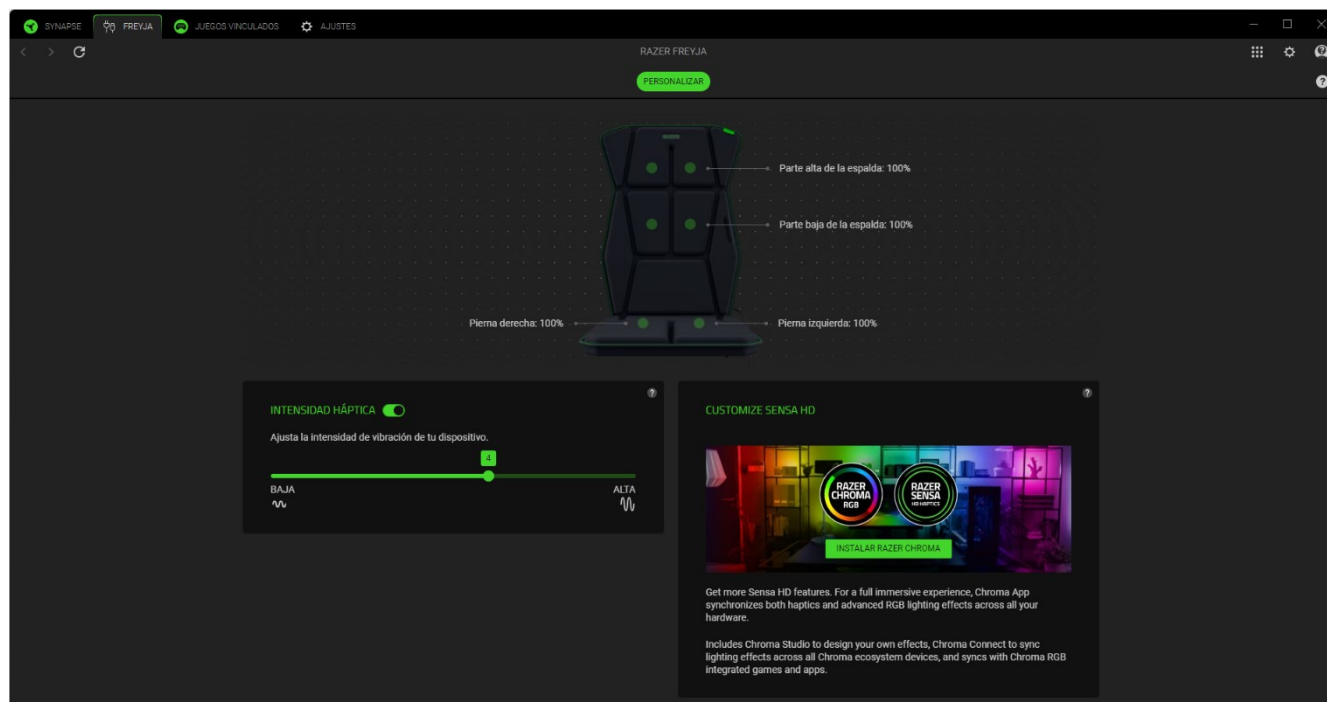

### Perfil

Perfil es un sistema de almacenamiento de datos que guarda todos los ajustes de tus periféricos Razer. Por defecto, el nombre del perfil se basa en el nombre de tu sistema. Si haces clic en la barra

desplegable (▾), aparecerán todos los perfiles de este dispositivo para que puedas cambiar rápidamente entre ellos.

Para añadir, importar, renombrar, duplicar, exportar o eliminar un perfil, pulsa el botón Varios (...) correspondiente al perfil.

### *Intensidad háptica*

Ajusta la intensidad de la vibración para todas las zonas hápticas de tu almohadilla gaming utilizando el control deslizante o desactivando la háptica.

### *Ajuste de intensidad individual*

Haciendo clic en cualquier zona de la almohadilla gaming y anulando la selección de la opción **Aplicar al resto de zonas**, puedes ajustar o desactivar cada zona háptica individualmente. Utiliza el botón **Restablecer todo** para revertir todas las zonas a sus ajustes de intensidad predeterminados o la función **Vista previa de la zona** para identificar qué zona estás ajustando.

### *Personalizar Sensa HD*

Personaliza una experiencia háptica totalmente envolvente en todos tus dispositivos Razer Sensa HD con el módulo Sensa HD, que se integra perfectamente en la aplicación Chroma. [Obtener más información sobre la aplicación Chroma](#)

## JUEGOS VINCULADOS

La pestaña Juegos vinculados te permite añadir aplicaciones, ver periféricos vinculados a juegos o buscar aplicaciones. También puedes ordenar las aplicaciones por orden alfabético, fecha de última partida o más jugadas. Las aplicaciones seguirán apareciendo aquí aunque no estén vinculadas a ningún dispositivo Razer. Para añadir una aplicación que no aparece en la pantalla, puedes utilizar el botón Añadir (+) para buscarla manualmente o utilizar el botón Explorar (🔍) para buscarla automáticamente. Haz clic en el botón Buscar (🔍) para buscar un juego o programa concreto de la lista.

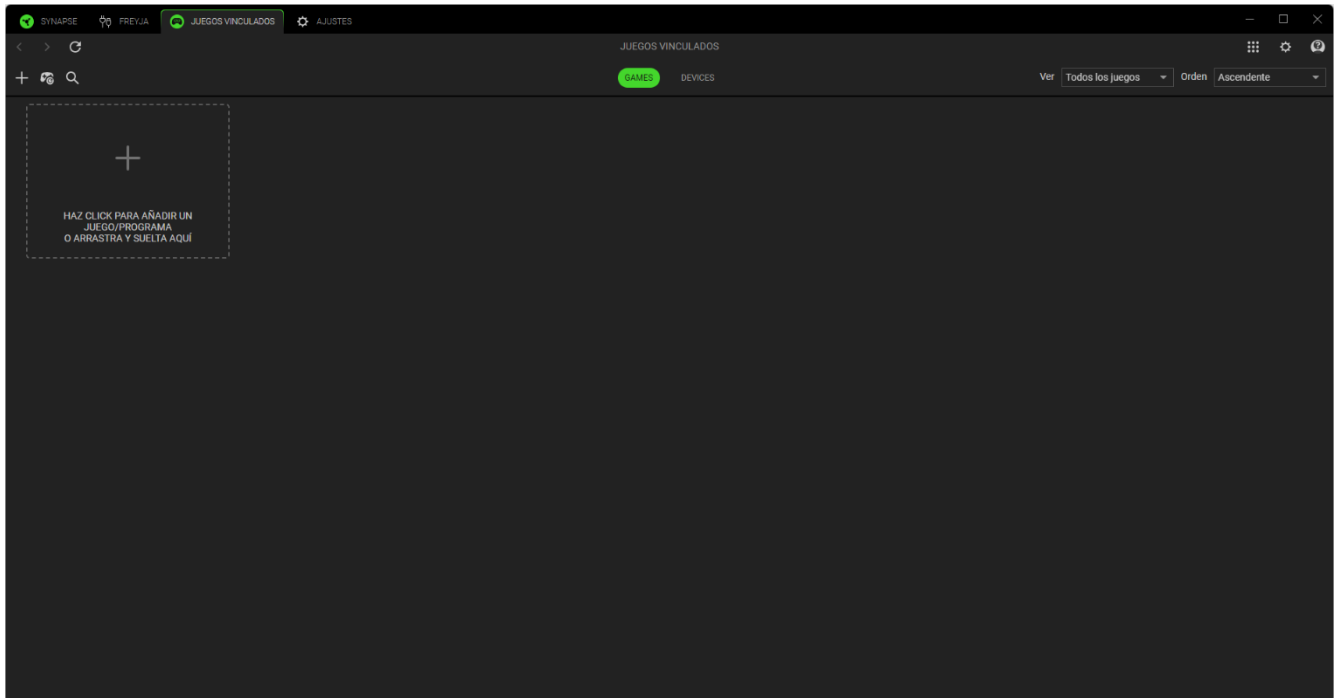

Para vincular una aplicación a tu dispositivo Razer, haz clic en ella en la lista y selecciona un dispositivo y su perfil. Así se configurará automáticamente tu dispositivo con el perfil seleccionado cada vez que inicies la aplicación.

## AJUSTES

La pestaña Ajustes, a la que se accede pulsando el botón ( ⚙️ ), permite configurar numerosas opciones, como las siguientes:

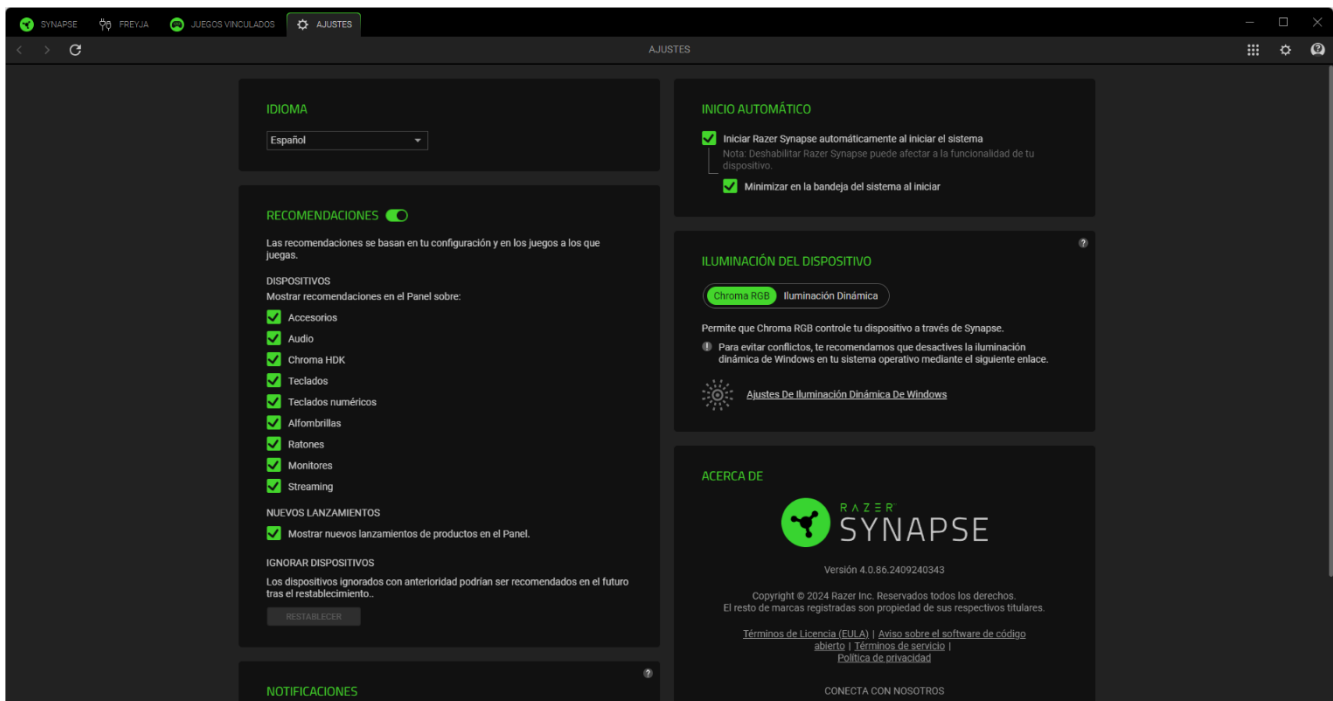

### Idioma

Esta opción te permite cambiar el idioma de visualización de Razer Synapse.

### Inicio automático

La opción Inicio automático permite configurar el comportamiento de arranque de la aplicación.

### Recomendaciones

Las recomendaciones nos permiten mostrar los últimos productos y funciones en tu panel de control en función de los dispositivos instalados y los juegos vinculados.

### Iluminación del dispositivo

Esta opción te permite elegir qué aplicación controlará los efectos de iluminación de tu dispositivo.

### Notificaciones

La opción Notificaciones permite que la aplicación muestre notificaciones en pantalla incluso aunque ejecutes aplicaciones a pantalla completa.

### Restablecer tutoriales

Al seleccionar el botón Restablecer, se reactivarán todos los tutoriales que te ayudarán a familiarizarte con las características de Razer Synapse.

## Acerca de

La sección Acerca de muestra la versión actual del software y la declaración de copyright y también proporciona enlaces relevantes sobre los términos de uso de Razer. También puedes utilizar esta opción para acceder rápidamente a las comunidades sociales de Razer.

## COMENTARIOS

Ayúdanos a mejorar Razer Synapse con tus comentarios, sugerencias y problemas con el software. Puedes ponerte en contacto con nosotros directamente a través de esta pestaña e incluso obtener recompensas por informar sobre errores.

Seleccionar Tipo Razer Synapse

Correo electrónico (Opcional)

Nombre del dispositivo

Asunto

Escribe tu comentario.

ENVIAR 0 / 32000

¡Gana recompensas por informar sobre errores!  
Únete al Programa de recompensas por errores

---

## 8. SEGURIDAD Y MANTENIMIENTO

### NORMAS DE SEGURIDAD

---

- i** La Razer Freyja se ha diseñado pensando en la seguridad del usuario y se somete a pruebas exhaustivas por parte de un servicio externo acreditado para garantizar el cumplimiento de las directrices internacionales de seguridad.
- 

Para alcanzar la máxima seguridad al usar tu Razer Freyja, te sugerimos las siguientes medidas:

- La almohadilla gaming NO está recomendada para personas con marcapasos y/o dispositivos médicos internos, ya que puede interferir en el funcionamiento de los marcapasos y otros dispositivos sensibles.
- La almohadilla gaming está diseñada con niveles seguros de vibración y calor. Sin embargo, no se recomienda a quienes padezcan enfermedades que afectan a los sentidos, como la diabetes.
- Debe evitarse el uso de la almohadilla gaming en zonas del cuerpo con inflamación o heridas abiertas para no agravar la afección.
- Aunque las vibraciones de la almohadilla gaming normalmente son bajas, como medida preventiva se recomienda estrictamente que las personas embarazadas tengan precaución y eviten su uso. Consulta a tu médico antes de utilizar el producto si tienes algún problema de salud o enfermedad.
- El uso continuado del producto a una intensidad elevada puede elevar su temperatura, provocando molestias. Si esto ocurre, tómate un descanso y continúa con un ajuste más bajo.
- Si necesitas ayuda para utilizar la Razer Freyja correctamente y las indicaciones de la resolución de problemas no dieran resultado, llama a la línea de atención al cliente de Razer o accede a [support.razer.com](https://support.razer.com) para solicitar asistencia.
- Antes de utilizar la almohadilla gaming, se recomienda probar cada nivel háptico para determinar la intensidad preferida.
- Se deberá supervisar a los niños (mayores de 8 años) para asegurarse de que no jueguen con el aparato. Este aparato no está destinado a personas (incluidos niños) con capacidades físicas, sensoriales o mentales reducidas, o con falta de experiencia y conocimientos, a menos que hayan recibido supervisión o instrucciones sobre el uso del aparato por parte de una persona responsable de su seguridad.
- Antes de utilizar la almohadilla gaming, se recomienda probar cada nivel háptico para determinar la intensidad preferida.

- No desmontes, dejes caer ni sometas la almohadilla gaming a una presión excesiva. No la hagas funcionar en circunstancias anormales. Hacerlo anulará la garantía.
- No utilices la almohadilla gaming con las manos o el cuerpo mojados.
- Para evitar que el color de la almohadilla gaming se desgaste y que el tapizado se reseque, evita la exposición a fuentes de calor intenso como un calefactor o una chimenea y no la expongas a luz solar directa.
- Asegúrate siempre de que la almohadilla gaming esté bien sujeta y correctamente apoyada contra el respaldo de la silla gaming.
- Asegúrate siempre de que la almohadilla gaming esté bien sujeta y correctamente apoyada contra el respaldo de la silla.
- Para evitar que el tapizado se estropee, no acerques objetos afilados ni mascotas que tengan garras o dientes a la almohadilla gaming.
- Si sientes algún malestar físico mientras utilizas la almohadilla gaming, consulta de inmediato a un médico.
- Toma precauciones a la hora de utilizar la almohadilla gaming para evitar descargas eléctricas o daños; por ejemplo, desenchufa la toma de corriente y desconéctala cuando no esté en uso y/o durante las tormentas eléctricas, asegúrate de secarte bien las manos antes de usar (y manipular) el dispositivo, manténlo alejado de cualquier fuente de líquido y/o de calor, y toma todas las precauciones que deban aplicarse de acuerdo a cada circunstancia.

## MANTENIMIENTO

La Razer Freyja requiere un mantenimiento mínimo para conservarla en óptimas condiciones. La exposición continuada a fricción, piel y fluidos corporales puede degradar los materiales con el tiempo. Recomendamos que limpies la almohadilla gaming una vez al mes con una bayeta suave o de microfibra humedecida con agua templada para evitar la acumulación de sudor y de polvo. Para evitar manchas, limpia inmediatamente cualquier líquido que se haya derramado y deja que la almohadilla gaming se seque por completo al aire antes de volver a usarla. No uses jabón, agentes de limpieza fuertes o abrasivos para evitar dañar la almohadilla gaming.

---

## 9. INFORMACIÓN LEGAL

### INFORMACIÓN SOBRE DERECHOS DE AUTOR Y PROPIEDAD INTELECTUAL

©2025 Razer Inc. Todos los derechos reservados. Razer, el logotipo de la serpiente de tres cabezas, el logotipo de Razer y "For Gamers. By Gamers." son marcas comerciales o marcas registradas de Razer Inc. y/o sus empresas afiliadas en Estados Unidos y otros países. El producto real puede variar con respecto a la imagen mostrada.

Android, Google, el logotipo de Google, Google Play y el logotipo de Google Play son marcas comerciales de Google LLC.

Apple, el logotipo de Apple y iPhone son marcas comerciales de Apple Inc., registradas en Estados Unidos y otros países. App Store es una marca comercial del servicio de Apple Inc. iOS es una marca comercial y una marca registrada de Cisco en Estados Unidos y en otros países, y se usa bajo licencia.

La marca y logotipos Bluetooth® son marcas comerciales registradas propiedad de Bluetooth SIG, Inc. y cualquier uso de dichas marcas por parte de Razer será bajo licencia.

Windows y el logotipo de Windows son marcas comerciales del grupo de compañías de Microsoft.

Razer Inc. ("Razer") puede tener derechos de autor, marcas comerciales, secretos comerciales, patentes, aplicaciones de patente u otros derechos de propiedad intelectual (estén o no registrados) con relación al producto de esta guía. La entrega de esta guía no otorga licencia sobre dichos derechos de autor, marcas comerciales, patentes ni otros derechos de propiedad intelectual. La Razer Freyja (el "Producto") puede diferir de las imágenes del embalaje u otras. Razer no asume ninguna responsabilidad sobre dichas diferencias o por cualquier error que pudiera aparecer. La información contenida aquí está sujeta a cambios sin previo aviso.

### GARANTÍA LIMITADA DEL PRODUCTO

Para obtener los términos más recientes y actuales de la garantía limitada del producto, visita [razer.com/warranty](https://www.razer.com/warranty).

### LIMITACIÓN DE RESPONSABILIDAD

Razer no será en ningún caso responsable de ninguna pérdida de beneficios, pérdida de información o datos, ya sea especial, fortuita, indirecta, punitiva o consecuente, que se derive de alguna forma de la distribución, la venta, la reventa, el uso o la incapacidad para usar el Producto. La responsabilidad de Razer no podrá superar en ningún caso el precio de compra minorista del Producto.

## **CUESTIONES GENERALES**

Estos términos se regirán y se interpretarán según las leyes de la jurisdicción en la que se haya comprado el Producto. Si algún término de este documento se considera no válido o no aplicable, entonces dicho término (en la medida en que no sea válido ni aplicable) no tendrá efecto y se considerará excluido sin invalidar ninguno de los términos restantes. Razer se reserva el derecho de corregir cualquier término en cualquier momento sin previo aviso.