



RAZER FREYJA

HANDBUCH

INHALT

1. LIEFERUMFANG.....	2
2. DAS BRAUCHST DU.....	3
3. HOL DIR DAS KOMPLETTPAKET.....	4
4. ERSTE SCHRITTE.....	5
5. SO VERBINDEST DU DEIN GAMING-POLSTER.....	7
6. SO VERWENDEST DU DAS GAMING-POLSTER.....	10
7. SO KONFIGURIERST DU DEINE RAZER FREYJA.....	12
8. SICHERHEIT UND WARTUNG.....	21
9. RECHTLICHE HINWEISE.....	23

1. LIEFERUMFANG

- Razer Freyja

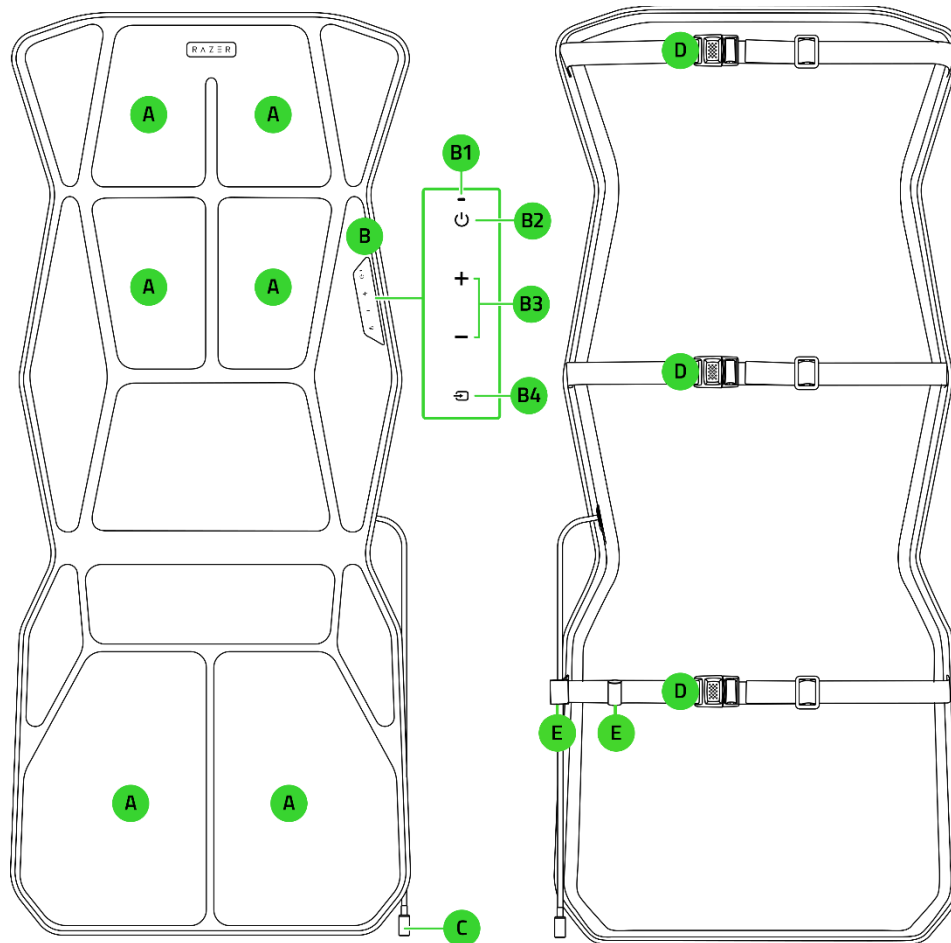

A. Razer Sensa HD-Haptik

B. Bedienpanel

B1. Anzeige-LED

B2. Power-Taste

B3. Haptikstufe-Tasten

B4. Quelle-Taste

C. Stromanschluss

D. Verstellbare Stuhlriemen

E. Kabel-Management-Clips

- Razer HyperSpeed Wireless-Adapter

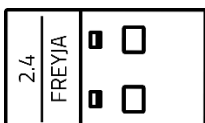

- Netzteil mit austauschbaren Steckern*

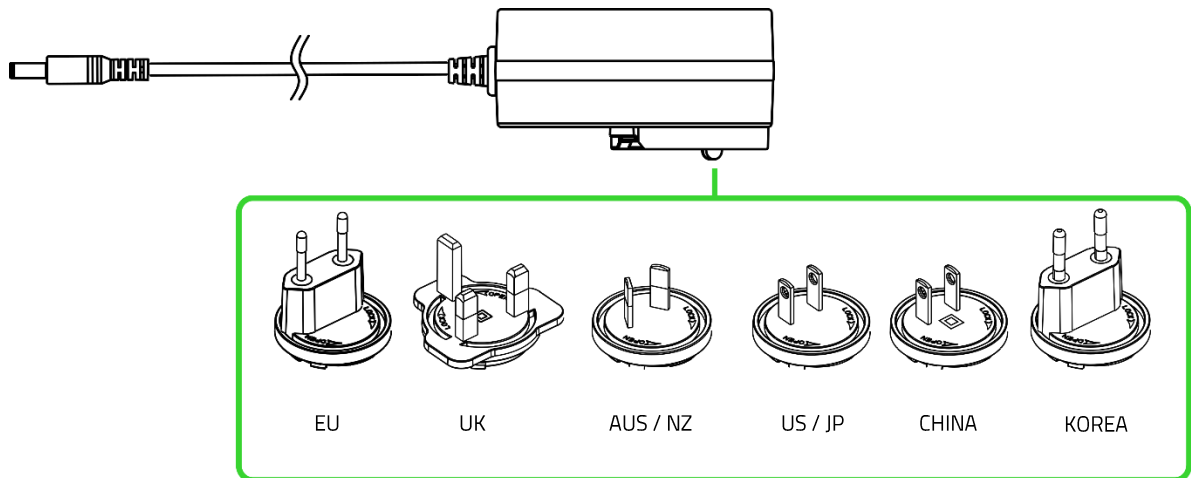

- Wichtige Produktinformationen

**Diverse austauschbare Stecker sind je nach Land und/oder Region erhältlich.*

2. DAS BRAUCHST DU

PRODUKTANFORDERUNGEN

- Gaming- oder Bürostuhl**
- PC mit einem freien USB-Anschluss (Typ-A)
ODER
- Mobiles Gerät ab Android 12 mit Bluetooth-Konnektivität

RAZER SYNAPSE-ANFORDERUNGEN

- Windows® 10 64 Bit (oder höher)
- Internetverbindung für Software-Installation

***Funktioniert problemlos mit Razer Gaming-Stühlen und den meisten anderen Gaming- oder Bürostühlen.*

3. HOL DIR DAS KOMPLETTPAKET



Registriere dein Produkt und hol dir exklusive Vorteile:

[razerid.razer.com/warranty](https://www.razerid.razer.com/warranty)

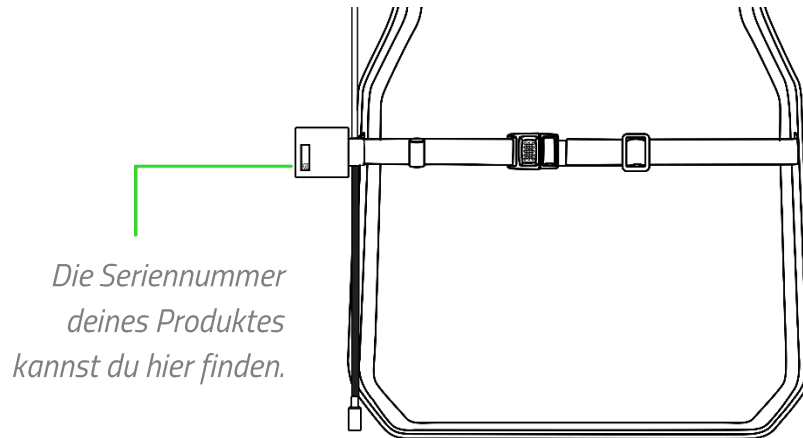

4. ERSTE SCHRITTE

1. Lege das Gaming-Polster auf deinen Stuhl und befestige mithilfe der Riemen sicher am Stuhl.

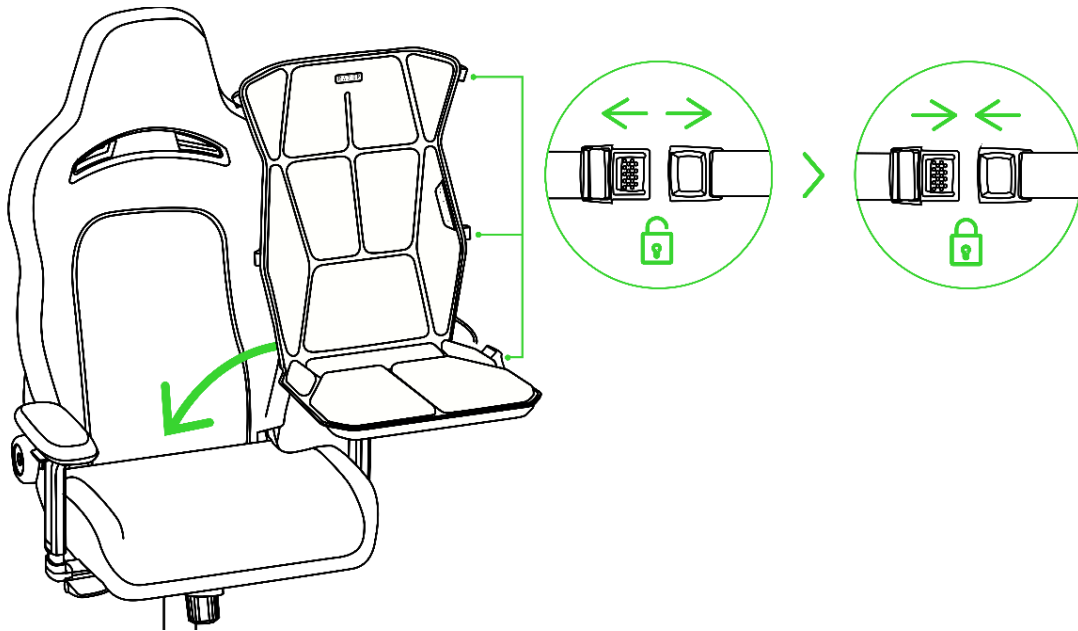

i *Achte darauf, dass das Gaming-Polster sicher mit den Riemen am Stuhl befestigt ist und sein Stromanschluss frei zugänglich und nicht unter dem Gaming-Polster ist.*

2. Führe das Netzkabel durch eine der Kabel-Management-Schlaufen hindurch, damit es ordentlich und sicher an deinem Stuhl bleibt.

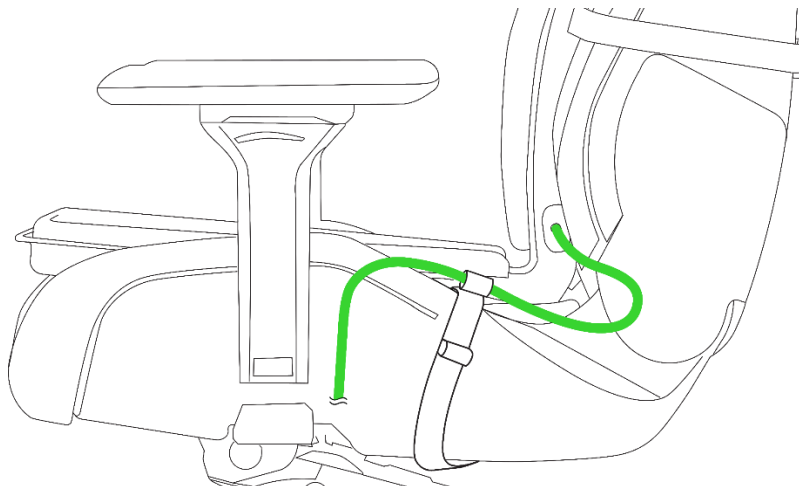

3. Verbinde das Netzteil mit dem Strom-Anschluss des Gaming-Polsters und dann mit einer Steckdose.

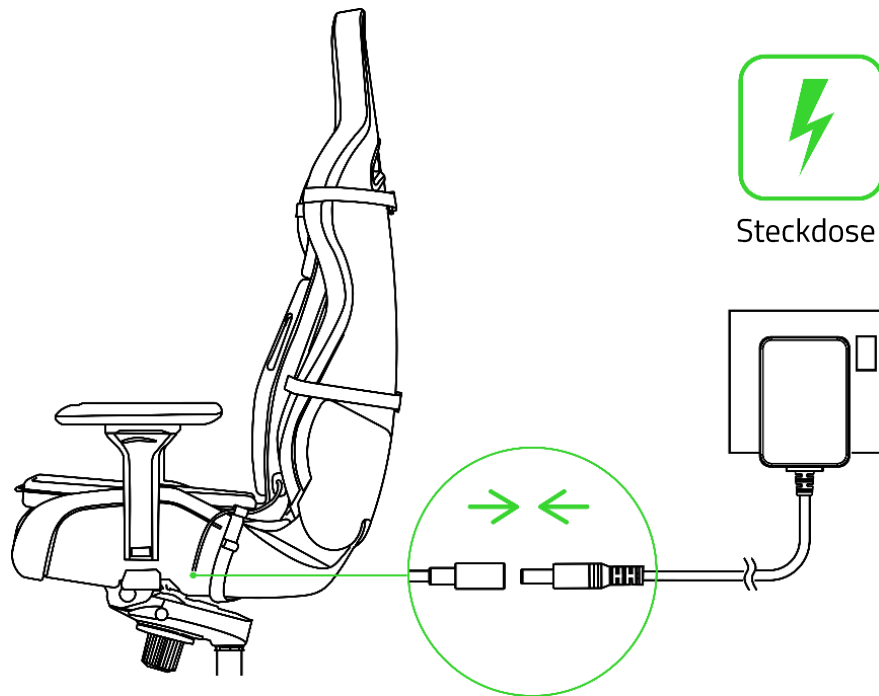

- i** *Achte darauf, dass du den passenden Steckeradapter für deine Region und das Netzteil verwendest, das zum Lieferumfang deines Gaming-Polsters gehört. Verstaue und verlege das Kabel deines Gaming-Polsters immer so, dass es sich nicht mit den Rollen oder Beinen deines Stuhls verheddern kann oder zur Stolperfalle wird.*

5. SO VERBINDEST DU DEIN GAMING-POLSTER

A. RAZER HYPERSPEED WIRELESS (2,4 GHZ)

1. Verbinde deinen Razer HyperSpeed Wireless-Adapter mit einem USB-Anschluss an deinem Computer.

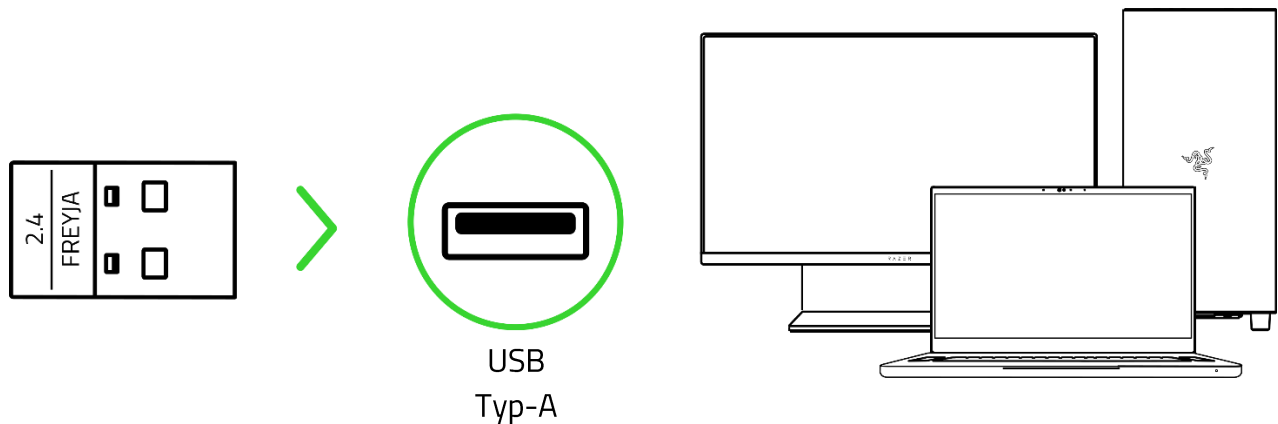

! *Installiere bei Aufforderung Razer Synapse oder lade dir das Installationsprogramm von [razer.com/synapse](https://www.razer.com/synapse) herunter.*

2. Drücke die Power-Taste, um das Gaming-Polster einzuschalten.

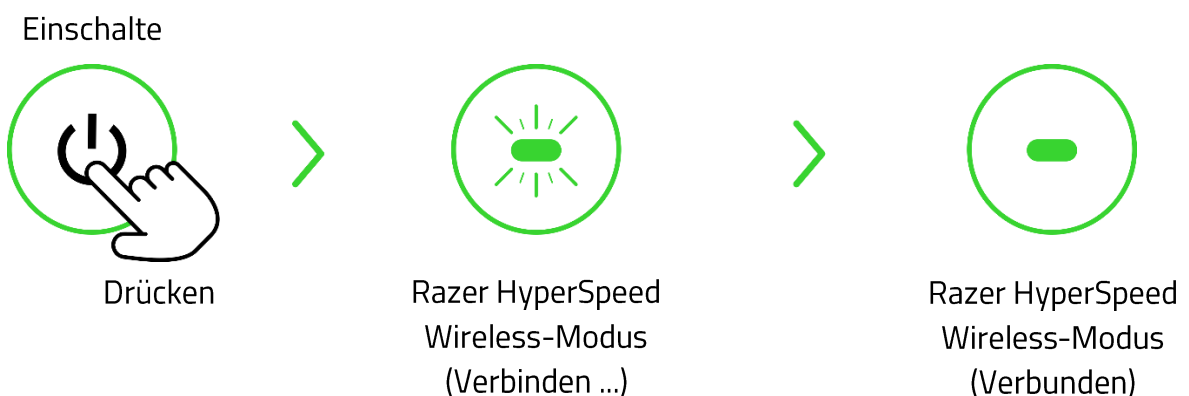

Dein Gaming-Polster ist nun einsatzbereit im Razer HyperSpeed Wireless-Modus (2,4 GHz).

B. BLUETOOTH-MODUS

i Eine Verbindung per Bluetooth-Konnektivität ist exklusiv nur für Android-Geräte verfügbar.

1. Drücke im Razer Hyperspeed Wireless-Modus die Quelle-Taste, um die Eingangsquelle auf Bluetooth umzuschalten.

Eingangsquelle
wechseln

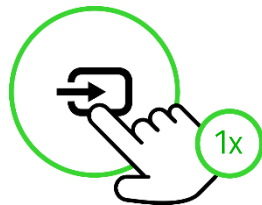

Drücken*

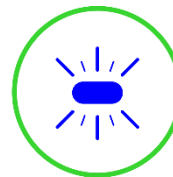

Bluetooth-Modus
(Kopplung)*

**Nur beim 1. Setup*

2. Lade dir den Razer Nexus Game Launcher aus dem Play Store herunter. Starte die App und folge den Anweisungen auf dem Bildschirm.



RZR.TO/NEXUS-APP

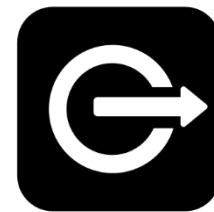

Razer Nexus
Game Launcher

3. Bitte warte, bis das Gaming-Polster mit deinem mobilen Gerät verbunden ist.

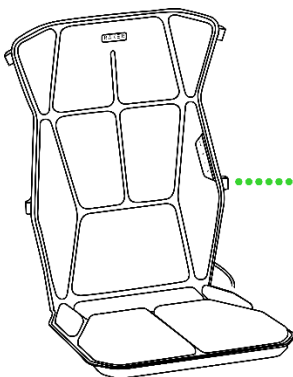

Razer Nexus
Game Launcher

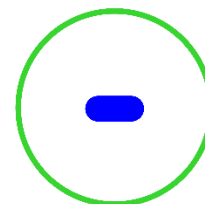

Bluetooth-Modus
(Gekoppelt)

Dein Gaming-Polster ist nun einsatzbereit im Bluetooth-Modus.

SO PASST DU DIE HAPTİK DES GAMING-POLSTERS INDIVIDUELL AN

Razer Synapse (PC)

Du kannst das Gaming-Polster an deinem PC im Detail abstimmen, damit das haptische Feedback genau deinen Wünschen entspricht, oder du legst sofort mit dem Gaming los und benutzt die Voreinstellungen für ein immersives Erlebnis.

 *Nur ab Windows 10 (64 Bit)*

Razer Nexus Game Launcher (Android)

Genieße immersive, positionsabhängige HD-Haptik mit dem ganzen Körper dank deinem Gaming-Polster – Filme, Musik und weitere Inhalte auf deinem mobilen Android-Gerät.

 *Nur verfügbar für mobile Geräte mit Bluetooth ab Android 12.*

6. SO VERWENDEST DU DAS GAMING-POLSTER

EIN-/AUSSCHALTEN

Drücke die Power-Taste, um das Gaming-Polster einzuschalten.



SO PASST DU DIE HAPTISCHE INTENSITÄT AN

Benutze die Haptikstufe-Tasten, um die haptischen Vibrationen des Gaming-Polsters zu erhöhen oder zu verringern.

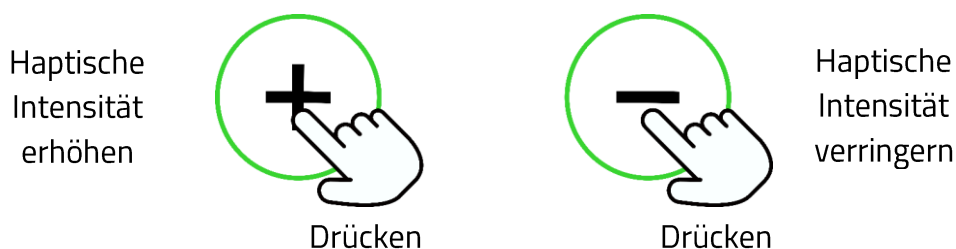

ZWISCHEN QUELLEN UMSCHALTEN

Drücke im eingeschalteten Zustand die Quelle-Taste, um zwischen Razer HyperSpeed Wireless- und Bluetooth-Modus umzuschalten.

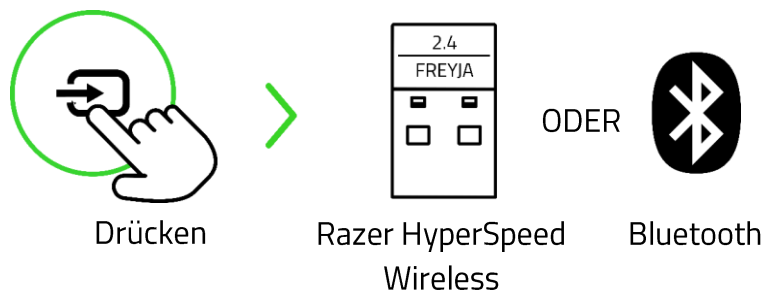

i Bei Bluetooth als Audioquelle wird sich das Gaming-Polster nach dem erneuten Einschalten automatisch mit dem zuletzt gekoppelten Gerät verbinden. Der Kopplungsmodus wird aktiviert, falls kein Gerät gefunden wird.

BLUETOOTH-KOPPLUNGSMODUS AKTIVIEREN (FÜR NEUE GERÄTE)

Halte im eingeschalteten Zustand die Quelle-Taste für 5 Sekunden gedrückt, um den Bluetooth-Kopplungsmodus wieder zu aktivieren, und verbinde das Gaming-Polster mit einem neuen Gerät.

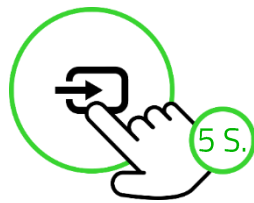

Gedrückt
halten

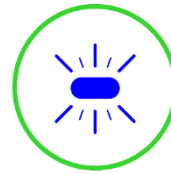

Bluetooth-Modus
(Kopplung)

7. SO KONFIGURIERST DU DEINE RAZER FREYJA

i *Hinweis: Dieses Handbuch bietet einen Überblick über das neue Razer Synapse und behandelt unter Umständen einige der Features deines Geräts nur zum Teil. Das neue Razer Synapse benötigt eine Internet-Verbindung für Installation, Aktualisierung, Nutzung und Speichern cloud-basierter Features. Die Registrierung für eine Razer ID ist empfohlen, aber optional. Bei allen hier aufgeführten Features sind Änderungen vorbehalten, abhängig von der aktuellen Softwareversion, verbundenen Geräten und installierten Add-ons.*

REGISTERKARTE "SYNAPSE"

Die Registerkarte "Synapse" ist die Standardregisterkarte, wenn du Razer Synapse zum ersten Mal startest. Mithilfe der folgenden Schaltflächen navigierst du auf der Benutzeroberfläche:

— Minimieren

Klicke auf diese Schaltfläche, um die App in der Taskleiste zu minimieren, während sie im Hintergrund aktiv ist.

 Maximieren

Diese Schaltfläche dehnt das Browser-Fenster auf den gesamten Bildschirm aus. Um das Fenster in seiner ursprünglichen Größe wiederherzustellen, klicke erneut auf die Schaltfläche "Maximieren".

✕ Schließen

Diese Schaltfläche schließt alle relevanten Registerkarten und beendet die App vollständig.

< Vorherige Registerkarte

Klicke auf diese Schaltfläche, um zur zuletzt besuchten Registerkarte zurückzukehren.

> Nächste Registerkarte

Klicke auf diese Schaltfläche, um zur nächsten Seite zu gelangen, falls du zuvor auf die Schaltfläche "Vorherige Registerkarte" geklickt hast.

 Registerkarte "Aktualisieren"

Diese Schaltfläche lädt die aktuelle Seite erneut. Nützlich, falls eine Seite nicht richtig angezeigt wird oder du wirklich den aktuellsten Content sehen möchtest.

↓ Update herunterladen

Erscheint diese Schaltfläche, wurden Änderungen an der App vorgenommen. Nützlich, falls eine Seite nicht richtig angezeigt wird oder du wirklich den aktuellsten Content sehen möchtest.

☰ Mehr

Klicke auf diese Schaltfläche, um ein Pop-up erscheinen zu lassen, mit dessen Hilfe du ganz leicht auf deine Registerkarten "Geräte", "Module" und "Andere installierte Apps" zugreifen kannst.

⚙ Einstellungen

Klicke auf diese Schaltfläche, um die Registerkarte "Einstellungen" zu öffnen, wo du im Handumdrehen die Einstellungen dieser App anpassen kannst.

👤 Profil

Diese Schaltfläche öffnet ein Pop-up, mit dem du auf die Optionen "Anmelden", "Feedback", "Diese Software bewerten", "WLAN-Gerät hinzufügen" und "Verlassen" zugreifen kannst.

❓ Info

Lässt du den Mauszeiger über dieser Schaltfläche verweilen, erscheinen zusätzliche Informationen zu einem Feature oder einer Funktion.

Cockpit

Die Registerkarte "Cockpit" bietet dir eine Übersicht über Razer Synapse. Von dort aus kannst du auf alle deine Razer Geräte, Module und Online-Dienste zugreifen.

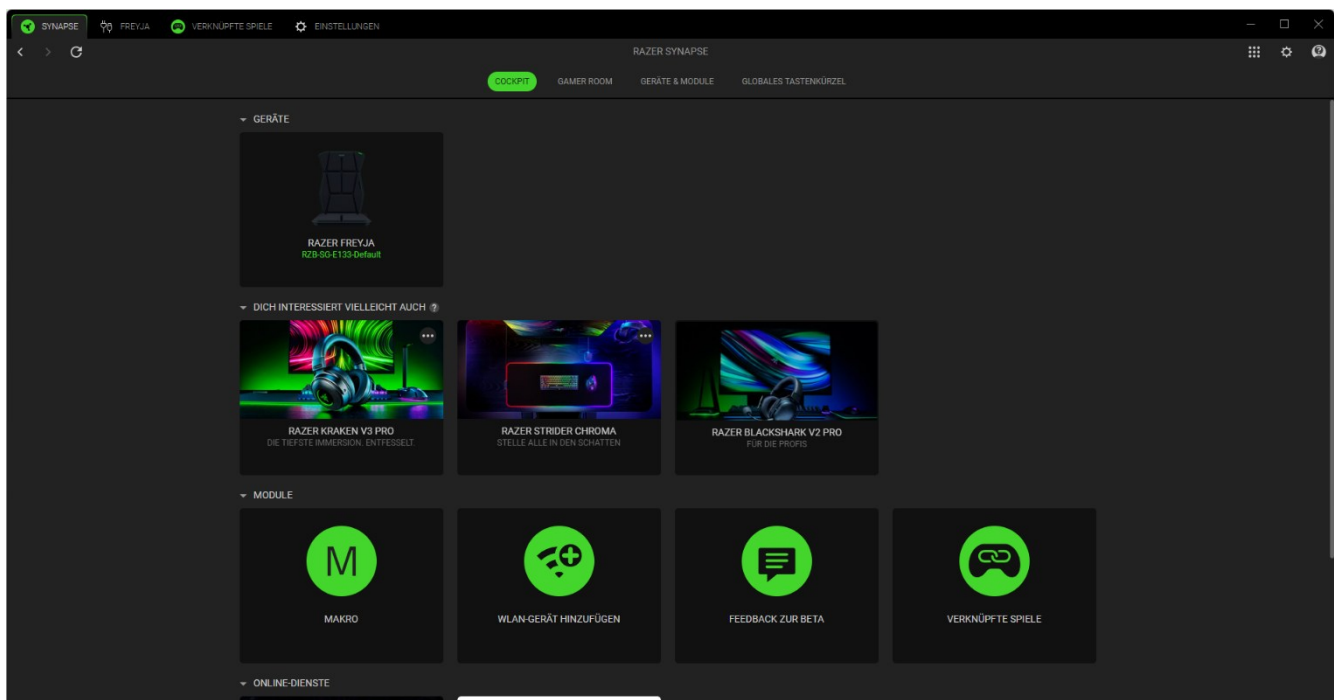

Gamer Room

Die Registerkarte "Gamer Room" zeigt dir alle Geräte an, die Razer Aether-Beleuchtung unterstützen. Hier kannst du dir deine Geräte mit Gamer Room-Unterstützung ansehen und sie verwalten.

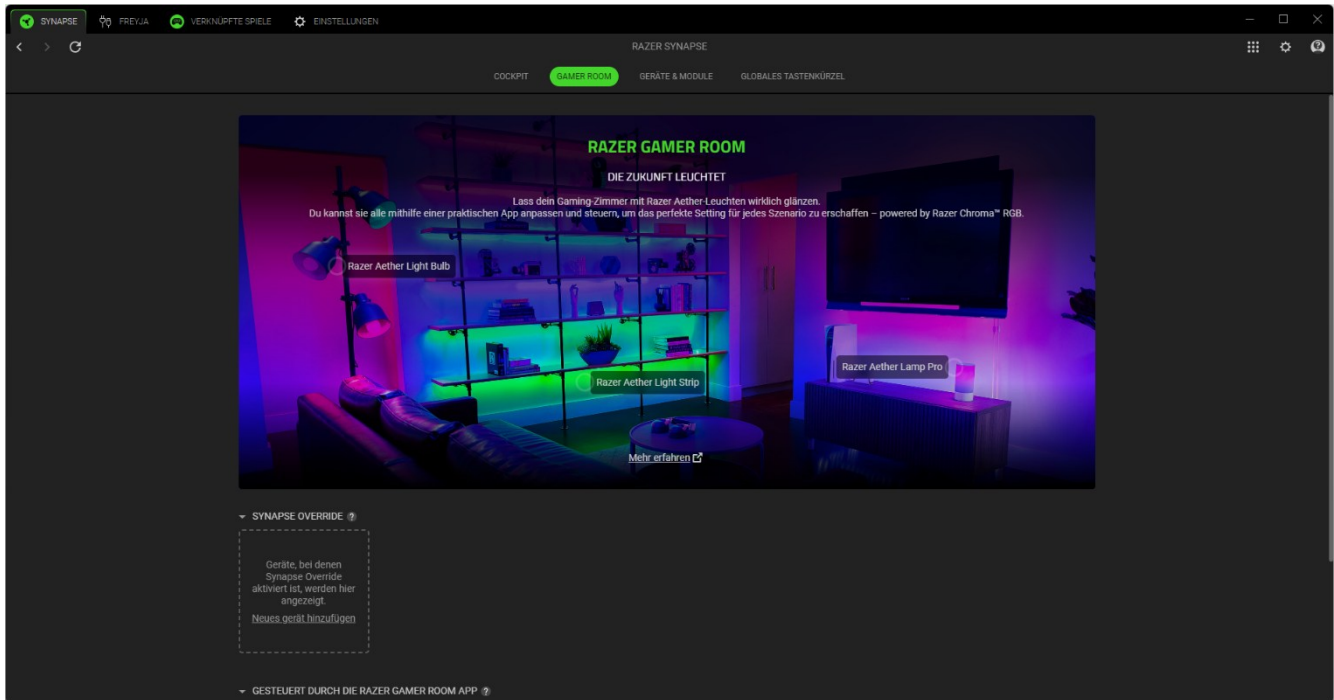

Synapse Override

Hier kannst du die Beleuchtung deines Geräts auswählen und anpassen. Lass sie auf Spiele mit Razer Chroma-Unterstützung und Chroma Connect Apps reagieren.

Gesteuert durch die Gamer Room App

Hier siehst du alle unterstützten Geräte, die von der Gamer Room App gesteuert werden.

Geräte & Module

Unter der Registerkarte "Module" werden alle installierten und zur Installation verfügbaren Module angezeigt.

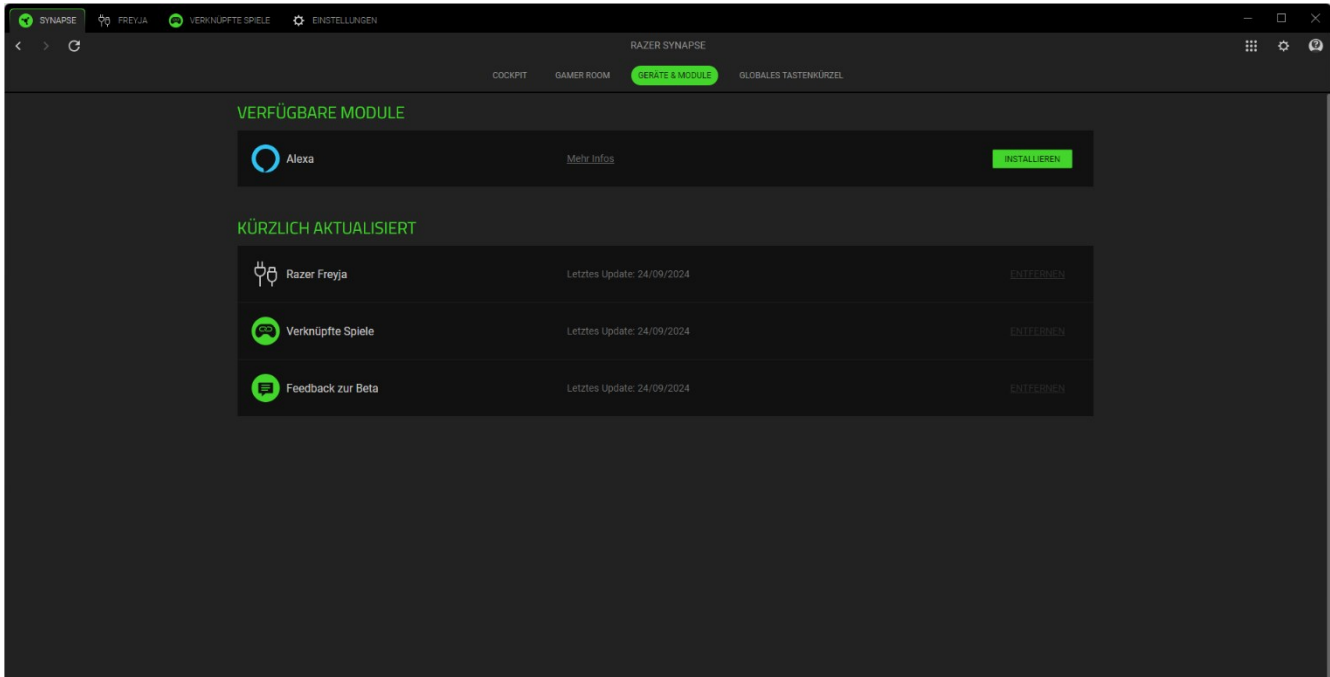

Globale Tastenkürzel

Du kannst Aktionen oder Razer Synapse-Funktionen benutzerdefinierten Tastenkombinationen zuweisen, die dann für alle Geräteprofile gelten.

! Nur Eingaben von Geräten, die Razer Synapse unterstützen, werden erkannt.

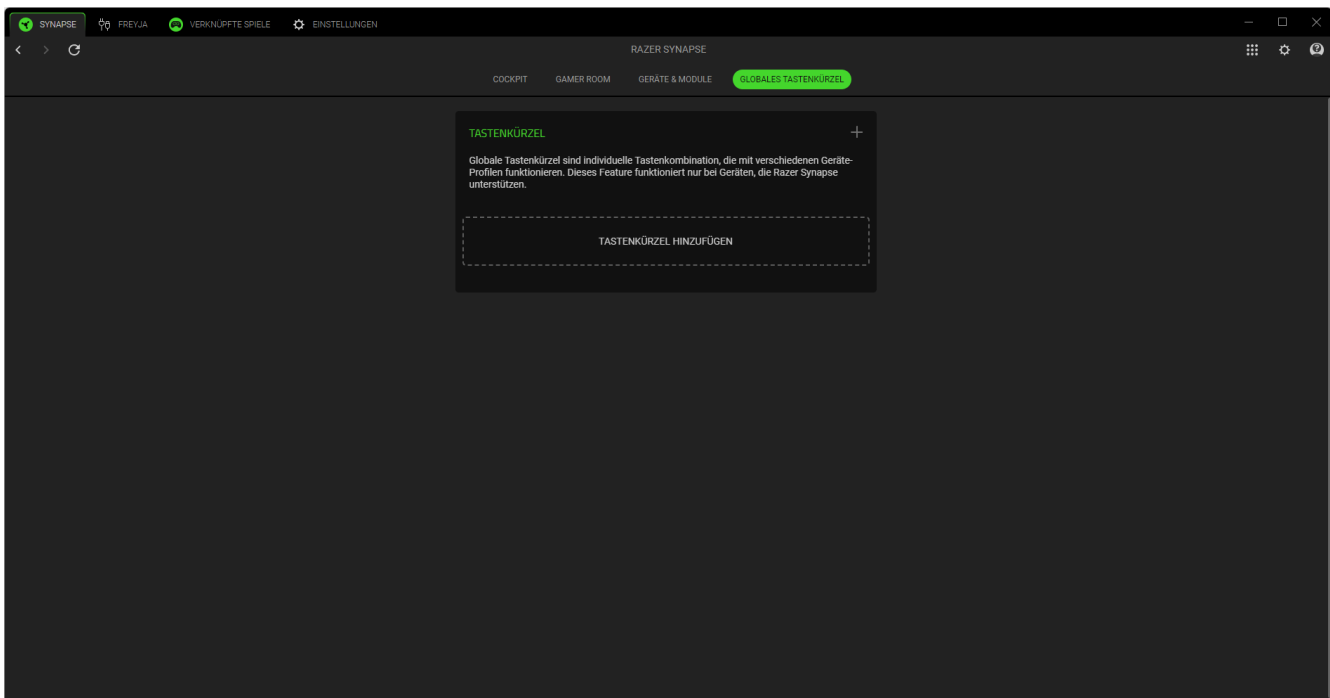

FREYJA

Die Registerkarte FREYJA ist die Hauptregisterkarte für dein Gaming-Polster. Hier kannst du deine Geräteeinstellungen ändern, wie zum Beispiel die Vibrationsstärke jeder einzelnen oder aller haptischen Zonen anpassen. Alle Änderungen, die unter dieser Registerkarte vorgenommen werden, speichert das Programm automatisch auf deinem System und in der Cloud. Mithilfe der folgenden Schaltflächen hast du Zugriff auf deine Profil-Optionen:

▾ Dropdown-Liste "Profile"

Klicke auf diese Dropdown-Liste, um alle Profile für dieses Gerät zu sehen und schnell das Profil zu wechseln.

...Diverses

Klicke auf diese Schaltfläche, um ein Pop-up mit Optionen zu deinem aktuellen Profil zu öffnen.

Anpassen

Der Untertab Anpassen ermöglicht es dir, die Vibrationsstärke für einzelne haptische Zonen oder alle Zonen auf dem Gaming-Polster anzupassen.

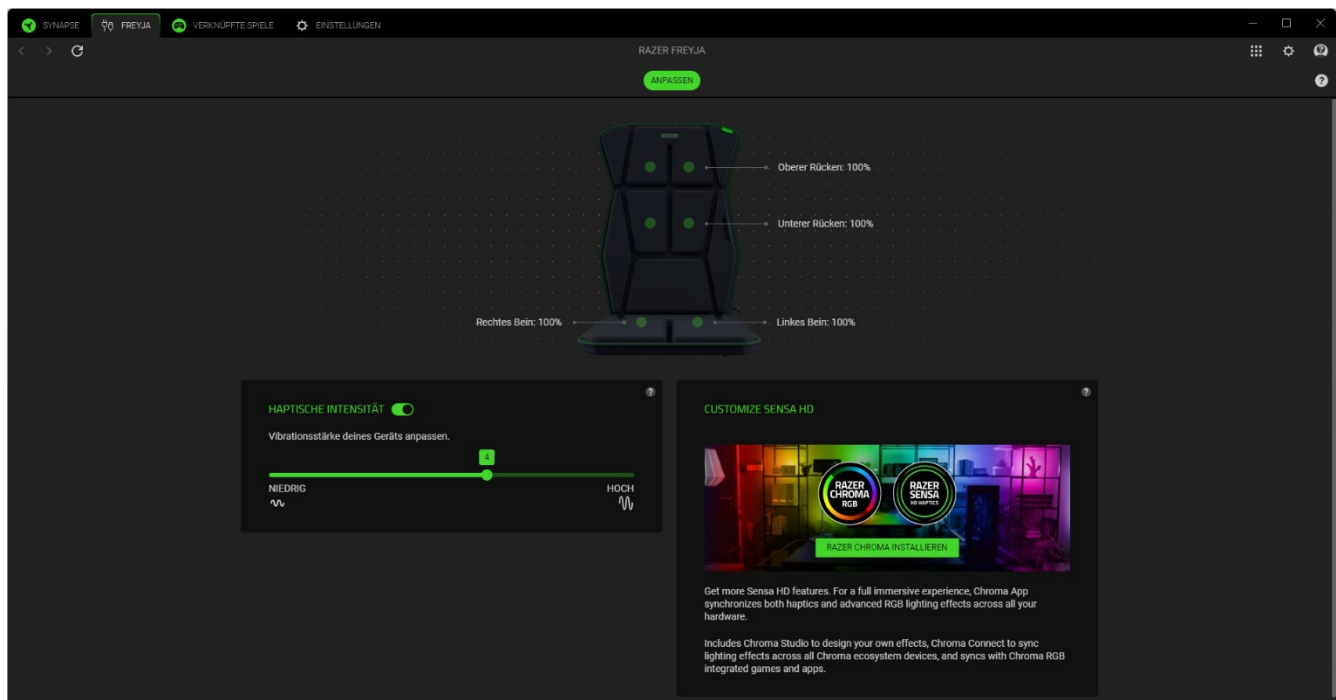

Profil

In deinem Profil werden die Einstellungen für alle deine Razer Peripheriegeräte gespeichert. Standardmäßig basiert die Profilbezeichnung auf deinem Systemnamen. Klicke auf die Dropdown-Liste (▾), um alle Profile für dieses Gerät zu sehen und schnell das Profil zu wechseln.

Um ein Profil hinzuzufügen, umzubenennen, zu exportieren, zu duplizieren oder zu löschen, klicke die Schaltfläche (...) an.

Haptische Intensität

Du kannst die Vibrationsstärke aller haptischen Zonen deines Gaming-Polsters mithilfe der Schieberegler anpassen oder die Haptik komplett ausschalten.

Individuelle Intensitätsanpassung

Klicke auf eine Zone des Gaming-Polsters und wähle **Auf alle anderen Zonen anwenden**, um jede Haptikzone einzeln anzupassen oder auszuschalten. Mit der Schaltfläche **Alles zurücksetzen** kannst du alle Zonen auf ihre Standard-Intensität zurücksetzen. Anhand der **Zonen-Vorschau** kannst du sehen, welche Zone du gerade anpasst.

Sensa-HD anpassen

Du kannst dir dein vollkommen immersives haptisches Erlebnis auf allen Razer Sensa HD-Geräten mit dem Sensa-HD-Modul individuell zusammenstellen, das nahtlos in Razer Chroma integriert ist.

[Mehr über Razer Chroma](#)

VERKNÜPFTE SPIELE

Die Registerkarte "Verknüpfte Spiele" gibt dir die Möglichkeit, Apps hinzuzufügen, Peripheriegeräte anzusehen, die mit Apps verknüpft sind, oder nach aufgeführten Apps zu suchen. Du kannst auch Apps alphabetisch sortieren oder danach, welche zuletzt oder am häufigsten gespielt wurden. Apps werden dort auch dann noch aufgeführt, wenn sie nicht mehr mit einem Razer Gerät verknüpft sind. Um eine App hinzuzufügen, die nicht aufgeführt ist, kannst du per Schaltfläche "Hinzufügen" (+) manuell danach suchen oder per Schaltfläche "Scannen" (📷) eine automatische Suche veranlassen. Klicke auf die Schaltfläche "Suchen" (🔍), um nach einem bestimmten Spiel oder Programm aus der Liste zu suchen.

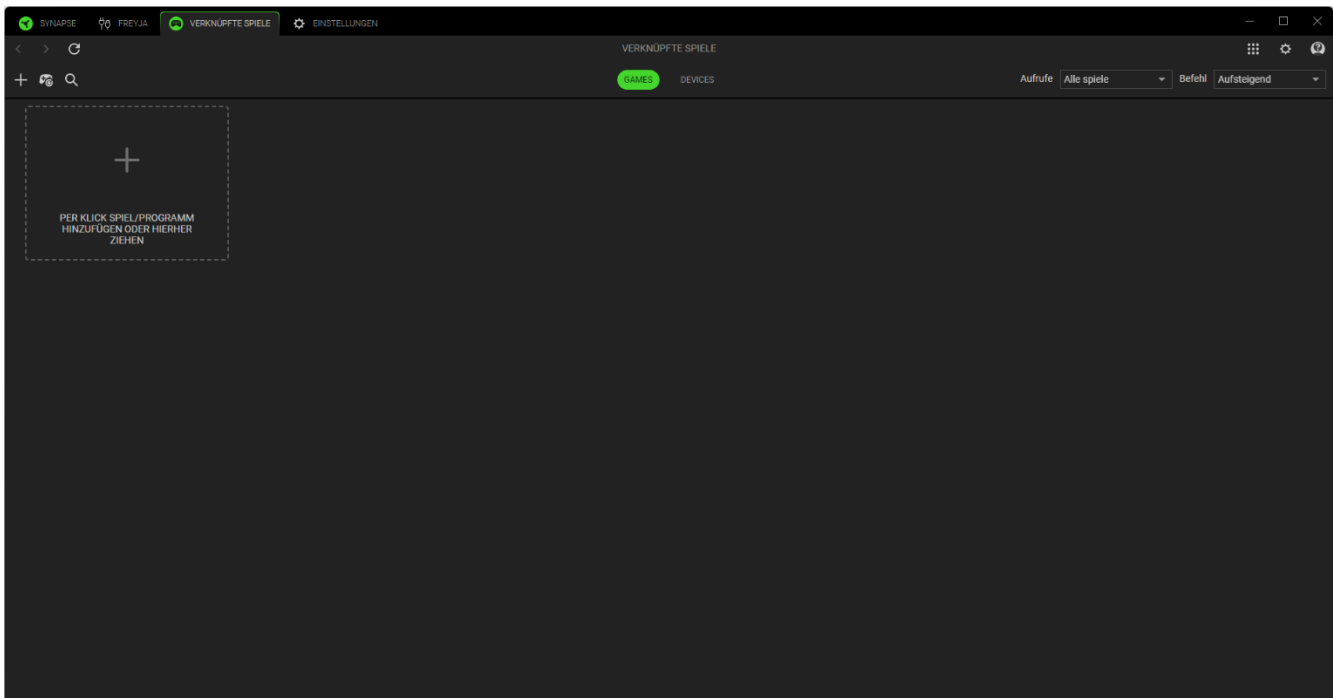

Um eine App mit deinem Razer Gerät zu verknüpfen, klicke in der Liste darauf und wähle ein Gerät und sein Profil aus. So wird dein Gerät automatisch auf das ausgewählte Profil gesetzt, wenn du die App startest.

EINSTELLUNGEN

Die Registerkarte "Einstellungen", die du per Klick auf (⚙️) öffnest, ermöglicht dir die Anpassung folgender Optionen:

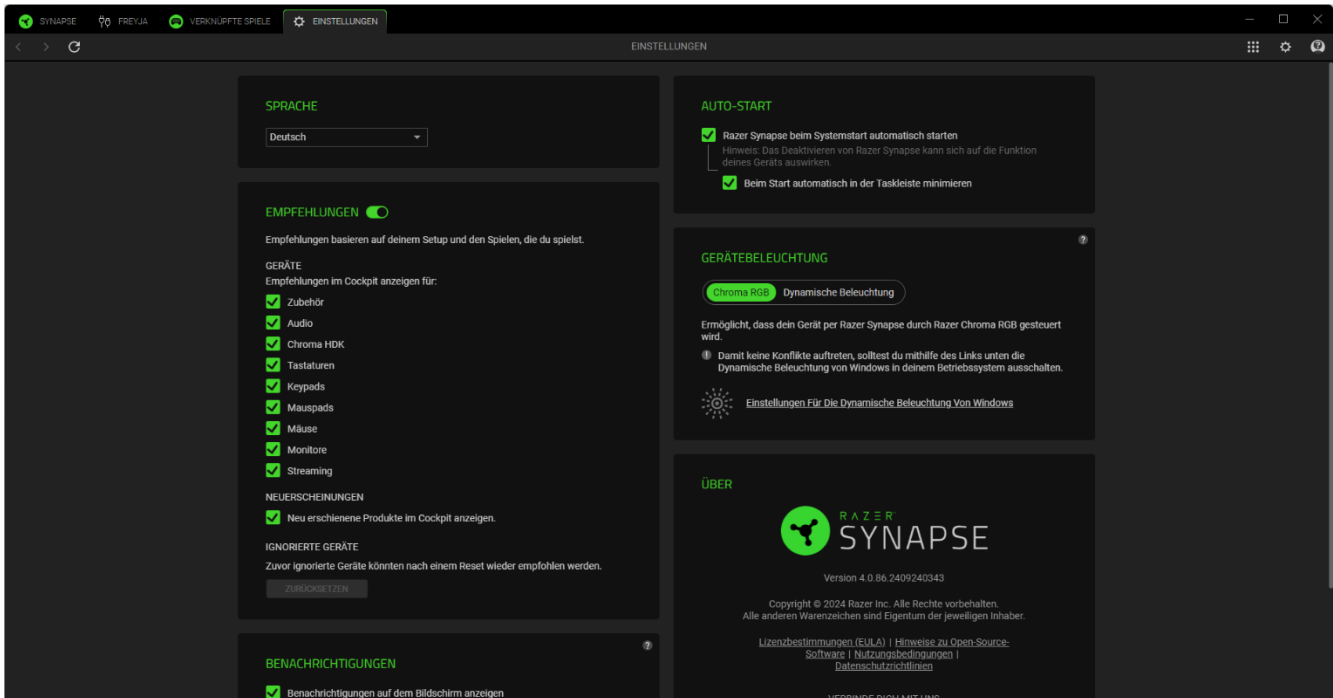

Autostart

Legt das Verhalten der App beim Start fest.

Benachrichtigungen

Die Option "Benachrichtigungen" erlaubt es der App, Benachrichtigungen auf dem Bildschirm anzuzeigen, selbst wenn andere Apps im Vollbildmodus laufen.

Empfehlungen

Mithilfe von Empfehlungen können wir dir die neuesten Produkte und Features direkt in deinem Cockpit vorstellen, je nach deinen installierten Geräten und verknüpften Spielen.

Tutorials zurücksetzen

Mithilfe der Schaltfläche "Zurücksetzen" reaktivierst du alle Tutorials, die dir dabei helfen, dich mit den Features von Razer Synapse vertraut zu machen.

Profil-Übertragung

Du kannst Profile, Makros und Chroma-Effekte aller deiner verbundenen Geräte von Razer Synapse 3 zum neuen Razer Synapse mitnehmen.

Gerätebeleuchtung

Legt fest, welche App die Beleuchtungseffekte deines Geräts steuert.

Sprache

Legt die Anzeigesprache von Razer Synapse fest.

Info

Über die Registerkarte "Info" kannst du dir die aktuelle Software-Version, Copyright-Angaben und Links zu den Nutzungsbedingungen von Razer anzeigen lassen. Mithilfe dieser Option kannst du auch schnell auf die Razer Communitys in den Sozialen Medien zugreifen.

FEEDBACK

Hilf uns dabei, Razer Synapse noch besser zu machen, indem du uns Kommentare, Anregungen und Problembereiche zur Software schickst. Du kannst dich direkt über diese Registerkarte an uns wenden und dich sogar für das Melden von Bugs belohnen lassen.

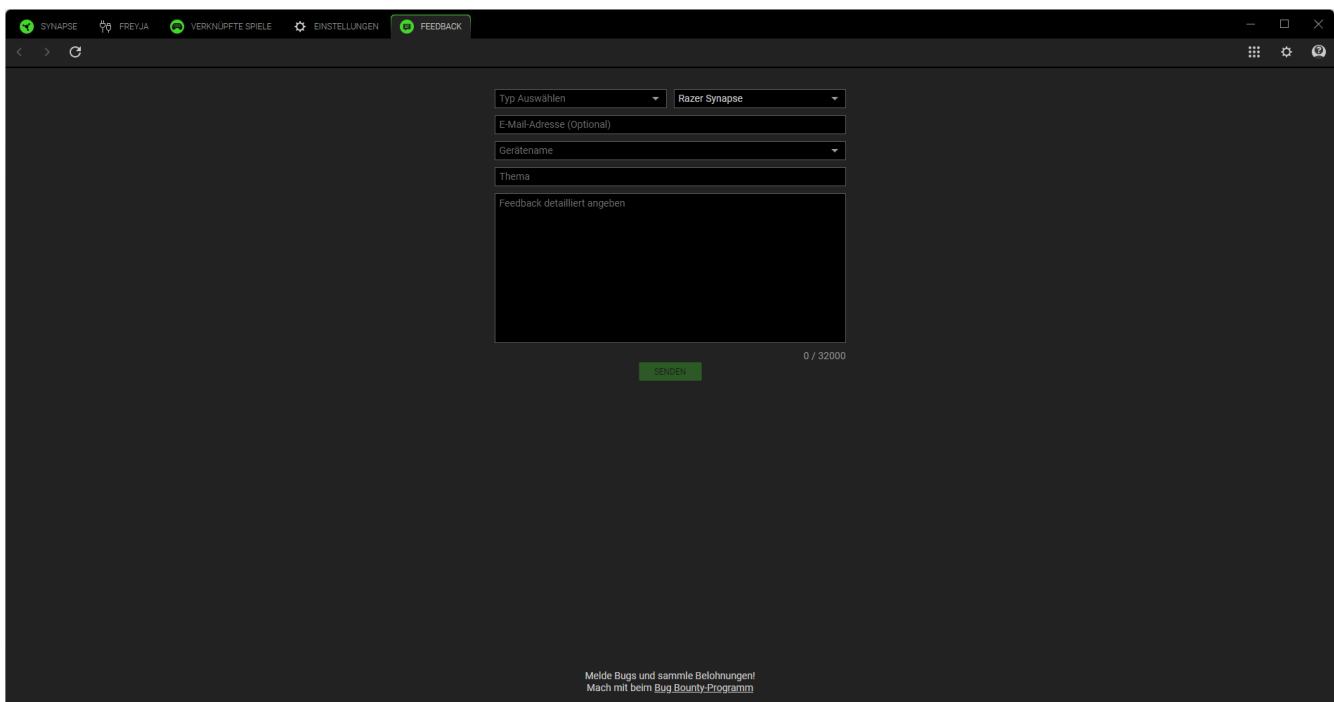

The screenshot shows the 'FEEDBACK' tab in the Razer Synapse application. The interface is dark-themed and contains the following elements:

- Navigation bar at the top with icons for SYNAPSE, FREYJA, VERKÜPFTE SPIELE, EINSTELLUNGEN, and FEEDBACK.
- Form fields for:
 - Typ Auswählen (dropdown menu, currently set to Razer Synapse)
 - E-Mail-Adresse (Optional)
 - Gerätename (dropdown menu)
 - Thema
 - Feedback detailliert angeben (text area)
- A green 'SENDEN' button at the bottom of the form.
- A character count '0 / 32000' next to the text area.
- Footer text: 'Melde Bugs und sammle Belohnungen! Mach mit beim Bug Bounty-Programm'.

8. SICHERHEIT UND WARTUNG

SICHERHEITSRICHTLINIEN

- i** Bei der Entwicklung und dem Design des Razer Freyja stand die Sicherheit der Benutzerinnen und Benutzer im Mittelpunkt. Es durchläuft umfangreiche Tests durch zertifizierte Drittanbieter, damit es internationalen Sicherheitsstandards genügt.
-

Um die größtmögliche Sicherheit bei der Benutzung deines Razer Freyja zu gewährleisten, empfehlen wir die Einhaltung der folgenden Richtlinien:

- Das Gaming-Polster ist NICHT für Personen empfohlen, die über einen Herzschrittmacher und/oder mechanische medizinische Implantate verfügen, denn das Polster kann den Betrieb solcher Geräte beeinflussen.
- Die Vibrationen und die Wärme, die dieses Gaming-Polster erzeugt, sind medizinisch unbedenklich. Allerdings wird allen von der Nutzung abgeraten, die unter einer Störung der Sinnesverarbeitung leiden, zum Beispiel Diabetikerinnen und Diabetiker.
- Das Gaming-Polster sollte nicht in Kontakt mit Entzündungen oder offenen Wunden kommen, um diese nicht weiter zu verschlimmern.
- Obwohl die Vibrationen, die dieses Gaming-Polster erzeugt, eher gering sein sollten, sollten Schwangere von einer Nutzung sicherheitshalber absehen. Bitte wende dich zuerst an deine Ärztin oder deinen Arzt, falls du gesundheitliche Probleme oder Einschränkungen haben solltest.
- Der längere Einsatz des Produkts mit hoher Intensität kann die Temperatur des Produkts erhöhen und zu Unwohlsein führen. Gönn dir in einem solchen Falle bitte eine Pause und verwende dann eine niedrigere Einstellung.
- Solltest du Probleme beim normalen Einsatz des Razer Freyja haben und die Fehlerbehebung schafft keine Abhilfe, wende dich an die Razer Hotline. Hilfe findest du auch unter support.razer.com.
- Bevor du das Gaming-Polster einsetzt, solltest du die Haptikstufe testen, um die Intensität deinen Wünschen anzupassen.
- Bei Kindern (über 8) solltest du darauf achten, dass sie nicht mit dem Gerät spielen. Dieses Gerät ist nicht dafür geeignet oder gedacht, von Personen (auch Kindern) mit verringerten physischen, sensorischen oder mentalen Fähigkeiten oder einem Mangel an Erfahrung oder Wissen benutzt zu werden, es sei denn, sie werden dabei von jemandem mit der nötigen Qualifikation beaufsichtigt oder angeleitet.

- Du solltest das Gaming-Polster nicht zerlegen, fallenlassen oder unnötigem Druck aussetzen. Benutze es nicht mit abweichender Stromspannung. Deine Garantie würde sonst erlöschen.
- Benutze das Gaming-Polster nicht, falls deine Hände und/oder dein Körper feucht sind.
- Um zu verhindern, dass die Farben des Gaming-Polsters ausbleichen oder die Polsterung austrocknet solltest du das Produkt keiner großen Hitze wie durch Heizkörper oder Kamine aussetzen. Halte es auch von direkter Sonneneinstrahlung fern.
- Achte stets darauf, dass das Gaming-Polster sicher und korrekt an der Rückenlehne deines Stuhls befestigt ist.
- Um die Polsterung vor Schäden zu schützen, halte das Gaming-Polster von scharfen Gegenständen oder Haustieren mit Krallen oder Zähnen fern.
- Wenn bei der Verwendung des Gaming-Polsters körperliche Beschwerden auftreten, solltest du dich sofort an eine Ärztin oder einen Arzt wenden.
- Bitte hüte dich beim Einsatz deines Gaming-Polsters vor elektrischen Schlägen oder Schäden. Du solltest das Produkt bei Gewitter stets vom Netz trennen und darauf achten, dass du das Produkt nur mit absolut trockenen Händen berührst (und bedienst). Halte es von Flüssigkeiten und Wärmequellen fern und ergreife je nach Situation die jeweils angemessenen Sicherheitsmaßnahmen.

PFLEGE

Dein Razer Freyja benötigt nur ein geringes Ausmaß an Wartung, um in einem optimalen Zustand zu bleiben. Mit der Zeit können Reibung, Hautkontakt und Körperflüssigkeiten das Material verschleifen lassen. Wir empfehlen, das Gaming-Polster einmal monatlich mit einem weichen oder einem Mikrofasertuch und etwas warmem Wasser zu reinigen, um das Ansammeln von Schweißrückständen und Staub zu vermeiden. Beseitige ausgelaufene Flüssigkeiten sofort, um Flecken zu vermeiden, und lass sie komplett an der Luft trocknen, bevor du das Gaming-Polster wieder benutzt. Bitte verwende keine Seife oder aggressive Reinigungs- oder Scheuermittel, um das Gaming-Polster nicht zu beschädigen.

9. RECHTLICHE HINWEISE

INFORMATIONEN ZUM URHEBERRECHT UND ZUM GEISTIGEN EIGENTUM

© 2025 Razer Inc. Alle Rechte vorbehalten. Razer, das dreiköpfige Schlangen-Logo, das Razer Logo sowie "For Gamers. By Gamers" sind Marken oder eingetragene Marken von Razer Inc. und/oder angeschlossenen Unternehmen in den Vereinigten Staaten und anderen Ländern. Das eigentliche Produkt kann von Fotos und Bildern abweichen.

Android, Google, das Google-Logo, Google Play und das Google Play-Logo sind eingetragene Warenzeichen von Google LLC.

Apple, das Apple-Logo und iPhone sind Marken oder eingetragene Marken von Apple Inc. und in den Vereinigten Staaten und anderen Ländern eingetragen. App Store ist eine Marke von Apple Inc. iOS ist eine Marke oder ein eingetragenes Warenzeichen von Cisco in den Vereinigten Staaten und anderen Ländern und wird in Lizenz verwandt.

Bluetooth®-Schriftzug und -Logos sind eingetragene Marken von Bluetooth SIG, Inc., und werden von Razer in Lizenz verwendet.

Windows und das Windows-Logo sind eingetragene Markenzeichen der Microsoft-Gruppe.

Razer Inc. ("Razer") kann über Copyrights, Marken, Geschäftsgeheimnisse, Patente, Patentanträge oder andere Rechte an geistigem Eigentum (eingetragen oder nicht) hinsichtlich des Produkts in diesem Handbuch verfügen. Razer gewährt durch die Bereitstellung dieses Handbuchs keine Lizenz für diese Copyrights, Marken, Patente oder anderen Formen von geistigem Eigentum. Dein Razer Freyja (das "Produkt") kann sich von den Abbildungen auf der Verpackung oder anderswo unterscheiden. Razer übernimmt keine Haftung für solche Unterschiede oder für eventuelle Fehler. Die in diesem Handbuch enthaltenen Informationen können sich ohne Ankündigung jederzeit ändern.

EINGESCHRÄNKTE PRODUKTGARANTIE

Die neusten und aktuellsten Bedingungen der Eingeschränkten Produktgarantie findest du unter [razer.com/warranty](https://www.razer.com/warranty).

HAFTUNGSBESCHRÄNKUNG

Razer haftet in keinem Falle für verlorene Gewinne, Verluste von Informationen oder Daten, besondere, zufällige, indirekte, strafrechtliche oder Folgeschäden, die sich aus dem Vertrieb, dem Verkauf, dem Wiederverkauf, dem Gebrauch oder Nichtgebrauch des Produkts ergeben. Razer ist in keinem Falle verpflichtet, für höhere Summen als den Einzelhandelspreis des Produkts zu haften.

ALLGEMEIN

Diese Bedingungen unterliegen dem Recht des Staates, in dem das Produkt erworben wurde. Wenn eine hierin enthaltene Bestimmung ungültig oder nicht durchsetzbar ist, wird sie (soweit sie ungültig oder nicht durchsetzbar ist) unwirksam und wird ohne Einfluss auf die verbleibenden Bestimmungen aus der Auslegung dieser Vereinbarung ausgeschlossen. Razer behält sich das Recht vor, jede Bedingung jederzeit und ohne Vorankündigung zu ändern.