



SUPERFICIE DE CARGA RÁPIDA  
WIRELESS RAZER CHROMA DE 10 W

GUÍA PRINCIPAL

Mantén tus dispositivos cargados y da un toque elegante a tu equipo con la **Superficie de carga Razer Chroma**, un cargador inalámbrico rápido con tecnología Razer Chroma RGB. Personaliza la iluminación para que combine con el resto de tu periféricos Razer mientras tienes a tu alcance una solución rápida y constante para cargar tus dispositivos.

# ÍNDICE

1. CONTENIDO/REQUISITOS.....	3
2. TE PROPORCIONAMOS COBERTURA.....	5
3. INSTALACIÓN DE LA SUPERFICIE DE CARGA.....	6
4. PERSONALIZACIÓN DE LA ILUMINACIÓN DE LA SUPERFICIE DE CARGA.....	9
5. SEGURIDAD Y MANTENIMIENTO .....	17
6. ASPECTOS LEGALES .....	19

---

## 1. CONTENIDO/REQUISITOS

### CONTENIDO

- Superficie de carga rápida wireless Razer Chroma de 10 W

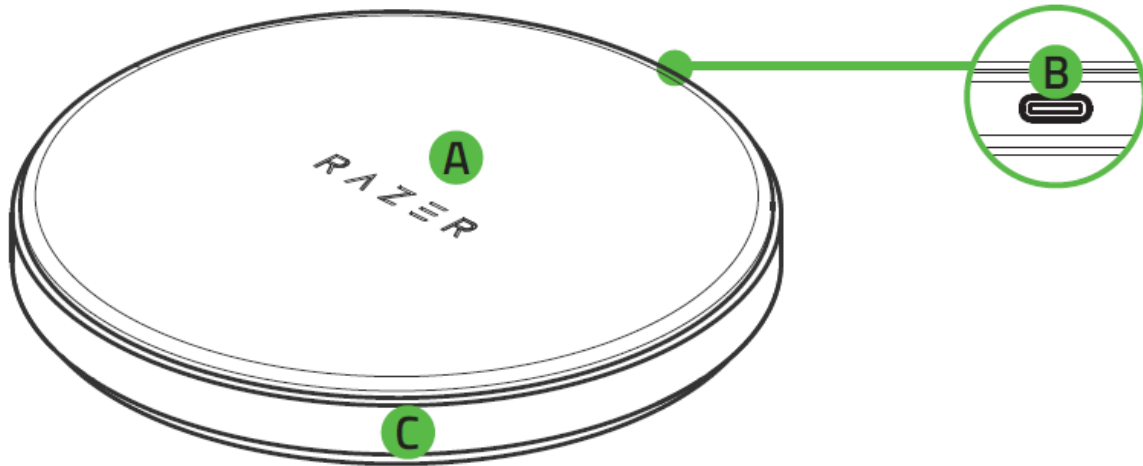

- A. Superficie de carga wireless
- B. Puerto tipo C
- C. Iluminación inferior

- Cable tipo C

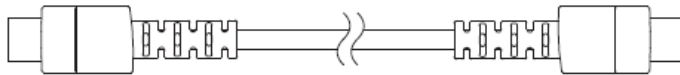

- Guía de información importante del producto

## REQUISITOS

### REQUISITOS DEL PRODUCTO

- Smartphones o accesorios compatibles con Qi™
- PC con un puerto tipo C libre\*

### REQUISITOS DE RAZER SYNAPSE

- Windows® 7 de 64 bits (o superior)
- Conexión a Internet para la instalación del software

*\*Solo carga normal (5 W). La superficie de carga también es compatible con la carga rápida de los puertos tipo C (compatibles con 2.0 o 3.0) o adaptadores de corriente de suministro de potencia (compatibles con 2.0 o 3.0) para carga rápida (10 W); y adaptadores de corriente de 5 V/2 A para una carga normal (5 W).*

---

## 2. TE PROPORCIONAMOS COBERTURA

Tienes un dispositivo increíble entre manos con garantía de 1 año incluida. Ahora, exprime al máximo todo su potencial y consigue ventajas exclusivas de Razer al registrarlo en [razerid.razer.com](https://razerid.razer.com)

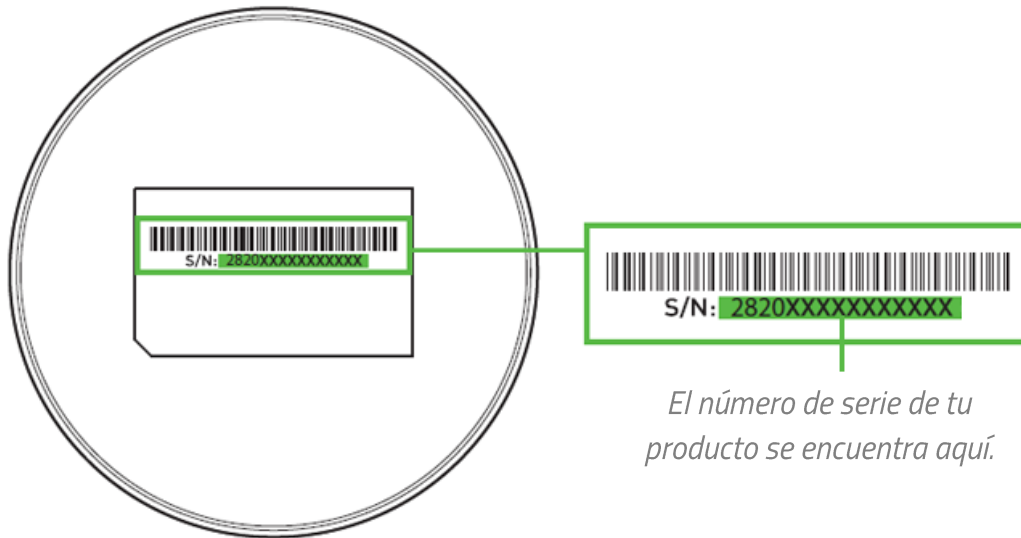

*El número de serie de tu producto se encuentra aquí.*

¿Tienes alguna pregunta? Pregúntale al equipo de asistencia de Razer en [support.razer.com](https://support.razer.com)

### 3. INSTALACIÓN DE LA SUPERFICIE DE CARGA

1. Conecta la superficie de carga al puerto de tipo C de tu PC con el cable de tipo C. La iluminación inferior mostrará brevemente una onda rápida de colores como indicador de que ya puedes comenzar a cargar tu dispositivo.

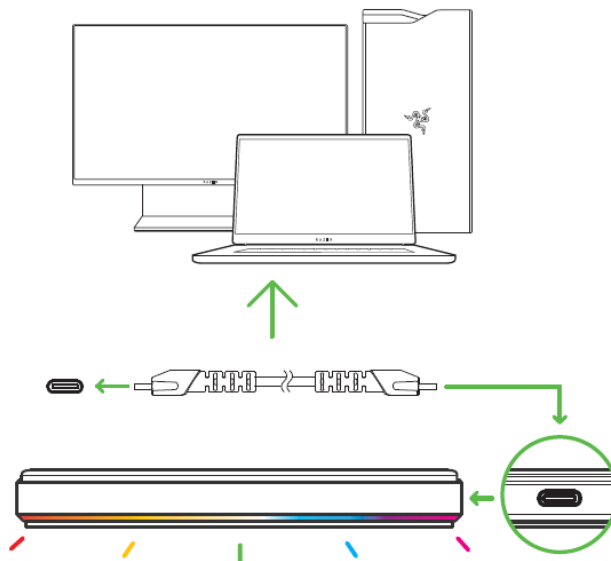

La velocidad de la carga depende de la conexión de la superficie de carga, tal y como se muestra a continuación:

	<b>Conexión</b>	<b>Velocidad de carga**</b>
PC/ ordenador portátil	Puerto tipo C	Carga normal (5 W)
	Puerto tipo A*	
Adaptador de alimentación*	Adaptadores de corriente de 5 V/2 A	Carga rápida (10 W)
	Adaptadores de corriente de hasta 12 V**	

\*No incluye el adaptador de corriente y el cable de tipo C a tipo A (para la conexión de cable de tipo A).

\*\*Compatible con adaptadores de corriente de carga rápida/suministro de potencia (compatibles con 2.0 o 3.0). La temperatura ambiente de la superficie de carga podría afectar a la velocidad de carga de la misma. En función del SO de tu smartphone, es posible que la superficie de carga cambie a la carga normal (5 W) o deje de cargar el smartphone si la temperatura de funcionamiento supera el límite recomendado (consulta la sección Seguridad y mantenimiento).

2. Coloca tu smartphone en el centro de la superficie de carga. La iluminación inferior mostrará una onda lenta de colores para indicar que se está cargando el smartphone.

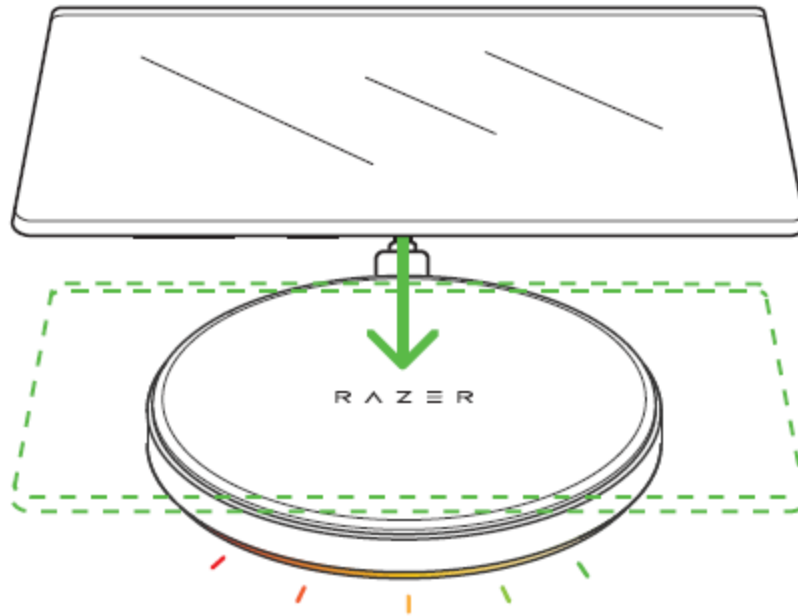

**i** Cuando se utilice la carga rápida (10 W), la iluminación inferior mostrará una onda rápida de colores.

Si la iluminación inferior parpadea continuamente en rojo debido a un error de carga, comprueba que tu smartphone sea compatible y/o que esté colocado en el centro de la superficie de carga.

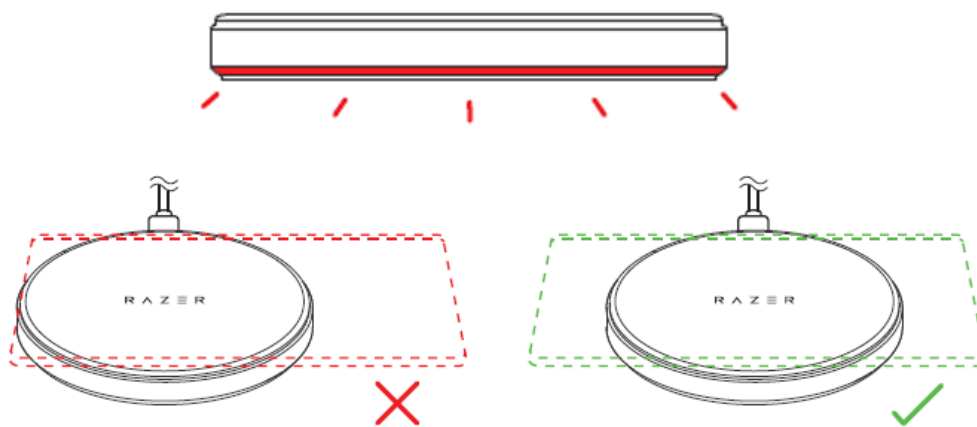

- Espera a que el smartphone se cargue por completo. La superficie de carga emitirá pulsos de color verde para indicar que la carga se ha completado.

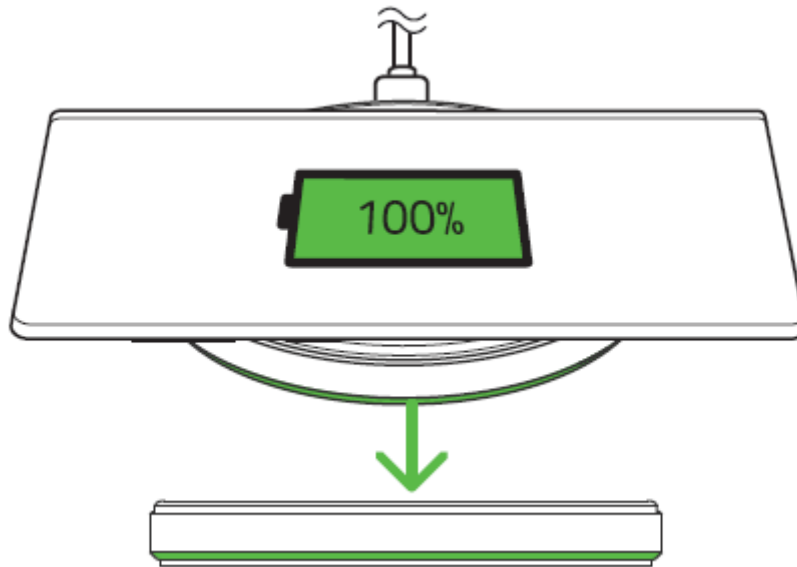

**i** Tu smartphone debe admitir la comunicación con la batería completamente cargada para que la superficie de carga indique que se ha cargado por completo.

- Utiliza la aplicación Razer Synapse\* para personalizar el brillo y los efectos de iluminación de tu superficie de carga cuando esté cargando y/o en reposo. También puedes sincronizar la iluminación con otros dispositivos Razer Chroma para unificar el color de todos tus dispositivos.

*\*Instala Razer Synapse cuando recibas la indicación o descarga el instalador en [razer.com/synapse](https://razer.com/synapse).*

## 4. PERSONALIZACIÓN DE LA ILUMINACIÓN DE LA SUPERFICIE DE CARGA

**i** *Exención de responsabilidad: Es necesaria una conexión a Internet para la instalación, las actualizaciones y las prestaciones basadas en la nube. Te recomendamos registrarte para obtener un Razer ID, pero es opcional. Todas las características mencionadas están sujetas a modificaciones en función de la versión actual del software, los dispositivos conectados y las aplicaciones o software compatibles.*

### PESTAÑA SYNAPSE

La pestaña Synapse es la pestaña predeterminada cuando se inicia por primera vez Razer Synapse.

#### Panel

La subficha Panel es una visión general de Razer Synapse desde donde puedes acceder a todos tus dispositivos, módulos y servicios en línea de Razer.

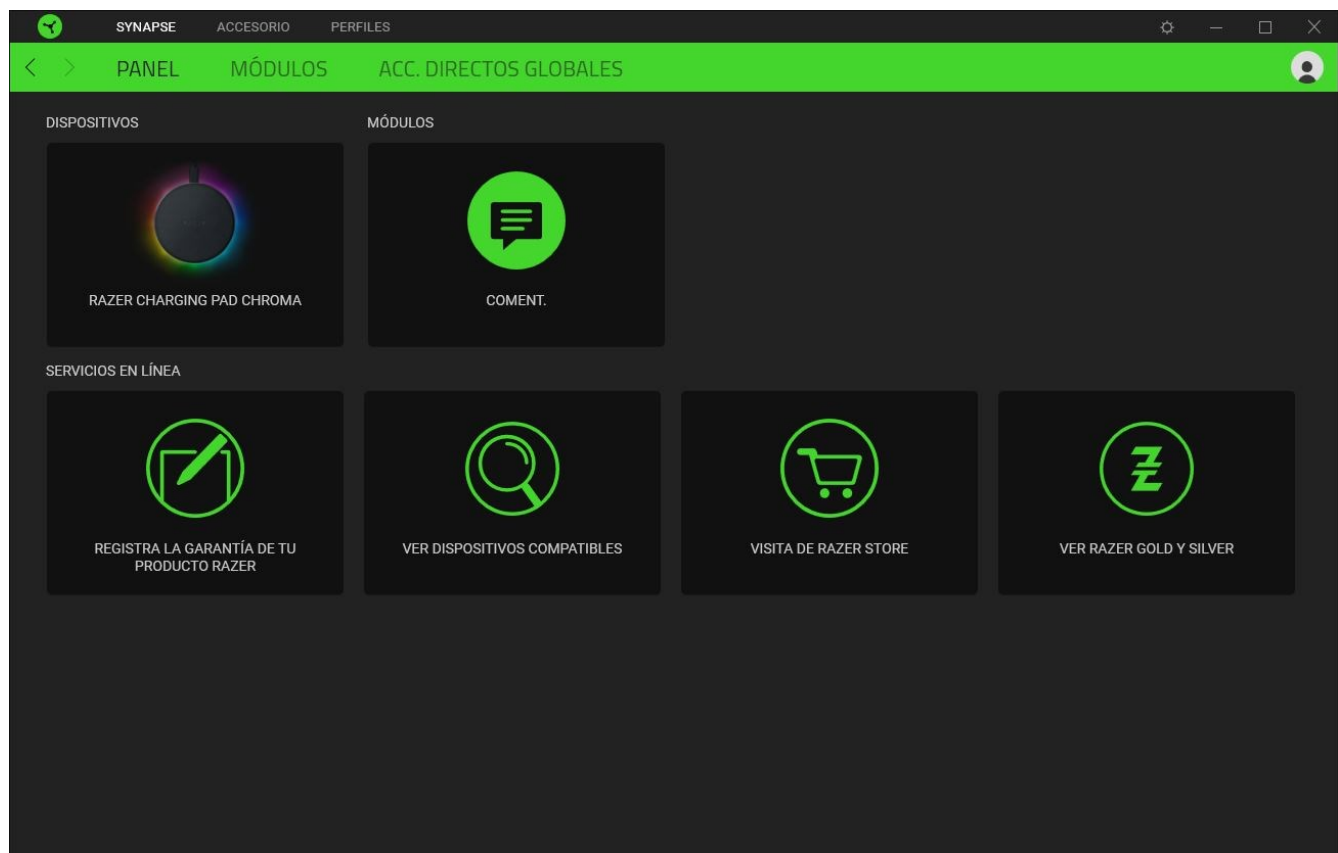

## Modules

Le sous-onglet Modules affiche tous les modules installés et disponibles pour l'installation.

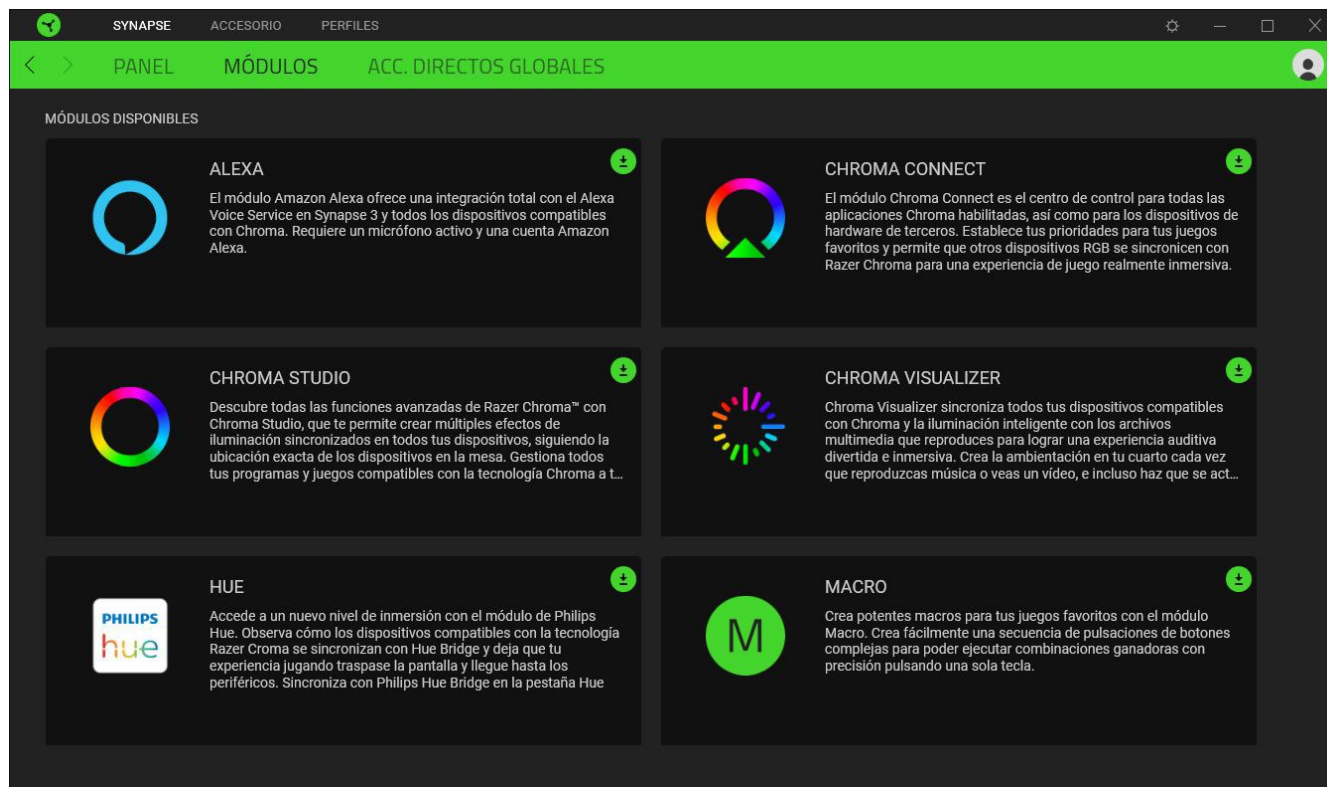

## Acc. directos globales

Conecta operaciones o funciones de Razer Synapse a las combinaciones personalizadas de tus periféricos Razer que omiten todas las asignaciones específicas del perfil. [Más información sobre Perfiles](#)

**!** Solo se reconocerán las entradas de dispositivos compatibles con Razer Synapse.

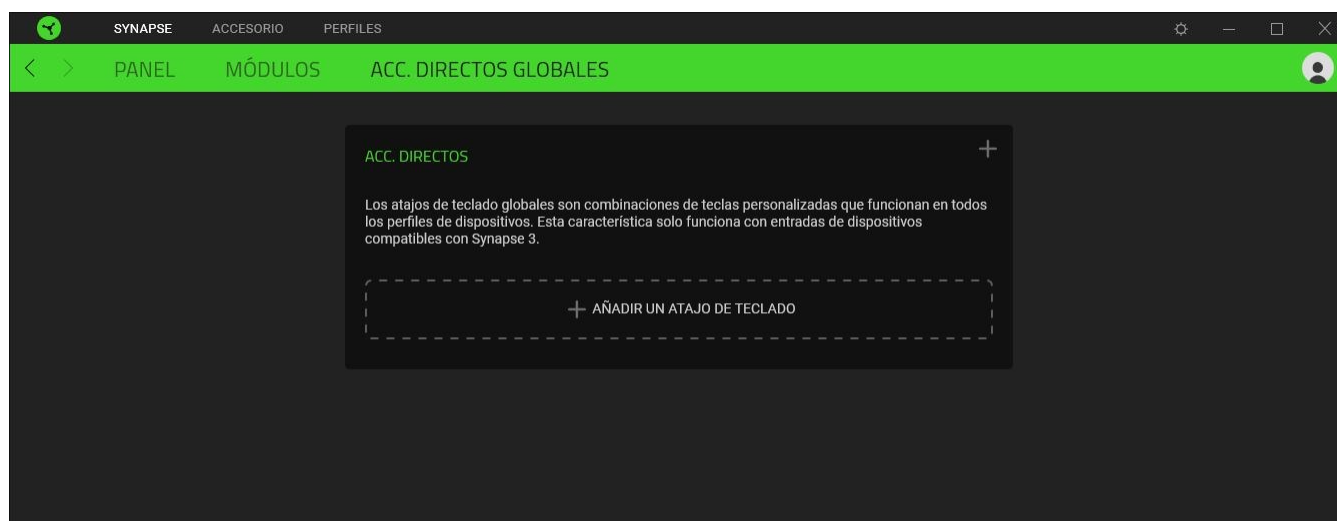

## PESTAÑA ACCESORIO

La pestaña Accesorio es la pestaña principal de superficie de carga. Desde aquí, puedes personalizar el brillo y la iluminación de tu superficie de carga cuando está en reposo, cargando o en carga rápida. Los cambios realizados en esta pestaña se guardan automáticamente en tu sistema y en el almacenamiento en la nube.

### Iluminación

La subpestaña Iluminación te permite modificar la iluminación de tu dispositivo Razer.

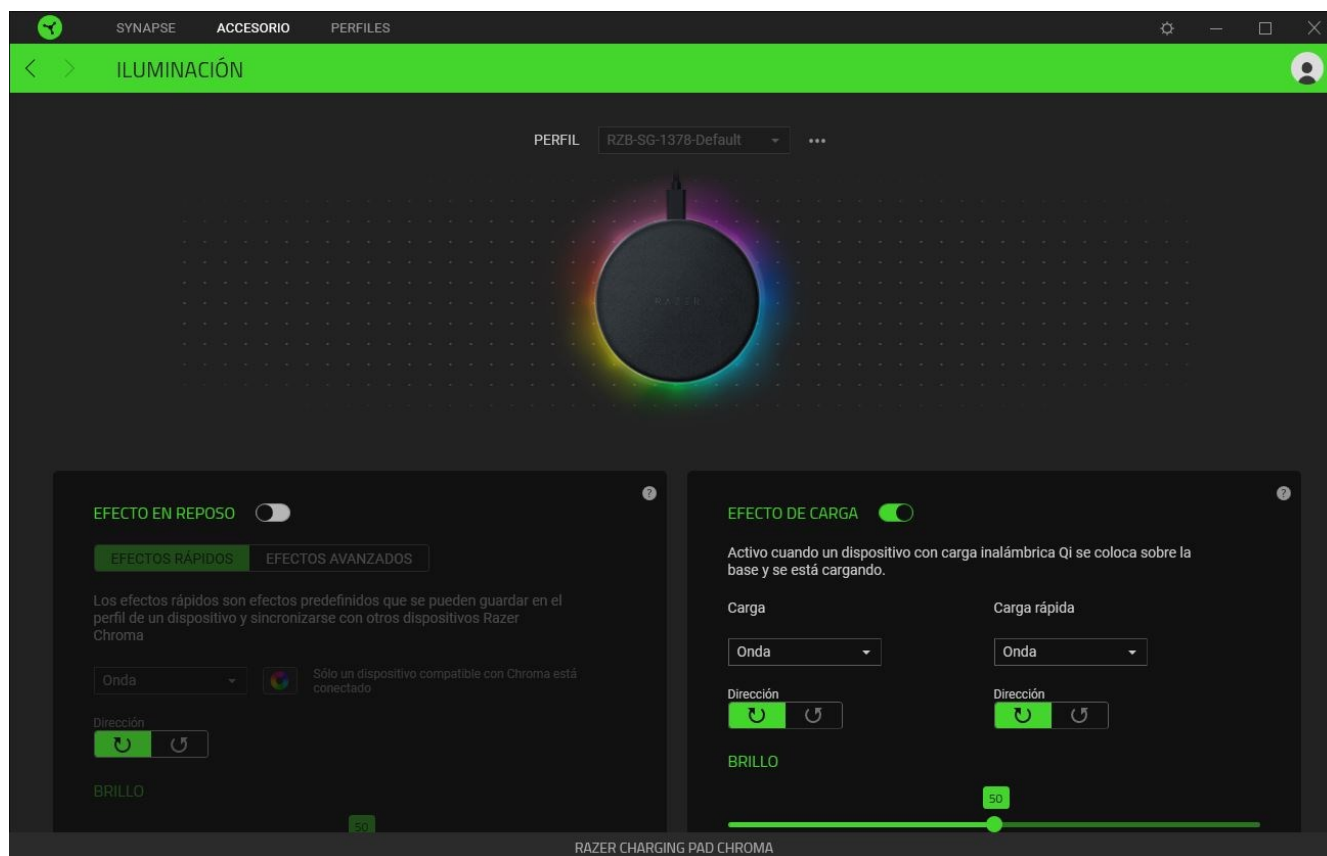

### Perfil





El perfil es el espacio de almacenamiento de datos donde se guarda la configuración del periférico de Razer. Por defecto, el nombre del perfil se basa en el nombre del sistema. Para añadir, renombrar, duplicar o eliminar un perfil, pulsa el botón Varios ( ●●● ).

### Efecto en reposo

Puedes aplicar un efecto cuando la superficie de carga está encendida pero no cargando un dispositivo o ajustar el brillo del efecto en reposo con el control deslizante de brillo correspondiente. Si quieres deshabilitar la opción Efecto en reposo, puedes usar el botón para alternarla.

## Efectos rápidos

Hay varios efectos rápidos que puedes seleccionar y aplicar a la iluminación de tu dispositivo:

	Nombre	Descripción	Cómo configurarlo
	Respiración	La iluminación se desvanece y se enciende gradualmente con los colores seleccionados.	Se pueden seleccionar 2 colores o hacer que el cambio se haga de forma aleatoria
	Rotación de espectro	La iluminación rotará entre los 16,8 millones de colores de forma continua.	No se requiere personalización adicional
	Estático	Los dispositivos se mantendrán iluminados con el color seleccionado	Seleccionar un color
	Onda	La iluminación se desplazará en la dirección seleccionada	Selecciona la dirección de onda en sentido horario o antihorario

Si tienes otros dispositivos de Razer compatibles con Chroma, puedes sincronizar los efectos rápidos pulsando el botón de sincronización de Chroma (  ).

 Solo se sincronizarán los dispositivos que admiten el efecto de iluminación seleccionado.

## Efectos Avanzados

La opción Efectos avanzados te permite elegir un efecto Chroma para usarlo en un dispositivo de Razer compatible con Chroma. Para comenzar a crear tu propio efecto Chroma, simplemente pulsa el botón Chroma Studio (  ).

## Efecto de carga

Puedes configurar un efecto rápido cuando la superficie de carga está cargando un dispositivo en modo estándar (5 W) o en modo rápido (10 W), o ajustar el brillo del efecto de carga con el control deslizante de brillo correspondiente. Si quieres deshabilitar la opción **Efecto de carga**, puedes usar el botón para alternarla.

 También puedes configurar la superficie de carga para que use efectos Chroma activos mientras carga. Para ello, habilita la opción **Dar prioridad a los juegos y efectos de aplicaciones compatibles con Razer Chroma cuando se está cargando**.

## Apagar iluminación

Habilita esta opción de ahorro de energía para deshabilitar la iluminación de tu dispositivo cuando se apaga la pantalla del sistema.

## PESTAÑA PERFILES

La pestaña Perfiles es una solución práctica para gestionar todos los perfiles y asociarlos a tus juegos y aplicaciones.

### Dispositivos

Esta subpestaña muestra qué perfiles utilizan los dispositivos Razer.

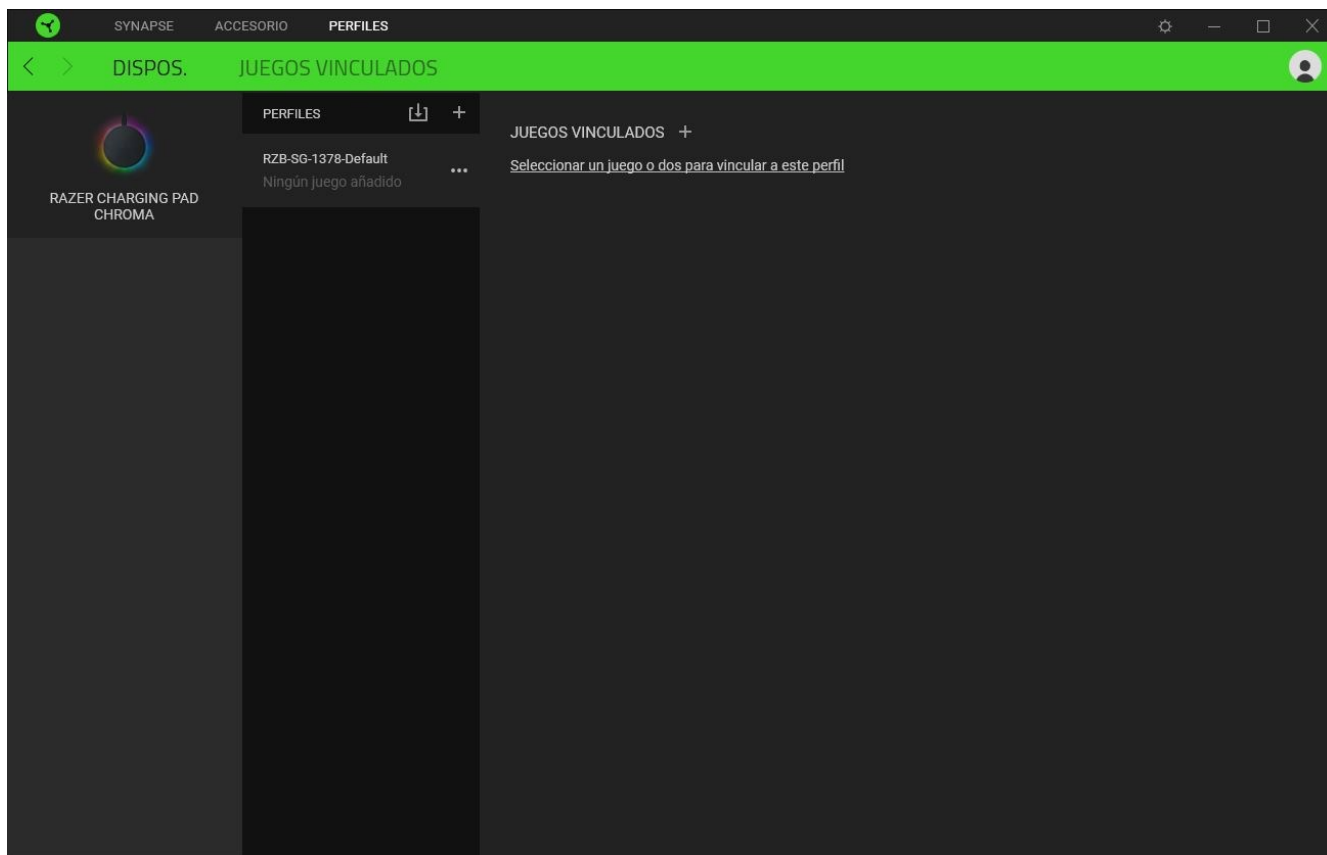

Para crear un perfil nuevo en un dispositivo, haz clic en el botón Añadir ( + ). Para renombrar, duplicar o eliminar un perfil, pulsa el botón Varios ( ●●● ). Cada perfil se puede configurar para que se active automáticamente cuando se ejecute una aplicación. Esto se hace a través de la opción Juegos vinculados.

## Juegos vinculados

La subpestaña Juegos vinculados te ofrece flexibilidad para añadir juegos, ver periféricos vinculados a juegos o buscar juegos añadidos. También puedes ordenar los juegos por orden alfabético, fecha de última partida o más jugados. Los juegos añadidos seguirán apareciendo aquí aunque no estén vinculados a ningún dispositivo Razer.

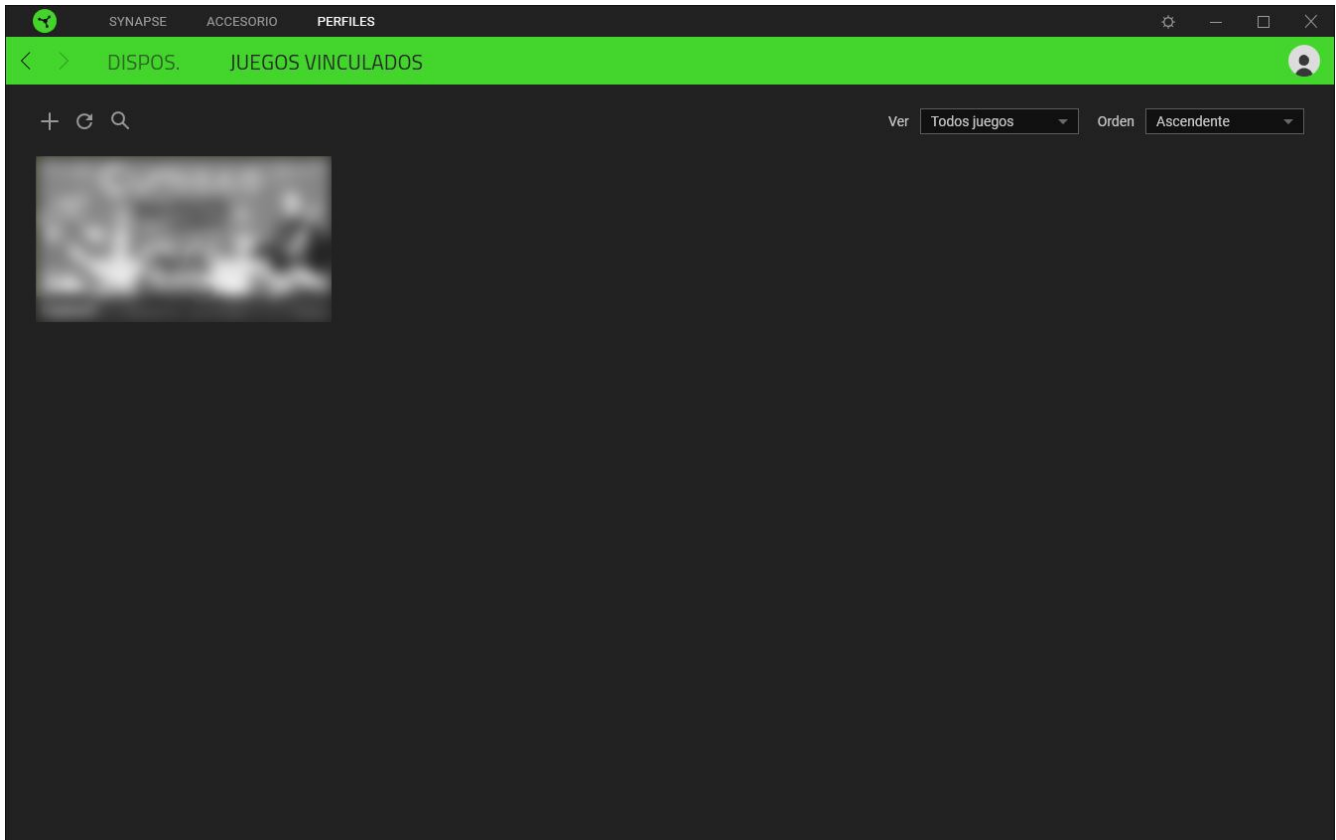

Para vincular juegos a dispositivos Razer conectados, simplemente haz clic en uno de los juegos de la lista, selecciona un dispositivo y su perfil para lanzarlo automáticamente durante la partida y elegir el dispositivo Razer con el que quedará vinculado. Una vez vinculado, puedes pulsar el botón Varios ( ●●● ) del dispositivo vinculado correspondiente para seleccionar el perfil del dispositivo deseado.

## VENTANA CONFIGURACIÓN

La ventana Configuración, a la que puedes acceder haciendo clic en el botón (⚙️) en Razer Synapse, te permite configurar el comportamiento al iniciar el dispositivo y elegir el idioma de Razer Synapse, ver las guías principales de cada dispositivo Razer conectado o realizar un restablecimiento de fábrica a cualquier dispositivo Razer conectado.

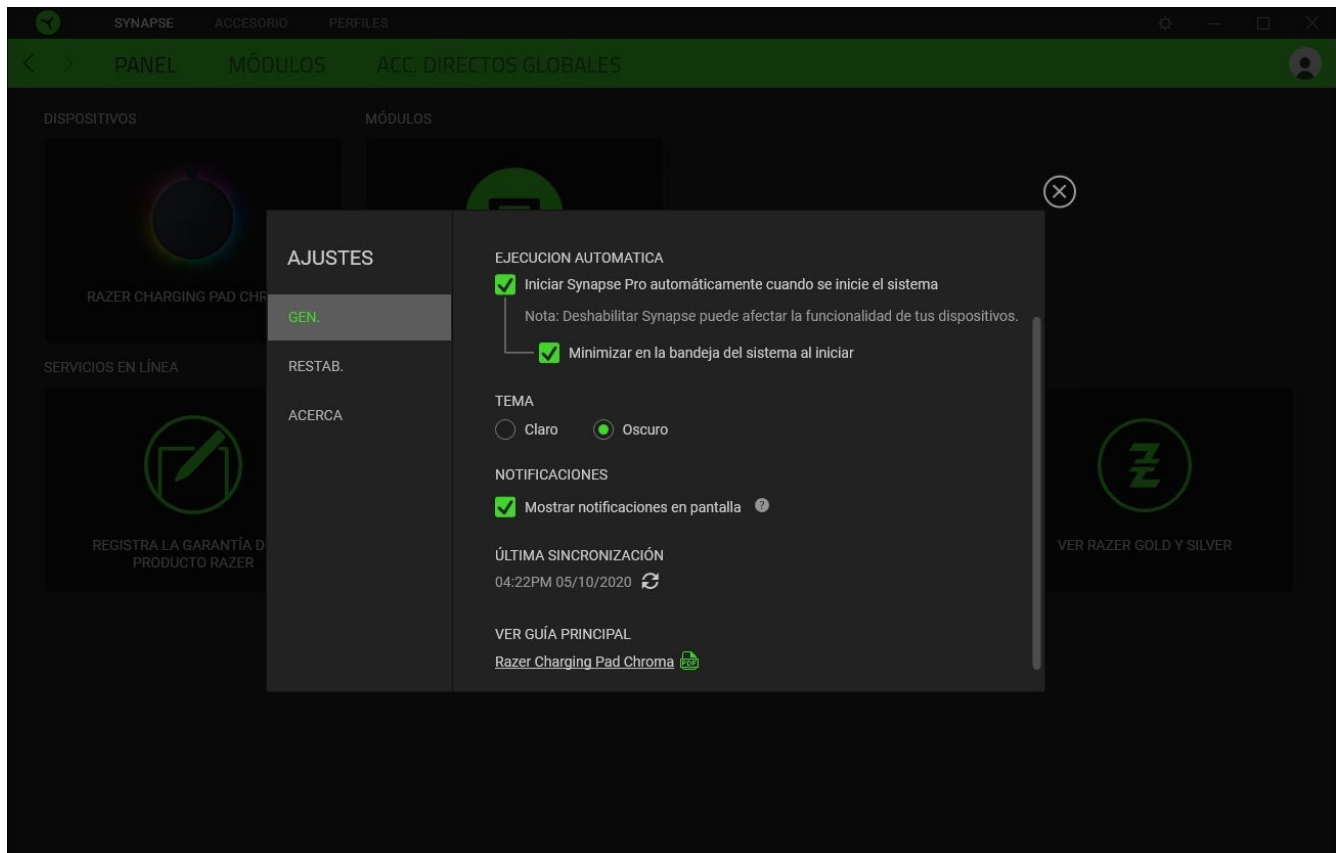

### Pestaña General

La pestaña predeterminada de la ventana de Configuración, la pestaña General, te permite cambiar el idioma del software y el comportamiento al iniciar, o ver la guía principal de todos los dispositivos Razer conectados. También puedes sincronizar manualmente tus perfiles a la nube (↻) o ver la guía principal de todos los dispositivos Razer conectados y módulos instalados.

### Pestaña Restablecimiento

La pestaña Restablecimiento te permite llevar a cabo un restablecimiento de fábrica en todos los dispositivos Razer conectados que tengan memoria integrada y/o restablecer los tutoriales de Razer Synapse para familiarizarte de nuevo con las nuevas funciones de Razer Synapse la próxima vez que lo inicies.

! *Al restablecer un dispositivo Razer, se borrarán todos los perfiles almacenados en las memorias integradas del mismo.*

## **Pestaña Acerca de**

La pestaña Acerca de muestra una breve información del software, la declaración del copyright y también proporciona enlaces relevantes para sus términos de uso. También puede utilizar esta pestaña para comprobar actualizaciones de software o como un acceso rápido a las comunidades sociales de Razer.

---

## 5. SEGURIDAD Y MANTENIMIENTO

### NORMAS DE SEGURIDAD

Con el fin de alcanzar la máxima seguridad durante el uso de la superficie de carga rápida wireless Razer Chroma de 10 W, te sugerimos adoptar las siguientes medidas:

- Si tuvieras algún problema al utilizar el dispositivo correctamente y las indicaciones de la resolución de problemas no dieran resultado, desconecta el dispositivo y llama a la línea de atención de Razer o accede a [support.razer.com](https://support.razer.com). No intentes de ningún modo reparar el dispositivo ni realizar tareas de mantenimiento por tu cuenta.
- No desmontes el dispositivo y no intentes hacerlo funcionar bajo circunstancias anormales. Hacer esto anulará la garantía.
- A la hora de utilizar un adaptador de corriente (no incluido) con el dispositivo, asegúrate de que el cable de tipo C esté completamente introducido en el adaptador de corriente antes de enchufarlo.
- Coloca el dispositivo sobre una superficie estable que permita una ventilación adecuada. No coloques el dispositivo sobre una superficie inestable ya que el dispositivo podría caerse, lo que podría causar lesiones, daños a la propiedad e incluso al producto en sí.
- No uses ni coloques el dispositivo cerca del agua, fuentes de humedad ni superficies mojadas.
- No uses ni coloques el dispositivo cerca de fuentes de calor, llama directa u otras superficies calientes como radiadores, fogones, chimeneas y velas.
- Toma precauciones a la hora de utilizar el dispositivo para evitar descargas eléctricas o daños; por ejemplo, desenchufa el dispositivo durante las tormentas eléctricas, asegúrate de secarte bien las manos antes de usar (y manipular) el dispositivo, mantenlo alejado de cualquier fuente de líquido y/o de calor y toma todas las precauciones que deban aplicarse de acuerdo a cada circunstancia.
- Evita pisar o pinzar el cable de tipo C, en especial en la zona de los enchufes, en los receptáculos de protección o en el punto donde sale del dispositivo.
- No sobrecargues las tomas de corriente de pared, los cables de extensión o los enchufes. Eso podría causar un incendio o una descarga eléctrica.
- La superficie de carga solo debe utilizarse con dispositivos móviles compatibles. Consulta el embalaje para saber si es compatible con tu dispositivo móvil. Razer no se hará responsable de los daños que pueda sufrir un dispositivo mientras se use la superficie de carga.
- No uses el dispositivo debajo de almohadas, mantas ni cerca de superficies inflamables, ya que el dispositivo generará calor durante la carga.

- Este dispositivo solo se debe utilizar con el tipo de alimentación indicado en el dispositivo. Si no estás seguro del tipo de fuente de alimentación, consulta con la compañía eléctrica local o con un técnico cualificado.
- Recurre a personal cualificado para realizar todo tipo de reparaciones. Esto puede ser necesario cuando el dispositivo se haya dañado de alguna forma, por ejemplo, si se daña el cable de carga de tipo C, si se derrama líquido sobre el dispositivo o se le cae algún objeto encima, si el dispositivo se ha visto expuesto a la lluvia o la humedad, si no funciona normalmente o si se ha caído.
- Mantén el dispositivo alejado de los líquidos o la humedad. El dispositivo debe funcionar dentro del rango específico de temperaturas de 0 °C (32 °F) a 40 °C (104 °F). Si la temperatura supera ese rango, desconecta o apaga el dispositivo para dejar que la temperatura se estabilice hasta un nivel óptimo.

## USO Y MANTENIMIENTO

Para mantenerse en buenas condiciones, la superficie de carga rápida wireless Razer Chroma de 10 W requiere un mantenimiento mínimo. Para evitar la acumulación de suciedad, recomendamos desconectar la superficie de carga una vez al mes y limpiarla con un paño suave o un hisopo de algodón. No uses jabón ni productos de limpieza agresivos.

---

## 6. ASPECTOS LEGALES

### INFORMACIÓN SOBRE DERECHOS DE AUTOR Y PROPIEDAD INTELECTUAL

© 2025 Razer Inc. Todos los derechos reservados. Razer, el logotipo de la serpiente de tres cabezas, el logotipo de Razer , "For Gamers. By Gamers.", y el logotipo de "Powered by Razer Chroma" son marcas comerciales o marcas registradas de Razer Inc. y/o sus empresas afiliadas en Estados Unidos y otros países. El resto de marcas registradas son propiedad de sus respectivos titulares y otros nombres de empresas y productos aquí mencionados pueden ser marcas comerciales de sus respectivas compañías.

Windows and the Windows logo are trademarks or registered trademarks of the Microsoft group of companies.

Razer Inc. ("Razer") puede tener derechos de autor, marcas comerciales, secretos comerciales, patentes, solicitudes de patentes u otros derechos de propiedad intelectual (registrados o no registrados) relativos al producto objeto de esta guía. La entrega de esta guía no otorga derechos de ningún tipo, como derechos de autor, marca comercial, patente u otro derecho de propiedad intelectual. Razer Superficie de Carga Rápida Wireless Razer Chroma de 10 W (el "Producto") puede diferir de las imágenes del embalaje u otras. Razer no asume ninguna responsabilidad sobre dichas diferencias o por cualquier error que pudiera aparecer. La información contenida aquí está sujeta a cambios sin previo aviso.

### GARANTÍA LIMITADA DEL PRODUCTO

Para obtener los términos más recientes y actuales de la Garantía limitada del producto, visita [razer.com/warranty](https://razer.com/warranty).

### LIMITACIÓN DE RESPONSABILIDAD

Razer no será en ningún caso responsable de ninguna pérdida de beneficios, pérdida de información o datos, especial, fortuita, indirecta, punitiva o consecuente, que surja de alguna forma de la distribución o la venta, reventa, uso o incapacidad para usar el Producto. La responsabilidad de Razer no podrá superar en ningún caso el precio de compra minorista del Producto.

### GENERAL

Estos términos estarán regidos y serán interpretados bajo las leyes de la jurisdicción en la cual se haya comprado el Producto. Si algún término de este documento se considera no válido o no aplicable, entonces dicho término (en la medida que no es válido ni aplicable), no tendrá efecto y se

considerará excluido sin invalidar ninguno de los términos restantes. Razer se reserva el derecho de corregir cualquier término en cualquier momento sin previo aviso.