



RAZER COBRA PRO

マスターガイド

Razer Chroma™ RGB 対応ワイヤレスゲーミングマウス、**Razer Cobra Pro** でライバルを圧倒し、魅了しましょう。Razer™ HyperSpeed Wireless と個別プログラム可能な 11 個のライティングゾーンでプレイを彩りながら、優れた没入感により自由にプレイを楽しむことができます。

目次

1. パッケージ内容	3
2. 必要なもの	4
3. 保証付き	5
4. 技術的な仕様	6
5. RAZER COBRA PRO のセットアップ	7
6. マウスの使用方法	11
7. RAZER SYNAPSE 経由での RAZER COBRA PRO の設定	13
8. 安全上の注意とメンテナンス	33
9. 法的権利	35

1. パッケージ内容

▪ Razer Cobra Pro

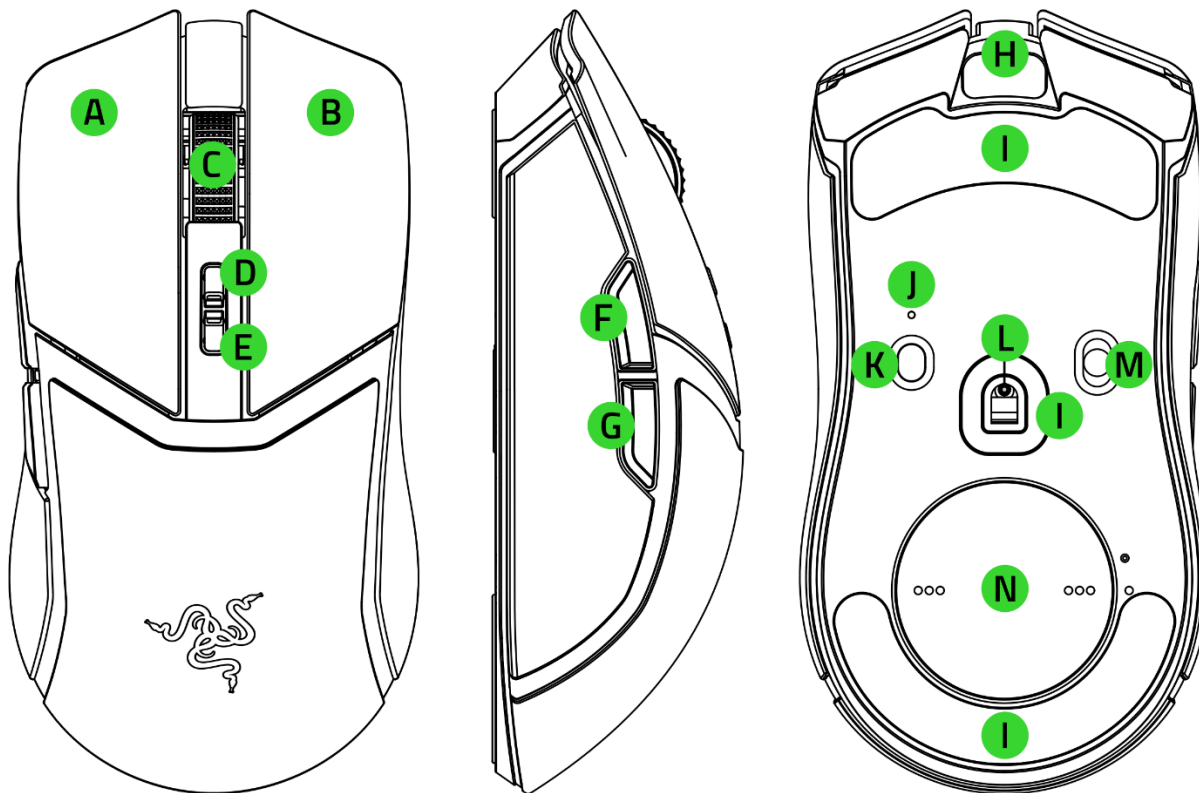

- A. 左マウスボタン
- B. 右マウスボタン
- C. スクロールホイール
- D. DPI ステージアップボタン*
- E. DPI ステージダウンボタン*
- F. マウスボタン 5
- G. マウスボタン 4
- H. USB Type C ポート
- I. PTFE マウスソール
- J. プロファイルインジケータ

- K. プロファイルボタン
- L. Razer™ Focus Pro 30K オプティカルセンサー
- M. スライダースイッチ
 - Bluetooth モード
 - 電源オフモード
 - Razer™ HyperSpeed Wireless (2.4 GHz) モード
- N. ワイヤレスドングルコンパートメント / カバーパック**

*DPI ステージは、400、800、1600 (デフォルト)、3200、6400 です。Razer Synapse でカスタマイズ可能です。

**Razer Wireless Charging Puck と交換可能で、Razer Mouse Dock Pro でワイヤレス充電が可能です (それぞれ別売)。

- Razer HyperSpeed Wireless Dongle + USB ドングル用アダプター

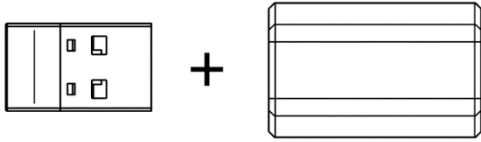

- USB Type A to C Speedflex ケーブル

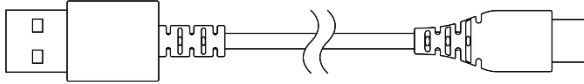

- 重要な製品情報ガイド

2. 必要なもの

製品要件

- USB Type A ポートまたは Bluetooth 接続

RAZER SYNAPSE 動作要件

- Windows® 10 64 ビット以降
- インターネット接続 (ソフトウェアインストール用)

3. 保証付き



製品を登録して特典を手に入れましょう

razerid.razer.com/warranty

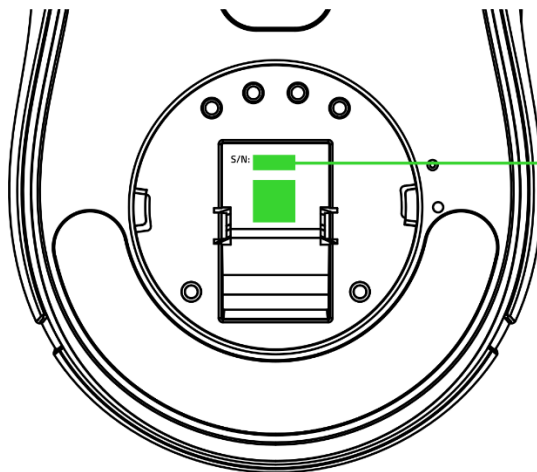

本製品のシリアル番号は、こちらに表示されています。

4. 技術的な仕様

- フォームファクタ: 左右対称の右利き用
- 接続仕様:
 - Bluetooth
 - Razer HyperSpeed Wireless (2.4 GHz)
 - 有線 - Speedflex USB Type C ケーブル
- バッテリー持続時間
 - Bluetooth で最大 170 時間
 - Razer HyperSpeed Wireless で最大 100 時間 (1000Hz で連続使用)
 - 最大 33 時間 (Razer HyperPolling Wireless Dongle、Mouse Dock Pro* と共に 4000Hz で連続使用)

**いずれも別売*

- RGB ライティング: Razer Chroma RGB (スクロールホイール、ロゴ、マルチゾーンアンダーグロー)
- センサー: Focus Pro 30K オプティカルセンサー
- 最大感度 (DPI): 30000
- 最大速度 (IPS): 750
- 最大加速度 (G): 70
- プログラム可能なボタン: 8
- スイッチのタイプ: 第 3 世代オプティカルマウススイッチ
- スイッチのライフサイクル: クリック 9,000 万回
- オンボードメモリプロファイル: 5
- マウスソール: 100% PTFE
- ケーブル: Razer™ Speedflex USB Type C ケーブル
- ドック対応: Razer Mouse Dock Pro と Razer Wireless Charging Puck (いずれも別売)
- ポーリングレート / 間隔: 1000 Hz (Mouse Dock Pro または HyperPolling Wireless Dongle (別売) を使用して最大 4000 Hz)

5. RAZER COBRA PRO のセットアップ

マウスの充電方法

USB Type A to C ケーブルを PC の USB ポートから Razer Cobra Pro に接続します。空になったバッテリーは、約 4 時間で完全に充電されます。

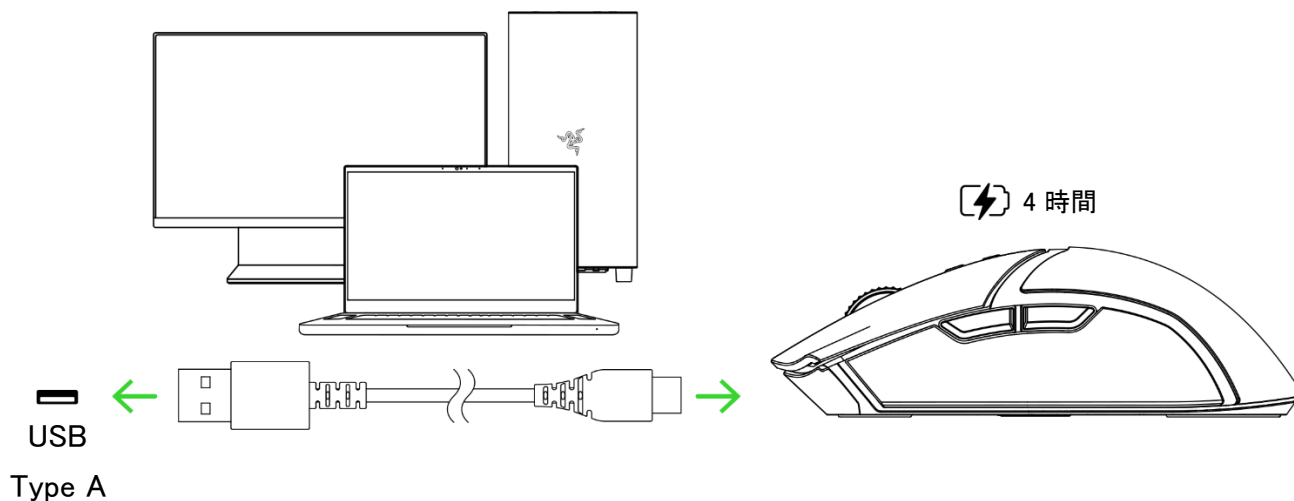

- i** 最高のパフォーマンスが発揮できるように、マウスを最初に使用する前に完全に充電してください。プロンプトが表示されたら Razer Synapse をインストールするか、razer.com/synapse からインストーラーをダウンロードします

マウスの接続方法

A. 有線 モードの場合

有線モードで使用するには、充電ケーブルを使用してマウスを PC の USB ポートに接続します。

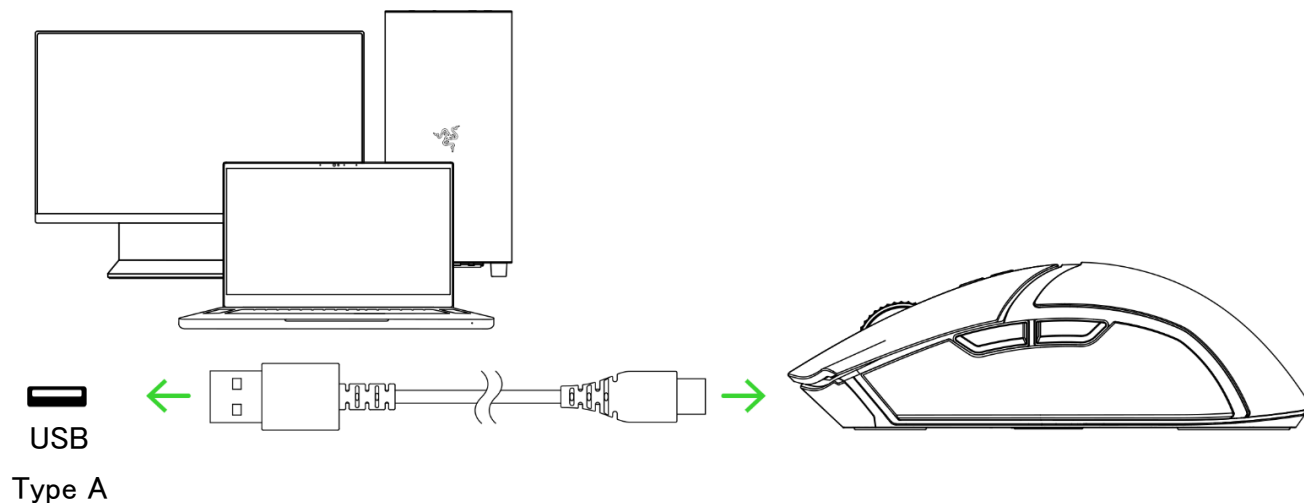

B. Razer™ HyperSpeed Wireless (2.4 GHz) モードの場合

1. USB Type A to C ケーブルを使用してワイヤレス dongle を PC に接続します。

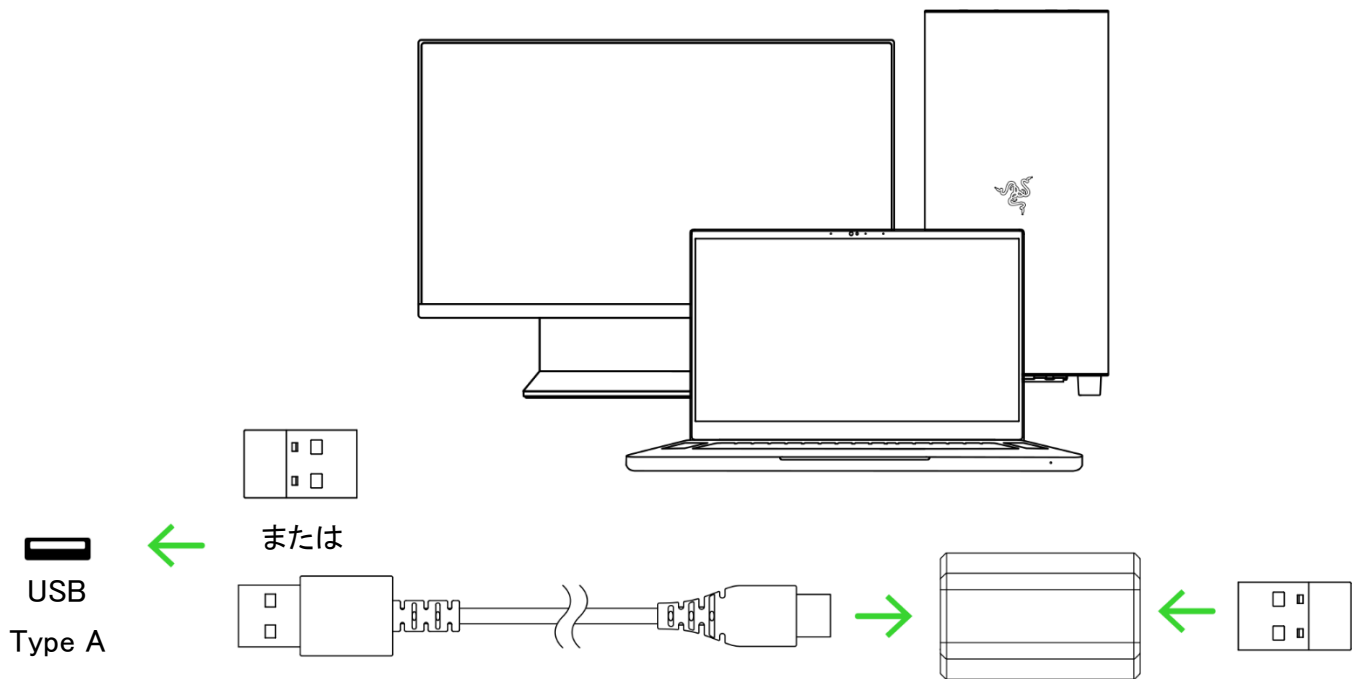

2. スライダスイッチを押して Razer™ HyperSpeed Wireless (2.4 GHz) モードにします。

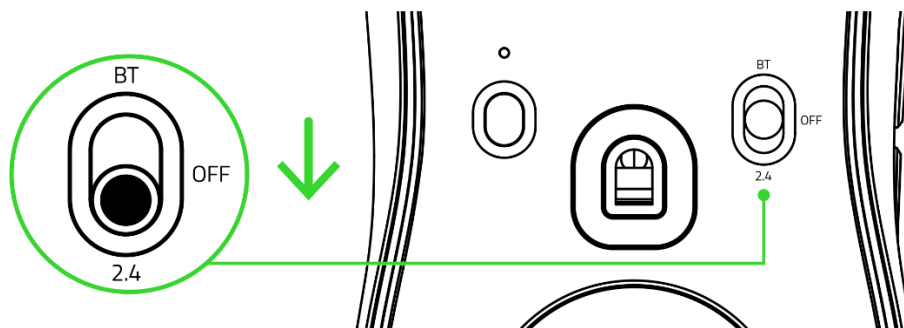

これで、Razer Cobra Pro が Razer HyperSpeed Wireless (2.4 GHz) モードで使えるようになりました。

C. Bluetooth モードの場合

1. スライダースイッチを押して Bluetooth モード（※）に切り替えます。

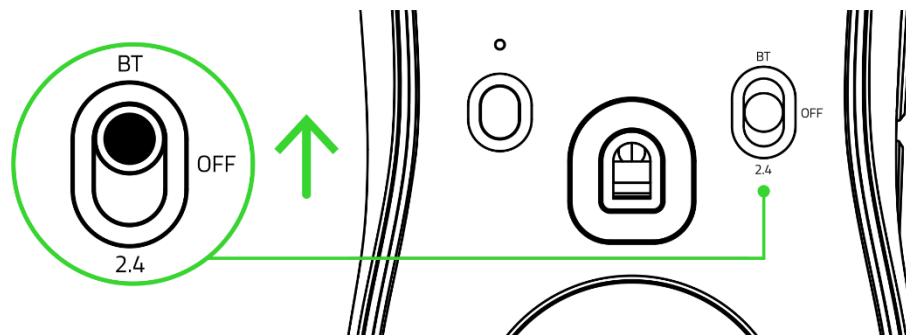

2. マウスボタン 5、スクロールホイール、右マウスボタンを同時に 3 秒間押し続けてペアリングモードを起動します。マウスがペアリングモードになると、Razer のロゴが一定周期で 2 回点滅します。

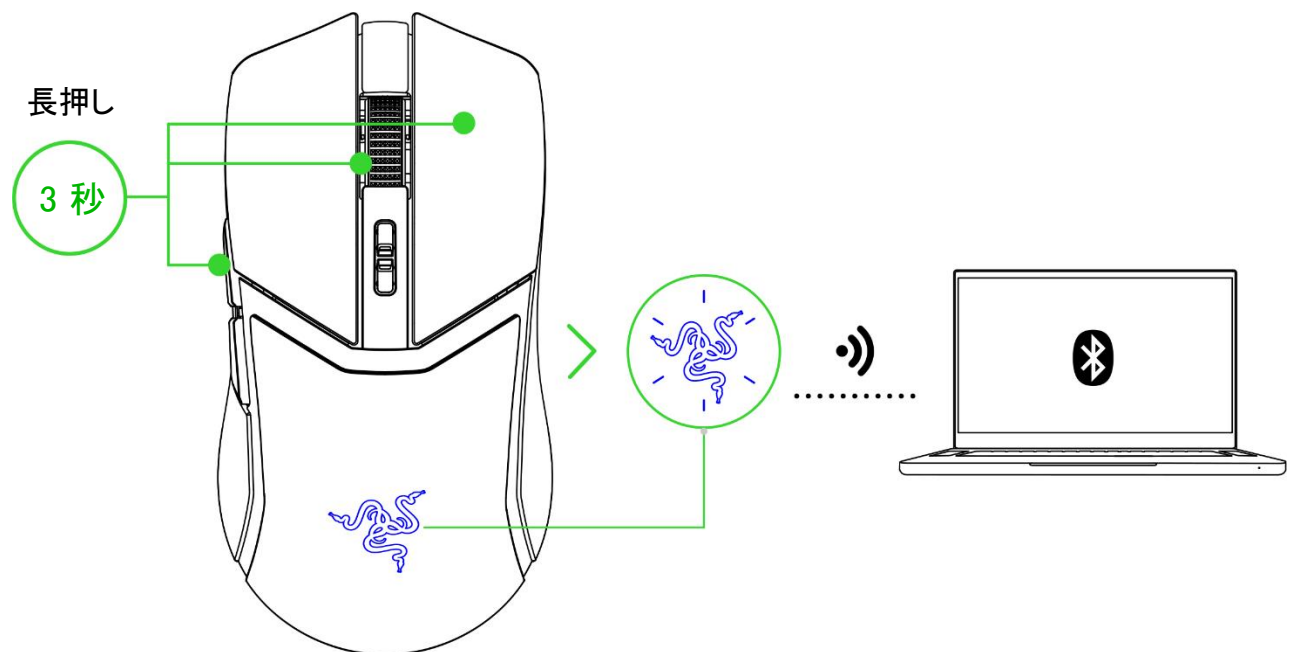

3. デバイスで Bluetooth を有効にして、検出されたデバイスのリストから「Cobra Pro」を選択します。

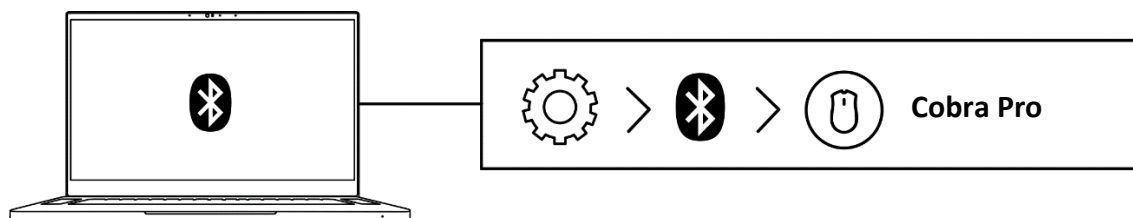

4. マウスとデバイス間のペアリングが完了するまで待ちます。ペアリングが成立すると、Razer ロゴが短時間青色に点灯します。

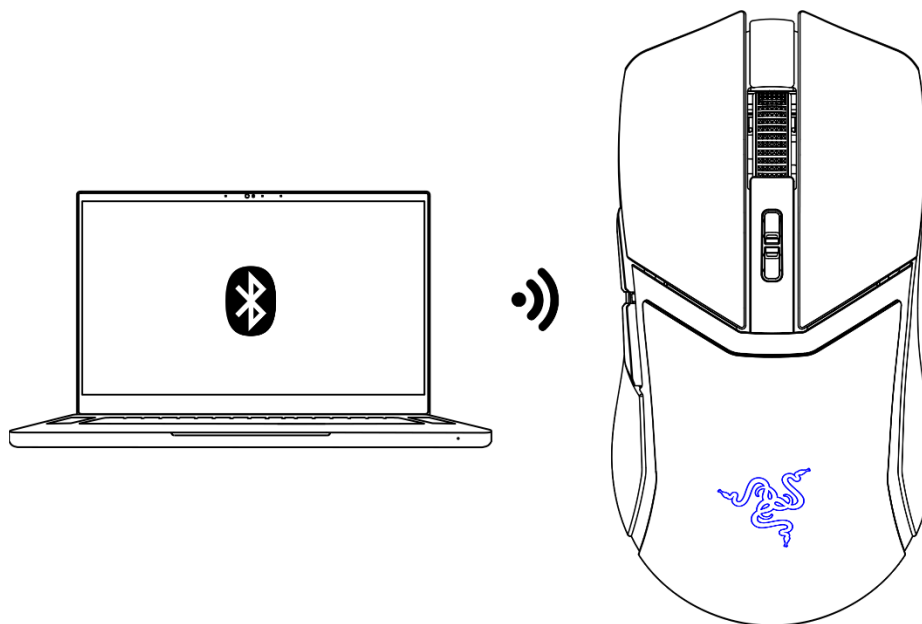

- i** ペアリングが完了すると、Bluetooth モードがアクティブで、通信範囲内にあれば、Razer Cobra Pro はデバイスに自動的に再接続します。接続の高速化と安定化のため、デバイス同士を近づけて配置してください。

これで、Razer Cobra Pro が Bluetooth モードで使えるようになりました。

6. マウスの使用方法

バッテリー残量低下の通知

マウスのバッテリー残量が 5% 未満になるとスクロールホイールが一定周期で赤色に 2 回点滅します。このライティングシーケンスは、バッテリーが完全に消耗するか、マウスを充電ケーブルで PC に接続するまで繰り返されます。

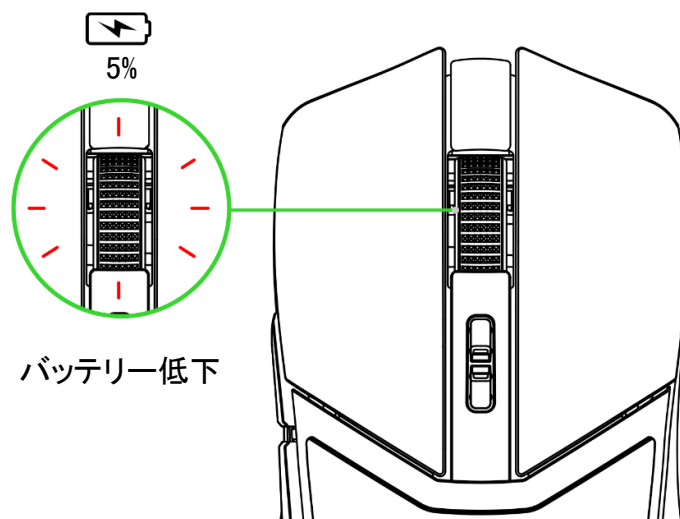

DPI の変更

DPI ステージアップボタンまたは DPI ステージダウンボタンを押して自分のプレイスタイルに合わせてマウスの DPI を変更したり、Razer Synapse アプリを使用して感度の設定を微調整したりできます。

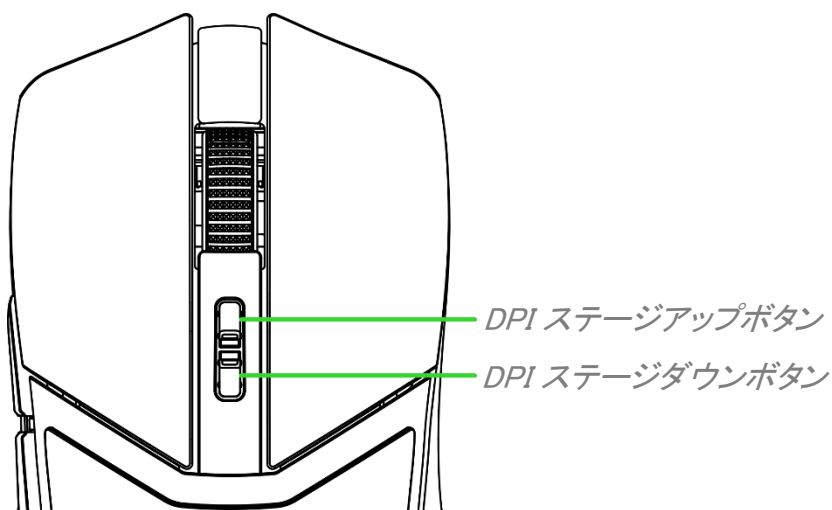

i Razer Synapse がインストールされている場合、DPI ステージを切り替えると、プロンプトが画面に表示されます。

プロフィール間の切り替え

Razer Cobra Pro では、最大 5 つのプロファイルを Razer Synapse アプリから保存でき、アプリをインストールしていないシステムでもこれらのプロファイルを使用できます。プロフィールボタンを押すごとに、次のプロフィールに切り替わります。プロフィールインジケータにはアクティブなプロフィールに応じた色が表示されます。[プロフィール保存について詳細はこちら](#)

プロフィール	指定色
有効なプロフィール	白
プロフィール 1	赤
プロフィール 2	緑
プロフィール 3	青
プロフィール 4	シアン

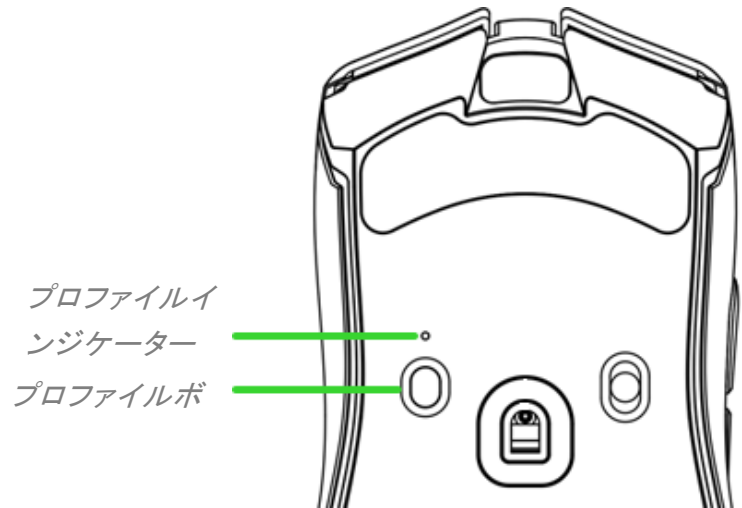

7. RAZER SYNAPSE 経由での RAZER COBRA PRO の設定

- i** 免責事項: インストール、アップデート、クラウドベースの機能についてはインターネット接続が必要です。Razer ID アカウントの登録が推奨されますが、これは任意です。示されたすべての機能は現在のソフトウェアバージョン、接続デバイス、サポートされるアプリとソフトウェアに基づいて変更される場合があります。

SYNAPSE タブ

Razer Synapse をインストールした後の初期起動画面では [Synapse] タブが表示されます。このタブでは [ダッシュボード] サブタブを表示できます。

ダッシュボード

[ダッシュボード] サブタブでは Razer Synapse の概要が表示され、お手元の全ての Razer デバイス、モジュールならびにオンラインサービスにアクセスできます。

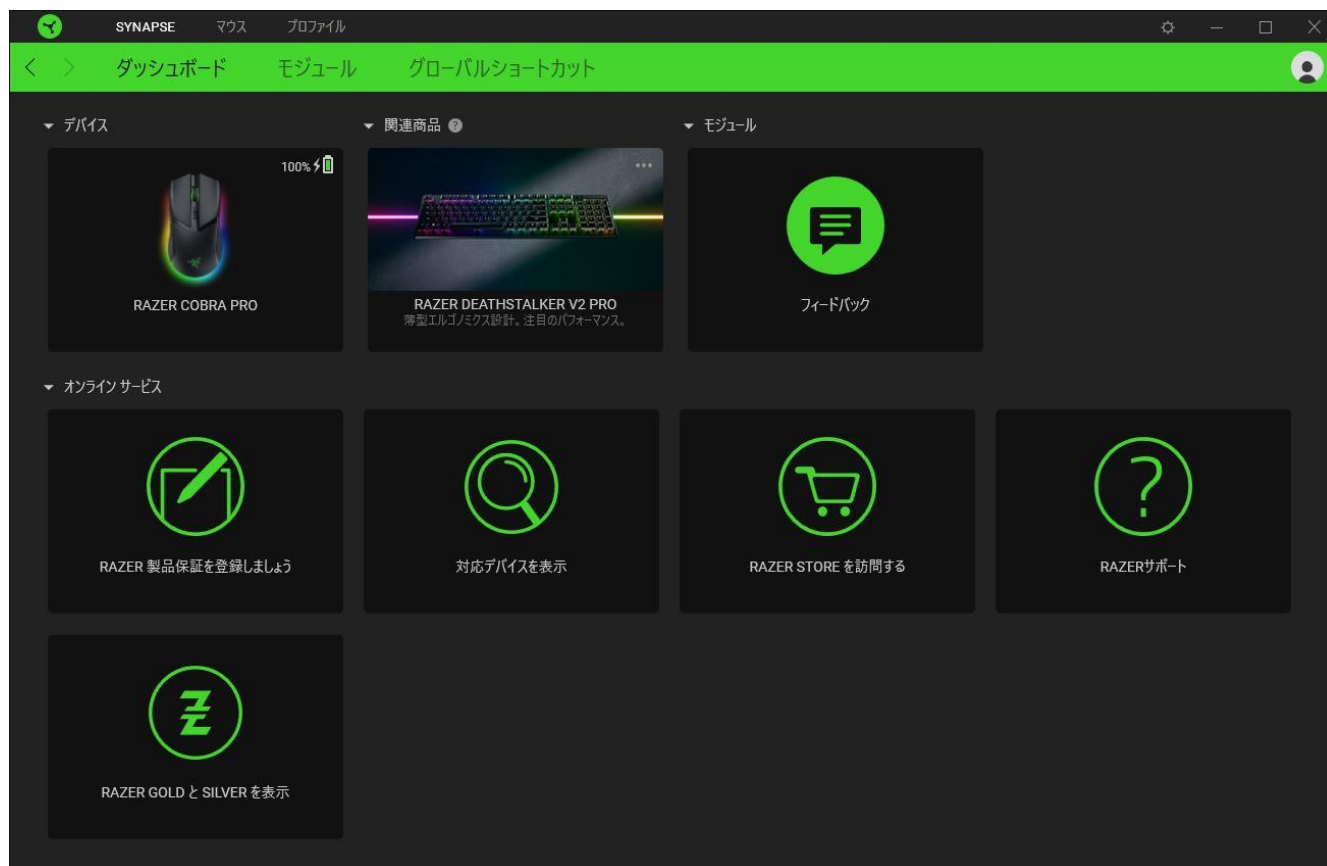

モジュール

[モジュール] サブタブには、インストールされているすべてのモジュールとインストール可能なモジュールが表示されます。



グローバル ショートカット

すべてのデバイスプロファイルで適用される、Razer Synapse 対応デバイスの入力からのカスタマイズ可能なキー組み合わせのバインド操作または Razer Synapse 機能。[>プロファイルについて詳細はこちら](#)

! Razer Synapse 対応デバイスの入力のみが認識されます。



マウス タブ

Razer Cobra Pro のメインタブが [マウス] タブです。ここではデバイスのボタン割り当て、DPI 感度、スクロールホイールステージ、ライティングなどの各種設定を変更することができます。このタブに適用された変更内容は、システム上およびクラウドストレージ上に自動保存されます。

カスタマイズ

[カスタマイズ] サブタブはマウスのボタン割り当てを変更するのに使用します。

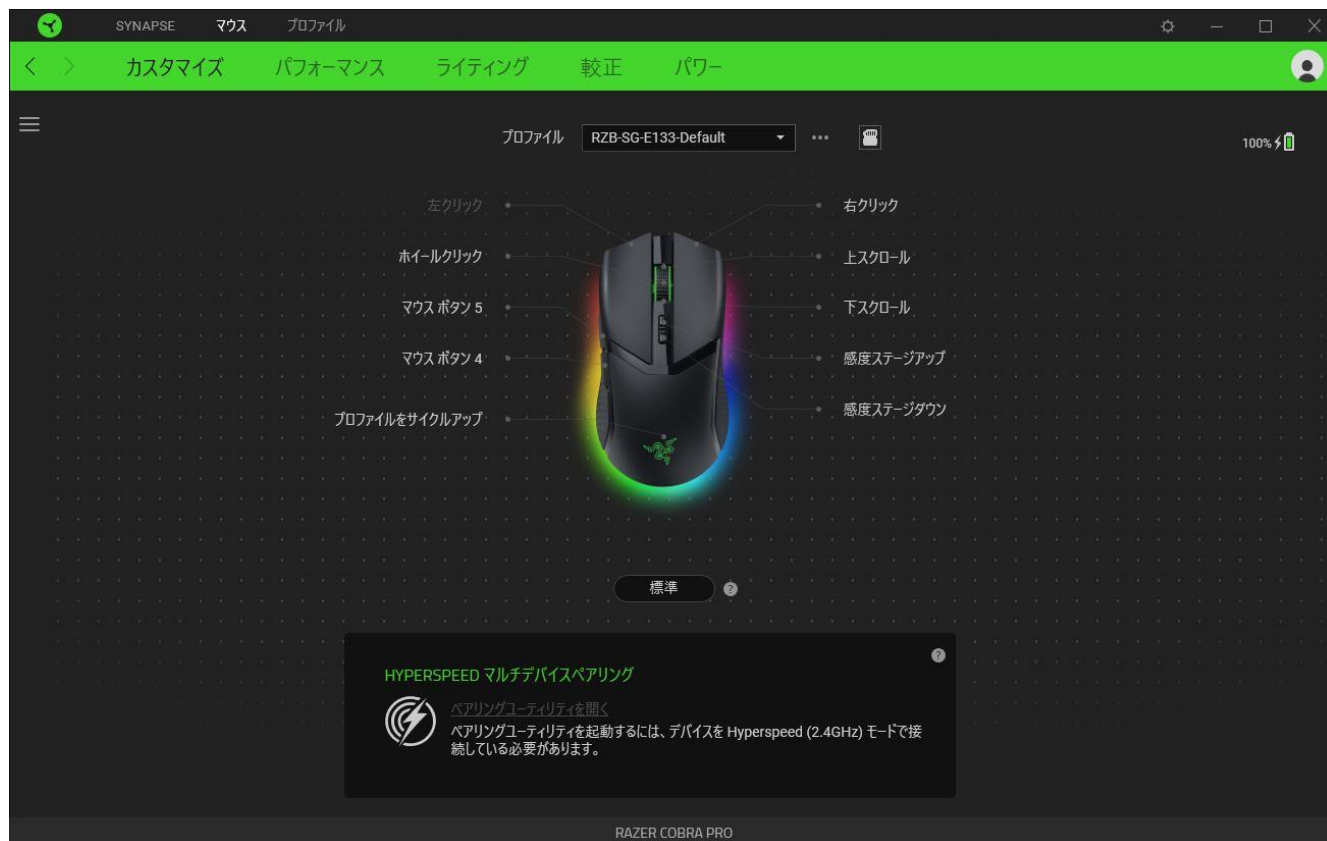

プロフィール

プロフィールはお使いの Razer 周辺機器の設定を維持するためのデータ保存先です。デフォルト設定ではプロフィール名はお使いのシステム名に基づいています。プロフィールの追加、名前変更、コピーまたは削除を行うには、プロフィールの対応する [その他] ボタン (●●●) を押します。

標準 / Hypershift

Hypershift モードは、Hypershift キーを押したときに起動する 2 セット目のボタン割り当てです。デフォルト設定の場合、Hypershift キーは Razer Synapse 対応キーボードの FN キーに割り当てられますが、好きなマウスボタンを Hypershift キーとして割り当てることもできます。

HyperSpeed マルチデバイスペアリング

この機能を使って追加の HyperSpeed 対応デバイスを Razer Cobra Pro の Razer HyperSpeed Wireless Dongle とペアリングします。ワイヤレスドングルはキーボードとマウスに同時に対応できるため、周辺機器ごとに個別のドングルを使用する必要がありません。

! この機能を使用するには、Razer Cobra Pro を Razer HyperSpeed Wireless (2.4 GHz) モードで接続する必要があります。各周辺機器は 1 度に 1 個のみのドングルに接続できます。

プロファイルの保存

Razer Cobra Pro では、最大 5 つのプロファイルを Razer Synapse アプリから保存でき、アプリをインストールしていないシステムでもこれらのプロファイルを使用できます。

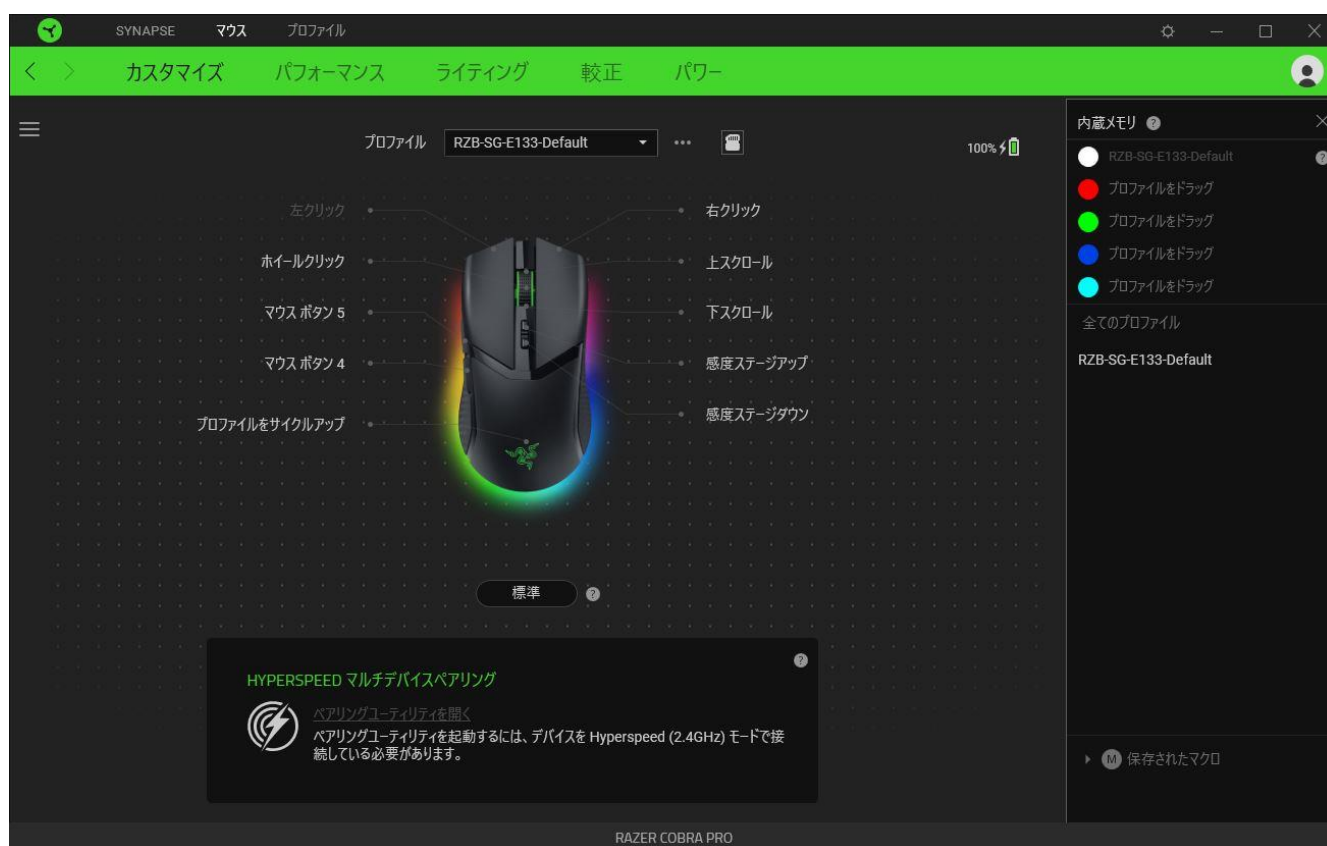

利用できるオンボードメモリスロットにプロファイルを割り当てるには、オンボードプロファイルボタン () をクリックし、目的のメモリスロットに割り当てるプロファイルをドラッグします。

サイドバー

[サイドバー] ボタン (≡) をクリックすると Razer Cobra Pro に現在設定されている全てのボタン割り当てが表示されます。

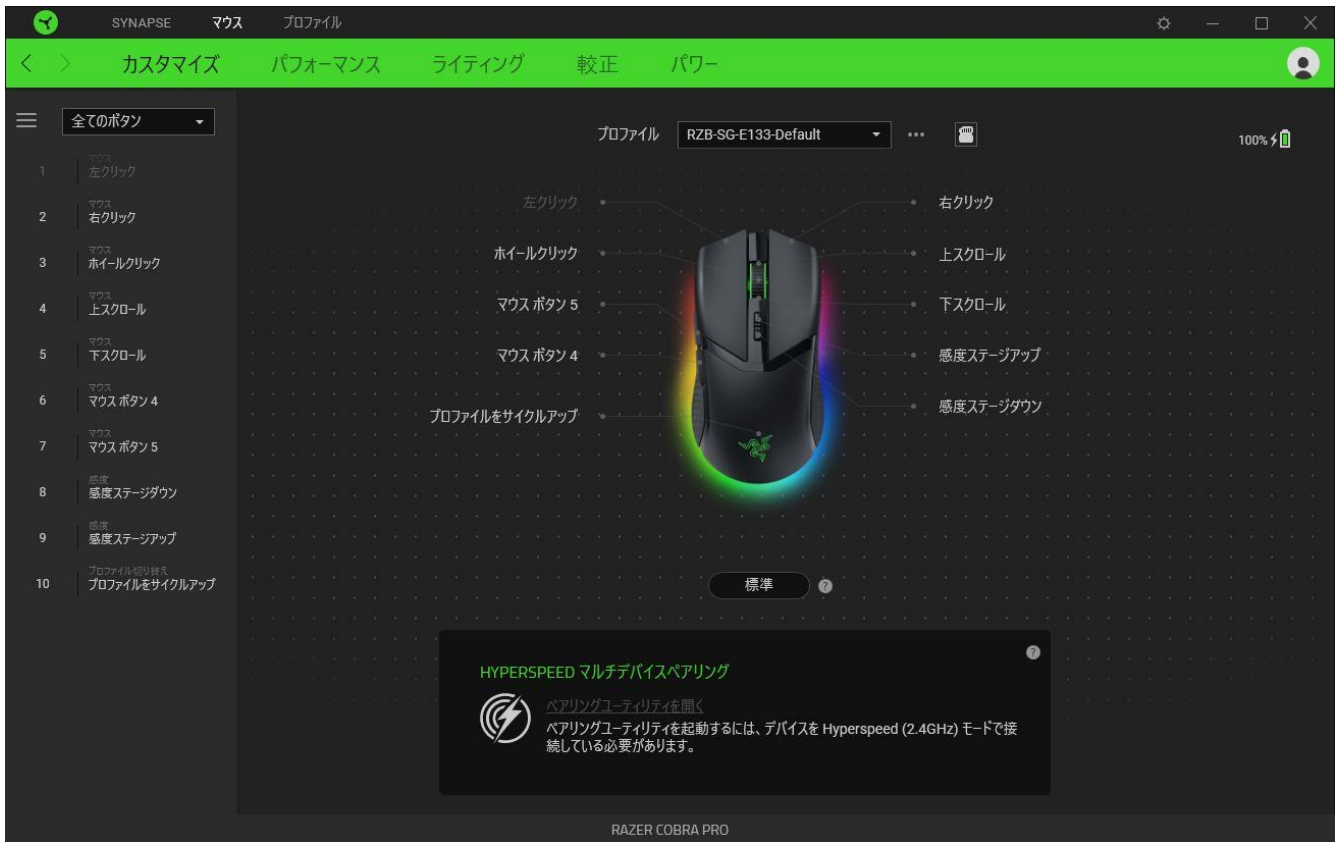

また [カスタマイズ] タブ内でボタン割り当てを選択することでその割り当てまで設定をスキップすることができます。

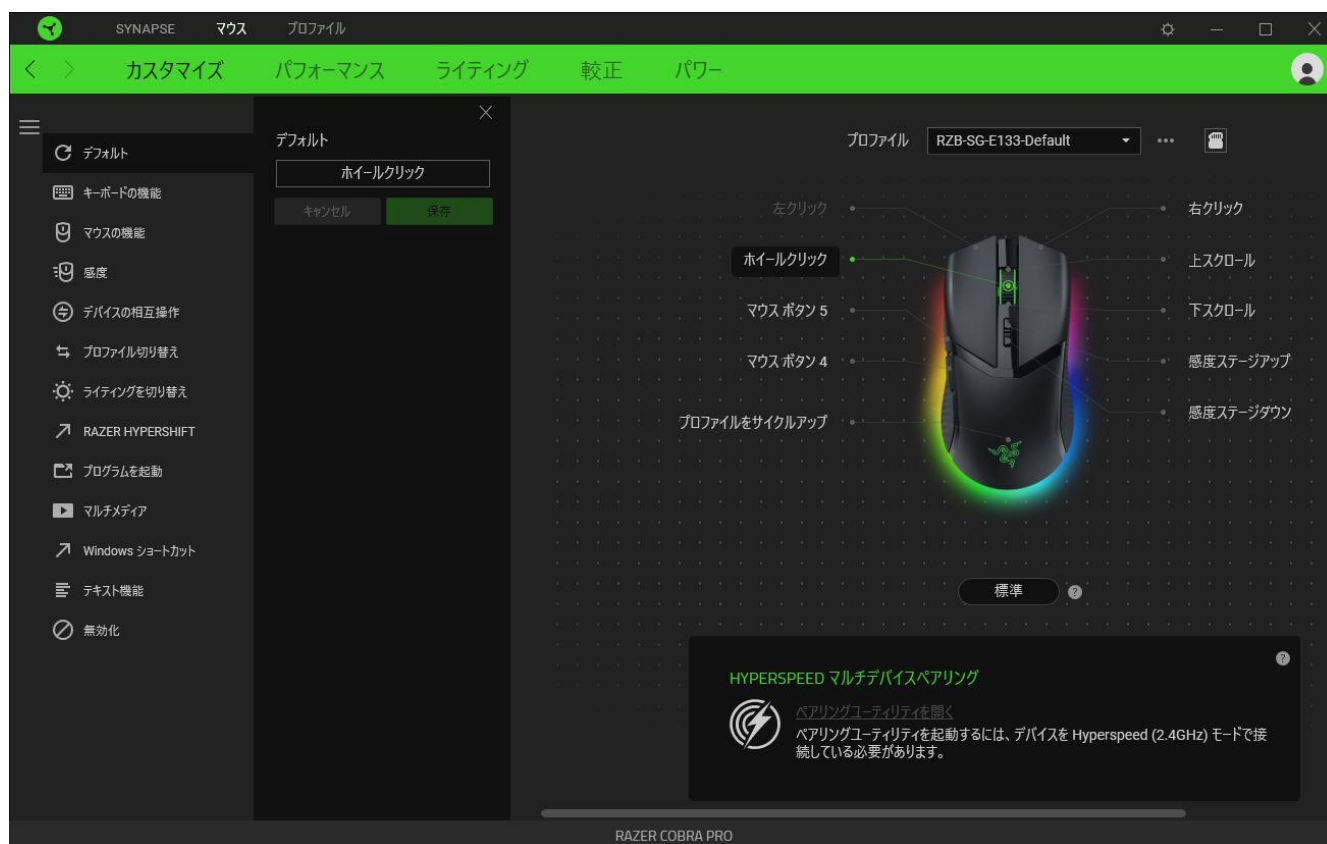

マウスボタンを元の設定に戻すオプションです。

キーボード機能

ボタン割り当てをキーボードの機能に変更するオプションです。またボタンを押し込んでいる間はそのキーボード機能を連射させる「ターボモード」を有効化することもできます。

マウス機能

ボタン割り当てを別のマウスの機能に変更するオプションです。選択できる機能は以下の通りです。

- 左クリック - 割り当てられたボタンを使用して左マウスクリックを行います。
- 右クリック - 割り当てられたボタンを使用して右マウスクリックを行います。
- スクロールクリック - ユニバーサルスクロール機能を有効にします。
- ダブルクリック - 割り当てられたボタンを使用して左マウスボタンをダブルクリックします。
- マウスボタン 4 - 多くのインターネットブラウザで「戻る」コマンドを実行します。
- マウスボタン 5 - 多くのインターネットブラウザで「進む」コマンドを実行します。

- スクロールアップ - 割り当てられたボタンを使用して「スクロールアップ」コマンドを実行します。
- スクロールダウン - 割り当てられたボタンを使用して「スクロールダウン」コマンドを実行します。
- 左スクロール - 割り当てられたボタンを使用して「左スクロール」コマンドを実行します。
- 右スクロール - 割り当てられたボタンを使用して「右スクロール」コマンドを実行します。
- スクロールアップ繰り返し - 割り当てられたボタンを押し続けている間、「スクロールアップ」コマンドを実行し続けます。
- スクロールダウン繰り返し - 割り当てられたボタンを押し続けている間、「スクロールダウン」コマンドを実行し続けます。

またボタンを押し込んでいる間は一部のマウス機能を連続してオン・オフさせる「ターボモード」を有効化することもできます。

感度

Razer Cobra Pro の DPI 設定をボタンひとつで操作できる機能です。以下は、感度に関するオプションとその説明です。

- 感度クラッチ - 指定のボタンが押し込まれている間、マウス感度を事前に設定された DPI に変更します。ボタンを放すと元の感度に戻ります。
- 感度ステージアップ - 現在の感度を 1 ステージ上げます。
- 感度ステージダウン - 現在の感度を 1 ステージ下げます。
- On-The-Fly Sensitivity - 指定されたボタンを押してスクロールホイールを上下させることで現在の DPI を上下に変更できます。
- 感度ステージを上げる - 現在の感度ステージを 1 上げます。最大感度ステージに到達した状態でもう一度ボタンを押すとステージ 1 に戻ります。
- 感度ステージを下げる - 現在の感度ステージを 1 下げます。最低感度ステージに到達した状態でもう一度ボタンを押すと最大感度ステージに戻ります。

[感度ステージについての詳細はこちら](#)

M マクロ

「マクロ」は特定のキーストロークとボタン押し込みのシーケンスを事前に記録したものを指し、これを実行すると正確なタイミングでシーケンスを再現します。ボタンの機能をマクロに設定することで、一連のコマンドを簡単に実行することが可能です。この機能は、マクロモジュールをインストールしている場合にのみ表示されます。

🔗 プロファイルの切り替え

「プロファイルの切り替え」を使えば使用するプロファイルを素早く切り替え、異なるボタン割り当て一式を新たに読み込みます。尚、プロファイルを切り替えると画面上に通知が表示されます。

🔄 デバイスの相互操作

デバイスの相互操作機能を使用すると、他の Razer Synapse 対応デバイスの機能を変更できます。これらの機能の一部は、Razer マウスの感度ステージを変更するために Razer キーボードを使用する場合など、デバイス固有の機能です。

↗ Razer Hypershift

ボタンを Razer Hypershift に設定することで、ボタンが押し込まれている間は Hypershift モードが有効になります。

🖱️ プログラムの起動

「プログラムの起動」を使うと割り当てたボタンを使ってアプリやウェブサイトを開くことができます。「プログラムの起動」を選択する際は、起動すべき特定のアプリを選択するか、もしくは訪問したいウェブサイトの URL を入力します。

▶️ マルチメディア

お使いの Razer デバイスにマルチメディア用操作を割り当てるオプションです。選択できるマルチメディア用操作は以下の通りです。

- 音量ダウン - オーディオ出力を下げます。
- 音量アップ - オーディオ出力を上げます。
- 音量ミュート - オーディオをミュートにします。
- マイク音量アップ - マイクのボリュームを上げます。
- マイク音量ダウン - マイクのボリュームを下げます。
- セルフミュート - マイクをミュートにします。
- すべてミュート - マイクとオーディオ出力をどちらもミュートにします。
- 再生 / 一時停止 - 現在のメディアを再生、一時停止、または再生を再開します。
- 前のトラック - 前のメディアトラックを再生します。
- 次のトラック - 次のメディアトラックを再生します。

↗ Windows ショートカット

Windows OS ショートカット用コマンドをマウスボタンに割り当てるオプションです。詳細は以下にアクセスしてください support.microsoft.com/ko-ja/126449

☰ テキスト機能

「テキスト機能」は事前に用意したテキストをボタンひとつで記入できます。希望するテキストを該当する欄に書き込んでおけば、割り当てボタンが押される度に同じ文章が書きこまれます。この機能は Unicode を完全サポートしているため、キャラクターマップから選択した特殊記号も入力可能です。

⊘ 無効化

このオプションを選択すると割り当てたキーが使用できなくなります。選択したボタンを使用したくない場合、または作業に干渉する場合には [無効化] を使用します。

パフォーマンス

[パフォーマンス] サブタブでは感度、加速度、ポーリングレートを変更できます。

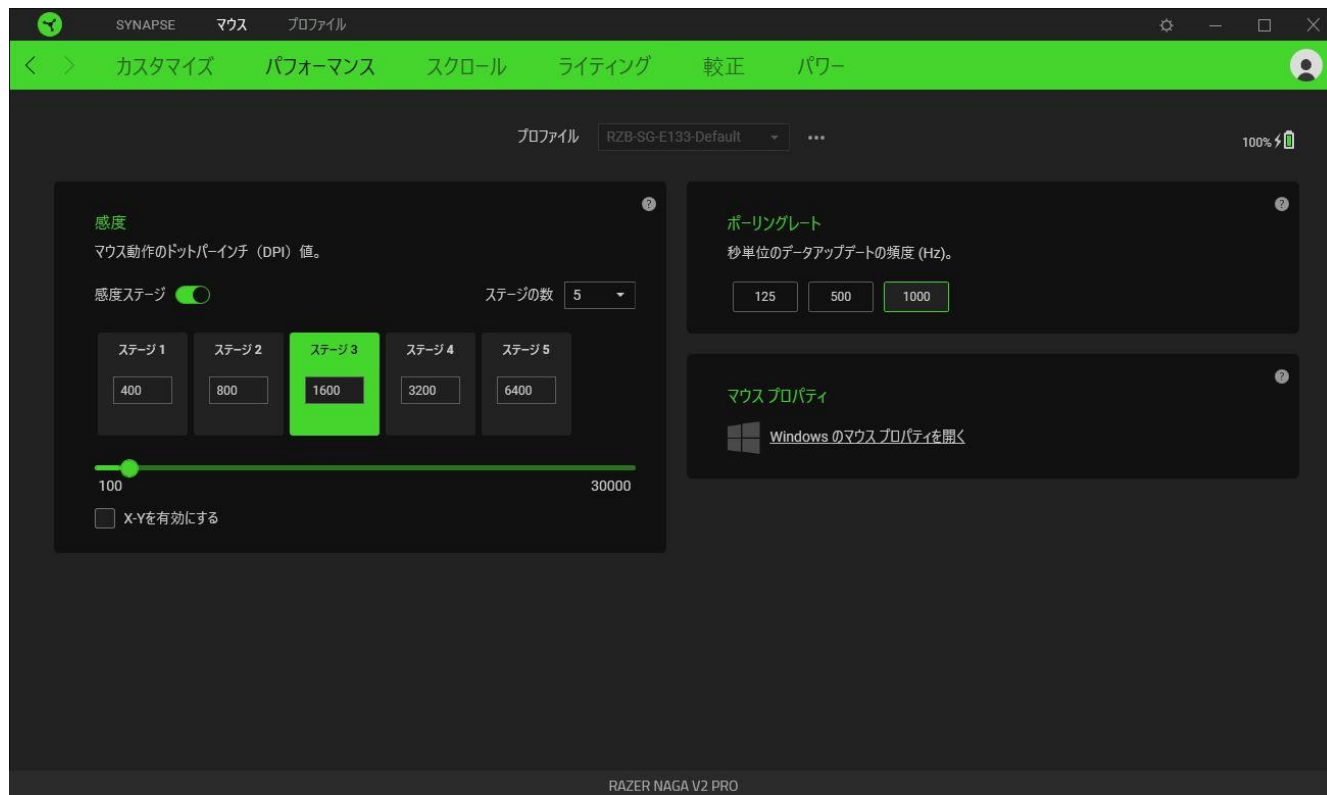

感度

感度はマウスを動かしたときのマウスカーソルの移動距離を指します。DPI の値が高いとマウスの移動距離が同じでもカーソルがより遠くへ移動します。

感度ステージ

感度ステージとは事前設定された感度の値です。最大 5 つの感度ステージが作成でき、DPI ステージアップ/ダウンのボタンを押して順に切り替えていくことができます。

X-Y 軸別の感度設定を有効化

初期値では X 軸 (横)・Y 軸 (縦) とともに同じ感度の値を使用します。[X-Y 軸別の感度設定を有効化] オプションを選択することでそれぞれの軸に異なる感度値を設定することが可能です。

ポーリングレート

ポーリングレートは数値が高いほどコンピューターにマウスの状態に関するデータが頻繁に送られるため、結果的に入力レイテンシーが低減し、マウスポインターの反応速度が向上します。125Hz、500Hz、1000Hz の選択肢から任意のポーリングレートを選択して切り替えることができます。

マウス プロパティ

Windows マウス プロパティにアクセスして、マウスに直接影響する OS 設定を変更できます。

ライティング

[ライティング] サブタブではお使いの Razer デバイスのライティング設定を編集できます。

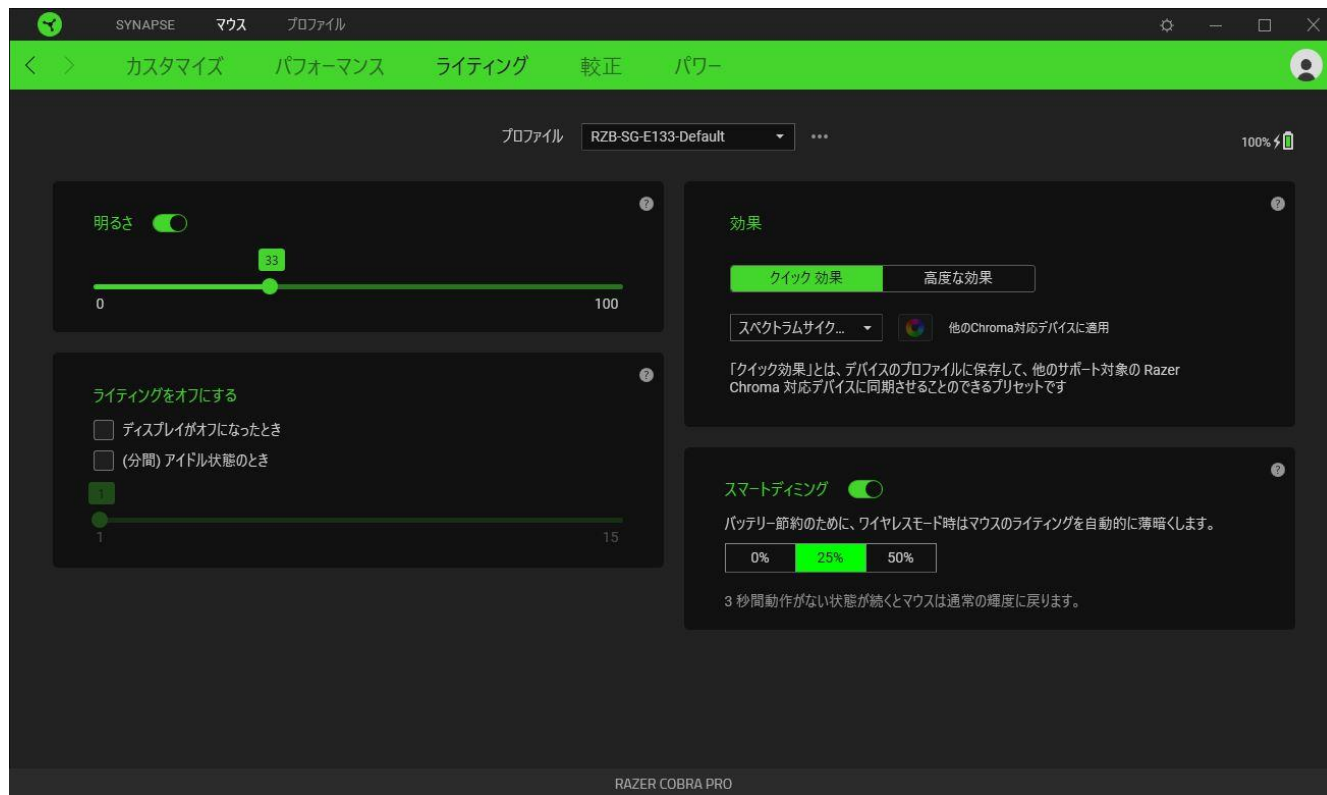

明るさ

[明るさ] オプションを切り替えて Razer デバイスのライティングをオフにしたり、スライダーを操作して輝度を増減させることができます。

ライティングをオフにする

システムのディスプレイがオフになった際にお使いのデバイスのライティングをオフにしたり、Razer Cobra Pro が一定時間使用されなかった場合に自動的に電源をオフにしたりする節電ツールです。

クイック効果

マウスのライティングには、ここに示されたさまざまなクイック効果を選択・適用できます。

	名前	説明	設定方法
	オーディオメーター	マウスは、デフォルトのカラースペクトラムで、オーディオレベルに応じてライトアップします	カラーブーストレベルを選択します

	ブリージング	選択した色（複数可）でライティングがフェードイン/フェードアウトします	色を 2 色まで選択するか、ランダムに設定します
	ファイア	LED が暖色系カラーで点灯し、炎のように揺らめきます	カスタマイズは不要です
	リアクティブ	いずれかのマウスボタンをクリックするとマウスが点灯します	色と時間を選択します
	スペクトラムサイクリング	ライティングは無限に 1,680 万色の間で切り替わります	カスタマイズは不要です
	スターライト	各 LED は、ランダムなタイミングと時間後にフェードイン/フェードアウトします	色を 2 色まで選択するかランダムカラーを選択して、時間を選択します
	スタティック	マウスのライティングは選択した色で固定されます	色を選択します
	ウェーブ	ライティングは、選択した方向へスクロールします	ウェーブの方向を選択

他にも Razer Chroma 対応デバイスをお持ちの場合、[Chroma 同期] ボタン () をクリックすることでそれらのクイック効果をお使いの Razer デバイスの効果と同期させることができます。

i 選択されたライティング効果をサポートするデバイスのみ同期されます。

高度な効果

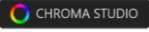
[高度な効果] オプションでは、ご使用の Razer Chroma 対応機器で使用する Chroma 効果を選択できます。独自の Chroma 効果を作成するには、Chroma Studio ボタン () を押します。

スマートディミング

Razer HyperSpeed Wireless モードまたは Bluetooth モードで使用する場合、ライティングを自動的に薄暗くするようマウスを設定できます。操作しない状態が 3 秒間続くと、マウスは通常の明るさに戻ります。

較正

[較正] サブタブではより高いトラッキング性能を得るために Razer Precision Sensor をあらゆる表面に対して最適化することができます。

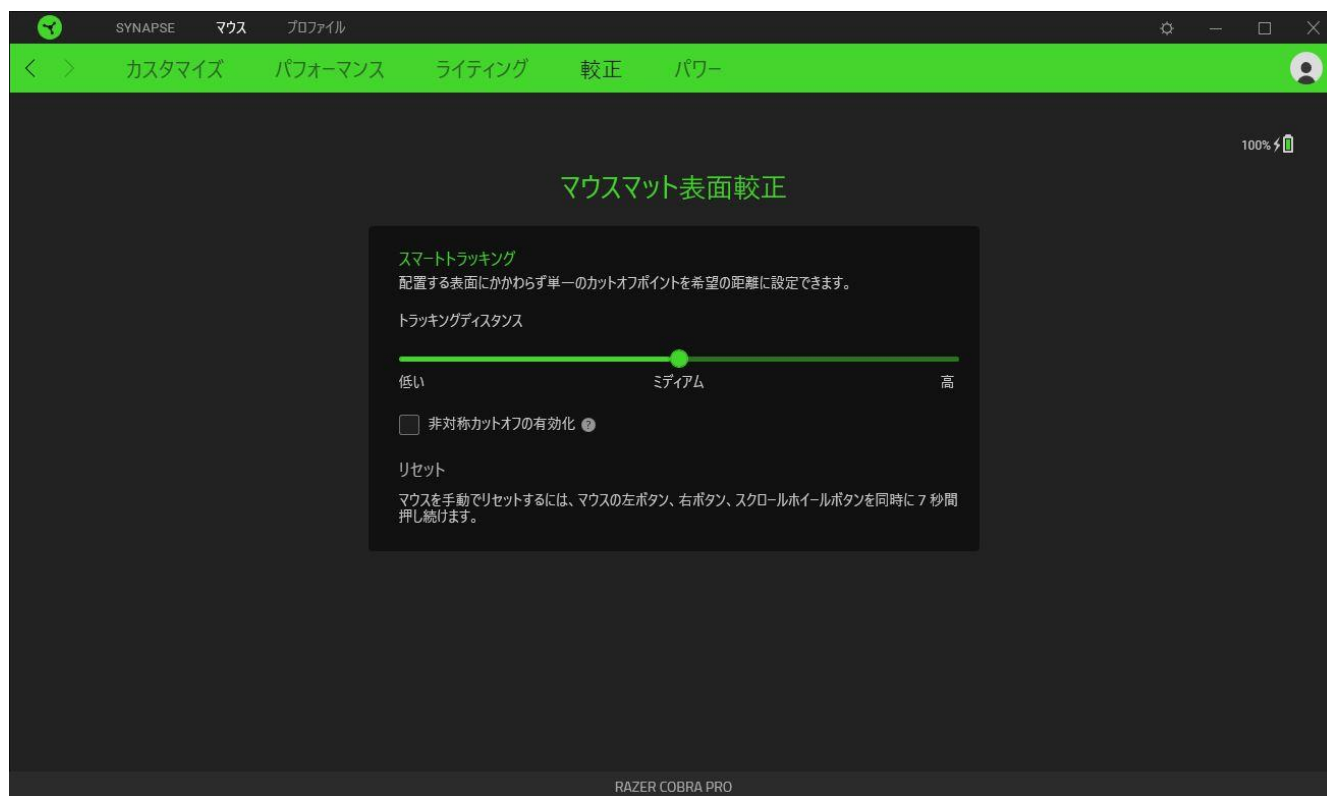

スマートトラッキング

スマートトラッキングを使うと、表面からマウスを持ち上げた際、不要なマウス動作を防ぐために、センサーによるトラッキングが無効化される表面との距離を設定できます。[非対称カットオフの有効化]を選択すると、[リフトオフディスタンス]と[ランディングディスタンス]にそれぞれ異なる値を割り当てることができます。

電源

[電源] サブタブでは、デバイスを一定時間使用しなかった場合にスリープモードになるようにデバイスを設定したり、ワイヤレス使用時の電力消費を管理したりできます。

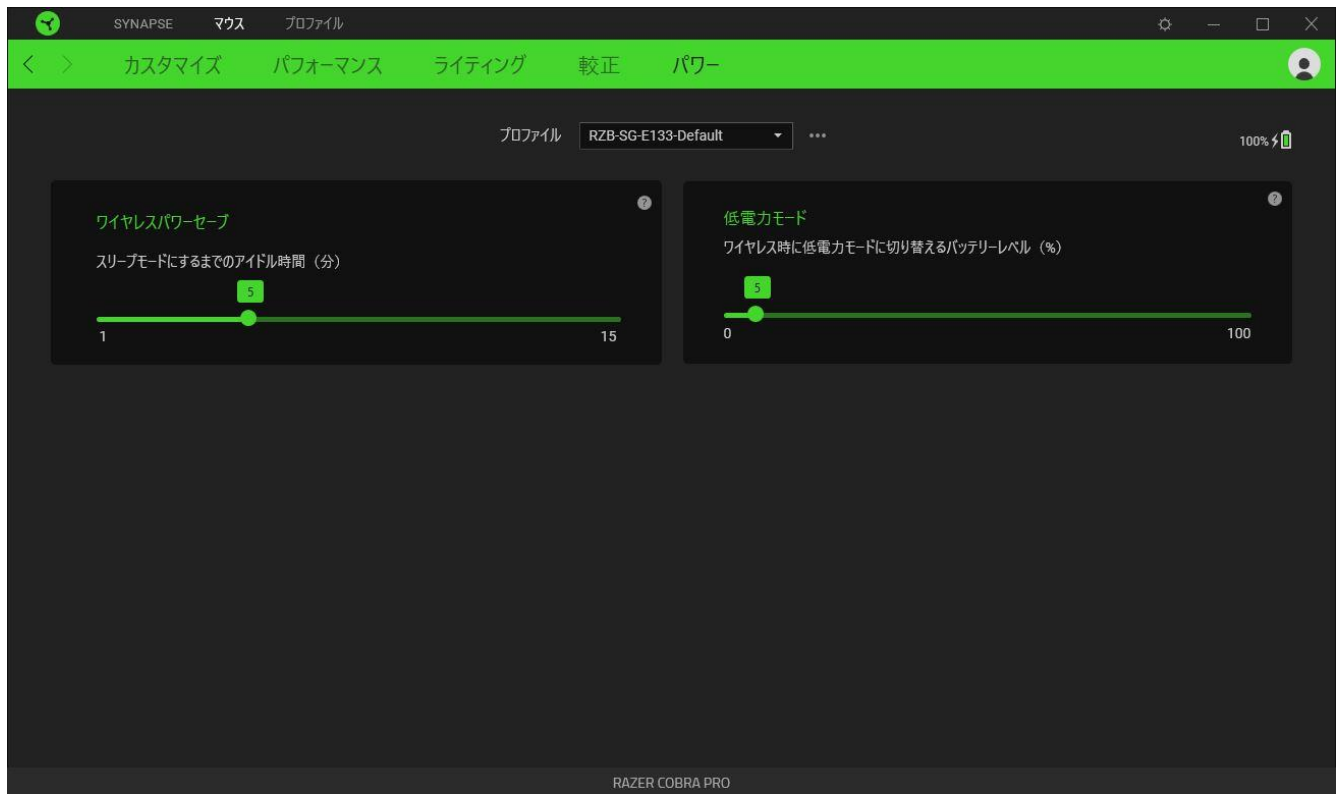

プロフィール タブ

[プロフィール] タブはお使いの全プロフィールを管理し、ゲームやアプリケーションとリンクさせるために役立ちます。

デバイス

[デバイス] サブタブでは、各デバイスのプロフィールにどのゲームがリンクされているか、特定のゲームにどの Chroma 効果がリンクされているか確認できます。

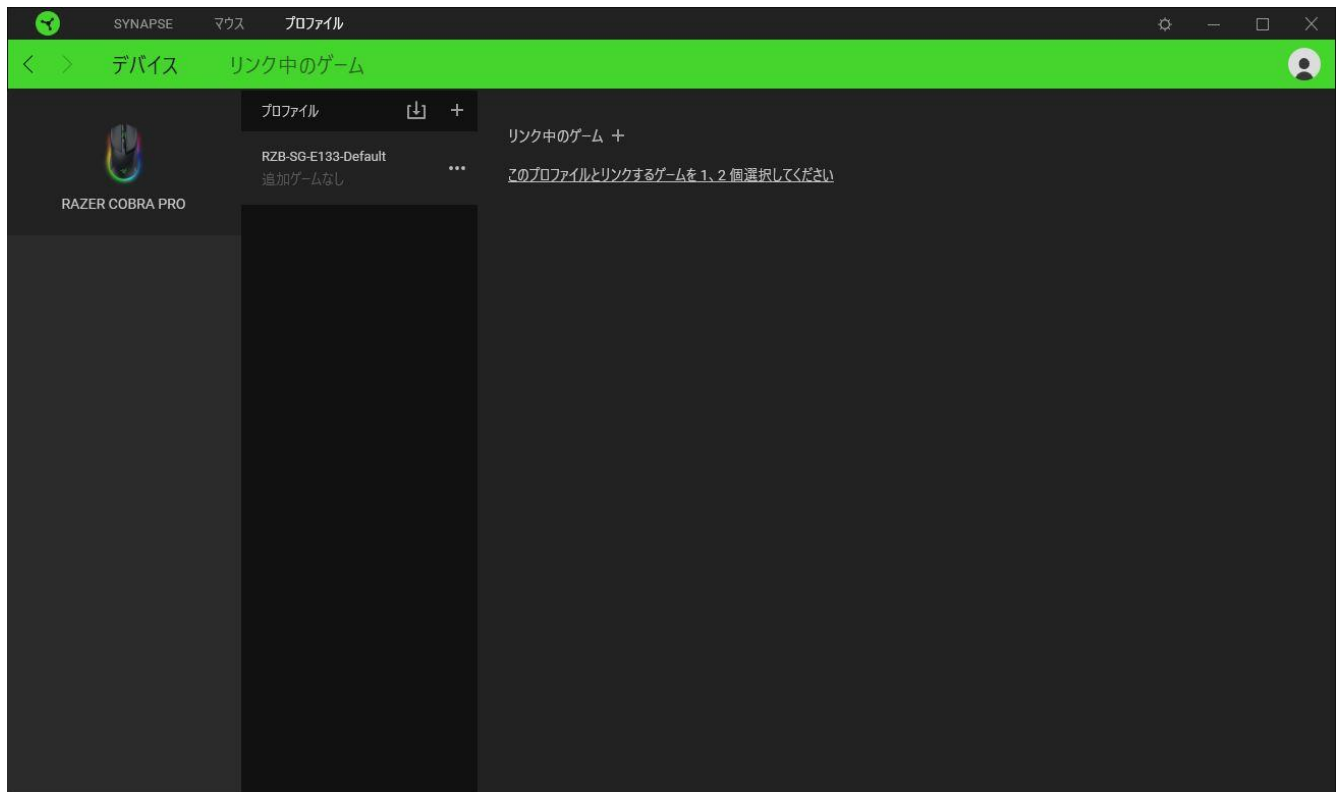

プロフィール/Chroma エフェクトは、インポートボタン（⌵）でコンピュータやクラウドからインポートできます。また、追加ボタン（+）で、選択したデバイス内の新しいプロフィールや、特定のゲームを対象にした Chroma エフェクトの作成が可能です。プロフィールの名前変更、複製または削除を行うには [その他] ボタン（⋮）を押します。各プロフィールは、[リンクされたゲーム] オプションを使用することで、アプリケーションの実行時にアクティブ化するように設定できます。

リンクされたゲーム

[リンクされたゲーム] サブタブでは、ゲームを追加したり、ゲームとリンク中のデバイスを表示したり、追加されたゲームを検索したりできます。またゲームをタイトル順、最後のプレイ日時順、最大プレイ時間順で並べ替えることが可能です。追加されたゲームは Razer デバイスにリンクされていなくてもこちらに表示されます。

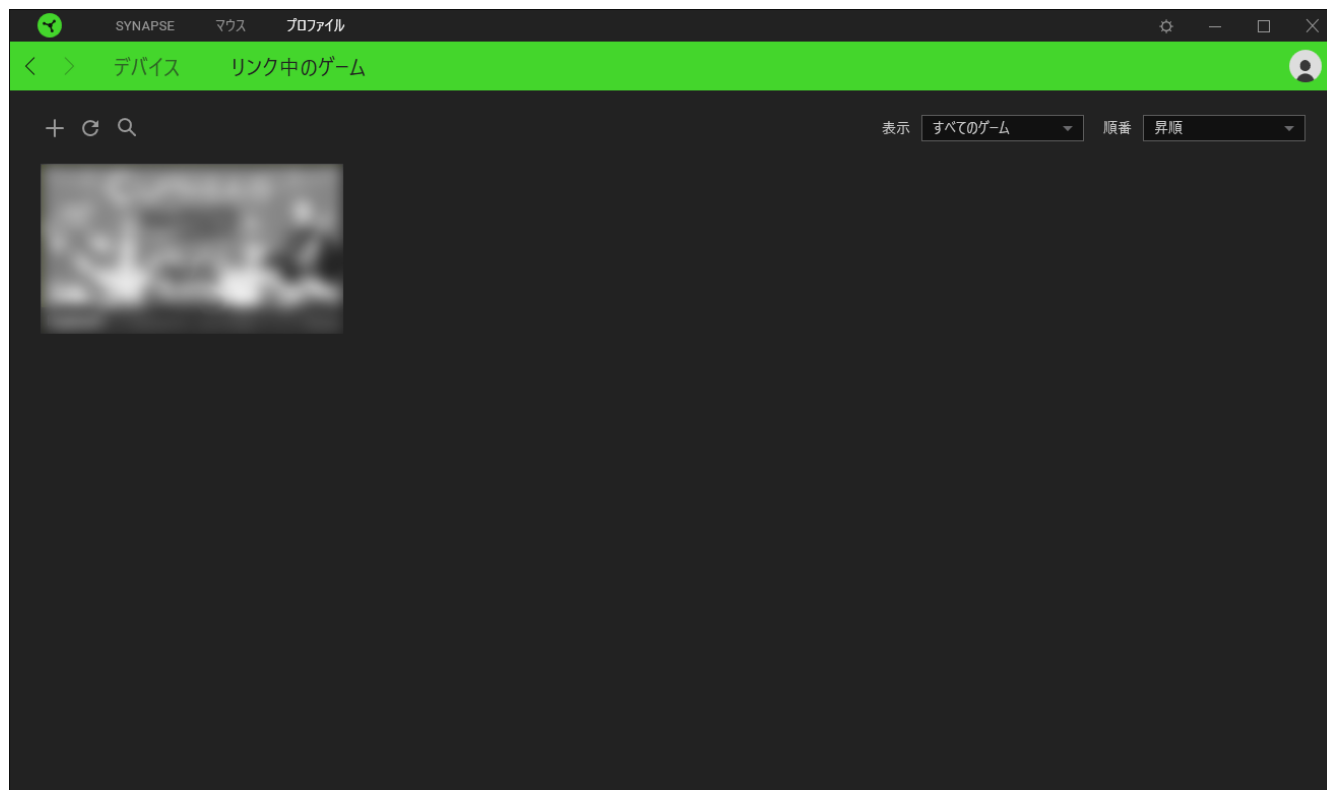

接続された Razer デバイスまたは Chroma 効果にゲームをリンクするには、リストからゲームをクリックし、**[ゲームプレイ時に自動的に起動するデバイスとそのプロフィールを選択します]** をクリックしてリンクする Razer デバイスまたは Chroma 効果を選択します。接続が完了したら、対応する Chroma 効果やデバイスのその他ボタン (●●●) をクリックすれば、特定の Chroma 効果やプロフィールを選択できます。

[設定] ウィンドウ

Razer Synapse で (⚙) ボタンをクリックしてアクセスできる [設定] ウィンドウでは、起動時の動作と Razer Synapse の表示言語の設定、ダッシュボードに表示される推奨事項の管理、ファームウェアバージョンの確認、各 Razer デバイスのマスターガイドの表示、接続された Razer デバイスの出荷時設定へのリセットが可能です。

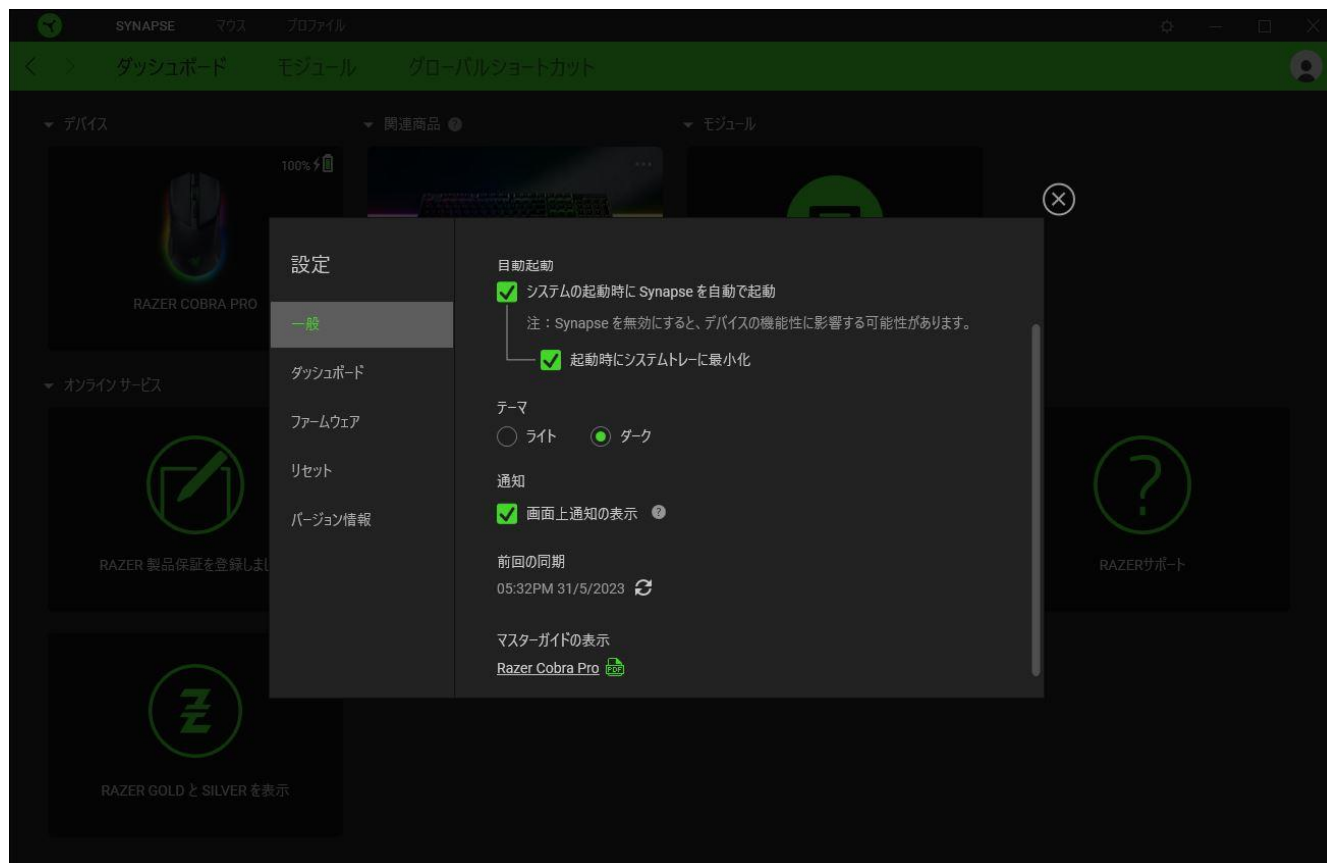

[一般] タブ

[一般] タブでは、ソフトウェアの表示言語、起動時の動作、テーマ、画面上通知を変更することができます。さらに、プロフィールとクラウド (☁) の手動同期や、接続したすべての Razer デバイスやインストール済みモジュールのマスターガイドの表示が可能です。

[ダッシュボード] タブ

[ダッシュボード] タブを使用してセットアップ環境に基づいて Razer デバイスの推奨事項をカスタマイズできます。また、プレイしているゲームは [ダッシュボード] に表示されます。

[ファームウェア] タブ

[ファームウェア] タブにアクセスし、Razer デバイスの現在のファームウェアバージョンを確認したり、[ソフトウェアとファームウェアのアップデート] ページにアクセスしてデバイスのファームウェアアップデートが利用可能であるか確認したりできます。

[リセット] タブ

[リセット] タブでは、オンボードメモリを搭載した接続中の全 Razer デバイスを出荷状態にリセットできます。また Razer Synapse のチュートリアルがリセットされるため、次回の再起動時に Razer Synapse の各種機能を改めて確認することができます。

 Razer デバイスをリセットすると、選択したデバイスのオンボードメモリに保存されたすべてのプロフィールが消去されます。

[情報] タブ

[情報] タブでは、簡単なソフトウェア情報と著作権宣言文が確認でき、利用条件に関するリンクが含まれています。このタブでソフトウェアアップデートを確認したり、Razer のソーシャルコミュニティにアクセスしたりできます。

8. 安全上の注意とメンテナンス

安全上のガイドライン

Razer Cobra Pro の使用時に最大限の安全性を実現するため、以下のガイドラインに従うことを推奨します。

本製品の操作に問題が発生し、トラブルシューティングで解決できない場合は、本製品を電源から外し、Razer ホットラインに連絡するか、support.razer.com でサポートをご依頼ください。

本製品は分解しないでください。また、異常な電流負荷をかけて操作しないでください。保証が無効になります。

本製品が、液体、湿気、または水分などに触れないようにしてください。本製品は、所定の温度範囲 (0°C~40°C) 内で操作してください。温度がこの範囲外になった場合は、本製品のプラグを外したり、電源をオフにしたりして温度が最適レベルに安定するまでお待ちください。

快適性

調査によれば、長時間の同じ動きの繰り返し、コンピューター周辺機器の不適切な位置、不適切な姿勢、そして悪い習慣などは、身体的な快適性を損ない、神経、腱や筋肉の傷害につながる可能性があることが分かっています。以下は、怪我を予防し、Razer Cobra Pro を最も快適に操作するためのガイドラインです。

- キーボードとモニターを正面に置き、マウスをその横に置きます。肘は体の横のあまり遠くない位置になるようにし、簡単にキーボードに届くようにします。
- 椅子とテーブルの高さを調節し、キーボードとマウスが肘と同じか、肘よりも低い位置になるようにします。
- 足はしっかりと支えのある場所に置き、姿勢を正し、肩の力を抜きます。
- ゲーム中は、手首の力を抜きまっすぐにしておきます。手で同じ動作を繰り返す場合は、長時間手を曲げたり、伸ばしたり、ひねったりすることは避けます。
- 手首を堅い面に長時間のせないようにします。ゲーム中はリストレストを使い、手首をサポートします。
- 長時間同じ姿勢で座り続けられないようにします。立ち上がり、デスクから離れて、腕、肩、首と脚を伸ばすような運動をします。

マウスの使用中に手、手首、肘、肩、首、または背中に、痛み、麻痺、またはしびれのような身体的不快感を感じた場合は、直ちに医師の診断を受けてください。

メンテナンスと使い方

Razer Cobra Pro を最適な状態に保つには、最低限のメンテナンスが必要です。月に一度、汚れの蓄積を避けるため、本製品をコンピューターから取り外して、柔らかな布や綿棒などを使って清掃することを推奨します。石鹼や刺激の強い洗剤は使わないでください。

最適な動きやコントロールを得るには、Razer の高級マウスパッドの使用を推奨します。特定の表面は、底部に過剰な磨耗を生じさせることがあり、定期的な手入れや、最終的には交換が必要となってしまう。

Razer Cobra Pro のセンサーは、Razer のマウスパッドで最適に動作するように「調整」されています。これは Razer Cobra Pro のセンサーに対して広範囲にわたる試験が行われ、Razer のマウスパッドで最適な読み取りおよびトラッキング性能が確認されていることを意味します。

電池に関する警告

Razer Cobra Pro はリチウムイオン充電電池を使用しています。一般的に、このような電池の寿命は使用環境によります。Razer Cobra Pro に内蔵されているリチウムイオン充電電池が弱く（放電している）感じるようになったら、充電してみてください。

注意: 電池を開けたり、切断したり、伝導性物質（金属）、水分、液体、火または熱にさらさないでください。結果として電池が漏出または爆発を起こし、怪我をする可能性があります。電池の寿命は使用状況により変わります。

9. 法的権利

著作権および知的財産権情報

Copyright © 2023 Razer Inc. All rights reserved. Razer, “For Gamers. By Gamers.”, “Powered by Razer Chroma”, Razer のロゴは, の商標, 三つ首ヘビのロゴは, Razer Inc.および/または米国あるいはその他の国にある関連会社の商標または登録商標です。その他すべての商標は、各所有者の商標または所有物です。その他すべての登録商標および商標名はそれぞれの企業の所有物であり、本書で言及されるその他の企業および製品名はそれぞれの企業の商標の場合があります。

The Bluetooth® word mark and logos are registered trademarks owned by Bluetooth SIG, Inc., and any use of such marks by Razer is under license.

Windows and the Windows logo are trademarks of the Microsoft group of companies.

Razer Inc. (「Razer」) は、本マスターガイドに記載されている製品に関する、著作権、商標、企業秘密、特許、特許出願、またはその他の知的財産権を（登録、未登録に関わらず）所有することができます。本マスターガイドの提供により、上述の著作権、商標、特許、または他の知的所有権の使用許諾がお客様に付与される訳ではありません。Razer Cobra Pro (「製品」) は、パッケージなどに掲載された写真と異なる場合があります。Razer は、上記のような違いまたは外観上の誤りには責任を負わないものとします。本書に記載されている情報は、予告なく変更される場合があります。

製品の限定保証

製品の限定保証の最新かつ現行の条件については、razer.com/warranty を参照してください。

法的責任の制限

いかなる場合も、Razer は、製品の流通、販売、転売、使用、または製品が使用できないことから生じる、いかなる利益損失、情報やデータの喪失、特別な、偶発的な、間接的な、懲罰的な、必然的な、または偶発的な損傷に責任を負いません。いかなる場合も、Razer 社の債務は、製品の小売購入額を超えることはないものとします。

一般条件

上記条件は、製品が購入された法域の法律の下で管理、解釈されるものとします。本書内のいずれかの条項が無効あるいは法的強制力がないと考えられる場合、その条項は（その条項が無効あるいは法的強制力がない限りにおいて）無効となり、残りの条項のいずれも無効になることなく、除外されるものとします。Razer は、いずれの条項も予告なしにいつでも修正する権利を留保します。