



RAZER BLACKWIDOW V4 PRO 75%

GUIA PRINCIPAL

Libere a imersão total com o **Razer BlackWidow V4 Pro 75%**, um teclado hot-swappable sem fio com Razer HyperSpeed e HyperPolling de 4 KHz. Equipado com Bluetooth, Seleccionador de Macro Razer e uma tela OLED para monitorar as métricas do computador, exibir GIFs personalizados e muito mais, com ele, agora não há limites para você criar o teclado dos seus sonhos.

# CONTEÚDO

1. CONTEÚDO DA EMBALAGEM.....	3
2. DO QUE VOCÊ PRECISA.....	5
3. NÓS LHE DAMOS COBERTURA.....	5
4. ESPECIFICAÇÕES TÉCNICAS .....	6
5. PRIMEIROS PASSOS .....	7
6. USAR O SEU RAZER BLACKWIDOW V4 PRO 75%.....	11
7. COMO CONFIGURAR RAZER BLACKWIDOW V4 PRO 75%.....	17
8. SEGURANÇA E MANUTENÇÃO.....	38
9. INFORMAÇÕES LEGAIS.....	40

## 1. CONTEÚDO DA EMBALAGEM

- Razer BlackWidow V4 Pro 75%

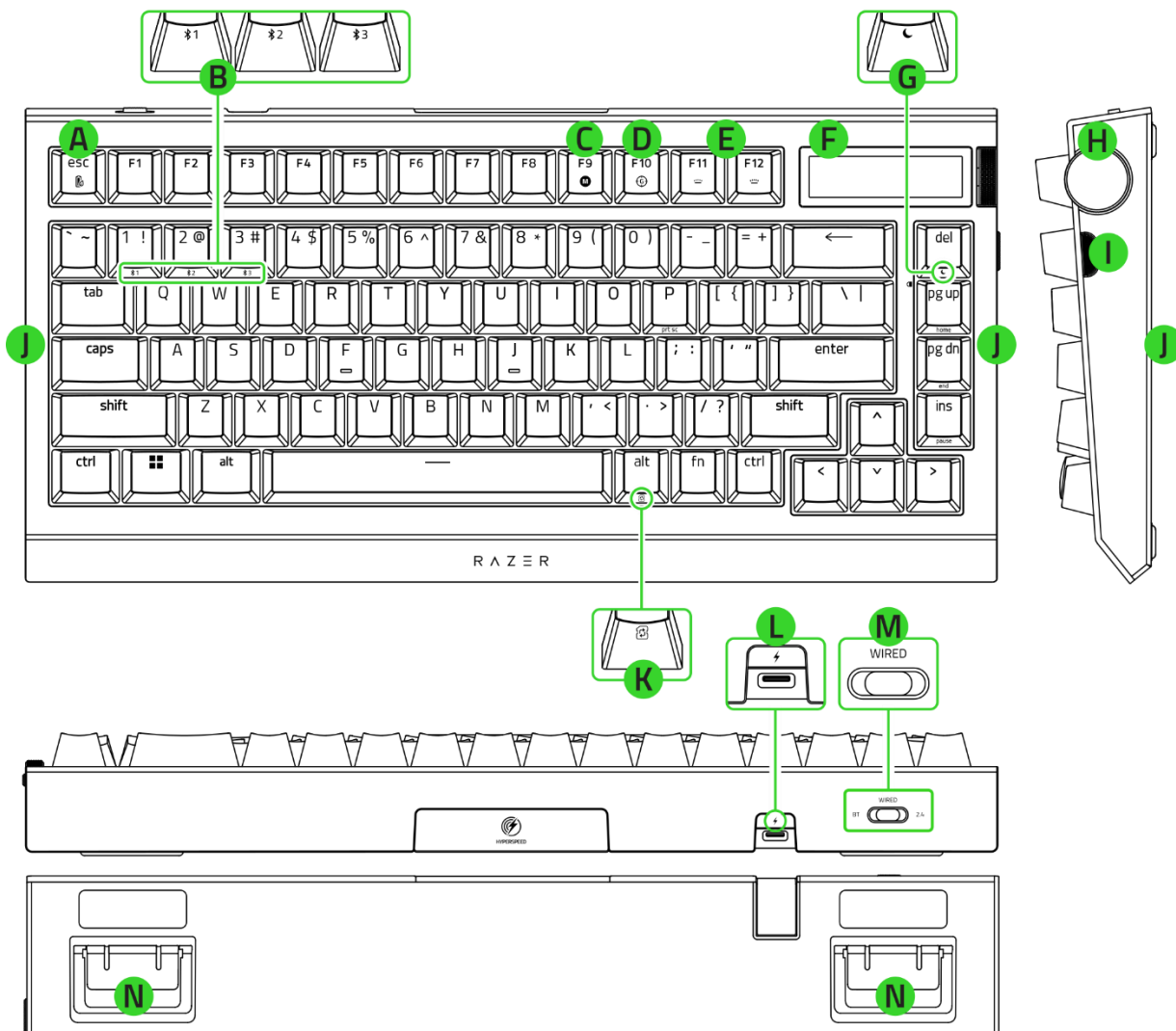

- A. Tecla do Modo de Economia de Energia
- B. Teclas dos perfis Bluetooth
- C. Tecla de gravação instantânea de macro
- D. Tecla do modo de jogo
- E. Teclas de controle da retroiluminação
- F. Tela OLED
- G. Tecla do modo de suspensão
- H. Seletor de Macro Razer
- I. Botão de modo
- J. Sub-iluminação com 2 lados
- K. Tecla de Troca de Perfil
- L. Porta USB Tipo C (teclado)
- M. Chave de modo (BT / COM FIOS / 2,4 GHz)
- N. Pés

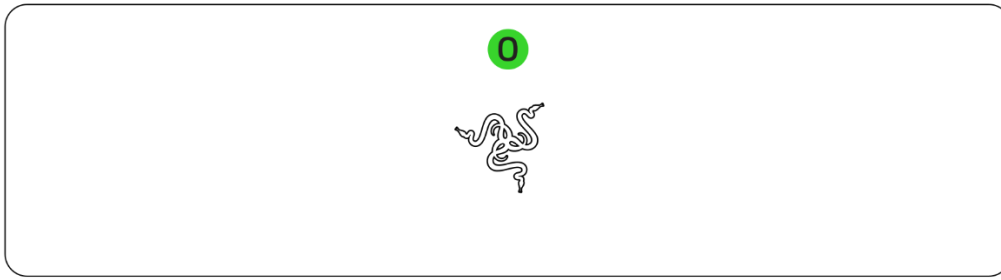

O. Descanso magnético para os pulsos em couro sintético aveludado

- Razer HyperPolling Wireless Dongle

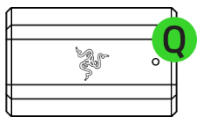

P. Porta USB Tipo C (dongle)

Q. Indicador em LED

- Cabo USB Tipo A para Tipo C

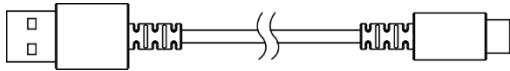

- Puxador de keycap e switch 2 em 1



- 3 Switches Mecânicos Tâteis Laranja Razer

- Guia de informações importantes sobre o produto

---

## 2. DO QUE VOCÊ PRECISA

### REQUISITOS DO PRODUTO

- Conectividade por porta USB Tipo A ou Bluetooth

### REQUISITOS DO RAZER SYNAPSE

- Windows® 10 de 64 bits (ou superior)
- macOS 15 com Apple Silicon série "M" (ou superior)
- Conexão com a Internet para a instalação do software

---

## 3. NÓS LHE DAMOS COBERTURA



Registre seu produto e ganhe benefícios exclusivos

[razerid.razer.com/warranty](https://razerid.razer.com/warranty)

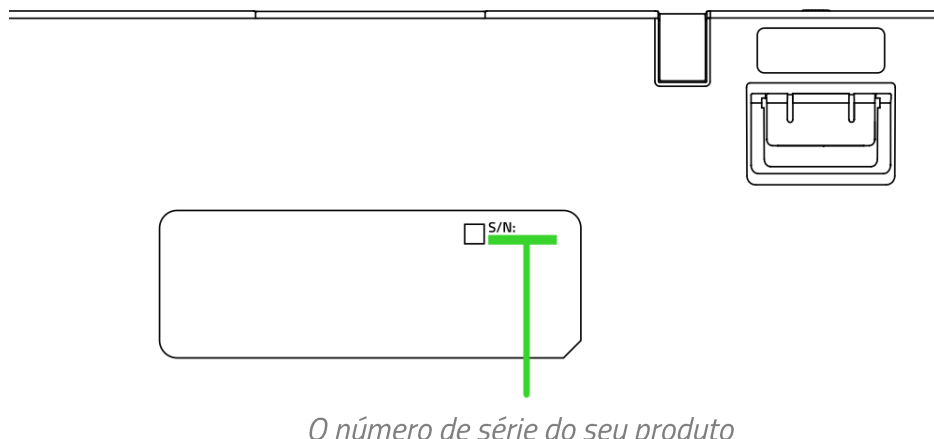

*O número de série do seu produto  
pode ser encontrado aqui.*

---

## 4. ESPECIFICAÇÕES TÉCNICAS

- Tipo de switch: Switches Mecânicos Razer™ de 3ª Geração (Táteis)
- Sensação da tecla: Tátil e silenciosa
- Tamanho: 75% com fileira de teclas de funções e teclas de seta
- Iluminação: Razer Chroma™ RGB
- Descanso para os pulsos: Sim, em couro sintético aveludado com encaixe magnético
- Tela: Tela OLED de 2 pol.
- Memória integrada: Armazenamento híbrido integrado para até seis perfis
- Teclas de mídia: Seleccionador de Macro Razer™ com 1 botão lateral dedicado
- Recurso Passthrough: Não
- Conectividade: Razer™ HyperSpeed Wireless (2,4 GHz), Bluetooth 5.1 ou Tipo C
- Keycaps: Keycaps doubleshot em PBT
- Habilitado para Razer™ Synapse
- Bandeja superior em liga de alumínio 5052 reciclado
- Gabinete inferior em plástico PCR
- Espumas de amortecimento de som incluídas na bandeja e na PCB
- PCB não condutora melhorada com fita
- Estabilizadores parafusados lubrificados com GPL 205g0
- Tiras laterais de sub-iluminação em dois lados
- Taxa de polling sem fio de até 4000 Hz, taxa de polling com fio de até 1000 Hz
- Sobreposição de até N teclas e anti-ghosting

## 5. PRIMEIROS PASSOS

### CARREGAR O SEU RAZER BLACKWIDOW V4 PRO 75%

Usando o cabo Tipo A para Tipo C, conecte o teclado a uma porta USB com alimentação para carregá-lo. Por padrão, a tela inicial apresenta uma animação. Para visualizar o status do teclado o display OLED, pressione e segure a tecla fn.

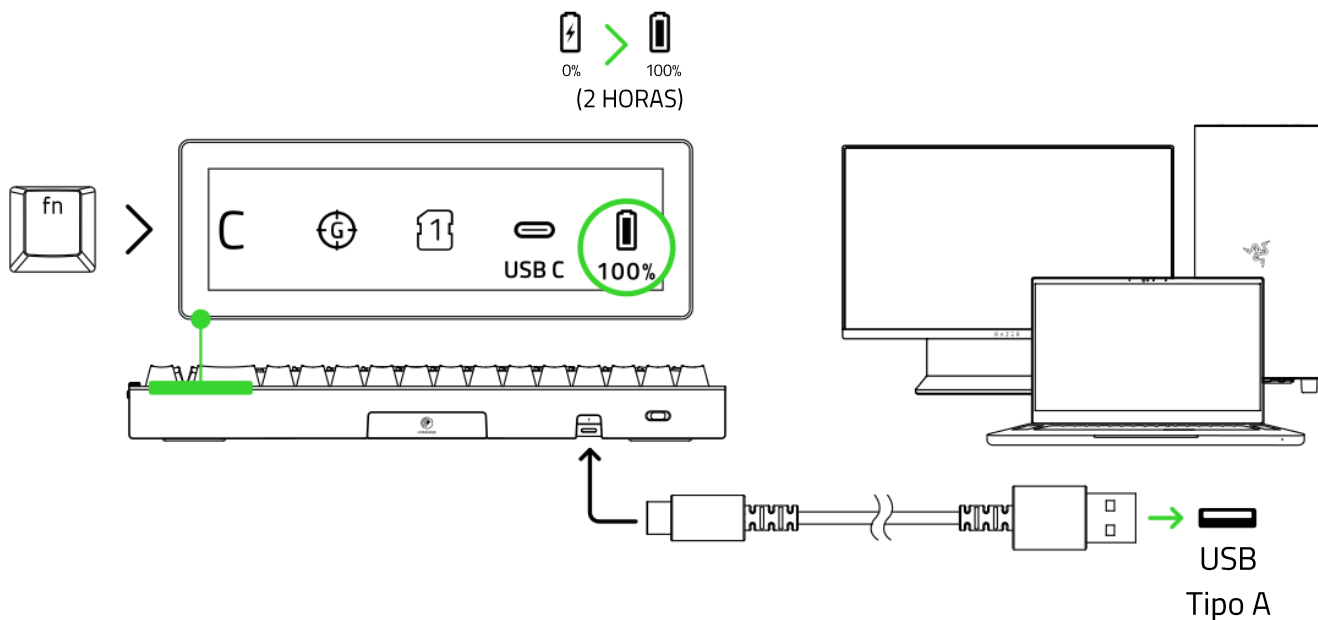

**i** Para obter os melhores resultados, carregue totalmente seu teclado antes de usá-lo pela primeira vez. Você pode continuar utilizando o teclado enquanto ele estiver conectado.

### FIXAÇÃO DO APOIO MAGNÉTICO PARA O PULSO

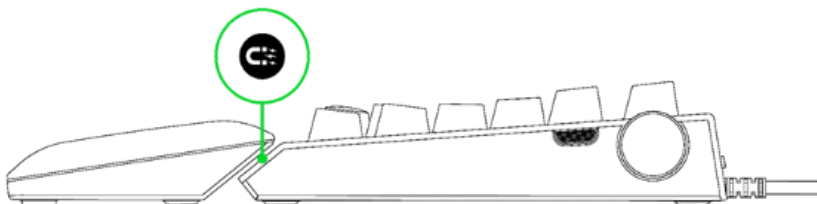

## CONECTANDO O SEU RAZER BLACKWIDOW V4 PRO 75%

### A. Modo Razer HyperSpeed Wireless (2,4 GHz)

1. Coloque a chave de modo em 2.4.

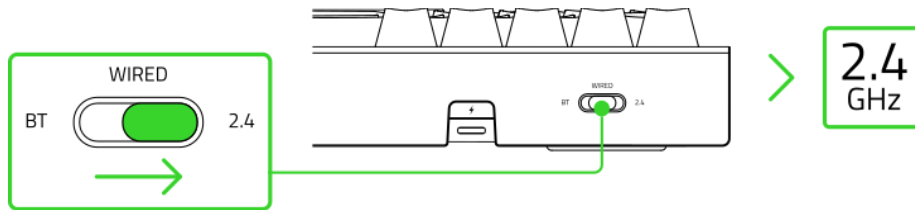

2. Conecte o Razer HyperPolling Wireless Dongle ao PC.

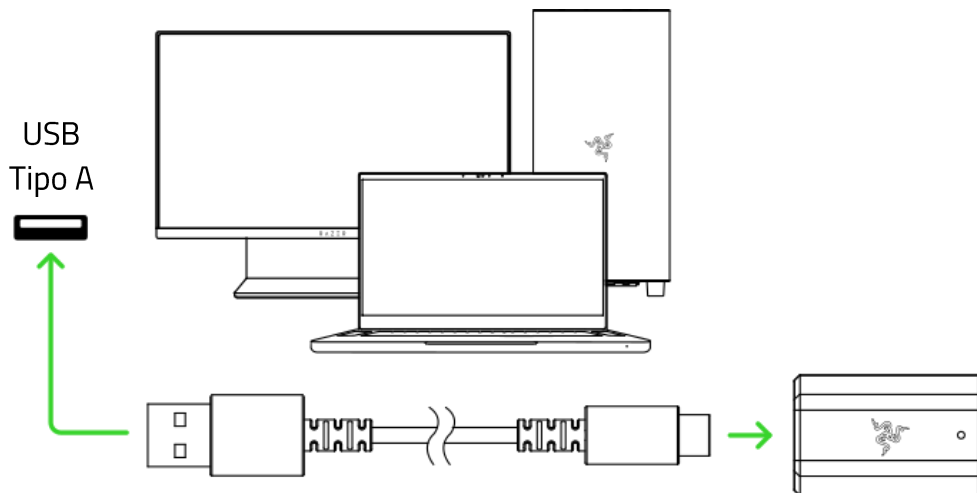

### STATUS DA BATERIA DO TECLADO\*

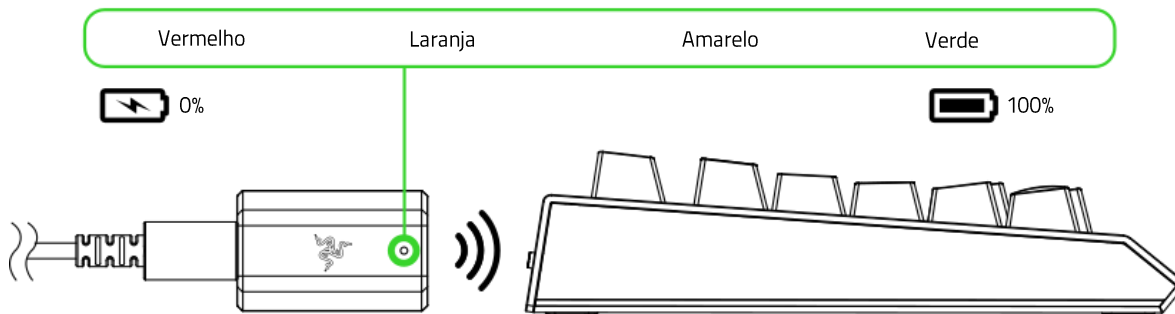

\* O indicador do dongle pode ser personalizado através do aplicativo Razer Synapse para exibir o status da conexão, o status da bateria (padrão) ou apenas aviso de pouca carga.

O teclado já está pronto para uso no modo Razer HyperSpeed Wireless (2,4 GHz).

## B. Modo Bluetooth (BT)

1. Coloque a chave de modo em BT.

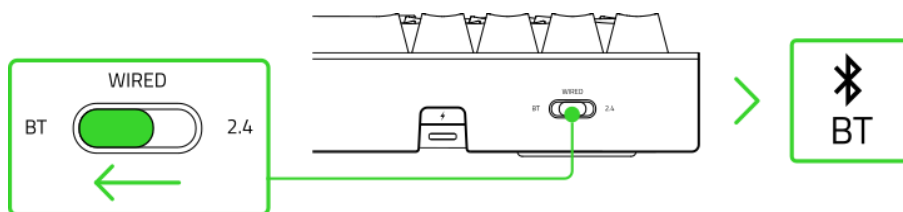

2. O seu teclado pode emparelhar até 3 dispositivos utilizando seus perfis Bluetooth. Para ativar o modo de emparelhamento, pressione e segure a tecla fn e, depois, pressione e segure as teclas 1, 2 ou 3.

Pressione e segure por 5 segundos

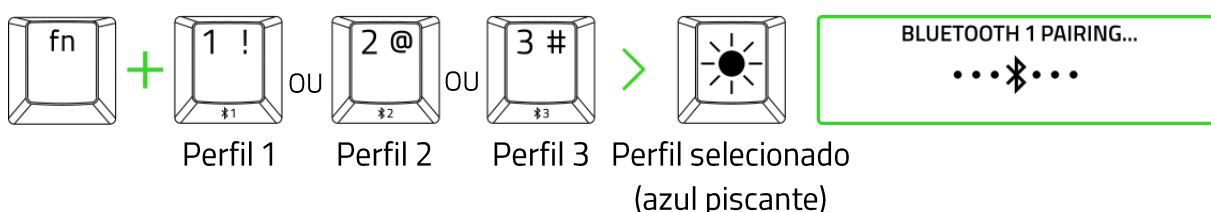

**i** O display OLED mostrará o perfil Bluetooth selecionado. O seu Razer BlackWidow V4 Pro 75% pode emparelhar até 3 dispositivos utilizando seus perfis Bluetooth.

3. Ative o Bluetooth do dispositivo e selecione **BWV4 PRO 75** na lista de dispositivos encontrados. O dispositivo será emparelhado com seu teclado e a conexão será registrada no número pressionado.

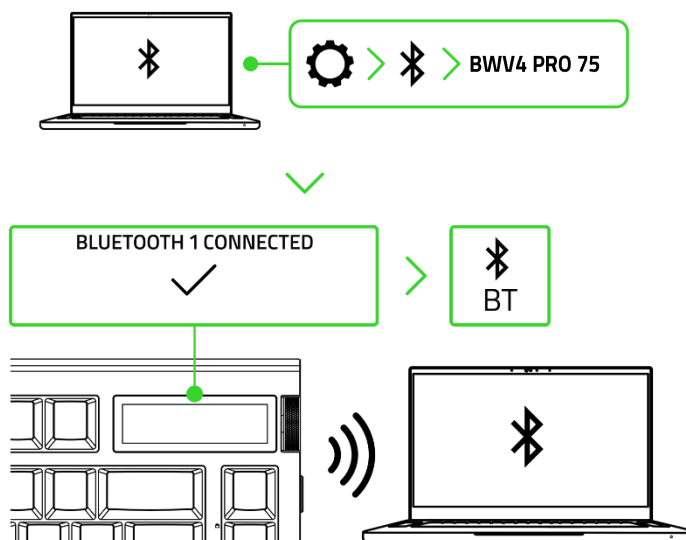

**i** O perfil Bluetooth selecionado será mostrado na tela de status do teclado. Ao ser ligado novamente, seu teclado se reconectará com o último dispositivo emparelhado.

O teclado já está pronto para uso no modo Bluetooth.

## C. Modo Com Fio

1. Coloque a chave de modo em WIRED (COM FIO).

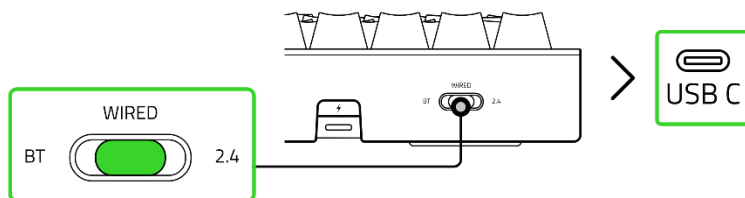

2. Conecte o teclado a uma das portas USB do computador

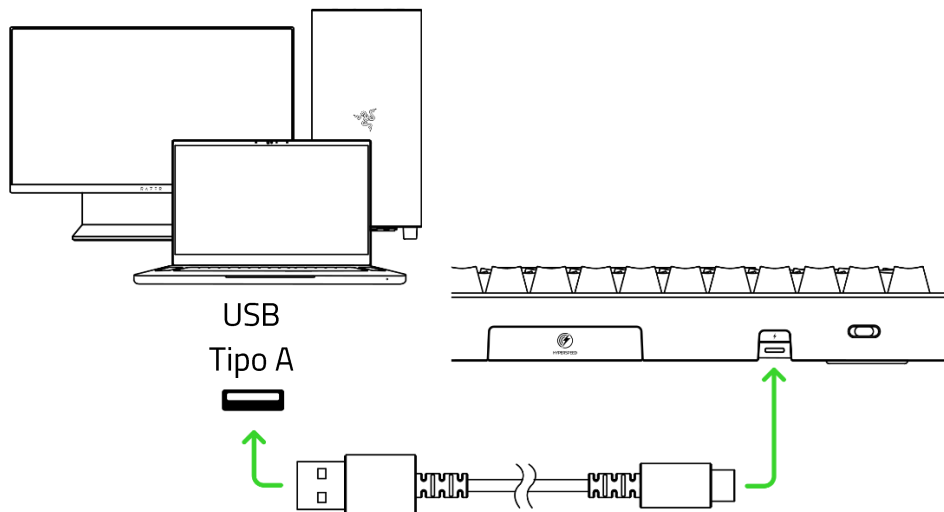

**i** Instale o Razer Synapse quando solicitado ou baixe o instalador em [razer.com/synapse](https://razer.com/synapse)

O teclado já está pronto para uso no modo com fio.

## ALTERNAR ENTRE DISPOSITIVOS EMPARELHADOS (MODO BLUETOOTH)

Para alternar entre os dispositivos emparelhados, pressione e segure as teclas fn e alt e, depois, pressione a tecla do número que corresponde ao dispositivo. O número selecionado mudará temporariamente para azul fixo.

Pressione a combinação de teclas



**i** Para visualizar o perfil Bluetooth ativo, pressione e segure a tecla fn. O perfil Bluetooth selecionado será mostrado na tela de status do teclado, e a tecla numérica correspondente ao perfil Bluetooth selecionado acenderá.

## 6. USAR O SEU RAZER BLACKWIDOW V4 PRO 75%

### ENTENDA O DISPLAY OLED\*

#### Tela inicial

Por padrão, a tela inicial apresenta uma animação que pode ser personalizada por meio das opções do menu OLED ou do aplicativo Razer Synapse.

#### Tela de status do teclado

Para exibir a tela de status do teclado, pressione e segure a tecla fn.

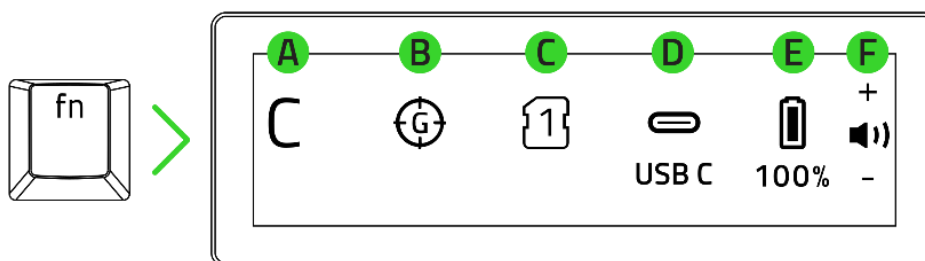

- A. Indicador de Caps Lock
- B. Indicador de Modo de Jogo
- C. Indicador de perfil
- D. Indicador de conectividade
- E. Porcentagem da bateria
- F. Funcionalidade do selecionador de macro

### USAR O SELECIONADOR DE MACRO RAZER\* E O BOTÃO DE MODO

#### Alternar entre os modos do selecionador de macro Razer\*\*

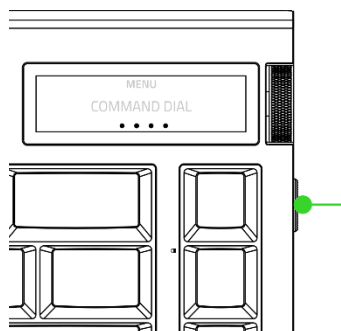

#### Botão de modo (quando na tela inicial)

- **Pressionar:** Próximo modo do selecionador de macro
- **Pressionar e segurar:** Abrir opções de menu (quando na tela inicial)
- **Shift + pressionar:** Modo anterior do selecionador de macro

Modos do selecionador de macro/display OLED	Rolar para cima/para baixo**	Pressionar**
Volume (padrão)	( / ) Ajustar o volume do áudio	() Silenciar/ativar o áudio

Seletor de faixas	(▶▶ / ◀◀) Faixa seguinte/anterior	(▶  ) Pausar/reproduzir faixa
Brilho do OLED	Ajuste o brilho do display OLED	Ativar ou desativar o display OLED
Brilho da iluminação	(☰ / ☷) Ajustar o brilho do teclado	(☰) Alternar a iluminação do teclado
Alternar aplicativos	(↶ / ↷) Alternar entre aplicativos (alt + tab/alt + shift + tab)	(☰) Mostrar todas as janelas abertas (tecla Windows + tab)
Zoom	(🔍 / 🔍) Aumentar/diminuir o zoom	Reverter para 100% de zoom

\*Somente configurações prontas para uso.

\*\*Essas funções só estão disponíveis na tela inicial.

**i** Outros modos do seletor de macro Razer™ podem ser ativados e personalizados através das opções do menu OLED ou do aplicativo Razer Synapse.

## Navegação do menu no display OLED

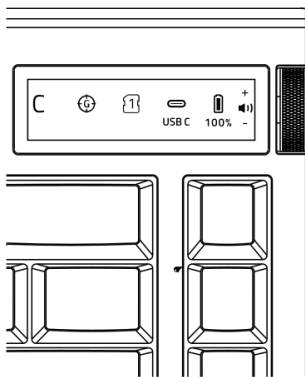

### Seletor de macro (quando nas opções do menu)



- **Pressionar:** Confirmar opção do menu
- **Rolar para cima/para baixo:** Navegar opções do menu

### Botão de modo

- **Pressionar e segurar:** Voltar para a tela inicial (quando nas opções de menu).
- **Pressionar (quando nas opções do menu):** Voltar para a página anterior.





\*Somente configurações prontas para uso.

Opções de menu	Descrição
Seletor de macro	<p>Ative novos modos para o seletor de macro, como jog de faixa, rolagem vertical, rolagem horizontal e modo personalizado.</p> <ul style="list-style-type: none"> <li>▪ <b>Jog de faixa.</b> Reproduzir/pausar (▶  ), retroceder (◀◀) ou avançar (▶▶) a mídia.</li> </ul>

	<ul style="list-style-type: none"> <li>▪ <b>Rolagem vertical.</b> Navegue para cima e para baixo nos aplicativos.</li> <li>▪ <b>Rolagem horizontal.</b> Navegue lado a lado nos aplicativos.</li> <li>▪ <b>Modo Personalizado.</b> Um modo personalizado configurado pelo Razer Synapse.</li> </ul> <p> <i>Você também pode gerenciar os modos do selecionador de macro no Razer Synapse.</i></p>
Tela inicial	<p>Configure a tela inicial para exibir uma animação, imagem estática, banner de texto, informações do teclado, emote, audiômetro ou informações do sistema.</p> <p> <i>Algumas configurações requerem a personalização inicial do Razer Synapse. A exibição prolongada de uma imagem estática no display OLED do teclado pode causar retenção ou aderência da imagem.</i></p>
Iluminação	<p>Altere o efeito de iluminação do teclado ou ajuste seu brilho.</p>
Configurações	<p>Faça o ajuste fino do display OLED e das taxas de polling e gerencie as configurações de economia de energia.</p> <ul style="list-style-type: none"> <li>▪ <b>Display OLED.</b> Ajuste o brilho do display OLED, defina a duração preferida do Tempo para a tela inicial ou alterne a direção do seletor para invertido ou vice-versa.</li> <li>▪ <b>Taxa de polling.</b> Altere as taxas de polling do teclado para os modos HyperSpeed Wireless e com fio.</li> <li>▪ <b>Economia de energia.</b> Ative ou desative o protetor de tela que aparece depois que o display OLED escurece e personalize as configurações de tempo para escurecer e tempo para hibernar para a iluminação do teclado.</li> <li>▪ <b>Versão do firmware.</b> Veja a versão atual do firmware do teclado.</li> </ul>

## FUNÇÕES DO TECLADO

Atalho	Função
fn + F10 (Ⓞ)	Desativa as funções da tecla Windows, tecla de menu/aplicativos, alt + tab e alt + F4 (personalizável através do Razer Synapse).

fn + F11 / F12 (  /  )	Diminui ou aumenta o brilho do LED do teclado.
fn + del (  )	Suspende todas as atividades do sistema operacional e conserva a energia.
fn + esc (  )	Ativa o modo de economia de energia para conservar a bateria limitando a taxa de polling, desativando as funções do selecionador de macro e do botão de modo, desligando o display OLED e a iluminação do teclado e pausando a conectividade Synapse.

## PERFIS NA MEMÓRIA INTEGRADA

Pressione e segure a tecla fn e, depois, pressione a tecla alt direita () para percorrer os perfis de memória interna do teclado. A tecla alt direita se acenderá para indicar o perfil selecionado.

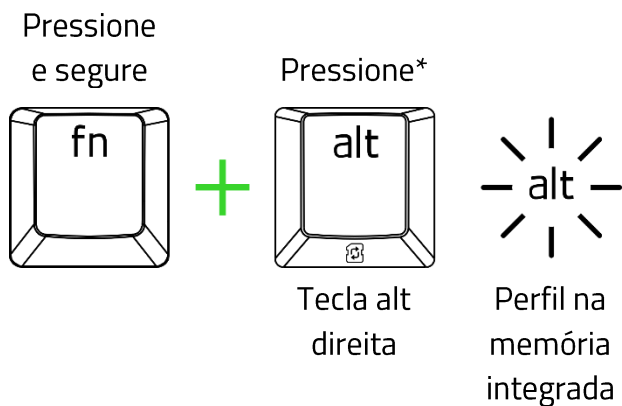

Perfil na memória integrada	Cor da tecla alt direita
Perfil 1	Branco
Perfil 2	Vermelho
Perfil 3	Azul
Perfil 4	Amarelo
Perfil 5	Ciano

\*Repita até ativar o perfil desejado.

**i** Para visualizar o perfil da memória integrada ativo, mantenha pressionada a tecla fn e a tecla alt direita se acenderá de acordo com o perfil ativo. Os perfis da memória integrada podem ser personalizados através do Razer Synapse.

## GRAVAÇÃO INSTANTÂNEA DE MACRO

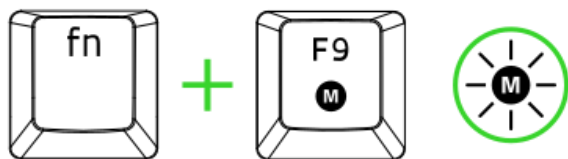



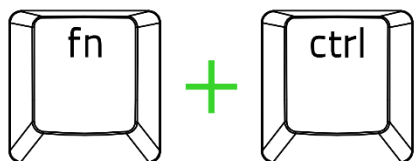

Siga estes passos para criar uma gravação instantânea de macro:

1. Pressione a combinação de teclas para iniciar a gravação.
2. Digite as teclas que deseja gravar.
3. Pressione a combinação de teclas para interromper a gravação ou a tecla ESC para cancelar.
4. Aguarde até que a tecla de gravação instantânea de macro comece a piscar.
5. Pressione a tecla de macro na qual deseja salvar sua gravação.

## EFEITOS CHROMA



Atalho	Efeito Chroma
fn + ctrl + 1	 Desligar
fn + ctrl + 2	 Estático*
fn + ctrl + 3	 Respiração*
fn + ctrl + 4	 Ciclo de Espectros
fn + ctrl + 5	 Onda**

Atalho	Efeito Chroma
fn + ctrl + 6	 Reativo*
fn + ctrl + 7	 Brilho estelar*
fn + ctrl + 8	 Propagação*
fn + ctrl + 9	 Roda**
fn + ctrl + 0	 Fogo

\*Pressione novamente para alterar a cor

\*\*Pressione novamente para alterar a direção



Utilize o aplicativo Razer Synapse para personalizar o selecionador de macro Razer, o display OLED e os efeitos de iluminação do teclado e acessar outros recursos avançados disponíveis.

## TROCAR OS SWITCHES

- i** *Recomenda-se usar luvas ou pulseiras antiestáticas/de ESD ao trabalhar com a PCB do teclado (por exemplo, ao trocar os switches). Sempre desconecte e coloque o interruptor de modo em WIRED (COM FIO) antes de trocar os switches. Os switches de substituição são vendidos separadamente.*

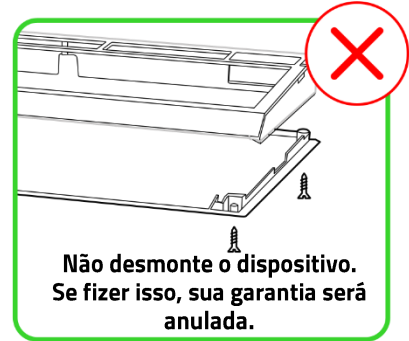
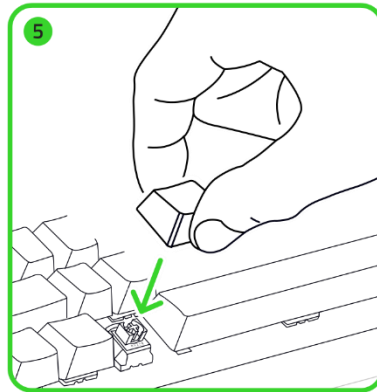
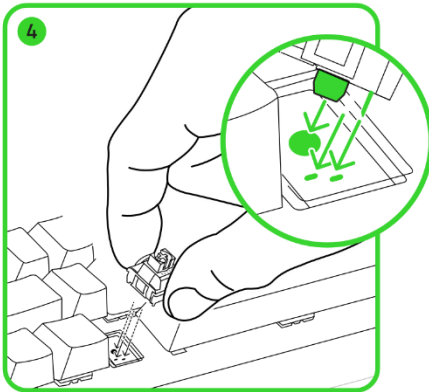
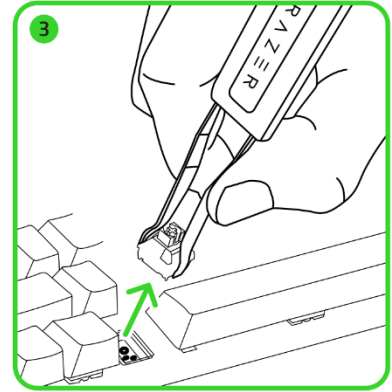
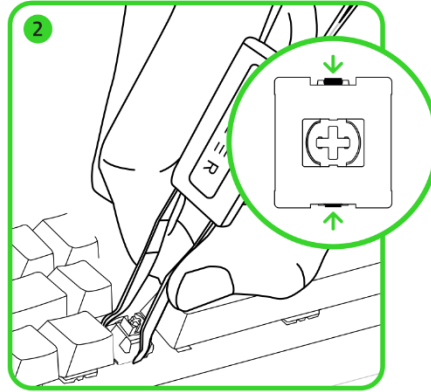
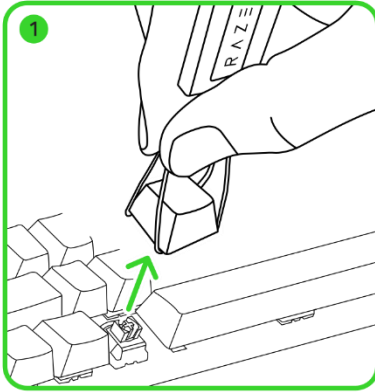

---

## 7. COMO CONFIGURAR RAZER BLACKWIDOW V4 PRO 75%

**i** *Isenção de responsabilidade: Este guia fornece uma visão geral do aplicativo do Novo Razer Synapse e pode abranger apenas parcialmente alguns dos recursos de seu dispositivo. O novo Razer Synapse requer uma conexão com a Internet para instalar, atualizar, acessar e salvar recursos baseados em nuvem. O registro em uma conta Razer ID é opcional, mas recomendado. Todas as características listadas aqui estão sujeitas a alterações com base na versão atual, dispositivos conectados e complementos suportados.*

### GUIA SYNAPSE

A guia Synapse é a guia padrão para quando o Razer Synapse é aberto. Use os seguintes botões abaixo para navegar na interface do usuário:

#### — Minimizar

Ao clicar nesse botão, o aplicativo será minimizado na barra de tarefas enquanto estiver sendo executado em segundo plano.

#### ☐ Maximizar

Esse botão expande a janela do navegador para preencher a tela inteira. Para restaurar a janela ao seu tamanho original, clique novamente no botão de maximização.

#### ✕ Fechar

Esse botão fechará todas as guias relevantes e encerrará o aplicativo completamente.

#### < Guia anterior

Ao clicar nesse botão, você retornará à última guia que visitou.

#### > Próxima guia

Clicar nesse botão o levará para a próxima página se você tiver usado recentemente o botão Guia anterior.

#### 🔄 Guia Atualizar

Esse botão recarrega a página atual. Use essa opção se uma página não estiver sendo exibida corretamente ou se você quiser ver o conteúdo mais recente.

## ⬇️ Baixar Atualização

Se esse botão for exibido, isso significa que há alterações no aplicativo. Use essa opção se uma página não estiver sendo exibida corretamente ou se você quiser ver o conteúdo mais recente.

## ☰ Mais

Clicar nesse botão abrirá uma janela pop-up para que você possa acessar facilmente as guias Dispositivos, Módulos e Outros aplicativos instalados.

## ⚙️ Configurações

Clicar nesse botão abrirá a guia Configurações, para que você possa alterar rapidamente as configurações desse aplicativo.

## 👤 Perfil

Esse botão abrirá uma janela pop-up para acessar as opções Log in, Feedback, Avalie este software, Adicionar Dispositivo Wi-Fi e Sair.

## ❓ Informações

Ao passar o mouse sobre esse botão, aparecerá uma informação adicional sobre um recurso ou função.

## Painel

A subguia do Painel é uma visão geral do seu Razer Synapse, onde você pode acessar todos os seus dispositivos, módulos e serviços online Razer.

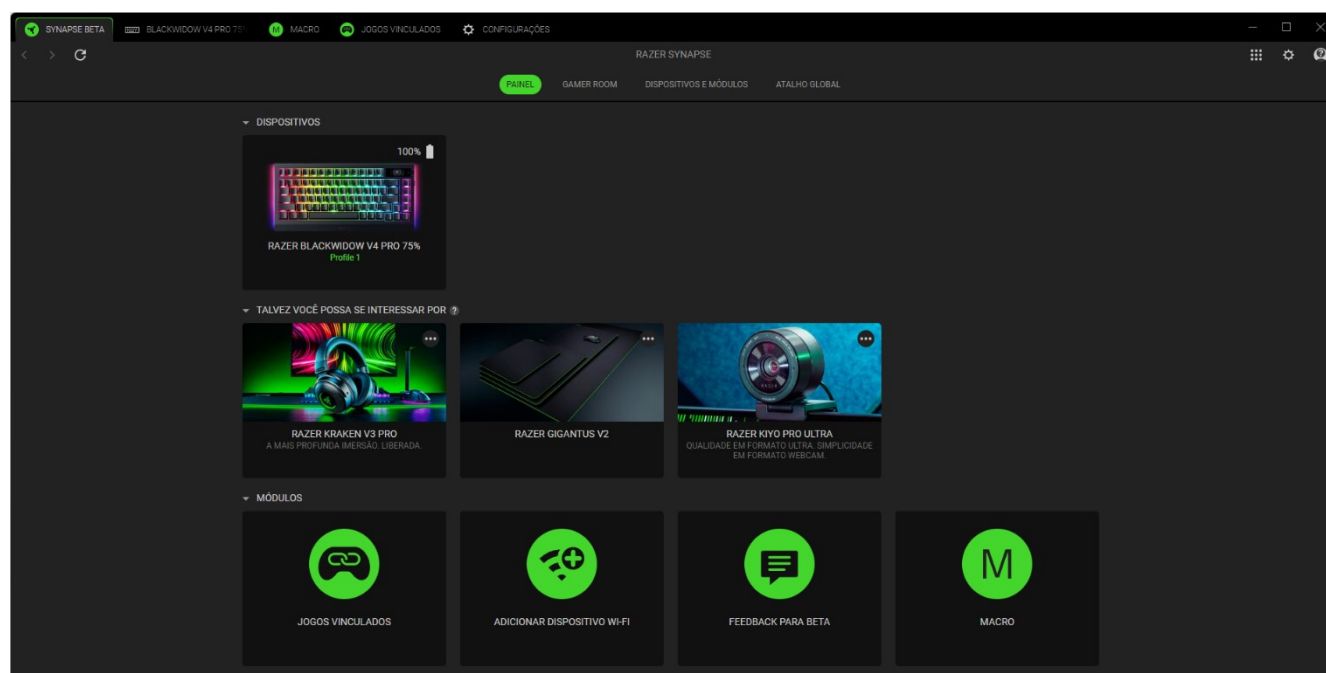

## Gamer Room

A subguia Gamer Room mostra todos os dispositivos com o recurso Luzes Razer Aether. A partir daqui, você pode visualizar e gerenciar seus dispositivos compatíveis com o Gamer Room.

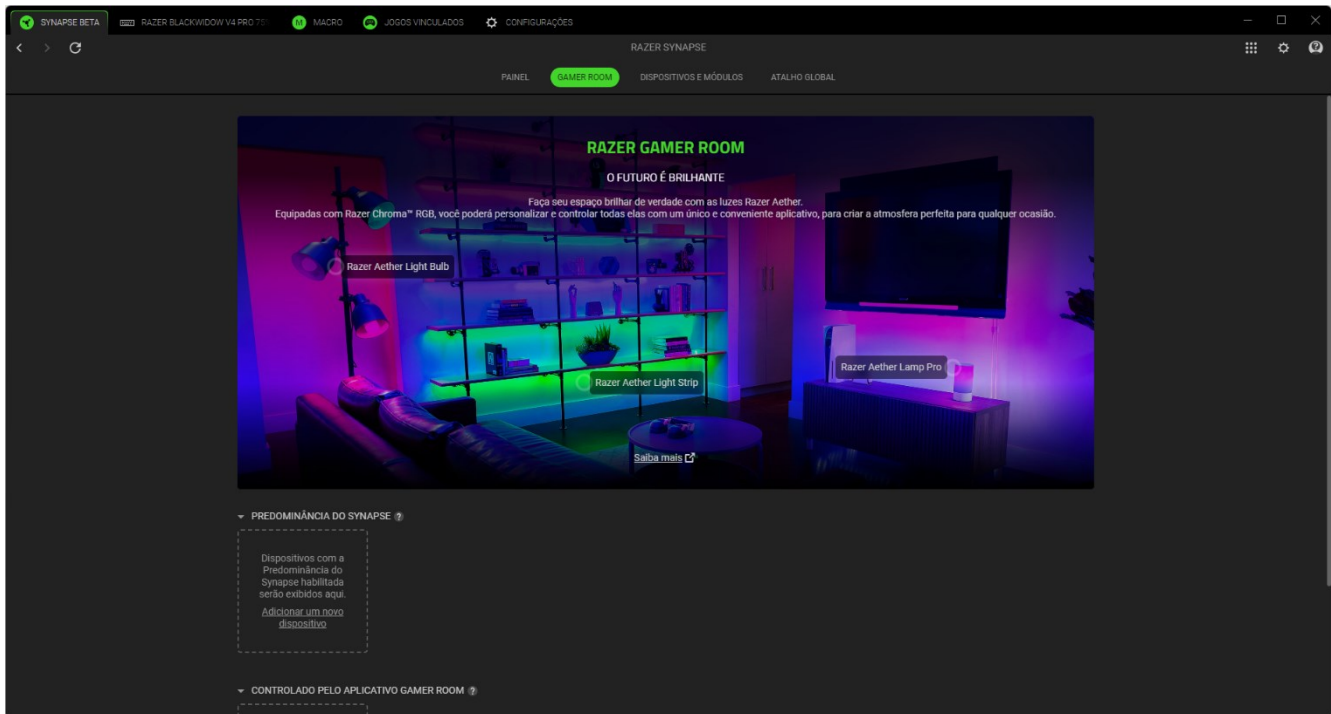

### *Predominância do Synapse*

Esta seção permite selecionar e personalizar a iluminação do seu dispositivo e fazê-lo reagir a jogos habilitados para Chroma e aplicativos Chroma Connect usando o Razer Synapse.

### *Controlado pelo Aplicativo Gamer Room*

Esta seção exibe todos os dispositivos compatíveis controlados remotamente pelo aplicativo Gamer Room.

## Dispositivos e Módulos

A subguia Módulos exibe todos os módulos instalados e disponíveis para instalação.

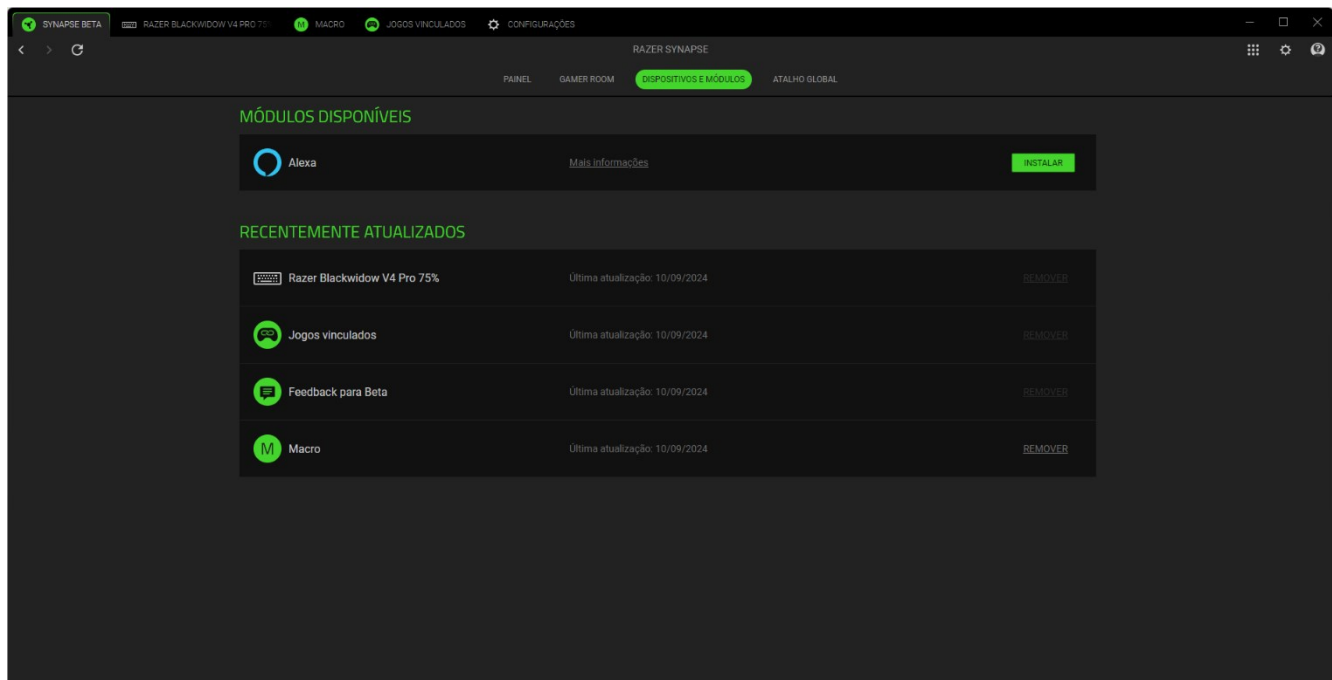

## Atalhos Globais

Vincule operações ou funções do Razer Synapse para personalizar combinações de teclas a partir dos comandos de qualquer dispositivo habilitado para Razer Synapse, que se aplicarão a todos os perfis do dispositivo.

**!** *Apenas comandos de dispositivos habilitados para Razer Synapse serão reconhecidos.*

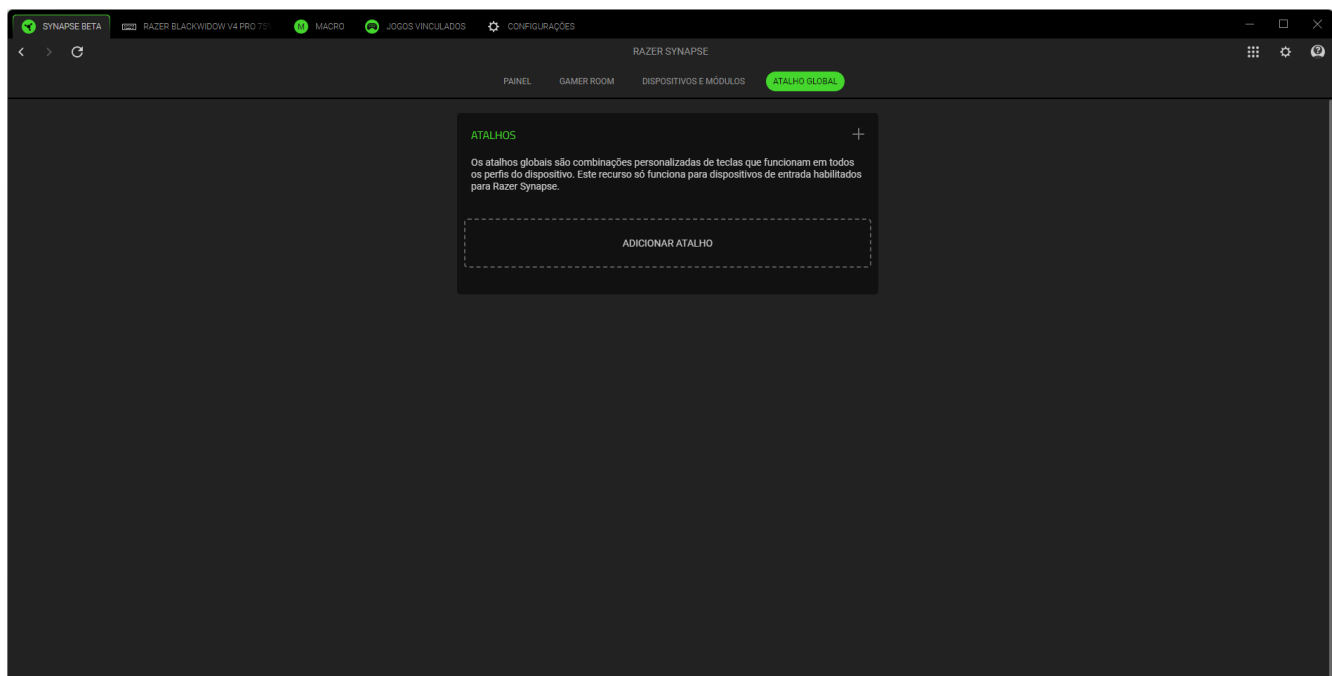

## BLACKWIDOW V4 PRO 75%

A guia BLACKWIDOW V4 PRO 75% é a guia principal do Teclado Razer. Você pode alterar as configurações do dispositivo a partir daqui, como atribuições de teclas e modos do selecionador de macro, iluminação, recursos do display OLED e consumo de energia. Quaisquer alterações nesta guia são automaticamente salvas no seu sistema local e no armazenamento na nuvem. Use os seguintes botões abaixo para acessar as opções do seu perfil:

▾ Barra suspensa de perfis

Clicar nessa barra suspensa exibirá todos os perfis desse dispositivo para que você possa mudar rapidamente de perfil.

... Outros

Clicar nesse botão abrirá uma janela pop-up com opções relacionadas ao seu perfil atual.

📁 Perfis da memória integrada

Clicar nesse botão abrirá uma janela pop-up que mostrará o armazenamento restante e permitirá que você transfira ou altere os perfis salvos no dispositivo.

### Personalizar

A subguia Personalizar serve para que você modifique os botões de selecionador de macro teclado, as atribuições de teclas, o modo de jogo, a taxa de polling e outras propriedades.

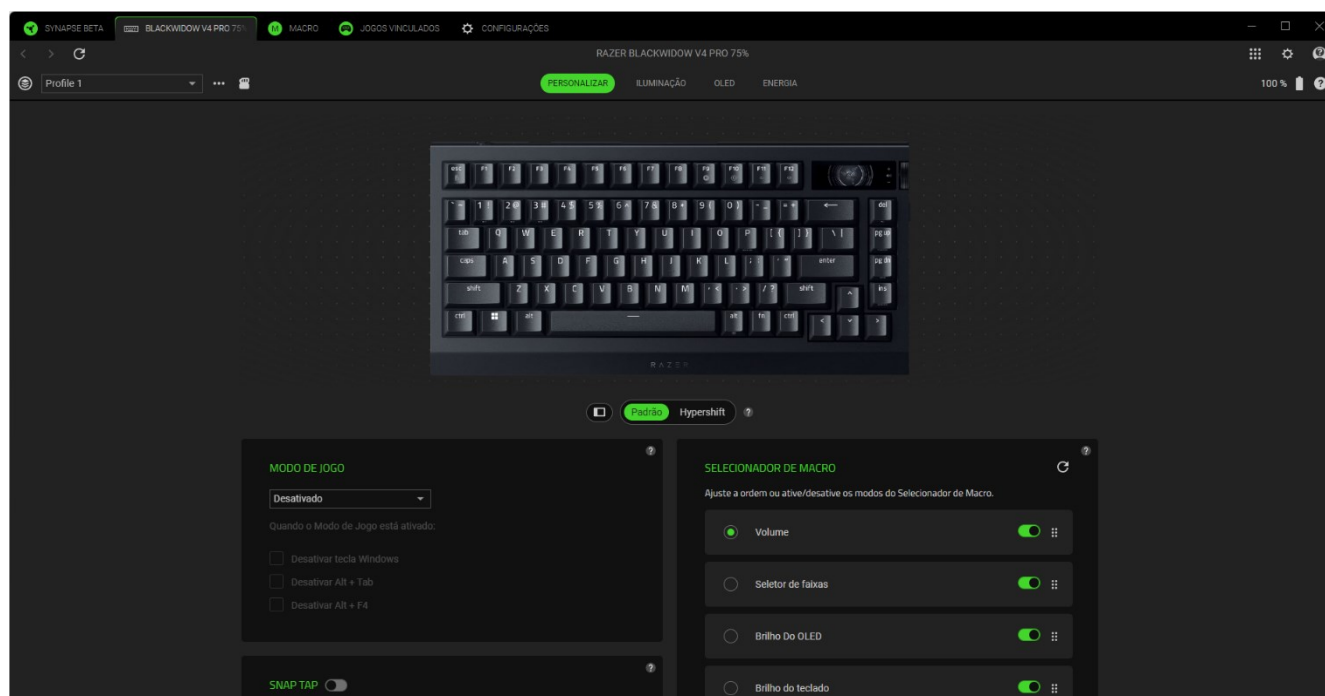

### *Perfil*

Um Perfil é um sistema de armazenamento de dados que mantém todas as configurações do seu periférico Razer. Por padrão, o nome do perfil se baseia no nome do seu sistema. Ao clicar na barra suspensa (▾), todos os perfis desse dispositivo serão exibidos para que você possa alternar rapidamente entre eles.

Para adicionar, importar, renomear, duplicar, exportar ou excluir um perfil, pressione o botão Outros (...) correspondente ao perfil. Pressione e segure a tecla fn e, em seguida, pressione a tecla alt direita (⌥) para percorrer os perfis.

### *Padrão/Hypershift*

O modo Hypershift é um conjunto secundário de atribuições de teclas ativado quando a tecla Hypershift é pressionada e segurada. Por padrão, a tecla Hypershift é a tecla fn do seu teclado com - suporte para Razer Synapse. No entanto, você também pode atribuir o Hypershift a qualquer tecla.

### *Modo de jogo*

O Modo de jogo permite que você personalize quais teclas desativar quando tal modo estiver ativo. Conforme suas configurações, você pode optar por desativar a tecla Windows, alt + tab e alt + F4.

### *Snap Tap*

Configure o teclado para impedir que duas teclas preferidas sejam pressionadas simultaneamente, priorizando a entrada da última tecla em relação à anterior, sem exigir que você solte a primeira tecla. [Saiba mais sobre o Snap Tap](#)

### *Taxa de polling*

Quanto maior a taxa de polling, maior a frequência com que o computador recebe informações sobre o estado do seu teclado, reduzindo o tempo de latência da entrada do teclado. Você pode selecionar de 125 Hz até o máximo de 4000Hz.

### *Selecionador de macro*

Ative novos modos para o selecionador de macro, como jog de faixa, rolagem vertical, rolagem horizontal e modo personalizado. Além disso, você pode criar seus próprios modos usando o botão (+), acrescentar comandos pressionando o botão Outros (...) ou excluir modos personalizados usando o botão Lixeira (■). E você ainda pode reordenar todos os modos do selecionador de macro com o recurso de arrastar e soltar ou redefinir todas as alterações feitas no selecionador de macro para sua configuração padrão com o botão Reset (↺).

### *Propriedades do teclado*

Permite abrir as Propriedades do teclado do Windows onde você pode modificar outras configurações do teclado, como intervalo de repetição, taxa de repetição e taxa de intermitência do cursor, ou visualizar todos os drivers de teclado instalados no seu PC.

## Menu Remap

Clicar no botão Remap Menu (  ) revelará todas as atribuições atuais do teclado Razer e permitirá que você altere as atribuições.

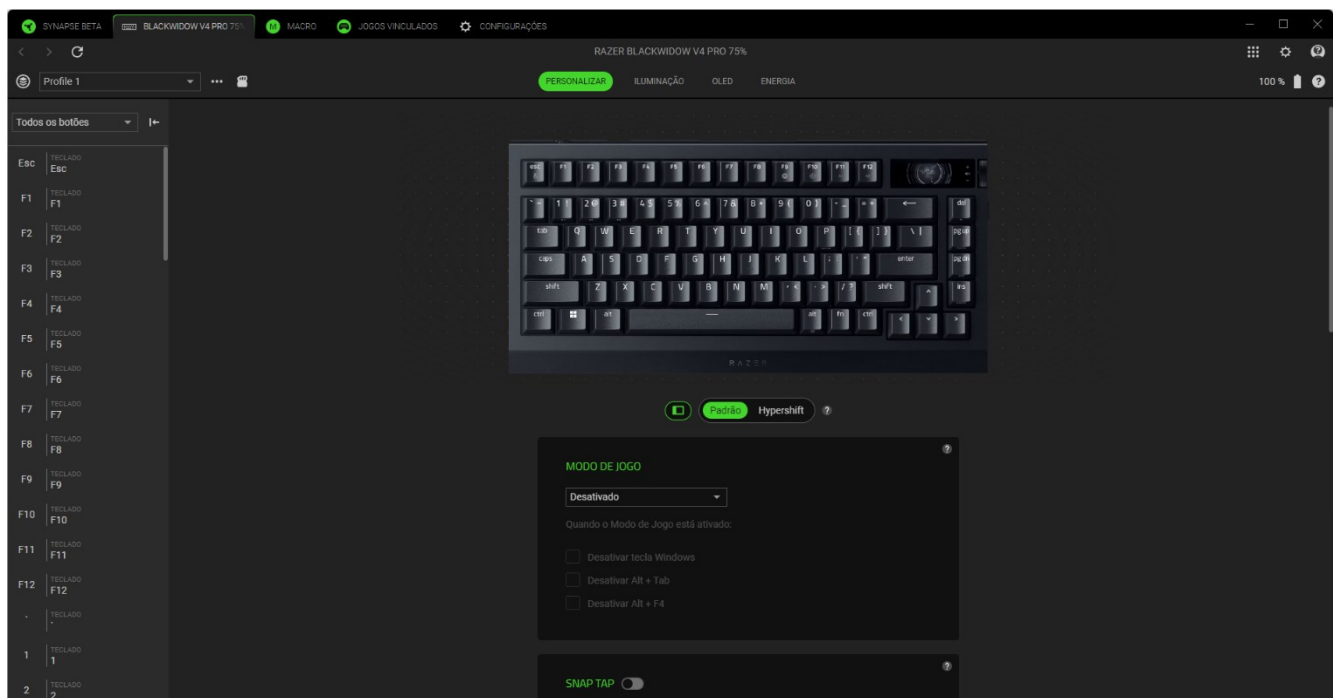

Ou então, você pode pular para uma atribuição específica selecionando-a na guia Personalizar.

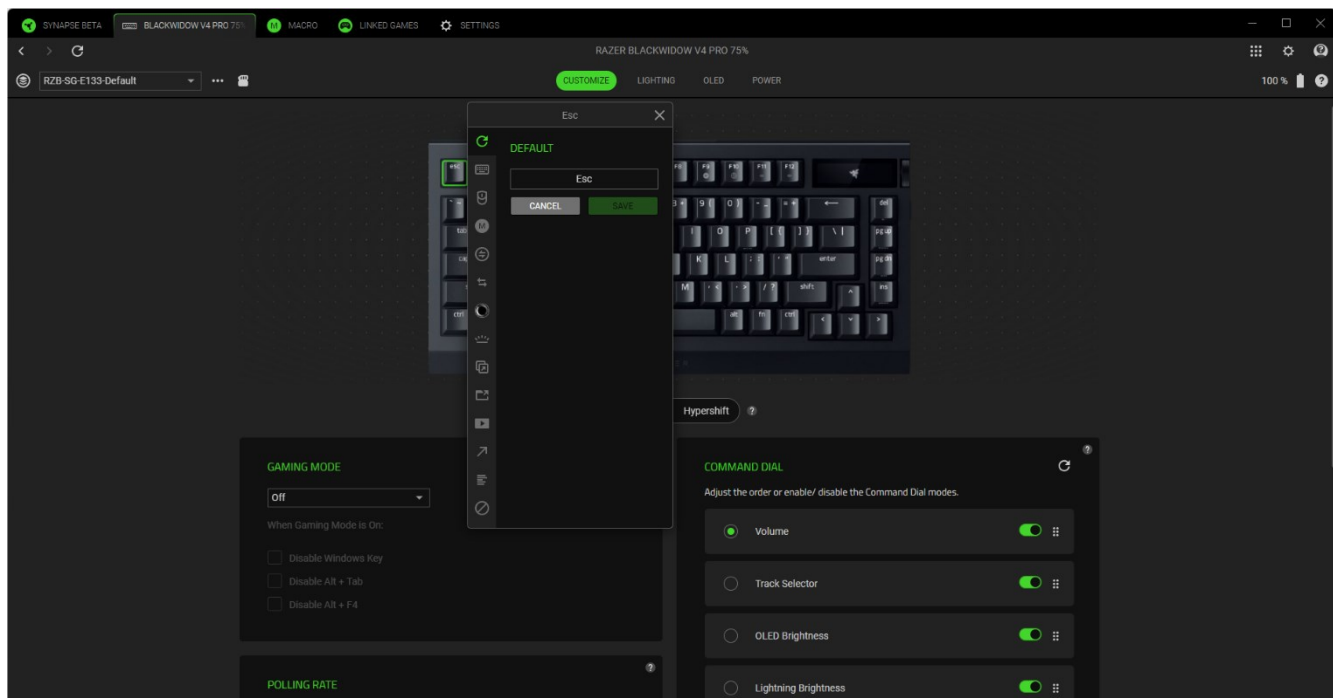

Ao selecionar uma atribuição, você pode, então, alterá-la para uma das seguintes funções:

### Padrão

Esta opção permite que você restaure a tecla selecionada para sua configuração original.

### Função do Teclado

Esta opção transforma a atribuição de teclas em uma função do teclado. Também é possível escolher o modo Turbo, que permite que você emule o pressionamento repetido da função do teclado enquanto a tecla está pressionada.

### Função do Mouse

Esta opção permite que você altere qualquer tecla para uma função de mouse. Veja abaixo as funções dentre as quais você pode selecionar:

- Clique esquerdo - Executa um clique com o botão esquerdo do mouse usando a tecla atribuída.
- Clique direito - Executa um clique com o botão direito do mouse usando a tecla atribuída.
- Clique de rolagem - Ativa a função de rolagem universal.
- Duplo clique - Executa um clique duplo com o botão esquerdo do mouse usando a tecla atribuída.
- Rolagem para cima - Executa o comando "Rolagem para Cima" usando a tecla atribuída.
- Rolagem para baixo - Executa o comando "Rolagem para Baixo" usando a tecla atribuída.
- Botão do mouse 4 - Executa o comando "Voltar" na maioria dos navegadores de internet.
- Botão do mouse 5 - Executa o comando "Avançar" na maioria dos navegadores de internet.
- Rolagem para a esquerda - executa o comando "Rolagem para Esquerda" usando a tecla atribuída.
- Rolagem para a direita - executa o comando "Rolagem para Direita" usando a tecla atribuído.
- Repetir rolagem para cima - executa continuamente o comando "Rolagem para Cima" enquanto a tecla atribuída é pressionada.
- Repetir rolagem para baixo - executa continuamente o comando "Rolagem para Baixo" enquanto a tecla atribuída é pressionada.
- Repetir rolagem para a esquerda - executa continuamente o comando "Rolagem para esquerda" quando a tecla atribuída for pressionada.
- Repetir rolagem para a direita - executa continuamente o comando "Rolagem para direita" enquanto a tecla atribuída é pressionada.

Também é possível escolher o modo Turbo em algumas das funções do mouse, o que permite que você emule o pressionamento e liberação repetido dessa função enquanto a tecla estiver pressionada.

### Macro

Uma Macro é uma sequência pré-gravada de toques de teclas e pressionamentos de botões executada em um tempo preciso. Configurando a função da tecla para Macro, você pode, sem dificuldades, executar uma série de comandos diferentes. Esta função apenas ficará visível quando o módulo de Macro estiver instalado.

### Interdispositivo

A opção Interdispositivo permite que você modifique a funcionalidade de outros dispositivos habilitados para Razer Synapse. Algumas dessas funcionalidades são específicas do dispositivo, como o uso do seu teclado de jogos Razer para alterar o estágio de sensibilidade do seu mouse de jogos Razer.

### Mudar Perfil

O recurso Mudar Perfil permite que você altere rapidamente os perfis e carregue um novo conjunto de atribuições de teclas. Sempre que você mudar de perfil, será exibida uma notificação na tela.

### Alternar Efeito Chroma

Alternar Efeito Chroma permite que você alterne facilmente entre todos os perfis de efeito Chroma no Chroma Studio. Esta função apenas ficará visível quando o módulo do Chroma Studio estiver instalado.

### Brilho do dispositivo

Escolha a tecla para aumentar ou diminuir o brilho da iluminação LED do seu dispositivo ou ligá-la e desligá-la.

### Razer Hypershift

Ao configurar a tecla para Razer Hypershift, permitirá que você ative o modo Hypershift se a tecla for pressionada.

### Abrir

O recurso Abrir Programa permite que você abra um aplicativo ou um site usando a tecla atribuída. Ao selecionar Abrir Programa, serão exibidas duas opções, exigindo que você localize um aplicativo específico que deseja abrir ou escreva o endereço do site que deseja visitar.

## Multimídia

Esta opção permite que você atribua controles de multimídia ao seu dispositivo Razer. A seguir, estão listados os controles de multimídia dentre os quais você pode escolher:

- Diminuir o volume - diminui o volume da saída de áudio.
- Aumentar o volume - Aumenta o volume da saída de áudio.
- Silenciar - Silencia o áudio.
- Aumentar o volume do microfone - Aumenta o volume do microfone.
- Diminuir o volume do microfone - Diminui o volume do microfone.
- Silenciar microfone - Silencia o microfone.
- Silenciar tudo - Silencia o microfone e a saída de áudio.
- Reproduzir / Pausar - Reproduz, pausa ou retoma a reprodução da mídia atual.
- Faixa anterior - Reproduz a faixa de mídia anterior.
- Próxima faixa - Reproduz a próxima faixa de mídia.

## Atalhos do Windows

Esta opção permite que você atribua sua tecla preferida a um comando de atalho do Sistema Operacional Windows. Para mais informações, visite: [support.microsoft.com/pt-br/kb/126449](https://support.microsoft.com/pt-br/kb/126449)

## Função de texto

A Função de Texto permite que você digite um texto pré-redigido apenas tocando em uma tecla. Basta escrever o texto que deseja no campo disponível e seu texto será digitado todas as vezes que a tecla atribuída for pressionada. Esta função tem suporte Unicode integral, e você também pode inserir símbolos especiais do mapa de caracteres.

## Desativar

Esta opção torna as teclas escolhidas inutilizáveis. Use a função Desativar se não quiser usar a tecla selecionada ou se ela interferir no seu jogo.

## Iluminação

A subguia Iluminação permite que você modifique as configurações de iluminação do seu dispositivo Razer.

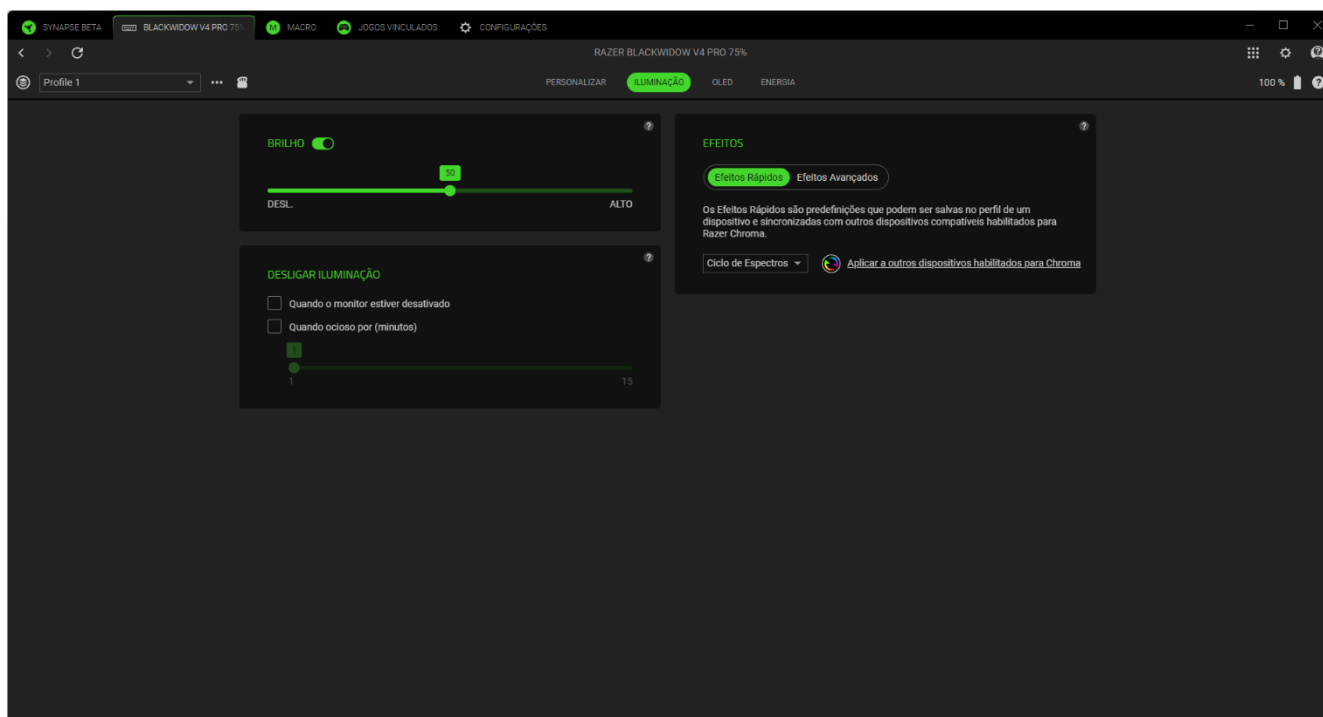

### Brilho

Você pode desligar a iluminação do seu dispositivo Razer modificando a opção Brilho, ou aumentar/diminuir a iluminação usando o seletor.







### Desligar Iluminação

Esta é uma ferramenta de economia de energia que permite que você desative a iluminação do seu dispositivo como resposta ao desligamento do monitor do seu sistema e/ou desligue-a automaticamente quando o teclado Razer estiver ocioso por um intervalo definido de tempo.

### Efeitos Rápidos

Vários efeitos rápidos podem ser selecionados e aplicados à iluminação do seu dispositivo, conforme a lista abaixo:

	Nome	Descrição	Como configurar
	Consciência do Ambiente	A iluminação do teclado refletirá a média de cor da região de tela selecionada	Selecione ou personalize uma região da tela

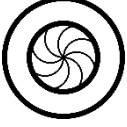
	Audiômetro	O teclado se iluminará com um espectro de cores padrão de acordo com o nível de áudio	Selecione um nível de Reforço de Cor
	Respiração	O teclado acentua e atenua a(s) cor(es) selecionada(s)	Selecione até 2 cores ou deixe-as em modo aleatório
	Fogo	O teclado se acende em cores quentes para simular o movimento de chamas	Não requer outras personalizações
	Reativo	Os LEDs se acenderão quando uma tecla for pressionada. A luz desaparecerá após um período de tempo especificado	Selecione uma cor e uma duração
	Propagação	Ao pressionar uma tecla, a luz se propaga a partir da tecla pressionada	Selecione uma cor
	Ciclo de Espectros	A iluminação percorrerá 16,8 milhões de cores indefinidamente	Não requer outras personalizações
	Brilho Estelar	Cada LED se acenderá e se apagará gradualmente em certos momentos e com durações aleatórias	Selecione até duas cores ou deixe-as em modo aleatório e escolha uma duração
	Estático	Os LEDs permanecerão acesos na cor selecionada	Selecione uma cor
	Onda	A iluminação se deslocará na direção selecionada	Selecione "esquerda para direita" ou "direita para esquerda" como direção da onda
	Rotação	A iluminação do teclado percorrerá a direção selecionada em um espectro de cores padrão	Selecione a rotação no sentido horário ou anti-horário

Se tiver outros dispositivos compatíveis habilitados para Razer Chroma, você pode sincronizar seus efeitos rápidos com seu dispositivo Razer clicando no botão de Sincronização do Chroma (  ).

## Efeitos Avançados

A opção Efeitos Avançados permite que você selecione o Perfil Efeito Chroma que deseja utilizar no seu periférico habilitado para Razer Chroma. Para começar a criar seu próprio Perfil Efeito Chroma, pressione o botão Abrir Chroma Studio (  ).



*Somente outros dispositivos Razer compatíveis com o efeito de iluminação selecionado serão sincronizados.*

## OLED

Use a subguia OLED para personalizar as configurações de tela inicial, brilho e inatividade do display OLED.

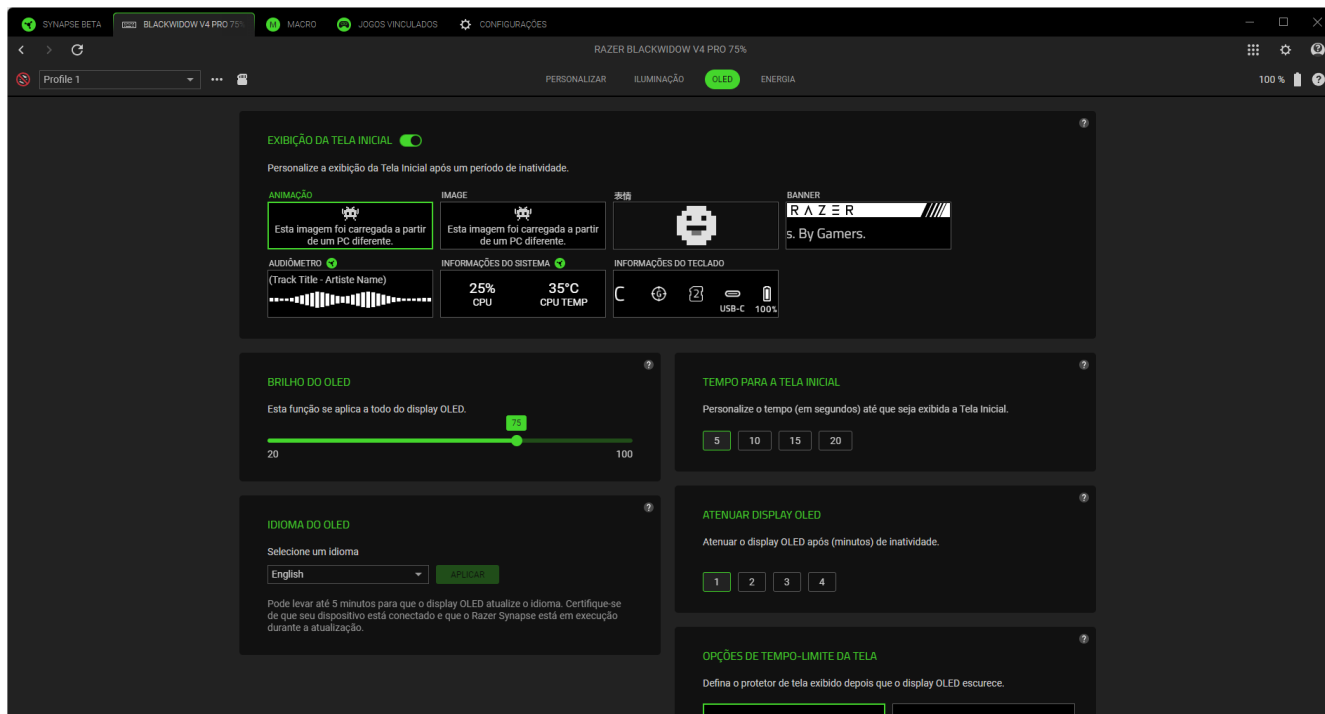

### *Exibição da tela inicial*

Personalize a tela padrão do display OLED que aparece após um período de inatividade. Para personalizar ainda mais qualquer predefinição, clique no botão Editar (✎), quando disponível, ou use o botão Aplicar (✓) para ativá-la imediatamente.

### *Brilho do OLED*

Ajuste o brilho do display OLED.

### *Idioma do OLED*

Altere o idioma de exibição do display OLED.

### *Tempo para a tela inicial*

Defina a duração antes que a tela inicial seja exibida.

### *Atenuar display OLED*

Defina a duração da inatividade antes de escurecer o display OLED.

### *Opções de tempo-limite da tela*

Personalize o protetor de tela do display OLED, que aparece depois que ela escurece.

## Energia

A subguia Energia permite que você gerencie o consumo de energia do seu dispositivo quando ele estiver funcionando com bateria e o que o dongle sem fio indica para o seu dispositivo.

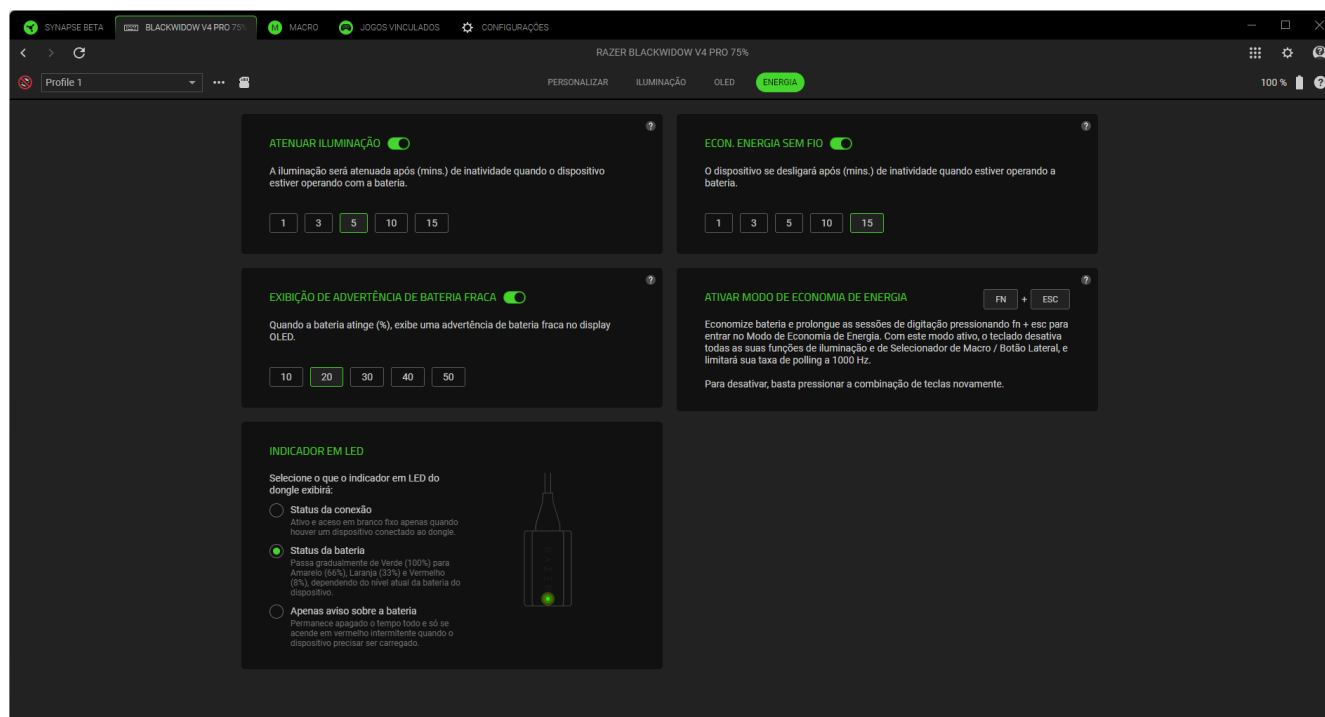

### *Atenuação da iluminação*

Defina quanto tempo o dispositivo deve ficar ocioso quando estiver funcionando com bateria antes de diminuir o brilho ou desative o recurso.

### *Economia de energia sem fio*

Configure o dispositivo para entrar no modo de suspensão após um determinado período de inatividade ou desative a economia de energia.

### *Exibição de advertência de bateria fraca*

Ative um aviso de bateria fraca para ser exibido no display OLED do dispositivo quando a bateria atingir uma porcentagem escolhida ou desative a notificação completamente.

### *Indicador em LED*

Personalize o dongle sem fio para indicar a conexão, o status da bateria do seu dispositivo ou apenas para mostrar advertências de bateria quando seu teclado Razer precisar ser carregado.

## MACRO

Se precisar executar uma série de comandos complexos de forma precisa, será necessário uma Macro. Uma macro é um conjunto de pressionamentos de teclas, botões e movimentos de cursor gravados que podem ser vinculados ao dispositivo e executados a qualquer momento.

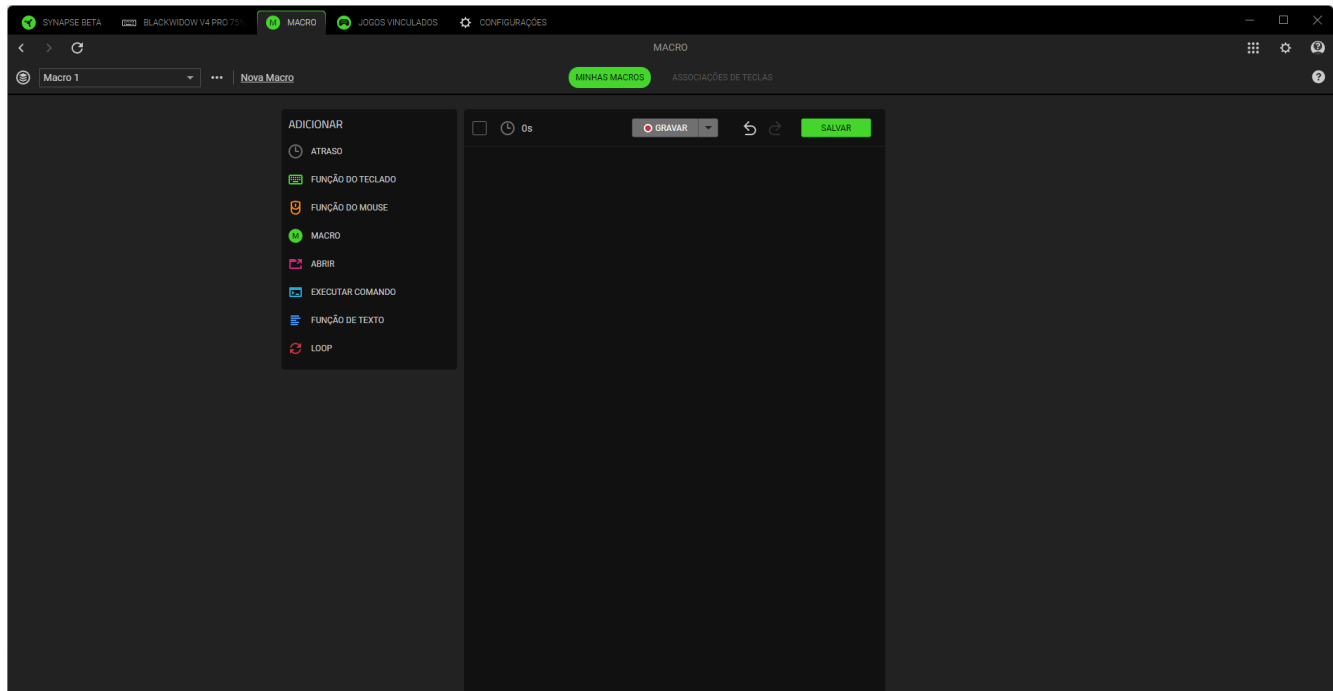

### Minhas Macros

A subguia Minhas Macros permite que você crie, edite e organize essas macros para atribuí-las às teclas ou botões do dispositivo Razer. Use os seguintes botões abaixo para acessar suas opções de macro:

Barra suspensa de macro



Clicar nessa barra suspensa exibirá todas as macros para esse dispositivo. A partir daí, você pode procurar uma macro específica, classificar suas macros, criar uma nova pasta e criar uma nova macro. A seleção de uma macro habilitará diversas opções, como renomear, duplicar ou excluir a macro.

\*\*\* Diversos

Ao clicar nesse botão, será aberta uma janela pop-up com opções relacionadas à macro atual.

Nova Macro

Use este link para criar e selecionar a nova macro rapidamente.

Depois de criar uma macro, você pode gravar as teclas pressionadas, os botões pressionados e os movimentos do cursor clicando no botão Gravar (  ) ou pode personalizar a macro clicando no botão do menu suspenso (  ) antes de iniciar a gravação com as seguintes opções abaixo:

- **Iniciar atraso.** Defina um curto atraso entre 1 e 5 segundos antes do início da gravação.
- **Tecla de atalho.** Atribua uma tecla de atalho para iniciar uma gravação de macro mesmo quando o Razer Synapse estiver em segundo plano.
- **Configurações do atraso.** Defina o intervalo de tempo entre cada comando.
- **Rastreamento do movimento do mouse.** Habilite a gravação do movimento do mouse e defina as condições de como ele é registrado.

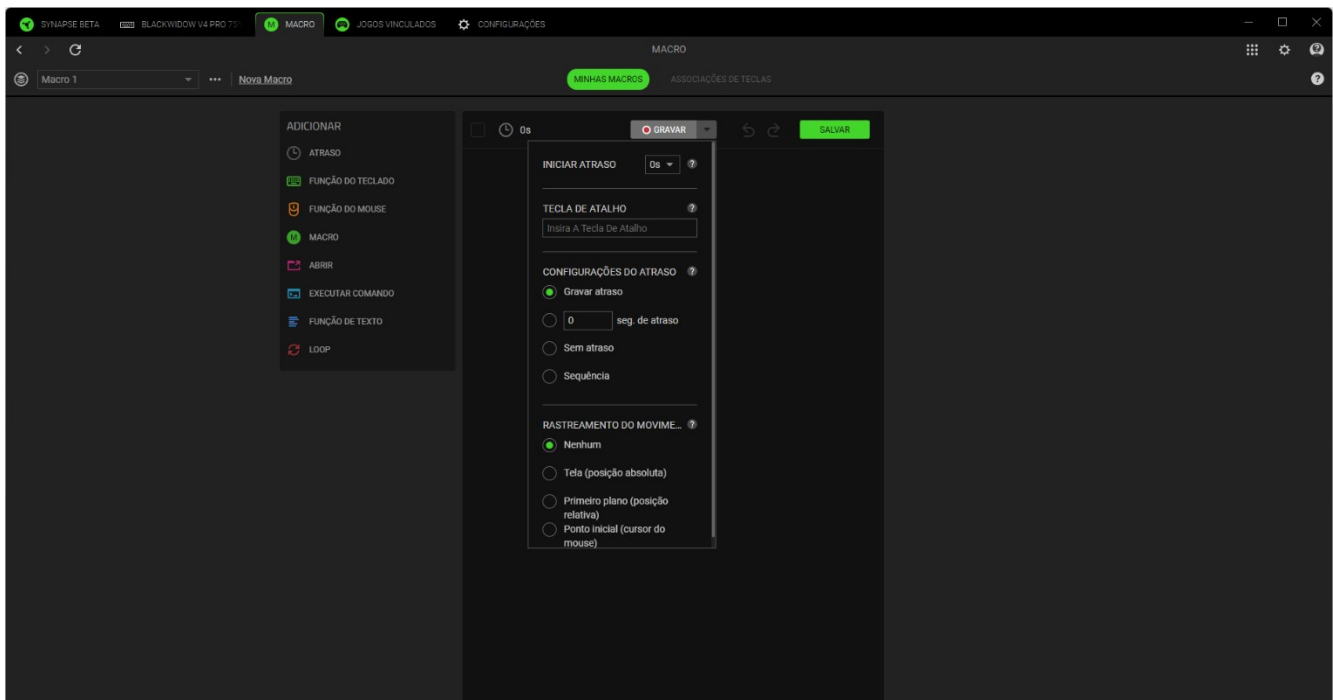

Após gravar seus comandos de macro, clique no botão Parar (  ) ou pressione a tecla de atalho para encerrar a sessão. Depois de gravar uma macro, você poderá editar os comandos que inseriu selecionando cada comando na tela da macro. Cada toque de tecla ou pressionamento de botão é organizado sequencialmente com o primeiro comando no alto da tela.

O menu Inserir, no lado esquerdo da tela, permite adicionar atrasos, pressionar teclas e botões, inserir um grupo inteiro de macros dentro da macro, iniciar aplicativos, executar comandos, digitar textos e repetir um conjunto de comandos dentro da macro.

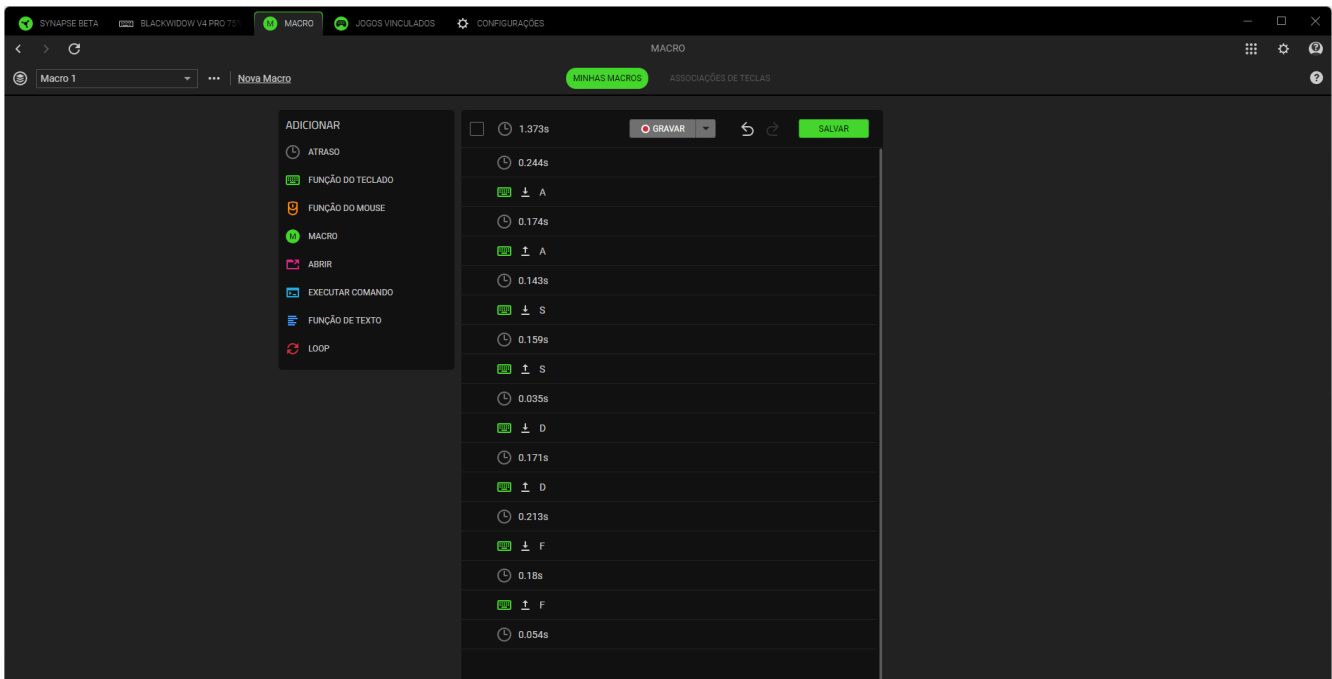

## Associações de Teclas

A subguia Associações de teclas permite que você visualize as Teclas de Atalho da macro selecionada. Você pode vincular uma macro à tecla ou botão de sua escolha sem sair da aba Macro clicando no botão Atribuir Macro aos Seus Dispositivos. (+).

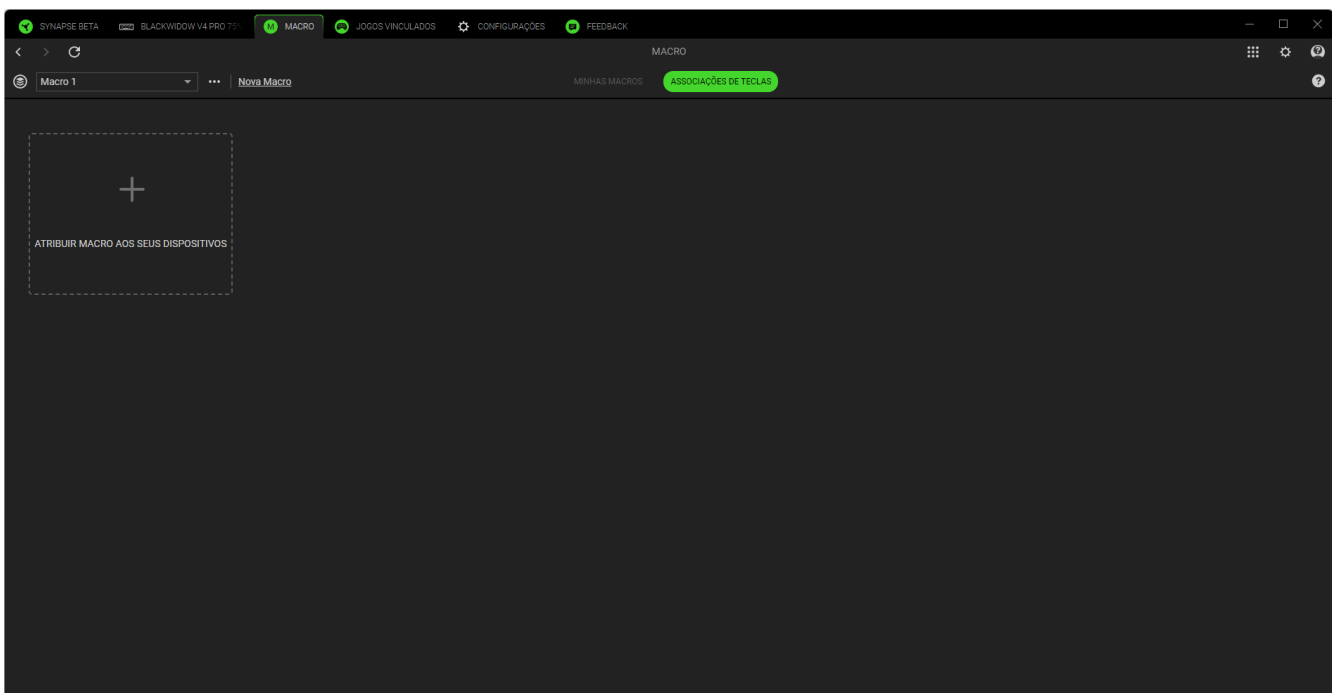

## JOGOS VINCULADOS

A aba de Jogos Vinculados permite que você adicione aplicativos, visualize periféricos vinculados aos aplicativos ou procure por aplicativos listados. Você também pode organizar os aplicativos em ordem alfabética, a partir do último jogo utilizado ou a partir do mais jogado. Os aplicativos continuarão listados aqui, mesmo se não estiverem vinculados a um dispositivo Razer. Para adicionar um aplicativo que não esteja listado na tela, você pode usar o botão Adicionar (+) para procurá-lo manualmente ou usar o botão Escanear (📷) para procurá-lo automaticamente. Clique no botão Procurar (🔍) para procurar um jogo ou programa específico na lista.

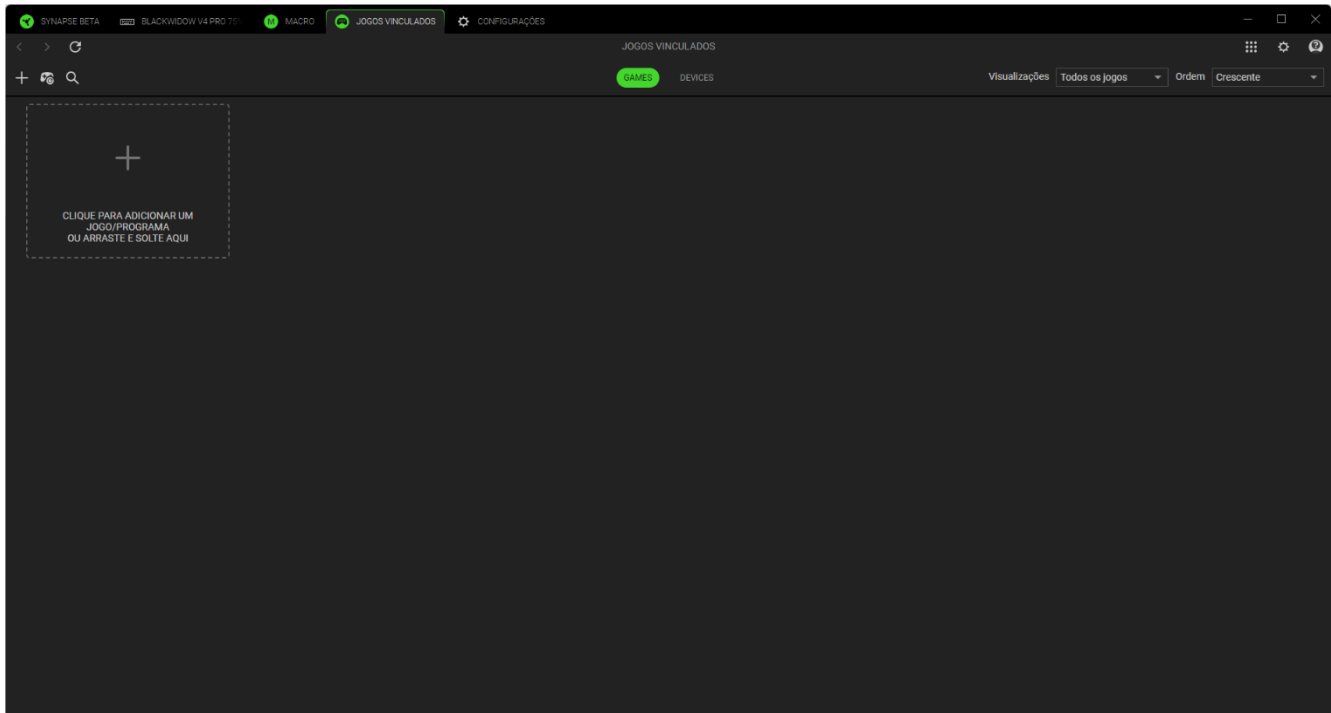

Para vincular um aplicativo ao seu dispositivo Razer, clique nele na lista e selecione um dispositivo e seu perfil. Isso definirá automaticamente seu dispositivo para o perfil selecionado sempre que você iniciar o aplicativo.

# CONFIGURAÇÕES

A guia Configurações, que pode ser acessada clicando no botão ( ⚙️ ), permite configurar várias opções, conforme listado abaixo:

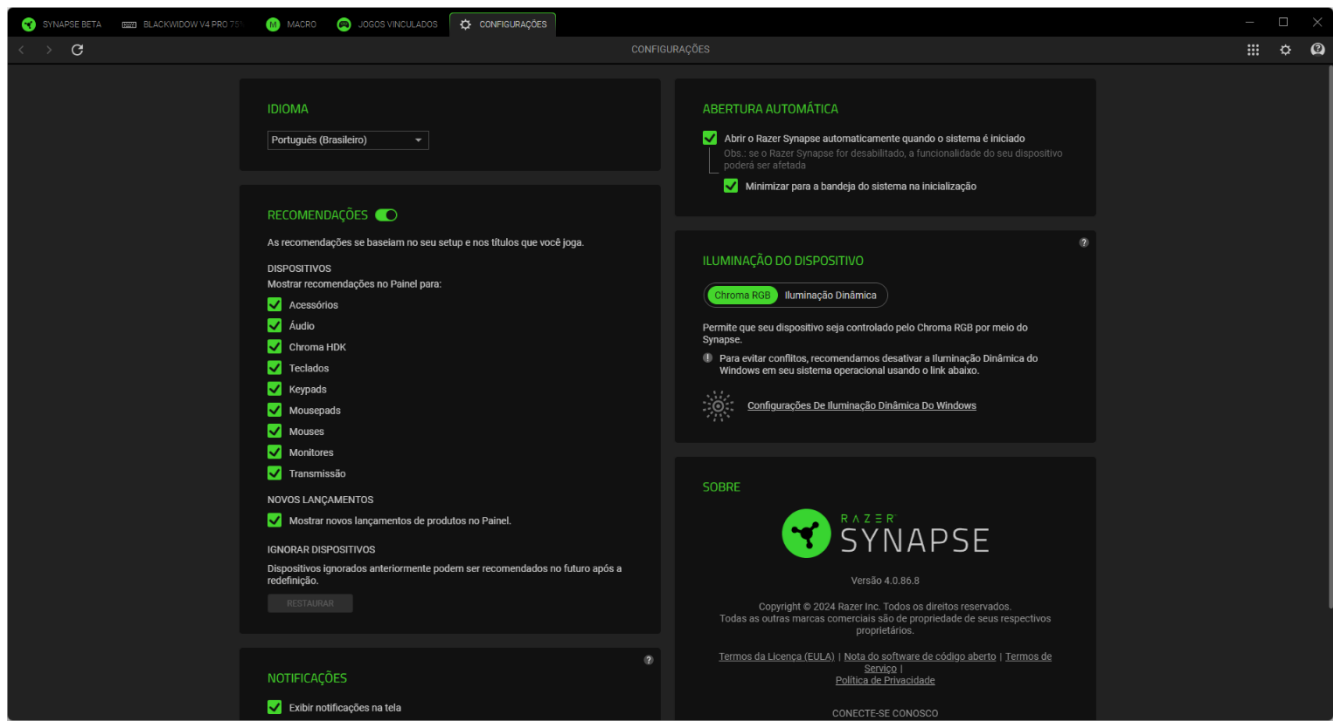

## Idioma

Essa opção permite que você altere o idioma de exibição do Razer Synapse.

## Inicialização automática

A opção Inicialização automática permite que você configure o comportamento de inicialização do aplicativo.

## Recomendações

As recomendações nos permitem mostrar os produtos e recursos mais recentes em seu Painel com base em seus dispositivos instalados e jogos vinculados.

## Iluminação do Dispositivo

Essa opção permite que você escolha qual aplicativo controlará os efeitos de iluminação no seu dispositivo.

## Notificações

A opção Notificações permite que o aplicativo exiba notificações na tela, mesmo que você execute aplicativos em tela cheia.

## Restauração dos tutoriais

Selecionar o botão Restaurar reativará todos os tutoriais que ajudam você a se familiarizar com os recursos do Razer Synapse.

## Sobre

A seção Sobre mostra a versão atual do software, exibe a declaração de direitos autorais e fornece links relevantes para os termos de uso da Razer. Você também pode usar esta opção para acessar rapidamente as comunidades sociais da Razer.

## FEEDBACK

Ajude-nos a aprimorar o Razer Synapse enviando seus comentários, sugestões e problemas com o software. Você pode entrar em contato conosco diretamente usando essa guia e até mesmo ganhar recompensas por relatar bugs.

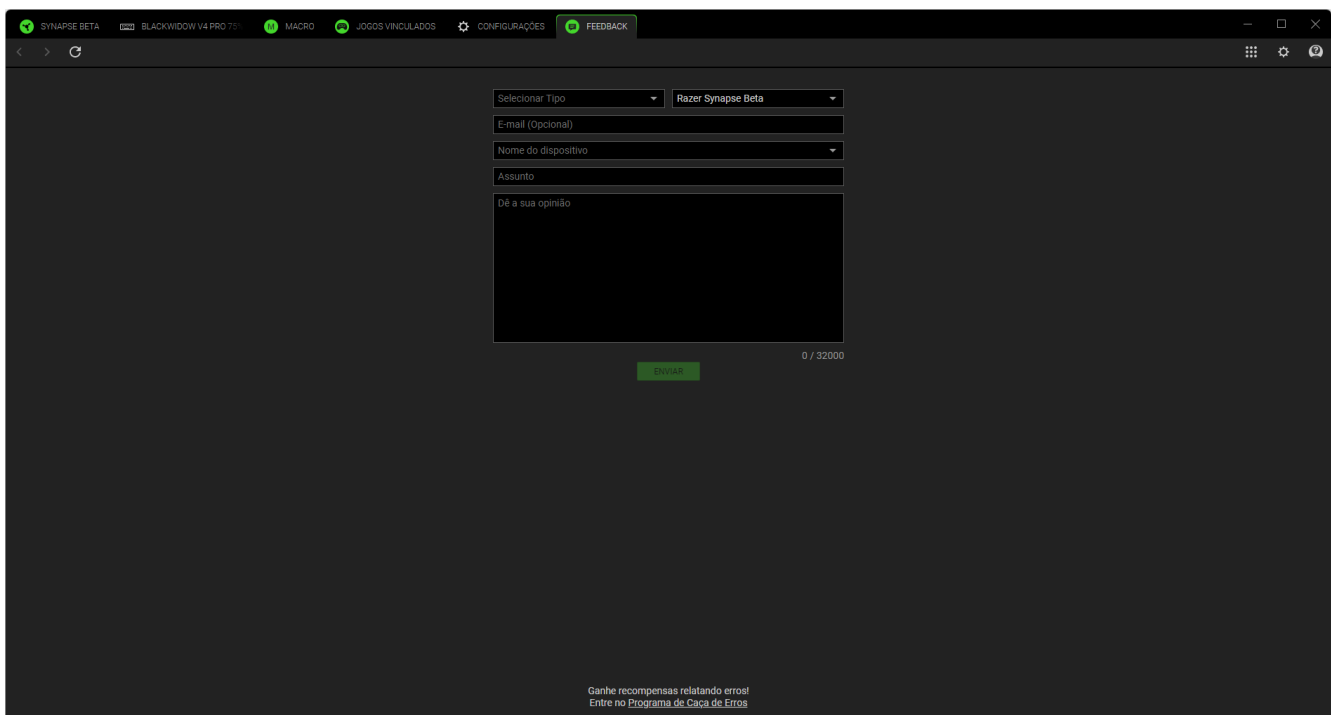

The image shows a screenshot of the Razer Synapse Feedback form. The form is displayed in a dark-themed window with a title bar containing several icons: SYNAPSE BETA, BLACKWIDOW V4 PRO 75%, MACRO, JOGOS VINCULADOS, CONFIGURAÇÕES, and FEEDBACK. The form itself has a dark background with white text and input fields. It includes a dropdown menu for 'Selecionar Tipo' (currently set to 'Razer Synapse Beta'), an optional 'E-mail' field, a 'Nome do dispositivo' dropdown, and an 'Assunto' field. Below these is a large text area for 'Dê a sua opinião'. A green 'ENVIAR' button is positioned at the bottom right of the text area, next to a character count '0 / 32000'. At the bottom of the window, there is a small text prompt: 'Ganhe recompensas relatando erros! Entre no Programa de Caça de Erros'.

---

## 8. SEGURANÇA E MANUTENÇÃO

### ORIENTAÇÕES DE SEGURANÇA

Para obter a máxima segurança durante o uso do Razer BlackWidow V4 Pro 75%, sugerimos que você siga as orientações abaixo:

Se tiver problemas para usar o dispositivo adequadamente e a solução de problemas não for suficiente para resolvê-los, desconecte o dispositivo e entre em contato com a linha direta da Razer ou acesse [support.razer.com](https://support.razer.com) para receber suporte.

Recomenda-se usar luvas ou pulseiras antiestáticas/de ESD ao trabalhar com a PCB do teclado (por exemplo, ao substituir os switches). Sempre desconecte e coloque o interruptor de modo em WIRED (COM FIO) antes de trocar os interruptores de chave.

Mantenha o teclado e todas as suas peças e acessórios fora do alcance de crianças para evitar acidentes e/ou ferimentos.

Sempre desconecte o teclado antes de trocar os switches das teclas.

Não deixe a PCB exposta; mantenha-a coberta com um switch de tecla.

Não desmonte o dispositivo nem tente operá-lo sob condições anormais de corrente. Se fizer isso, sua garantia será anulada.

Mantenha o dispositivo longe de líquidos ou umidade. Só opere o dispositivo dentro das temperaturas indicadas de 0 °C a 40 °C. Se a temperatura exceder essa faixa, desligue e/ou desconecte o dispositivo para que a temperatura se estabilize em um nível ideal.

### CONFORTO

Pesquisas mostram que longos períodos de movimentos repetitivos, posição inadequada dos periféricos do computador, postura incorreta e maus hábitos podem estar associados ao desconforto físico e a lesões nos nervos, tendões e músculos. Veja abaixo algumas orientações para evitar lesões e garantir o conforto ideal ao usar o Razer BlackWidow V4 Pro 75%.

1. Posicione o teclado e o monitor diretamente à sua frente, com o mouse próximo a eles. Posicione os cotovelos junto às laterais do seu corpo, não muito longe, e o teclado a uma distância de fácil alcance.
2. Ajuste a altura da cadeira e da mesa para que o teclado e o mouse fiquem na altura do cotovelo ou abaixo dele.
3. Mantenha os pés bem apoiados, a postura ereta e os ombros relaxados.

4. Durante o jogo, relaxe o pulso e mantenha-o reto. Se você realiza as mesmas tarefas manuais repetidamente, tente não curvar, estender ou torcer as mãos por longos períodos de tempo.
5. Não apoie os pulsos em superfícies rígidas por muito tempo.
6. Use um apoio para descansar os pulsos enquanto estiver jogando.
7. Personalize as teclas do teclado para ajustá-las ao seu estilo de jogo e minimizar movimentos repetitivos ou desajeitados.
8. Não sente na mesma posição o dia inteiro. Levante-se, afaste-se da sua mesa e faça exercícios para alongar os braços, os ombros, o pescoço e as pernas.

Se sentir algum desconforto físico durante o uso do teclado, como dor, torpor ou formigamento nas mãos, pulsos, cotovelos, ombros, pescoço ou costas, consulte um médico qualificado imediatamente.

## MANUTENÇÃO E USO

O Razer BlackWidow V4 Pro 75% requer uma manutenção mínima para manter suas condições ideais. Recomendamos que você desconecte o dispositivo do computador e desligue-o uma vez por mês e o limpe usando um tecido macio ou um cotonete para evitar o acúmulo de sujeira. Não use sabão ou produtos de limpeza agressivos.

## AVISO SOBRE A BATERIA

O Razer BlackWidow V4 Pro 75% contém uma bateria recarregável Li-íon. Em geral, a expectativa de vida dessas baterias depende do uso. Se suspeitar que a bateria recarregável Li-íon dentro do Razer BlackWidow V4 Pro 75% pode estar vazia (com pouca carga), tente carregá-la.

**Cuidado:** Não abra, não destrua e nem exponha a materiais condutores (metal), umidade, líquidos, fogo ou calor. Isso pode fazer com que as baterias vazem ou estourem, resultando em lesões pessoais. A vida útil da bateria varia de acordo com o uso.

---

## 9. INFORMAÇÕES LEGAIS

### INFORMAÇÕES SOBRE DIREITOS AUTORAIS E PROPRIEDADE INTELECTUAL

©2025 Razer Inc. Todos os direitos reservados. Razer, o logotipo da cobra com três cabeças, o logotipo Razer, “For Gamers. By Gamers.” e o logotipo “Razer Chroma” são marcas comerciais ou marcas comerciais registradas da Razer Inc. e/ou de empresas afiliadas nos Estados Unidos ou em outros países. Todas as outras marcas comerciais são propriedade de seus respectivos donos.

Windows e o logotipo Windows são marcas comerciais do grupo de empresas Microsoft.

Os logotipos e a marca nominativa Bluetooth® são marcas comerciais registradas de propriedade da Bluetooth SIG, Inc., e o uso de tais marcas pela Razer está sob licença.

A Razer Inc. (“Razer”) pode ser detentora de direitos autorais, marcas comerciais, segredos comerciais, patentes, pedidos de patentes ou outros direitos de propriedade intelectual (registrados ou não) referentes ao produto em questão neste guia. O fornecimento deste guia não lhe concede licença sobre qualquer direito autoral, marca comercial, patente ou direito de propriedade intelectual, seja qual for. O Razer BlackWidow V4 Pro 75% (o “Produto”) pode diferir das imagens da embalagem ou de outros contextos. A Razer não assume qualquer responsabilidade por tais diferenças nem por quaisquer erros que possam aparecer. As informações contidas neste guia estão sujeitas a alteração sem aviso prévio.

### GARANTIA LIMITADA DO PRODUTO

Para obter os termos atuais e mais recentes da Garantia Limitada do Produto, visite [razer.com/warranty](https://razer.com/warranty).

### LIMITAÇÃO DE RESPONSABILIDADE

Em nenhuma circunstância a Razer será responsável por qualquer perda de lucro, de informações ou de dados, danos especiais, acidentais, indiretos, indenizatórios ou provenientes de qualquer modo de distribuição, venda, revenda, uso ou incapacidade de uso do Produto. Em nenhuma circunstância a responsabilidade da Razer ultrapassará o valor de compra do Produto no varejo.

### GERAL

Estes termos serão regidos pela legislação da jurisdição na qual o Produto foi adquirido e serão interpretados de acordo com ela. Se qualquer termo neste documento for julgado inválido ou inexecutável, então tal termo (enquanto inválido ou inexecutável) será considerado sem efeito e excluído, sem invalidar quaisquer termos remanescentes. A Razer reserva-se o direito de retificar qualquer termo a qualquer momento e sem aviso prévio.