



RAZER BLACKWIDOW V4 PRO 75%

GUÍA PRINCIPAL

Libera una inmersión total con el **Razer BlackWidow V4 Pro 75%**, un teclado inalámbrico con cambio de switches, tecnología Razer HyperSpeed e HyperPolling a 4000 Hz. Equipado con Bluetooth, dial de selección Razer y una pantalla OLED para monitorizar las métricas del PC, mostrar GIF personalizados y mucho más: crea el teclado de tus sueños sin límites.

ÍNDICE

1. CONTENIDO	3
2. REQUISITOS.....	5
3. TE PROPORCIONAMOS COBERTURA.....	5
4. ESPECIFICACIONES TÉCNICAS	6
5. PRIMEROS PASOS.....	7
6. USO DEL RAZER BLACKWIDOW V4 PRO 75%.....	11
7. CONFIGURACIÓN DEL RAZER BLACKWIDOW V4 PRO 75%.....	14
8. SEGURIDAD Y MANTENIMIENTO	35
9. INFORMACIÓN LEGAL	37

1. CONTENIDO

- Razer BlackWidow V4 Pro 75%

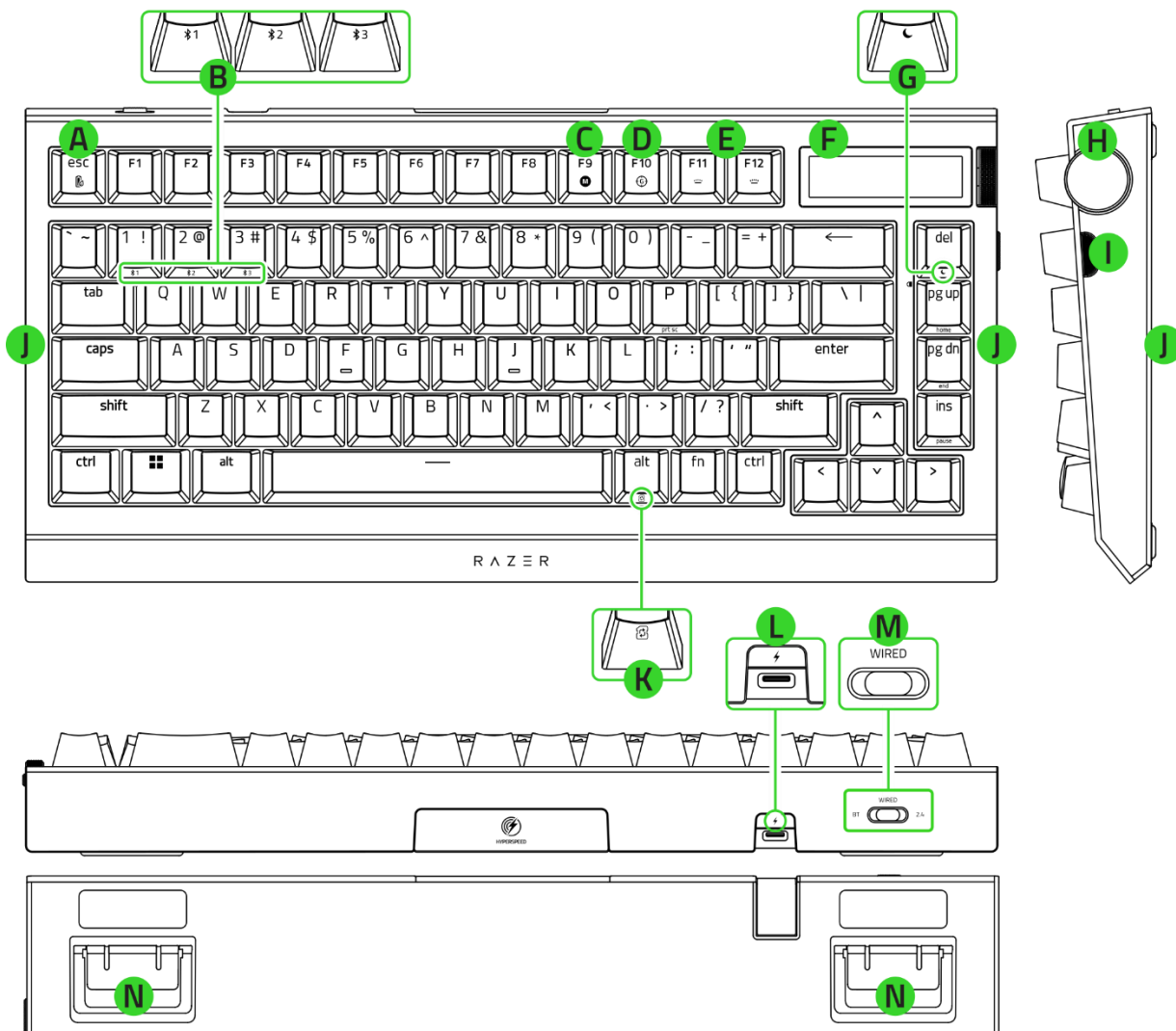

- A. Tecla de modo de ahorro de energía
- B. Teclas de perfil Bluetooth
- C. Tecla de grabación de macros sobre la marcha
- D. Tecla de modo Juego
- E. Teclas de control de la retroiluminación
- F. Pantalla OLED
- G. Tecla de modo Reposo
- H. Dial de selección Razer
- I. Botón de modo
- J. Iluminación inferior de 2 lados
- K. Tecla de cambio de perfiles
- L. Puerto USB tipo C (teclado)
- M. Interruptor de modo (BT / CON CABLE / 2,4 GHz)
- N. Soporte

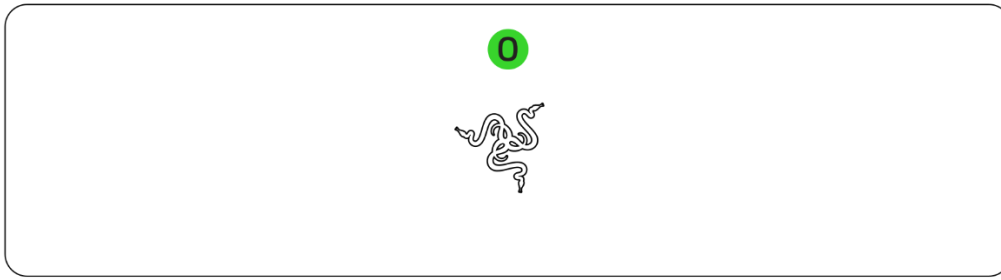

O. Reposamuñecas de piel sintética afelpada

- Razer HyperPolling Wireless Dongle

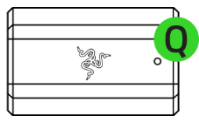

P. Puerto USB tipo C (dongle)

Q. Indicador LED

- Cable USB tipo A a tipo C

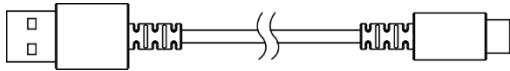

- Extractor de teclas y switches 2 en 1



- 3 switches mecánicos táctiles naranjas Razer de repuesto

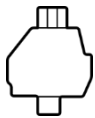

- Guía de información importante del producto

2. REQUISITOS

REQUISITOS DEL PRODUCTO

- Conexión por puerto USB tipo A o Bluetooth

REQUISITOS DE RAZER SYNAPSE

- Windows® 10 de 64 bits (o posterior)
- macOS 15 con Apple Silicon serie "M" (o superior)
- Conexión a Internet para la instalación del software

3. TE PROPORCIONAMOS COBERTURA



Registra tu producto y consigue ventajas exclusivas

razerid.razer.com/warranty

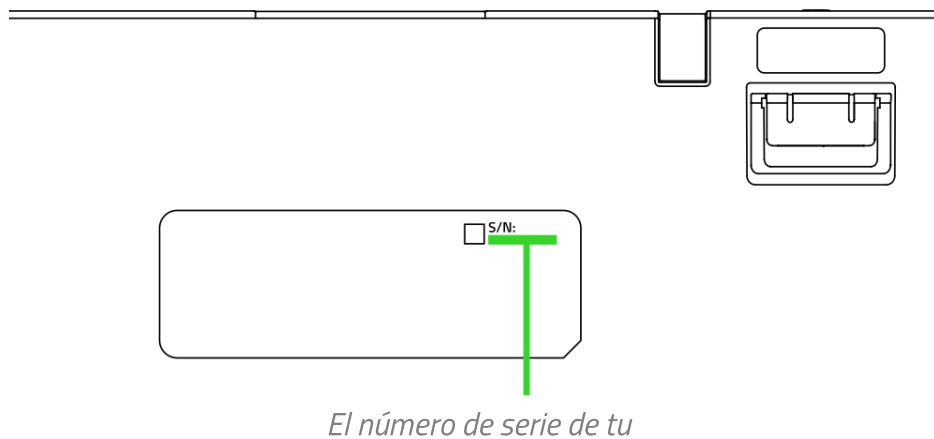

El número de serie de tu producto se encuentra aquí.

4. ESPECIFICACIONES TÉCNICAS

- Tipo de switch: Switches mecánicos Razer™ de 3.ª generación (táctiles)
- Respuesta de la tecla: Táctil y silenciosa
- Tamaño: 75 % con fila de funciones y teclas de flecha
- Iluminación: Razer Chroma™ RGB
- Reposamuñecas: Sí, magnético de piel sintética afelpada
- Pantalla: Pantalla OLED de 2"
- Memoria integrada: Almacenamiento híbrido integrado con capacidad para hasta 6 perfiles
- Teclas multimedia: Dial de selección Razer™ con un botón lateral dedicado
- Transferencia: No
- Conectividad: Razer™ HyperSpeed Wireless (2,4 GHz), Bluetooth 5.1 o tipo C
- Teclas: Teclas de PBT de doble inyección
- Compatible con Razer™ Synapse
- Carcasa superior de aleación de aluminio 5052 reciclado
- Carcasa inferior de plástico reciclado (PCR)
- PCB y espumas de amortiguación de sonido de la carcasa incluidas
- PCB mejorada con cinta no conductora
- Estabilizadores atornillables lubricados con GPL 205g0
- Bandas laterales de iluminación inferior de 2 lados
- Tasa de sondeo de hasta 4000 Hz con conexión inalámbrica y de hasta 1000 Hz con cable
- Reconocimiento de teclas simultáneo y anti-ghosting

5. PRIMEROS PASOS

CARGA DEL RAZER BLACKWIDOW V4 PRO 75%

Para cargar tu teclado, conéctalo a un puerto USB con alimentación utilizando el cable USB de tipo A a tipo C. De forma predeterminada, la pantalla de inicio presenta una animación. Para ver el estado del teclado en la pantalla OLED, mantén pulsada la tecla Fn.

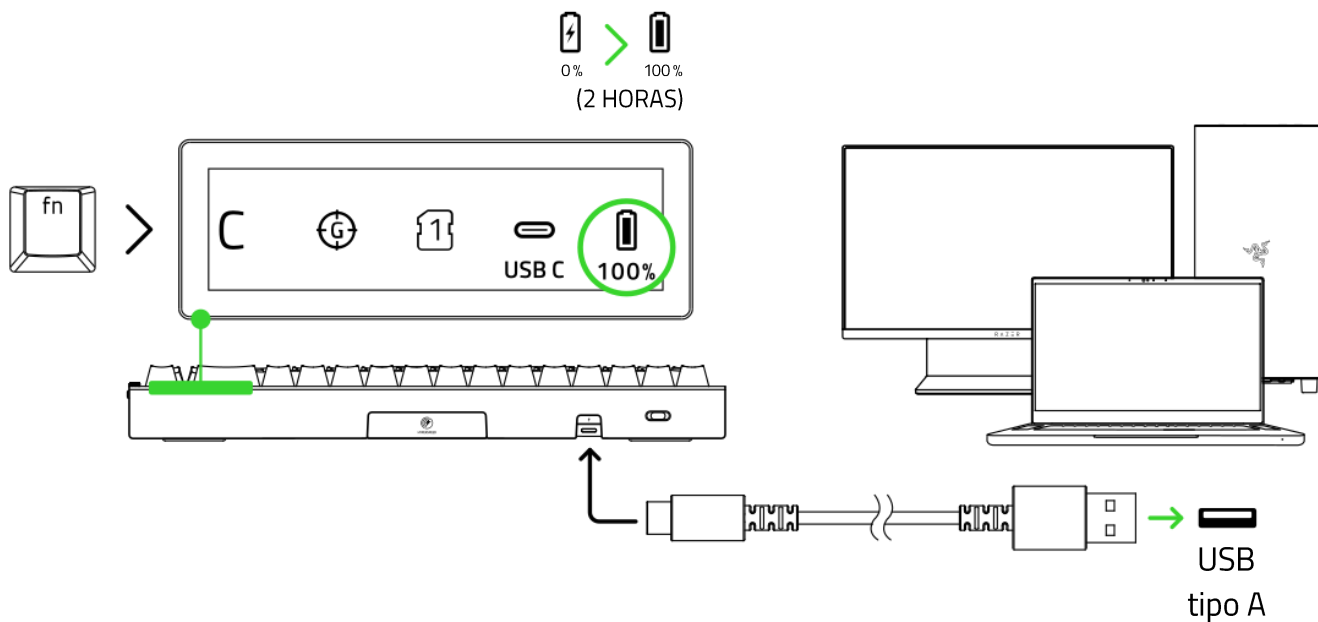

- i** Para obtener los mejores resultados, carga totalmente tu teclado antes de usarlo por primera vez. Puedes seguir utilizando el teclado mientras está conectado.

FIJACIÓN DEL REPOSAMUÑECAS MAGNÉTICO

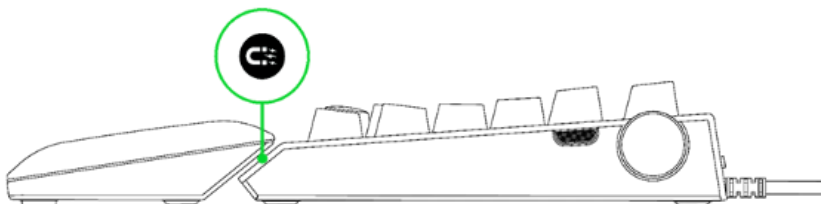

CONEXIÓN AL RAZER BLACKWIDOW V4 PRO 75%

A. Modo Razer HyperSpeed Wireless (2,4 GHz)

1. Coloca el interruptor de modo en 2,4.

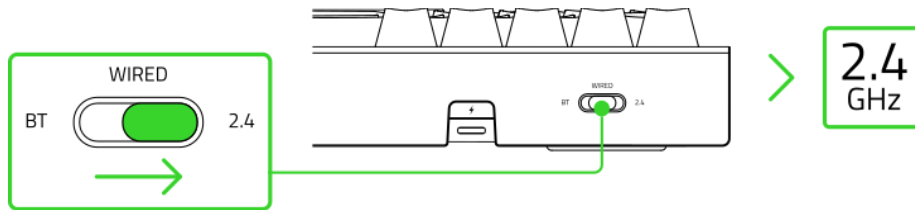

2. Conecta el Razer HyperPolling Wireless Dongle a tu PC.

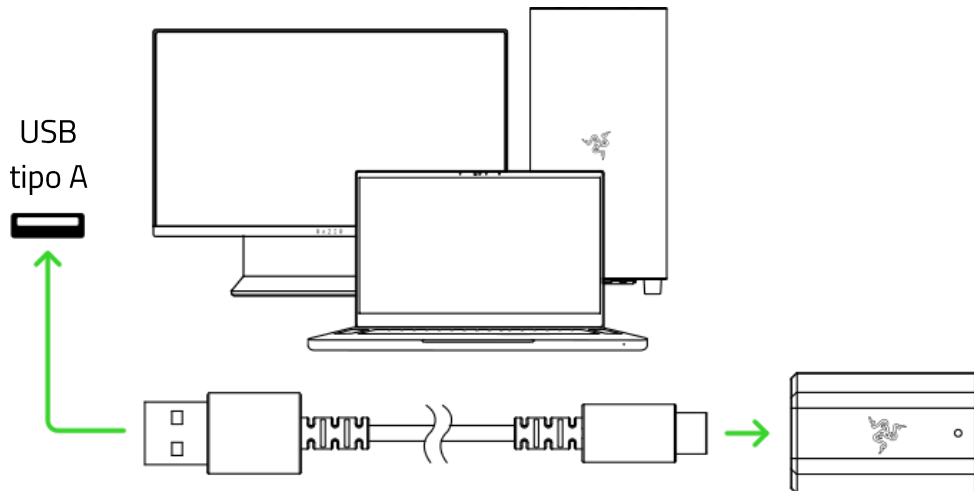

ESTADO DE LA BATERÍA DEL TECLADO*

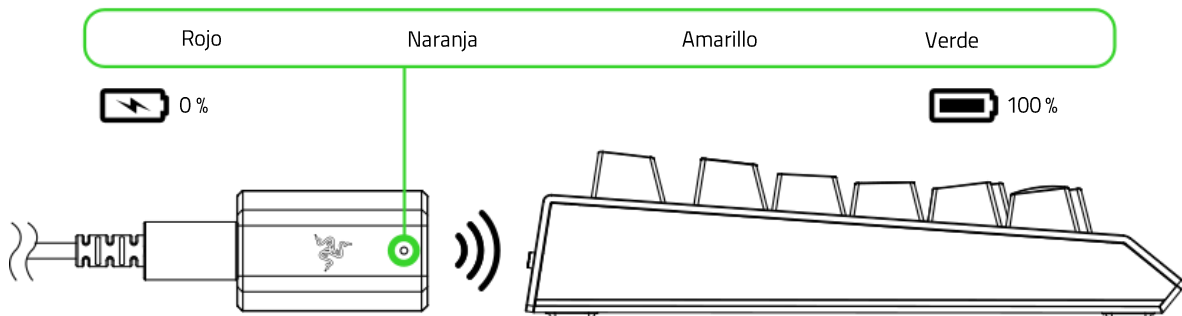

* El indicador del dongle se puede personalizar mediante la aplicación Razer Synapse para mostrar el estado de la conexión, el estado de la batería (predeterminado) o la advertencia solo con batería baja.

Tu teclado está listo para usarse en modo Razer HyperSpeed Wireless (2,4 GHz).

B. Modo Bluetooth (BT)

1. Coloca el interruptor de modo en BT.

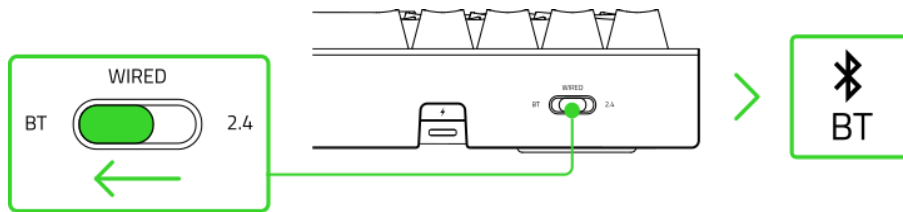

2. El teclado se puede sincronizar con hasta 3 dispositivos a través de sus perfiles Bluetooth. Para activar el modo de sincronización, mantén pulsada la tecla Fn y, a continuación, mantén pulsada la tecla 1, 2 o 3.

Mantén pulsado durante 5 segundos

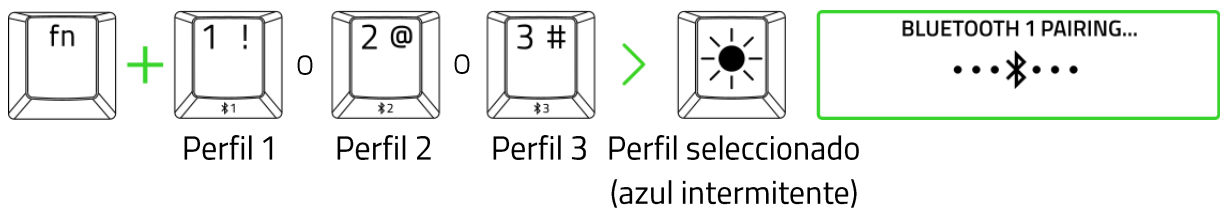

i La pantalla OLED mostrará el perfil Bluetooth seleccionado. El Razer BlackWidow V4 Pro 75% se puede sincronizar con hasta 3 dispositivos a través de sus perfiles Bluetooth.

3. Habilita el Bluetooth en tu dispositivo y selecciona **BWV4 PRO 75** en la lista de dispositivos encontrados. El dispositivo se sincronizará con tu teclado y la conexión se registrará en ese número.

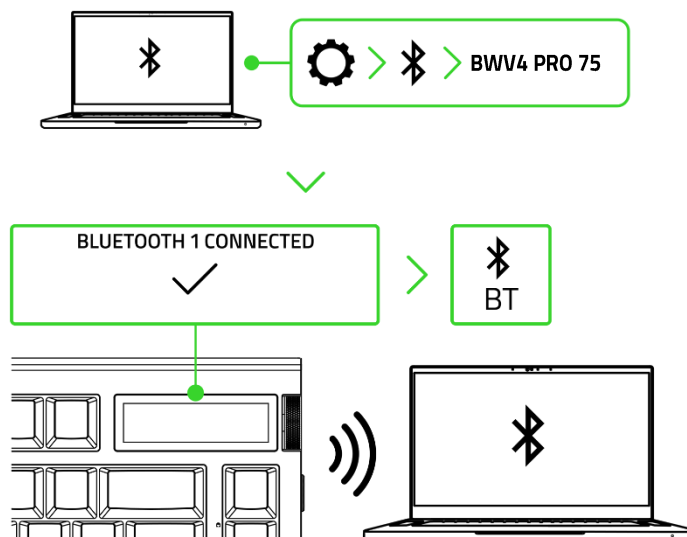

i El perfil Bluetooth seleccionado se mostrará en la pantalla de estado del teclado. El teclado se volverá a conectar al último dispositivo sincronizado después de encenderlo.

Tu teclado está listo para usarse en modo Bluetooth.

C. Modo con cable

1. Coloca el interruptor de modo en WIRED (CON CABLE).

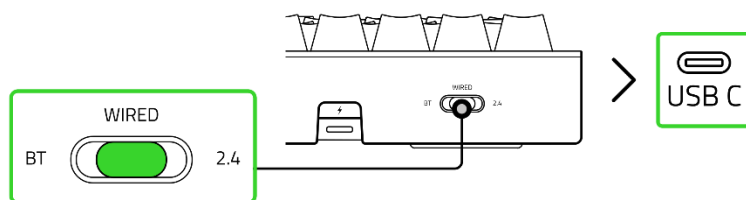

2. Conecta el teclado a cualquiera de los puertos USB de tu equipo.

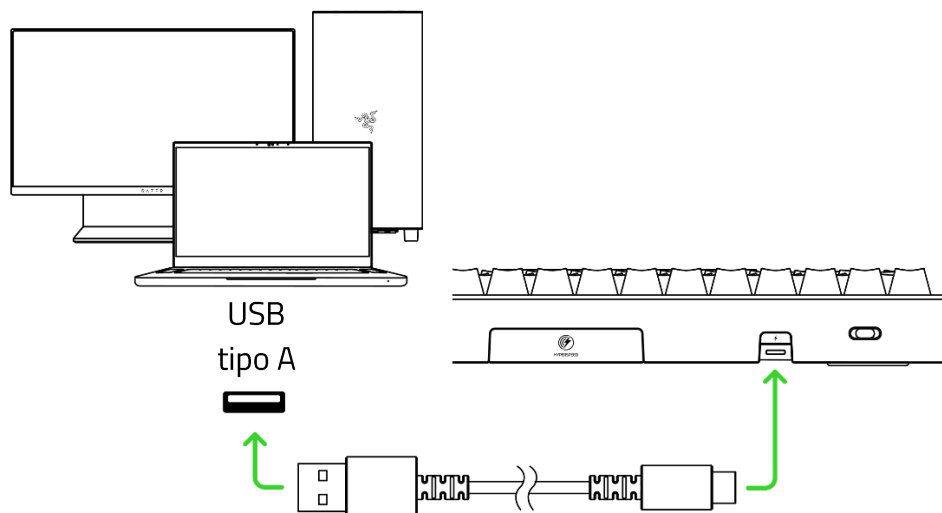

i Instala Razer Synapse cuando recibas la notificación o descarga el instalador desde razer.com/synapse

Tu teclado está listo para usarse en modo de conexión por cable.

CAMBIO ENTRE DISPOSITIVOS SINCRONIZADOS (MODO BLUETOOTH)

Para alternar entre dispositivos sincronizados, mantén pulsadas las teclas Fn y Alt y, a continuación, pulsa la tecla del número que corresponda con el dispositivo. El número seleccionado cambiará temporalmente a azul fijo.

Pulsar combinación de teclas



i Para ver el perfil Bluetooth activo, mantén pulsada la tecla Fn. El perfil Bluetooth seleccionado se mostrará en la pantalla de estado del teclado y la tecla numérica correspondiente al perfil Bluetooth seleccionado se iluminará.

6. USO DEL RAZER BLACKWIDOW V4 PRO 75%

DESCRIPCIÓN DE LA PANTALLA OLED*

Pantalla de inicio

De forma predeterminada, la pantalla de inicio muestra una animación que puedes personalizar a través de las opciones del menú OLED o de la aplicación Razer Synapse.

Pantalla de estado del teclado

Para ver la pantalla de estado del teclado, mantén pulsada la tecla Fn.

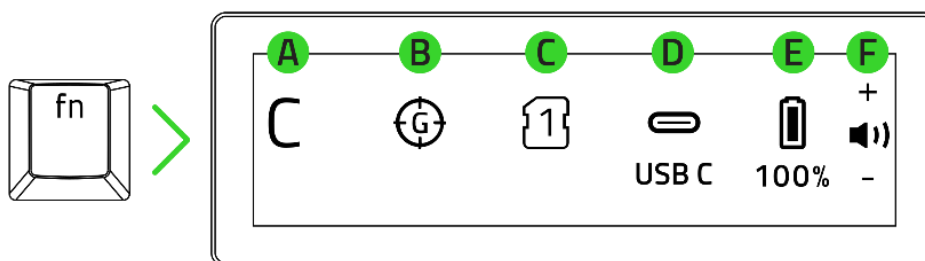

- A. Indicador de bloqueo de mayúsculas
- B. Indicador de modo de juego
- C. Indicador de perfil
- D. Indicador de conectividad
- E. Porcentaje de batería
- F. Función de dial de selección

USO DEL DIAL DE SELECCIÓN RAZER* Y DEL BOTÓN DE MODO

Cambio entre los modos del dial de selección Razer**

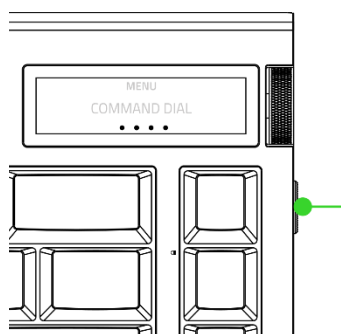

Botón de modo (en la pantalla de inicio)

- **Pulsar:** modo de dial de selección siguiente
- **Mantener pulsado:** abrir las opciones del Menú (en la pantalla de inicio)
- **Shift + pulsar:** modo de dial de selección anterior

Modos de dial de selección/Pantalla OLED	Desplazamiento hacia arriba/abajo**	Pulsar**
Volumen (predeterminado)	(🔊 / 🔊) Ajustar el volumen de audio	(🔊×) Silenciar/Activar audio

Selector de pista	(▶▶ / ◀◀) Pista siguiente/anterior	(▶◼) Pausar / Reproducir pista
Brillo OLED	Ajustar el brillo de la pantalla OLED	Alternar pantalla OLED
Brillo de la iluminación	(☰ / ☱) Ajustar el brillo del teclado	(☰) Alternar la iluminación del teclado
Cambiar aplicaciones	(↻ / ⌂) Cambiar entre aplicaciones (Alt + Tab / Alt + Mayús + Tab)	(☐) Mostrar todas las ventanas abiertas (tecla Windows + Tab)
Zoom	(⊕ / ⊖) Acercar/Alejar el zoom	Volver al zoom 100 %

* Solo ajustes predefinidos.

** Estas funciones solo están disponibles desde la pantalla de inicio.

i Se pueden activar y personalizar otros modos de dial de selección Razer™ mediante las opciones del menú OLED o la aplicación Razer Synapse.

Navegación por el menú de la pantalla OLED

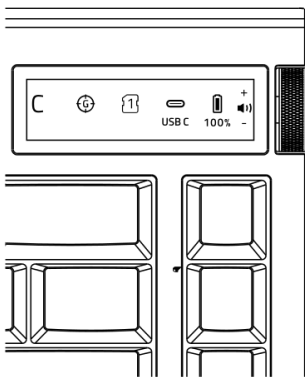

Dial de selección (en las opciones del menú)



- **Pulsar:** confirmar opción del menú
- **Desplazamiento hacia arriba/abajo:** navegar por las opciones del menú

Botón de modo

- **Mantener pulsado:** volver a la pantalla de inicio (en las opciones del Menú).
- **Pulsar (en las opciones del menú):** volver a la página anterior.

* Solo ajustes predefinidos.

Opciones del menú	Descripción
Dial de selección	Habilita nuevos modos para el dial de selección, como Avance de la pista, Desplazar en vertical, Desplazar en horizontal y Modo personalizado. <ul style="list-style-type: none"> ▪ Avance de la pista. Reproduce / pausa (▶◼), rebobina (◀◀) o avanza rápidamente (▶▶) el contenido multimedia.

	<ul style="list-style-type: none"> ▪ Desplazar en vertical. Navega hacia arriba y hacia abajo dentro de las aplicaciones. ▪ Desplazar en horizontal. Navega de lado a lado dentro de las aplicaciones. ▪ Modo personalizado. Un modo personalizado configurado a través de Razer Synapse. <p> <i>También puedes gestionar los modos del dial de selección en Razer Synapse.</i></p>
Pantalla de inicio	<p>Configura la pantalla de inicio para que muestre una animación, una imagen fija, un banner de texto, información del teclado, un emoticono, un medidor de audio o información del sistema.</p> <p> <i>Algunos ajustes requieren una personalización inicial de Razer Synapse. La visualización prolongada de una imagen estática en la pantalla OLED del teclado puede provocar la retención o adherencia de la imagen.</i></p>
Iluminación	<p>Cambia el efecto de iluminación del teclado o ajusta su brillo.</p>
Ajustes	<p>Ajusta con precisión la pantalla OLED y las tasas de sondeo, y gestiona los ajustes de ahorro de energía.</p> <ul style="list-style-type: none"> ▪ Pantalla OLED. Ajusta el brillo de la pantalla OLED, establece la duración preferida del tiempo para mostrar la pantalla de inicio o cambia la dirección del dial de estándar a invertida o viceversa. ▪ Tasa de sondeo. Cambia las tasas de sondeo del teclado tanto para el modo HyperSpeed Wireless como para el modo con cable. ▪ Ahorro de energía. Activa o desactiva el salvapantallas que aparece cuando se atenúa la pantalla OLED y personaliza los ajustes de tiempo hasta atenuar y tiempo hasta reposo de la iluminación del teclado. ▪ Versión del firmware. Muestra la versión actual del firmware del teclado.

FUNCIONES DE TECLADO

Tecla rápida	Función
Fn + F10 (Ⓞ)	Desactiva las funciones de la tecla Windows, de la tecla Menú/Aplicaciones, de Alt + Tab y de Alt + F4 (personalizable mediante Razer Synapse).
Fn + F11/F12 (☰ / ☱)	Disminuye o aumenta el brillo LED del teclado.
Fn + Supr (☾)	Suspende todas las actividades del sistema operativo y ahorra energía.
Fn + Esc (⌵)	Activa el modo de Ahorro de energía para conservar la batería limitando la tasa de sondeo, desactivando las funciones del dial de selección y del botón de modo, apagando la iluminación de la pantalla OLED y del teclado, y poniendo en pausa la conectividad de Synapse.

PERFILES DE MEMORIA INTEGRADOS

Mantén pulsada la tecla Fn y, a continuación, pulsa la tecla Alt derecha (⌵) para recorrer los perfiles de memoria integrada de tu teclado. La tecla Alt derecha se iluminará para indicar el perfil seleccionado.

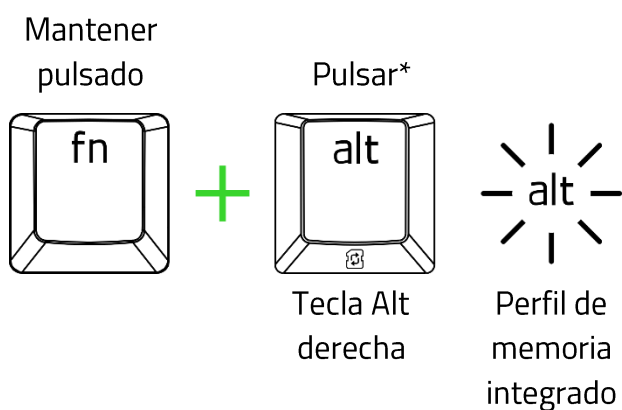

Perfil de memoria integrado	Color de la tecla Alt derecha
Perfil 1	Blanco
Perfil 2	Rojo
Perfil 3	Azul
Perfil 4	Amarillo
Perfil 5	Cian

* Repetir hasta que se active el perfil deseado.

i Para ver el perfil de memoria integrado activo, mantén pulsada la tecla Fn, y la tecla Alt derecha se iluminará según el perfil activo. Los perfiles de memoria integrados se pueden personalizar mediante Razer Synapse.

GRABACIÓN DE MACROS SOBRE LA MARCHA

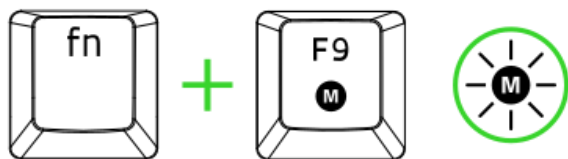

Sigue estos pasos para crear una grabación de macros OTF (sobre la marcha):

1. Pulsa la combinación de teclas para comenzar la grabación.
2. Pulsa las teclas que quieras grabar.
3. Pulsa la combinación de teclas para detener la grabación o la tecla ESC para cancelarla.
4. Espera a que la tecla de grabación de macros sobre la marcha empiece a parpadear.
5. Pulsa la tecla Macro en la que quieras guardar la grabación.

EFFECTOS CHROMA

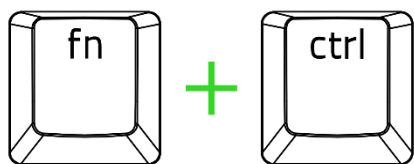

Tecla rápida	Efecto Chroma
Fn + Ctrl + 1	 Desactivado
Fn + Ctrl + 2	 Estático*
Fn + Ctrl + 3	 Respiración*
Fn + Ctrl + 4	 Rotación de espectro
Fn + Ctrl + 5	 Onda**

Tecla rápida	Efecto Chroma
Fn + Ctrl + 6	 Reactivo*
Fn + Ctrl + 7	 Luz estelar*
Fn + Ctrl + 8	 Ondulación*
Fn + Ctrl + 9	 Rueda**
Fn + Ctrl + 0	 Fuego

* Pulsar de nuevo para cambiar el color

** Pulsar de nuevo para cambiar la dirección

i Utiliza la aplicación Razer Synapse para personalizar aún más el dial de selección Razer de tu teclado, la pantalla OLED y los efectos de iluminación, y acceder a otras funciones avanzadas disponibles en tu teclado.

CAMBIO DE SWITCHES

- i** Se recomienda utilizar bandas o guantes antiestáticos/ESD cuando se trabaje con la placa de circuito impreso del dispositivo (como en el cambio de switches). Desenchufa siempre el teclado y coloca el interruptor de modo en WIRED (CON CABLE) antes de cambiar los switches de las teclas. Los switches de repuesto se venden por separado.

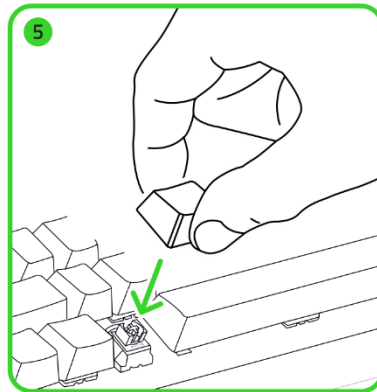
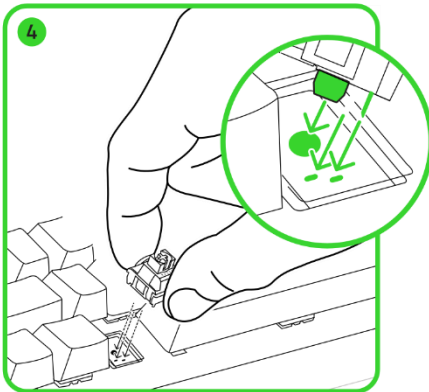
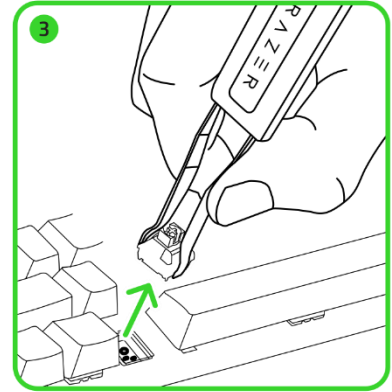
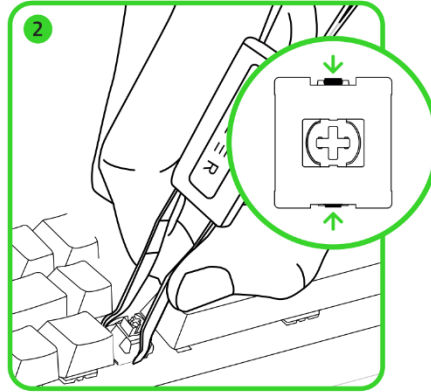
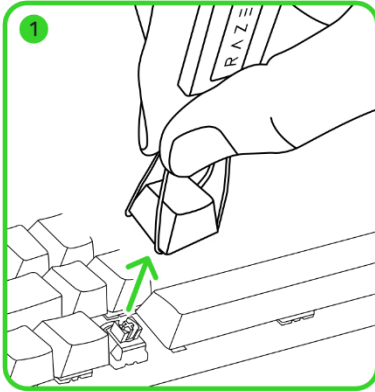

7. CONFIGURACIÓN DEL RAZER BLACKWIDOW V4 PRO 75%

i *Exención de responsabilidad: Esta guía proporciona una visión general de la nueva aplicación Razer Synapse y puede que solo cubra parcialmente algunas de las funciones de tu dispositivo. El nuevo Razer Synapse requiere una conexión a Internet para instalar, actualizar, acceder y guardar las funciones basadas en la nube. Te recomendamos que te registres para obtener un Razer ID, pero es opcional. Todas las funciones mencionadas aquí están sujetas a modificaciones en función de la versión actual, los dispositivos conectados y los complementos compatibles.*

PESTAÑA SYNAPSE

La pestaña Synapse es la pestaña predeterminada cuando se inicia por primera vez Razer Synapse. Utiliza los siguientes botones para navegar por la interfaz de usuario:

— Minimizar

Al hacer clic en este botón, la aplicación se minimizará en la barra de tareas mientras se ejecuta en segundo plano.

□ Maximizar

Este botón amplía la ventana del navegador hasta ocupar toda la pantalla. Para restaurar la ventana a su tamaño original, haz clic de nuevo en el botón Maximizar.

✕ Cerrar

Este botón cerrará todas las pestañas relevantes y cerrará la aplicación por completo.

< Pestaña anterior

Al hacer clic en este botón, volverás a la última pestaña que hayas visitado.

> Pestaña siguiente

Al hacer clic en este botón, pasarás a la página siguiente si has utilizado recientemente el botón Pestaña anterior.

↻ Pestaña Actualizar

Este botón vuelve a cargar la página actual. Utilízalo si una página no se muestra correctamente o si quieres ver el contenido más reciente.

⬇ Descargar actualización

Si aparece este botón, significa que hay cambios en la aplicación. Utilízalo si una página no se muestra correctamente o si quieres ver el contenido más reciente.

☰ Más

Al hacer clic en este botón, se abrirá una ventana emergente para que puedas acceder fácilmente a las pestañas Dispositivos, Módulos y Otras aplicaciones instaladas.

⚙ Ajustes

Al hacer clic en este botón, se abrirá la pestaña Ajustes para que puedas cambiar rápidamente los ajustes de esta aplicación.

👤 Perfil

Este botón abrirá una ventana emergente para acceder a las opciones Iniciar sesión, Comentarios, Valorar este software, Añadir dispositivo wifi y Salir.

❓ Info

Al pasar el ratón por encima de este botón, aparecerá información adicional sobre una característica o una función.

Panel

La subpestaña Panel es una visión general de Razer Synapse desde donde puedes acceder a todos tus dispositivos, módulos y servicios en línea de Razer.

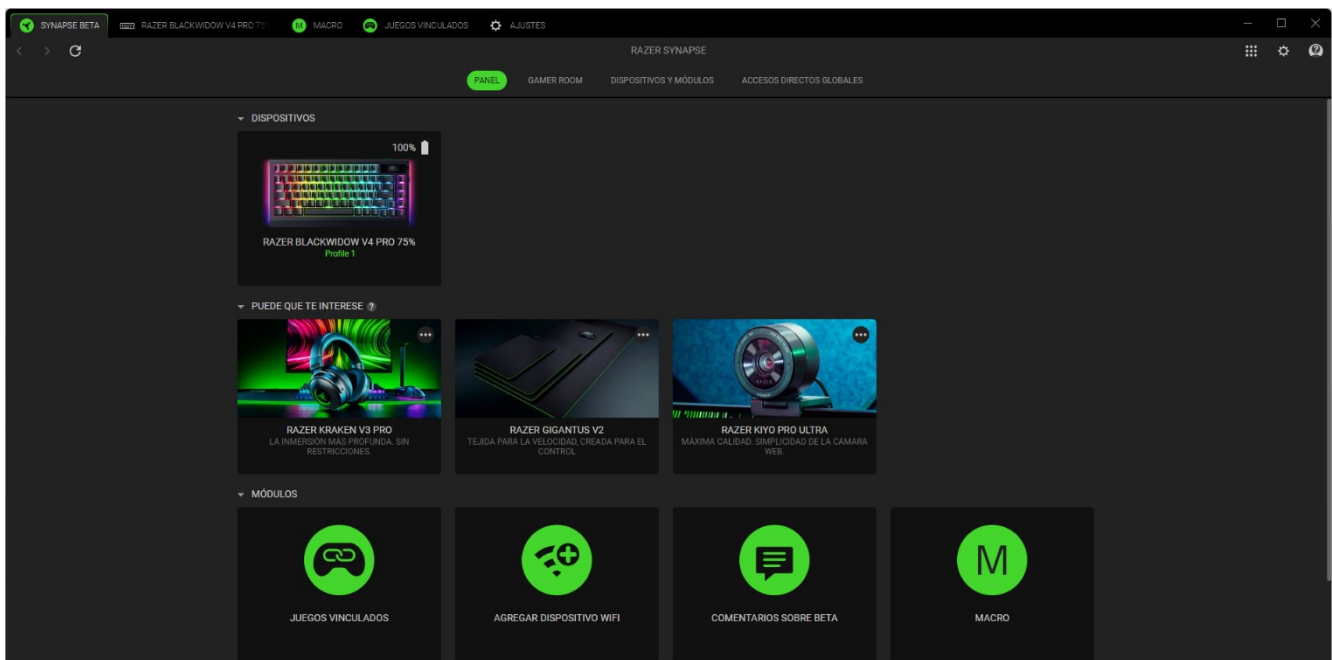

Gamer Room

La subpestaña Gamer Room muestra todos los dispositivos con la función Luces Razer Aether. Desde aquí, puedes ver y gestionar tus dispositivos compatibles con Gamer Room.

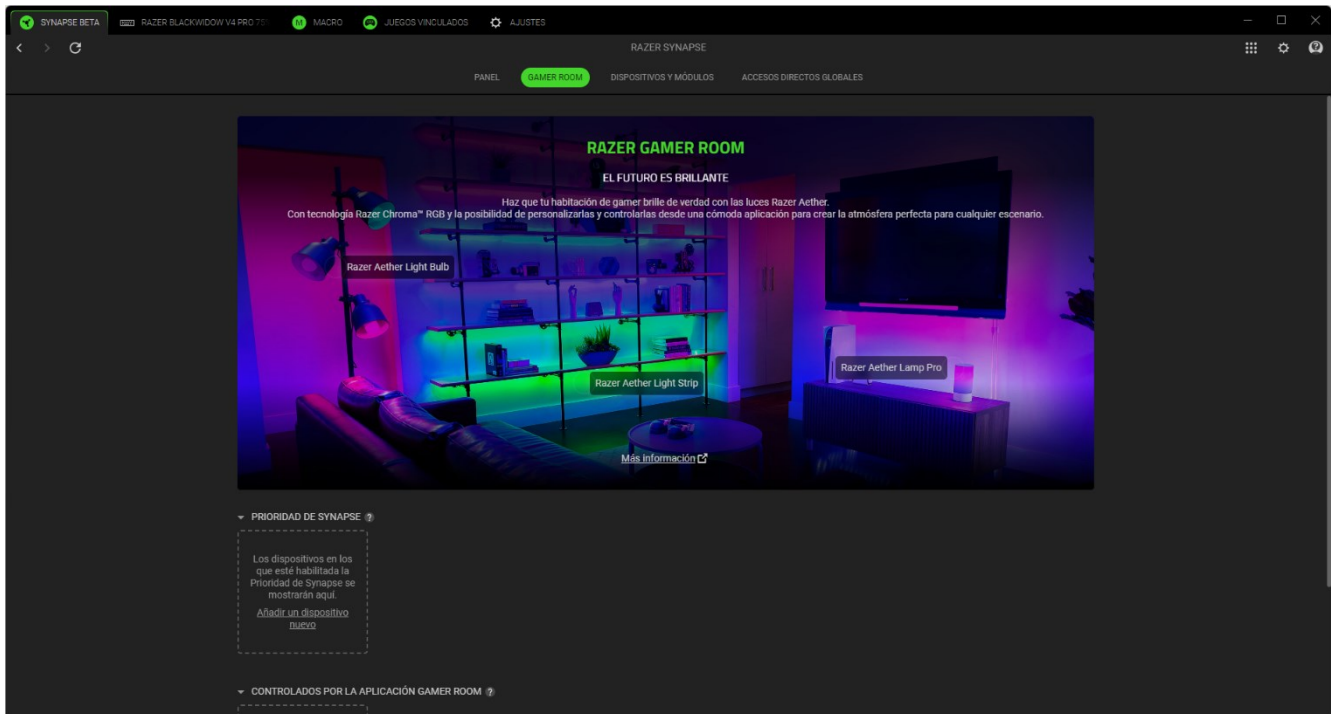

Prioridad de Synapse

Esta sección te permite seleccionar y personalizar la iluminación de tu dispositivo y hacer que reaccione a los juegos compatibles con Chroma y a las aplicaciones Chroma Connect mediante Razer Synapse.

Controlados por la aplicación Gamer Room

Esta sección muestra todos los dispositivos compatibles controlados de forma remota por la aplicación Gamer Room.

Dispositivos y Módulos

La subpestaña Módulos muestra todos los módulos instalados y los disponibles para instalación.

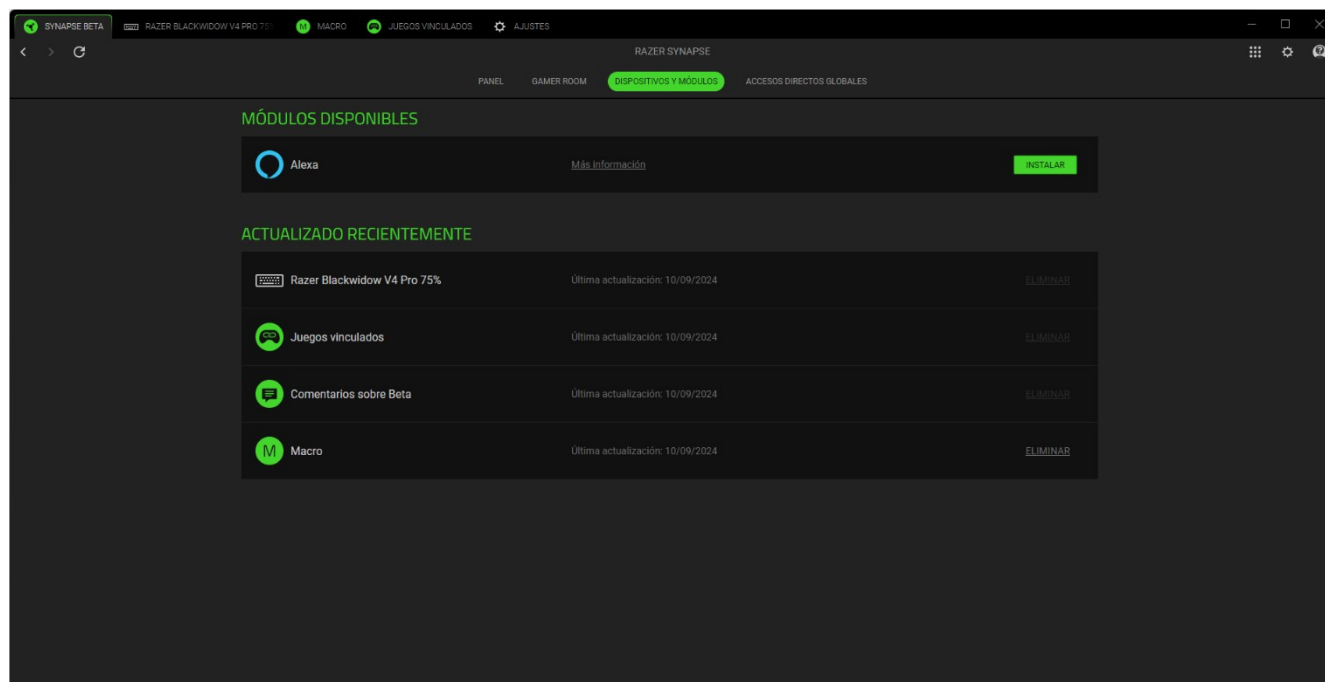

Accesos directos globales

Combina operaciones o funciones de Razer Synapse para personalizar combinaciones de teclas en cualquier entrada de dispositivo compatible con Razer Synapse que podrás aplicar en todos los perfiles de dispositivos.

! Solo se reconocerán las entradas de dispositivos compatibles con Razer Synapse.

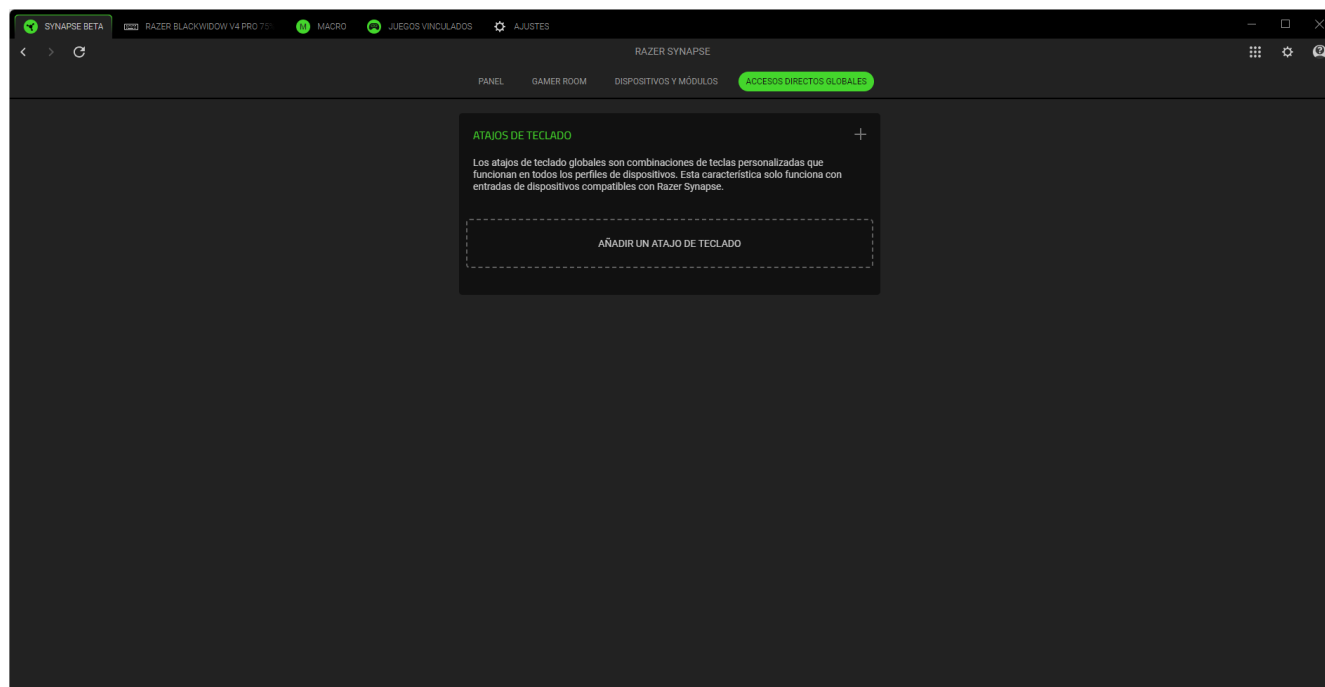

BLACKWIDOW V4 PRO 75%

La pestaña BLACKWIDOW V4 PRO 75% es la pestaña principal de tu teclado Razer. Desde aquí puedes cambiar los ajustes del dispositivo, como la asignación de teclas y los modos del dial de selección, la iluminación, las funciones de la pantalla OLED y el consumo de energía. Cualquier cambio en esta pestaña se guardará automáticamente en tu sistema local y en el almacenamiento en la nube. Utiliza los siguientes botones para acceder a las opciones de tu perfil:

▾ Barra desplegable de perfiles

Al hacer clic en esta barra desplegable, se mostrarán todos los perfiles de este dispositivo para que puedas cambiar rápidamente de perfil.

... Varios

Al hacer clic en este botón, se abrirá una ventana emergente con opciones relacionadas con tu perfil actual.

📁 Perfiles integrados

Al hacer clic en este botón se abrirá una ventana emergente que te mostrará el almacenamiento restante y te permitirá transferir o cambiar los perfiles guardados en tu dispositivo.

Personalizar

La subpestaña Personalizar sirve para modificar los diales de selección de tu teclado, la asignación de teclas, el modo de juego, la tasa de sondeo y otras propiedades.

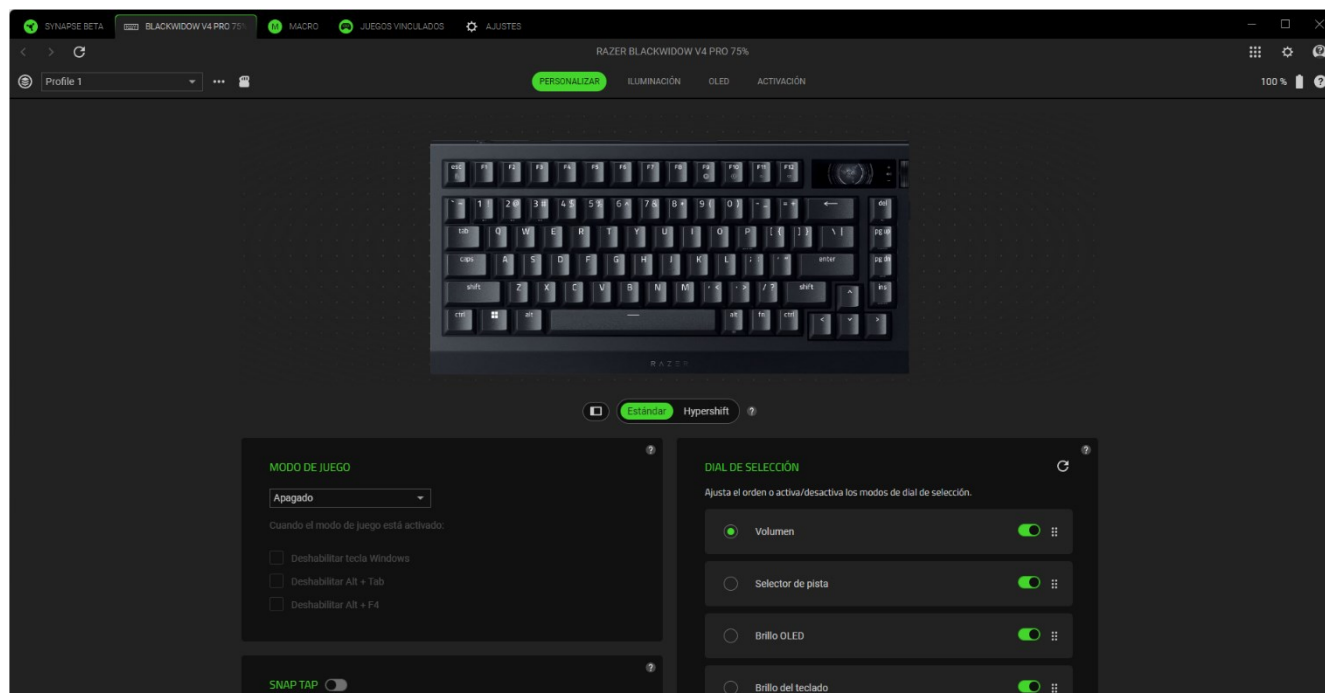

Perfil

Perfil es un sistema de almacenamiento de datos que guarda todos los ajustes de tus periféricos Razer. Por defecto, el nombre del perfil se basa en el nombre de tu sistema. Si haces clic en la barra desplegable (▾), aparecerán todos los perfiles de este dispositivo para que puedas cambiar rápidamente entre ellos.

Para añadir, importar, renombrar, duplicar, exportar o eliminar un perfil, pulsa el botón Varios (...) correspondiente al perfil. Mantén pulsada la tecla Fn y luego pulsa la tecla Alt derecha (⌥) para recorrer los Perfiles.

Estándar / Hypershift

El modo Hypershift es una asignación de teclas secundaria que se activa al mantener pulsada la tecla Hypershift. Por defecto, la tecla Hypershift se asigna a la tecla FN de tu teclado compatible con Razer Synapse, pero puedes usar cualquier tecla como tecla Hypershift.

Modo de juego

Modo de juego te permite personalizar las teclas que se deshabilitarán cuando se active el Modo de juego. En función de tu configuración, puedes desactivar la tecla Windows, Alt + Tab y Alt + F4.

Snap Tap

Configura el teclado para evitar que se pulsen simultáneamente dos teclas preferidas, dando prioridad a la última tecla introducida sobre la anterior sin necesidad de soltar la primera. [Más información sobre Snap Tap](#)

Tasa de sondeo

Cuanto mayor sea la tasa de sondeo, con mayor frecuencia recibirá el equipo información sobre el estado del teclado. De esta manera, se reduce la latencia de entrada del teclado. Puedes seleccionar desde 125 Hz hasta 4000 Hz.

Dial de selección

Habilita nuevos modos para el dial de selección, como Avance de la pista, Desplazar en vertical, Desplazar en horizontal y Modo personalizado. Además, puedes crear tus propios modos utilizando el botón de añadir (+), añadir comandos pulsando el botón de varios (...) o eliminar modos personalizados utilizando el botón de papelera (🗑). Además, puedes reordenar todos los modos del dial de selección con la función de arrastrar y soltar o restablecer todos los cambios realizados en el dial de selección a su configuración predeterminada con el botón Restablecer (↺).

Propiedades de teclado

Te permite acceder a las propiedades de teclado de Windows, donde puedes modificar otras configuraciones del teclado, como el retardo de repetición, la velocidad de repetición y la velocidad de parpadeo del cursor, o ver todos los controladores de teclado instalados en el PC.

Menú Reasignar

Al hacer clic en el botón Menú Reasignar () se mostrarán todas las asignaciones actuales de tu teclado Razer y podrás cambiarlas.

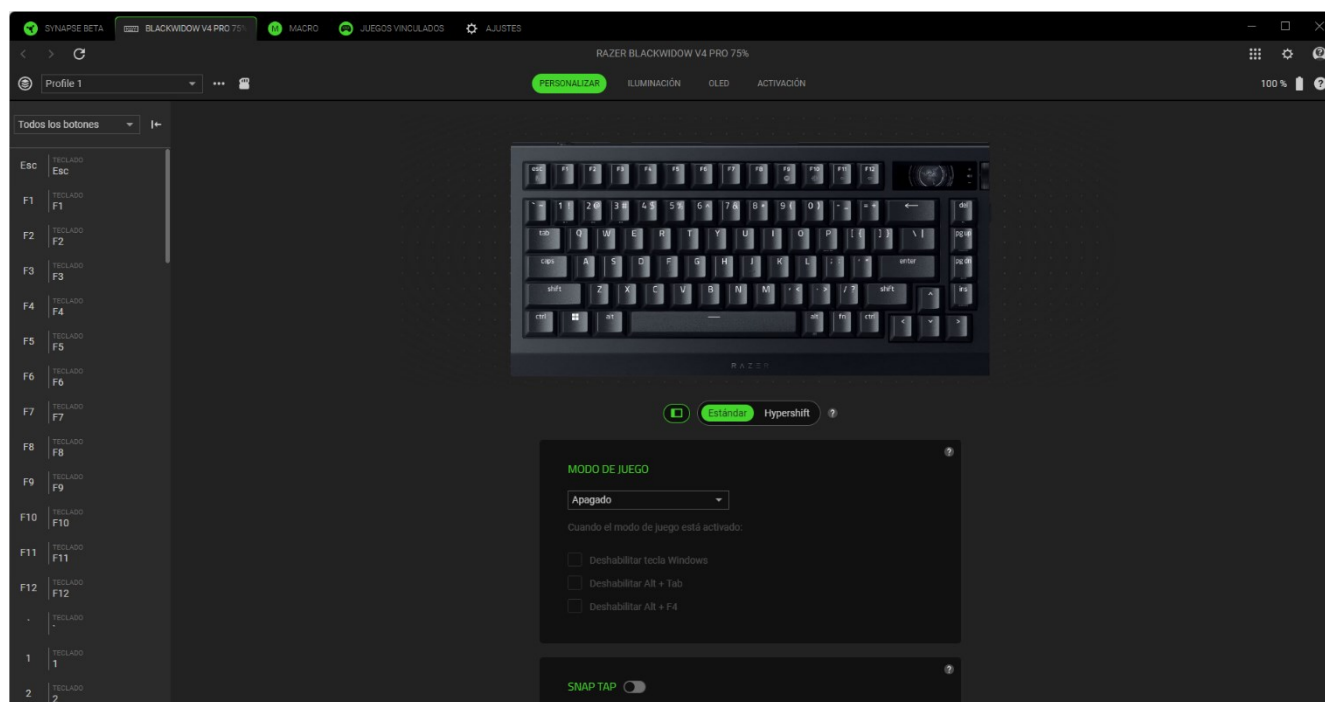

También puedes saltar una asignación de teclas específica seleccionándola en la pestaña Personalizar.

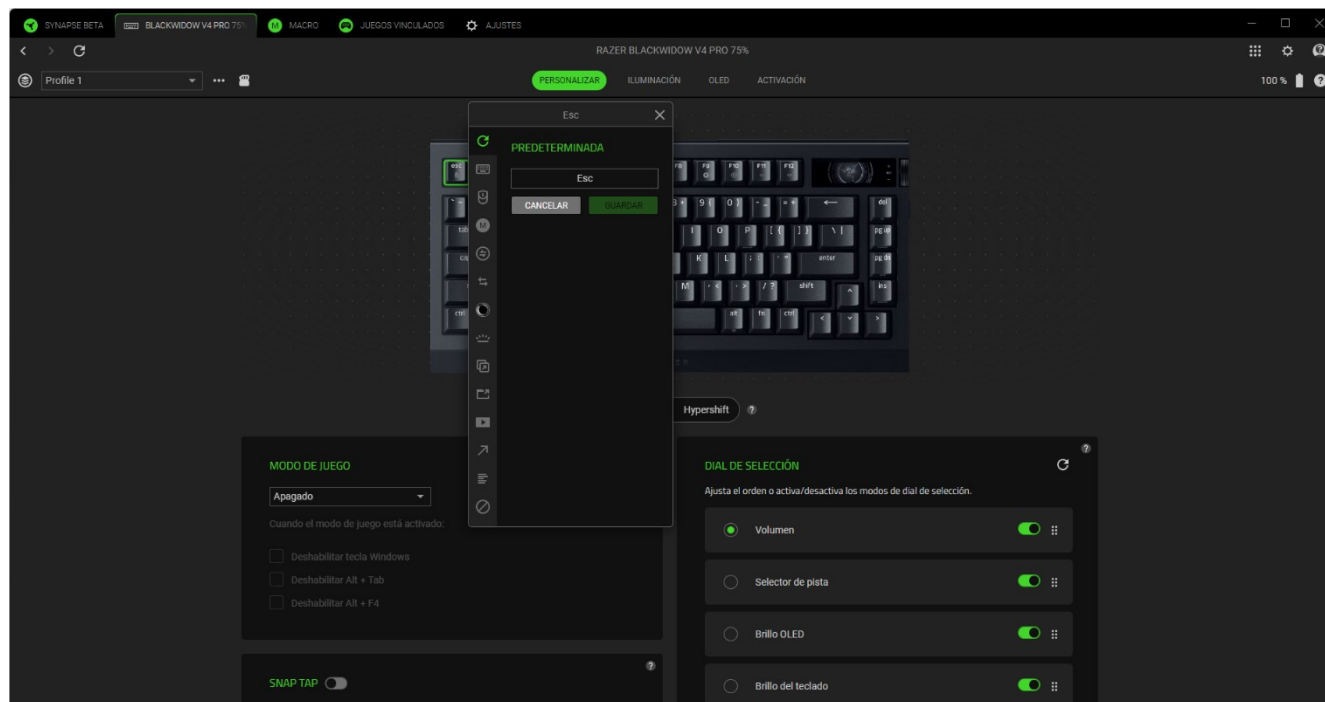

Al seleccionar una asignación de teclas, luego puedes cambiarla a alguna de las siguientes funciones:

Predeterminada

Esta opción te permite recuperar la configuración original de la tecla seleccionada.

Función de teclado

Esta opción convierte la asignación de tecla en una función de teclado. También puedes habilitar el modo Turbo, que te permite emular la pulsación repetida de la función de teclado al mantener pulsada la tecla.

Función de ratón

Esta opción te permite convertir cualquier tecla en una función de ratón. A continuación, se presenta una lista de las funciones disponibles:

- Clic izquierdo: ejecuta un clic izquierdo de ratón usando la tecla asignada.
- Clic derecho: ejecuta un clic derecho de ratón usando la tecla asignada.
- Click de la rueda: activa la función universal de desplazamiento.
- Doble clic: ejecuta un doble clic izquierdo de ratón usando la tecla asignada.
- Desplazamiento hacia arriba: ejecuta un comando de "Desplazamiento hacia arriba" usando la tecla asignada.
- Desplazamiento hacia abajo: ejecuta un comando de "Desplazamiento hacia abajo" usando la tecla asignada.
- Botón 4 del ratón: ejecuta un comando de "Ir a página anterior" en la mayoría de navegadores de Internet.
- Botón 5 del ratón: ejecuta un comando de "Ir a página siguiente" en la mayoría de navegadores de Internet.
- Desplazamiento hacia la izquierda: ejecuta un comando de "Desplazamiento hacia la izquierda" usando la tecla asignada.
- Desplazamiento hacia la derecha: ejecuta un comando de "Desplazamiento hacia la derecha" usando la tecla asignada.
- Repetir desplazamiento hacia arriba: ejecuta continuamente un comando de "Desplazamiento hacia arriba" siempre que se pulsa la tecla asignada.
- Repetir desplazamiento hacia abajo: ejecuta continuamente un comando de "Desplazamiento hacia abajo" siempre que se pulsa la tecla asignada.

- Repetir desplazamiento hacia la izquierda: ejecuta continuamente un comando de “Desplazamiento hacia la izquierda” siempre que se pulsa la tecla asignada.
- Repetir desplazamiento hacia la derecha: ejecuta continuamente un comando de “Desplazamiento hacia la derecha” siempre que se pulsa la tecla asignada.

También puedes habilitar el modo Turbo en algunas funciones de ratón que te permiten emular la pulsación repetida de la función al mantener pulsada la tecla.

Macro

Una macro es una secuencia predefinida de pulsaciones de teclas y botones que se ejecutan en un momento preciso. Al asignar la función de tecla a una macro, puedes ejecutar cómodamente una cadena de comandos. Esta función solo será visible cuando esté instalado el módulo Macro.

Entre dispositivos

Entre dispositivos te permite cambiar la funcionalidad de otros dispositivos compatibles con Razer Synapse. Algunas de estas funciones son específicas de un dispositivo como, por ejemplo, usar el teclado de juego Razer para cambiar el grado de sensibilidad del ratón de juegos Razer.

Cambiar perfil

Te permite cambiar de perfil y cargar otro conjunto de asignaciones de teclas rápidamente. Cuando cambies de perfil, aparecerá una notificación en pantalla.

Cambiar efecto Chroma

Cambiar efecto Chroma te permite alternar fácilmente entre todos los perfiles de efectos Chroma de Chroma Studio. Esta función solo será visible cuando esté instalado el módulo Chroma Studio.

Brillo del dispositivo

Asigna la tecla elegida para aumentar/atenuar o encender/apagar la iluminación LED de tu dispositivo.

Razer Hypershift

Si asignas la tecla para Razer Hypershift y la mantienes pulsada, podrás activar el modo Hypershift.

Iniciar

Ejecutar programa te permite abrir una aplicación o un sitio web con la tecla asignada. Al seleccionar Ejecutar programa, aparecerán dos opciones, que requieren que busques la aplicación que deseas abrir o escribas la dirección del sitio web que deseas visitar.

Multimedia

Esta opción te permite asignar controles multimedia al dispositivo Razer. A continuación, se presenta una lista de los controles multimedia disponibles:

- Bajar volumen: disminuye la salida de audio.
- Subir volumen: aumenta la salida de audio.
- Desactivar volumen: desactiva el audio.
- Subir volumen de micrófono: aumenta el volumen del micrófono.
- Bajar volumen de micrófono: disminuye el volumen del micrófono.
- Desactivar micrófono: silencia el micrófono.
- Desactivar todo: desactiva la salida de audio y el micrófono.
- Reproducir / Pausa: reproduce, pone en pausa o reanuda la reproducción del elemento multimedia actual.
- Pista anterior: reproduce la pista anterior.
- Pista siguiente: reproduce la pista siguiente.

Accesos directos en Windows

Esta opción te permite asignar la tecla que prefieras a un comando de acceso directo del sistema operativo Windows. Para obtener más información, visita: support.microsoft.com/kb/126449

Función de texto

La función de texto te permite escribir un texto predefinido con tan solo pulsar una tecla. Solo tienes que escribir el texto deseado en el campo correspondiente y se escribirá cada vez que pulses la tecla. Esta función es compatible con Unicode y puedes usar símbolos especiales de mapas de caracteres.

Deshabilitar

Esta opción deja el botón asignado inutilizable. Usa Deshabilitar si no quieres usar la tecla seleccionada o si interfiere con el juego.

Iluminación

La subpestaña Iluminación te permite modificar los ajustes de iluminación del dispositivo Razer.

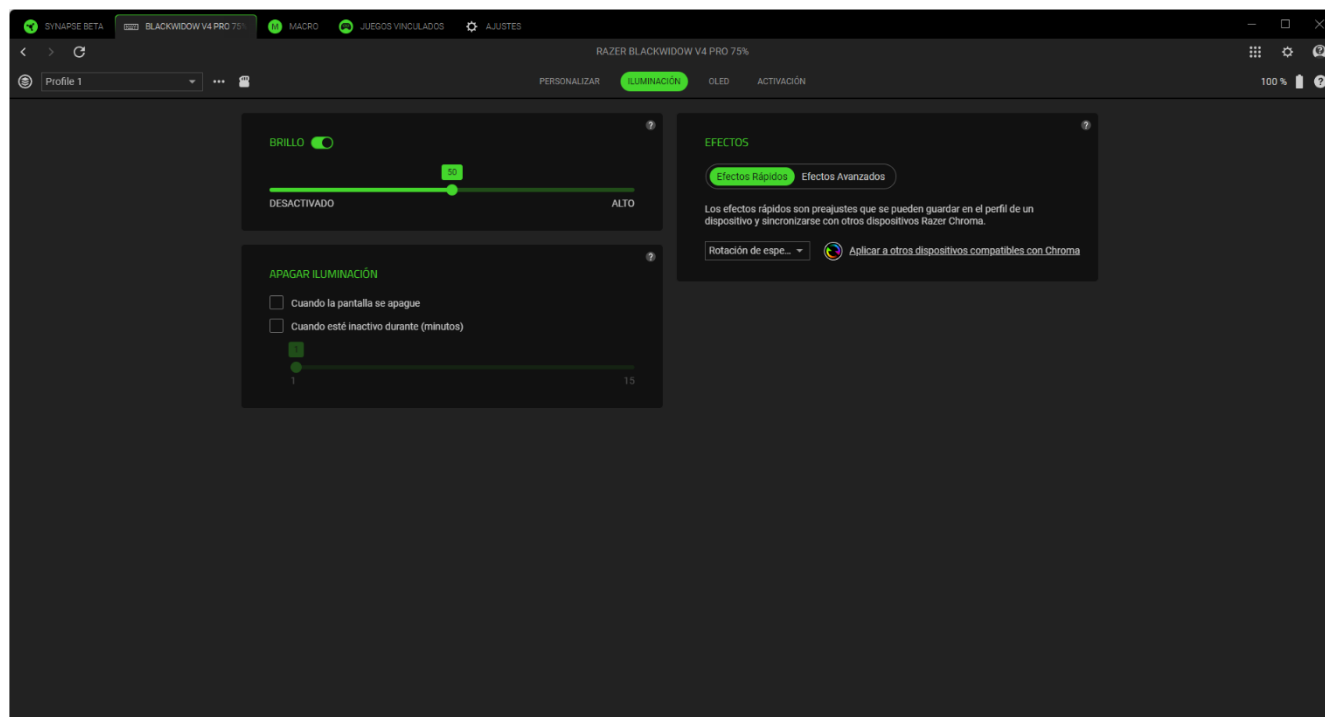

Brillo



Puedes apagar la iluminación del dispositivo Razer con la opción Brillo, o aumentar o reducir la luminosidad con el control deslizante.

Apagar iluminación

Esta es una herramienta de ahorro de energía que te permite deshabilitar la iluminación del dispositivo cuando se apaga la pantalla del sistema y/o que se apague automáticamente cuando tu teclado Razer se mantenga inactivo durante un tiempo.

Efectos rápidos

Hay varios efectos rápidos que puedes seleccionar y aplicar a la iluminación de tu dispositivo:

	Nombre	Descripción	Cómo configurarlo
	Conciencia del entorno	La iluminación del teclado reflejará el color medio de la zona de la pantalla seleccionada.	Selecciona o personaliza una zona de la pantalla.
	Medidor de audio	El teclado se iluminará en función del volumen del audio con un espectro de colores predeterminado.	Selecciona un nivel de potenciador de color

	Respiración	El teclado se desvanece y se enciende gradualmente con los colores seleccionados.	Se pueden seleccionar 2 colores o hacer que el cambio se haga de forma aleatoria
	Fuego	El teclado se iluminará en colores cálidos para imitar el movimiento de las llamas	No se requiere personalización adicional
	Reactivo	Los LED se iluminarán cuando se pulse una tecla. La luz se desvanecerá después de un periodo de tiempo determinado	Seleccionar un color y una duración
	Ondulación	Al pulsar una tecla, la luz se difundirá en ondas desde la tecla pulsada	Selecciona un color
	Rotación de espectro	La iluminación rotará entre los 16,8 millones de colores de forma indefinida	No se requiere personalización adicional
	Luz estelar	La iluminación de cada LED tendrá la posibilidad de encenderse y desvanecerse gradualmente, en cualquier momento y con duración aleatoria	Selecciona hasta 2 colores o usa colores aleatorios y selecciona una duración
	Estático	Los LED se mantendrán iluminados con el color seleccionado.	Selecciona un color
	Onda	La iluminación se desplazará en la dirección seleccionada	Selecciona una dirección de onda: de izquierda a derecha o de derecha a izquierda
	Rueda	La iluminación del teclado rotará hacia la dirección seleccionada con un espectro de colores predeterminado.	Selecciona si quieres que rote en el sentido de las agujas del reloj o en el sentido contrario.

Si tienes otros dispositivos compatibles con Razer Chroma, puedes sincronizar los efectos rápidos pulsando el botón de sincronización de Chroma ().

Efectos avanzados

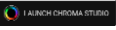
La opción Efectos avanzados te permite elegir un perfil de efecto Chroma para usarlo en un periférico compatible con Razer Chroma. Para comenzar a crear tu propio perfil de efecto Chroma, pulsa el botón Iniciar Chroma Studio ().



Solo se sincronizará el resto de dispositivos que sean compatibles con el efecto de iluminación seleccionado.

OLED

Utiliza la subpestaña OLED para personalizar los ajustes de pantalla de inicio, brillo e inactividad de la pantalla OLED.

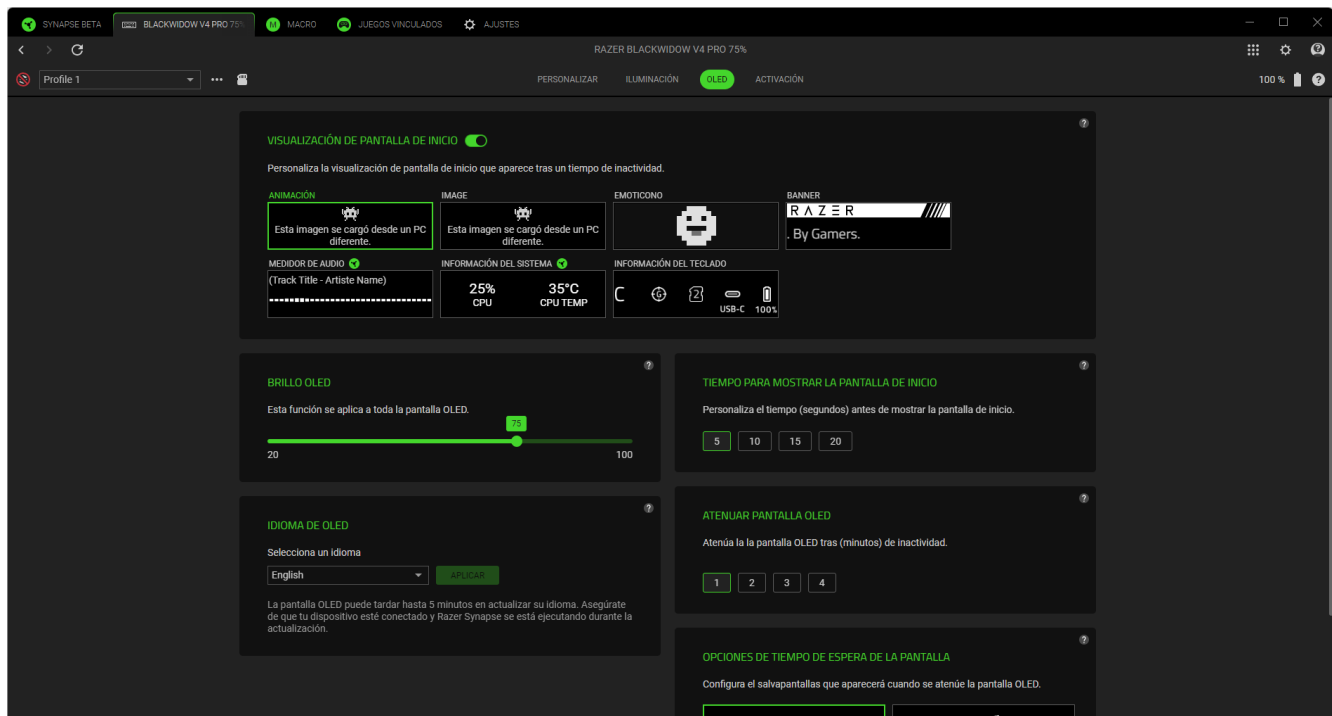

Visualización de pantalla de inicio

Personaliza la pantalla predeterminada de la pantalla OLED que aparece tras un periodo de inactividad. Para personalizar aún más cualquier preajuste, haz clic en el botón Editar (✎) cuando esté disponible o utiliza el botón Aplicar (✓) para activarlo inmediatamente.

Brillo OLED

Ajusta el brillo de la pantalla OLED.

Idioma de OLED

Cambia el idioma de visualización de la pantalla OLED.

Tiempo para mostrar la pantalla de inicio

Establece el tiempo que tiene que pasar antes de que aparezca la pantalla de inicio.

Atenuar pantalla OLED

Establece el tiempo que tiene que estar inactiva la pantalla OLED antes de atenuarse.

Opciones de tiempo de espera de la pantalla

Personaliza el salvapantallas de la pantalla OLED, que aparece después de atenuarse.

Energía

La subpestaña Energía te permite gestionar el consumo de energía de tu dispositivo cuando funciona con batería y lo que indica el dongle inalámbrico de tu dispositivo.

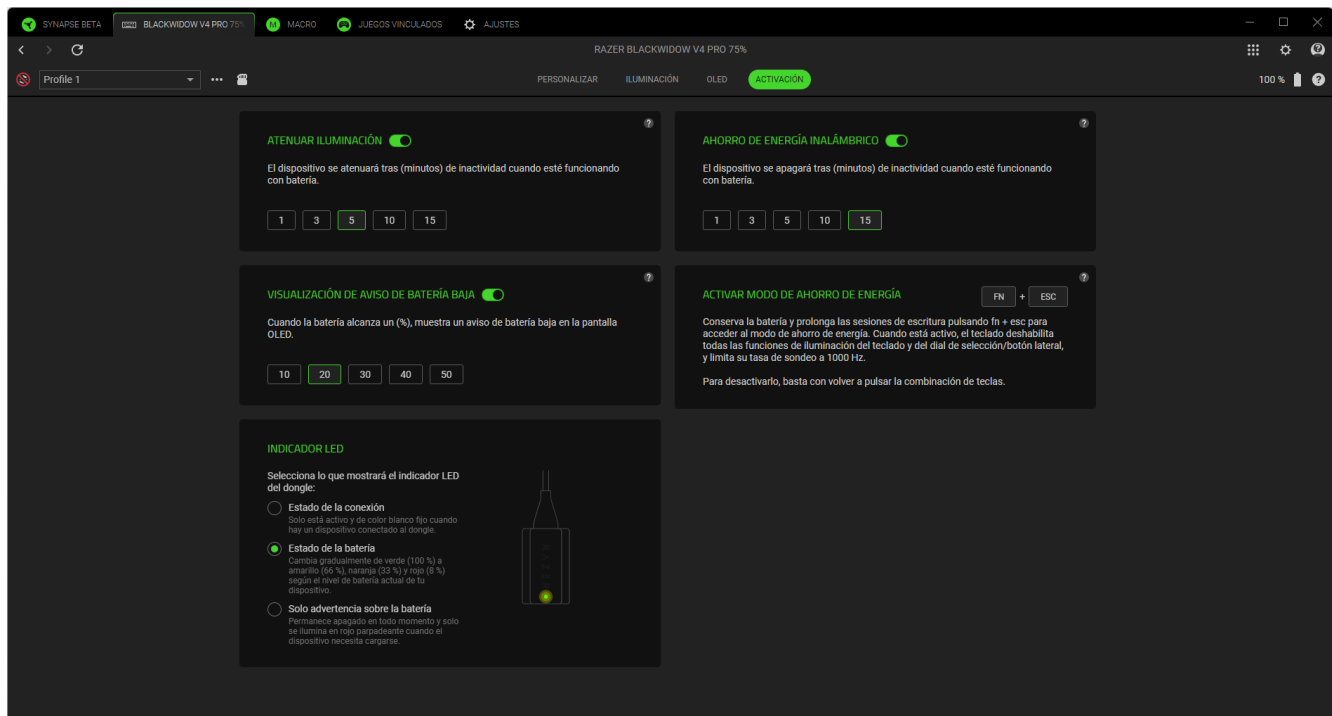

Atenuar iluminación

Establece cuánto tiempo debe estar inactivo tu dispositivo cuando funciona con batería antes de atenuar su brillo o desactivar la función.

Ahorro de energía inalámbrico

Configura tu dispositivo para que entre en modo de reposo tras un periodo de inactividad elegido o para desactivar el ahorro de energía.

Visualización de aviso de batería baja

Activa un aviso de batería baja para que aparezca en la pantalla OLED del dispositivo una vez que la batería alcance un porcentaje de batería elegido o desactiva la notificación por completo.

Indicador LED

Configura el dongle inalámbrico para que muestre la conexión de tu dispositivo, el estado de la batería o muestre solo una advertencia de la batería cuando tu dispositivo Razer necesite cargarse.

MACRO

Si necesitas ejecutar una serie de comandos complejos con precisión, necesitas una macro. Una macro es un conjunto de pulsaciones de teclas, pulsaciones de botones y movimientos del cursor grabados que puedes asociar a tu dispositivo y ejecutar en cualquier momento.

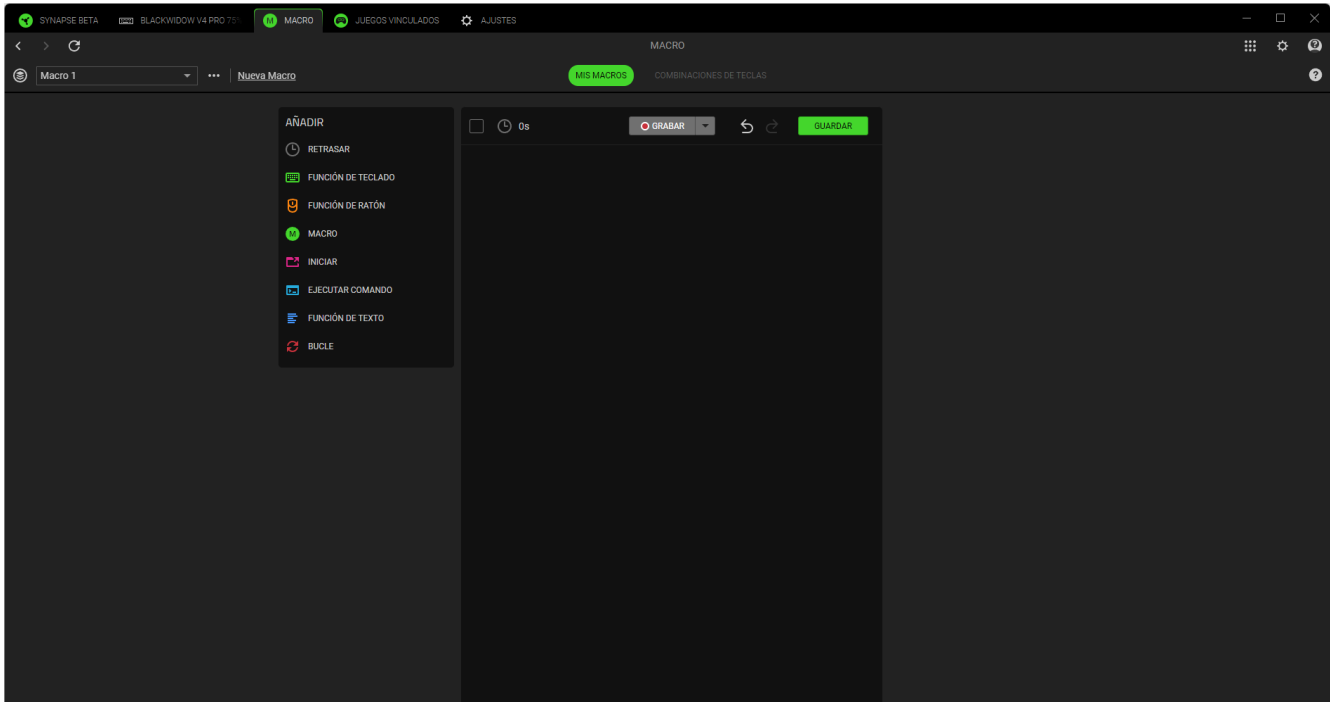

Mis macros

La subpestaña Mis macros te permite crear, editar y organizar estas macros para asignarlas a las teclas o los botones de tu dispositivo Razer. Utiliza los siguientes botones para acceder a tus opciones de macros:

Barra desplegable de macros



Al hacer clic en esta barra desplegable, se mostrarán todas las macros de este dispositivo. Aquí puedes buscar una macro específica, ordenar tus macros, crear una carpeta nueva y crear una macro nueva. Al seleccionar una macro, se activarán varias opciones, como renombrar, duplicar o eliminar la macro.

... Varios

Al hacer clic en este botón, se abrirá una ventana emergente con opciones relacionadas con tu macro actual.

Nueva macro

Utiliza este enlace para crear y seleccionar rápidamente la nueva macro.

Una vez que tengas una macro, podrás grabar las pulsaciones de teclas, las pulsaciones de botones y los movimientos del cursor haciendo clic en el botón Grabar () o podrás personalizar la macro haciendo clic en el botón del menú desplegable () antes de empezar a grabar con las siguientes opciones:

- **Iniciar retraso.** Establece un breve retraso de entre 1 y 5 segundos antes de que empiece la grabación.
- **Tecla de acceso directo.** Asigna una tecla de acceso directo para iniciar la grabación de una macro incluso cuando Razer Synapse esté en segundo plano.
- **Ajustes de retraso.** Establece la cantidad de tiempo que pasa entre un comando y otro.
- **Seguimiento del movimiento del ratón.** Habilita la grabación de los movimientos del ratón y establece las condiciones para su grabación.

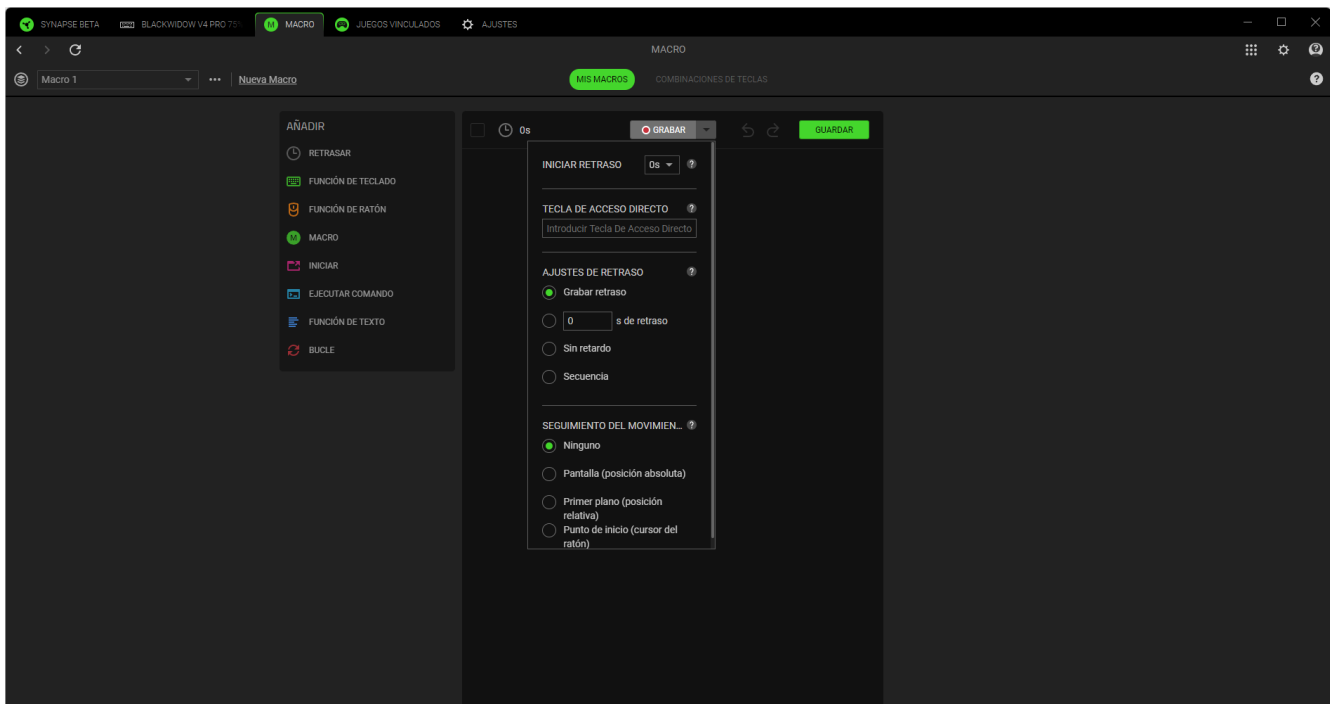

Cuando termines de grabar los comandos de la macro, pulsa el botón Detener () o pulsa la tecla de acceso directo para finalizar la sesión. Después de grabar una macro, puedes editar los comandos que has introducido seleccionando cada comando en la pantalla de macros. Cada pulsación de teclas o botones aparece en orden secuencial, con el primer comando en la parte superior de la pantalla.

El menú Insertar de la parte izquierda de la pantalla permite añadir retardos, introducir pulsaciones de teclas y botones, insertar un grupo completo de macros dentro de la macro, iniciar aplicaciones, ejecutar comandos, escribir textos y repetir en bucle un conjunto de comandos dentro de la macro.

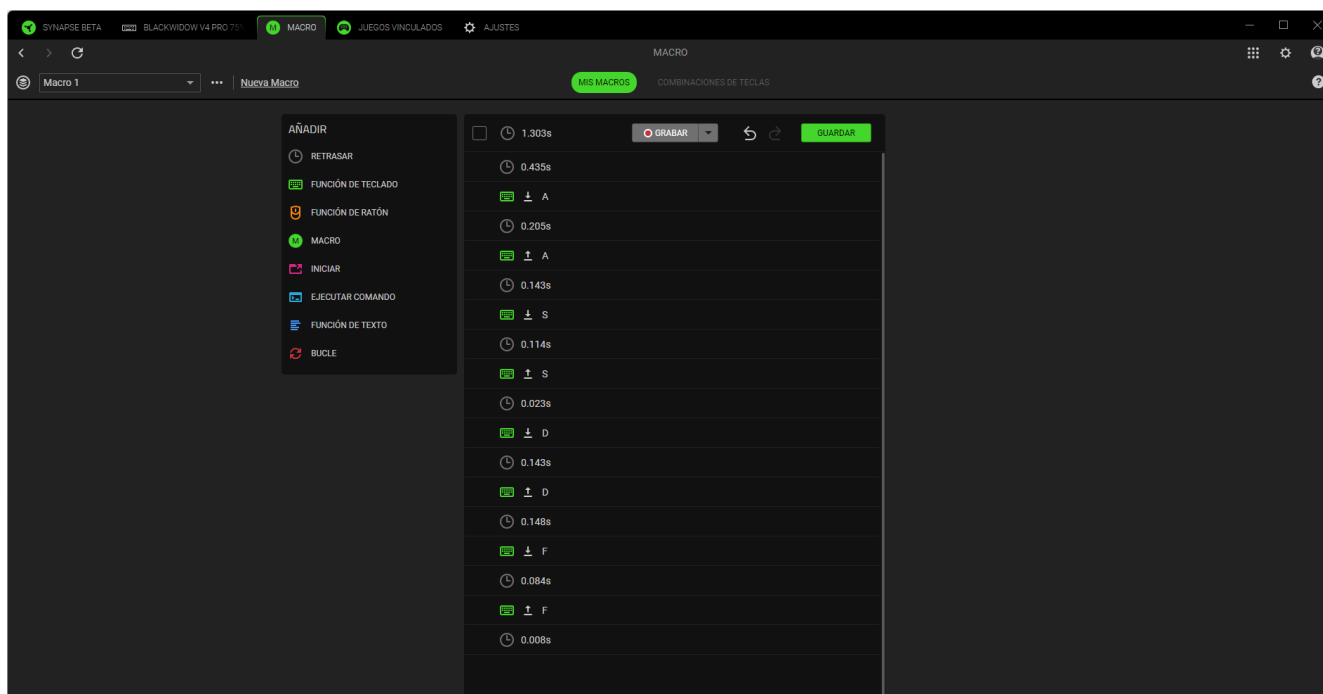

Combinaciones de teclas

La subpestaña Combinaciones de teclas te permite ver las teclas de acceso directo correspondientes a la macro seleccionada. Puedes vincular una macro a una tecla o un botón sin salir de la pestaña Macro. Para ello, haz clic en el botón Asignar macro a tus dispositivos (+).

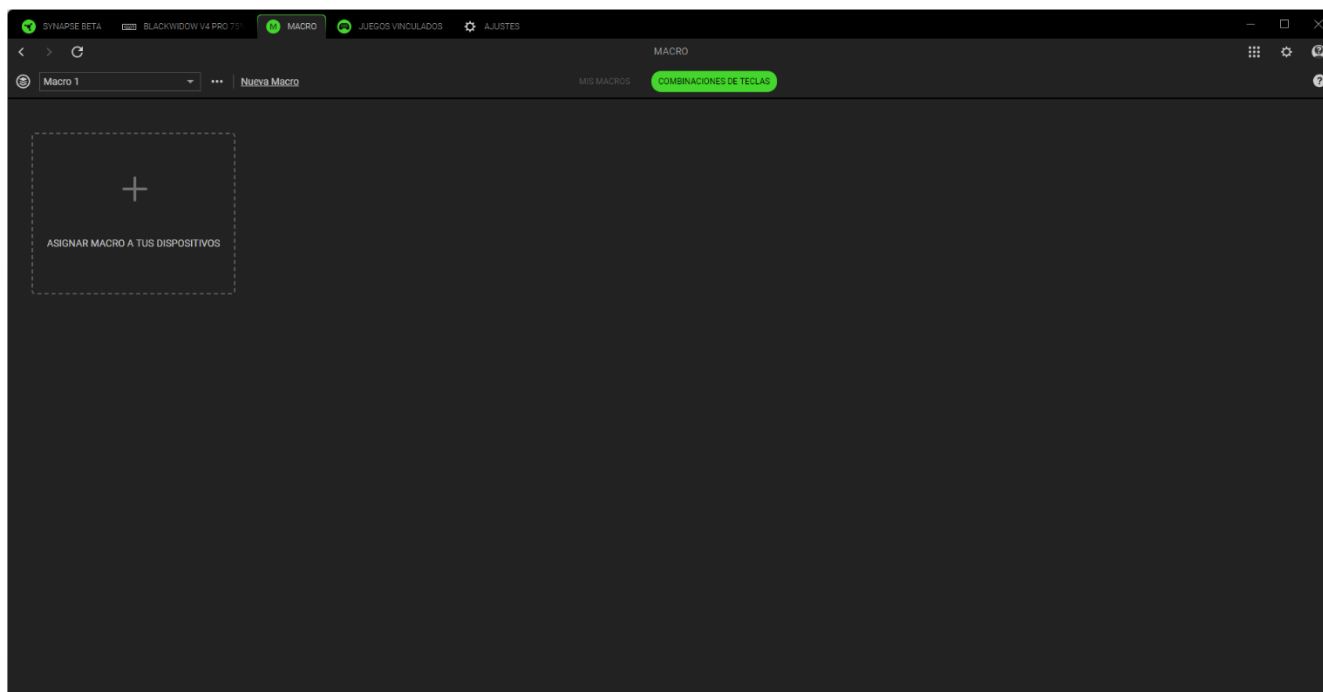

JUEGOS VINCULADOS

La pestaña Juegos vinculados te permite añadir aplicaciones, ver periféricos vinculados a juegos o buscar aplicaciones. También puedes ordenar las aplicaciones por orden alfabético, fecha de última partida o más jugadas. Las aplicaciones seguirán apareciendo aquí aunque no estén vinculadas a ningún dispositivo Razer. Para añadir una aplicación que no aparece en la pantalla, puedes utilizar el botón Añadir (+) para buscarla manualmente o utilizar el botón Explorar (🔍) para buscarla automáticamente. Haz clic en el botón Buscar (🔍) para buscar un juego o programa concreto de la lista.

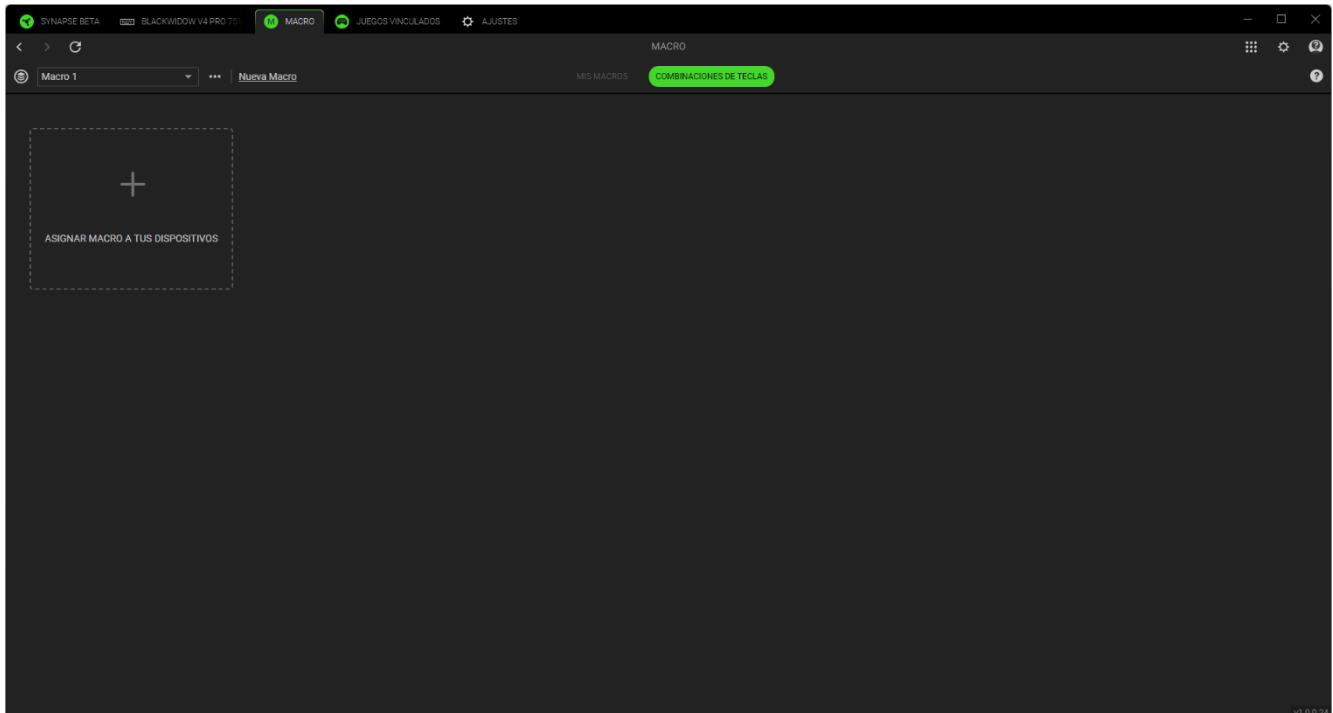

Para vincular una aplicación a tu dispositivo Razer, haz clic en ella en la lista y selecciona un dispositivo y su perfil. Así se configurará automáticamente tu dispositivo con el perfil seleccionado cada vez que inicies la aplicación.

AJUSTES

La pestaña Ajustes, a la que se accede pulsando el botón (⚙), permite configurar numerosas opciones, como las siguientes:

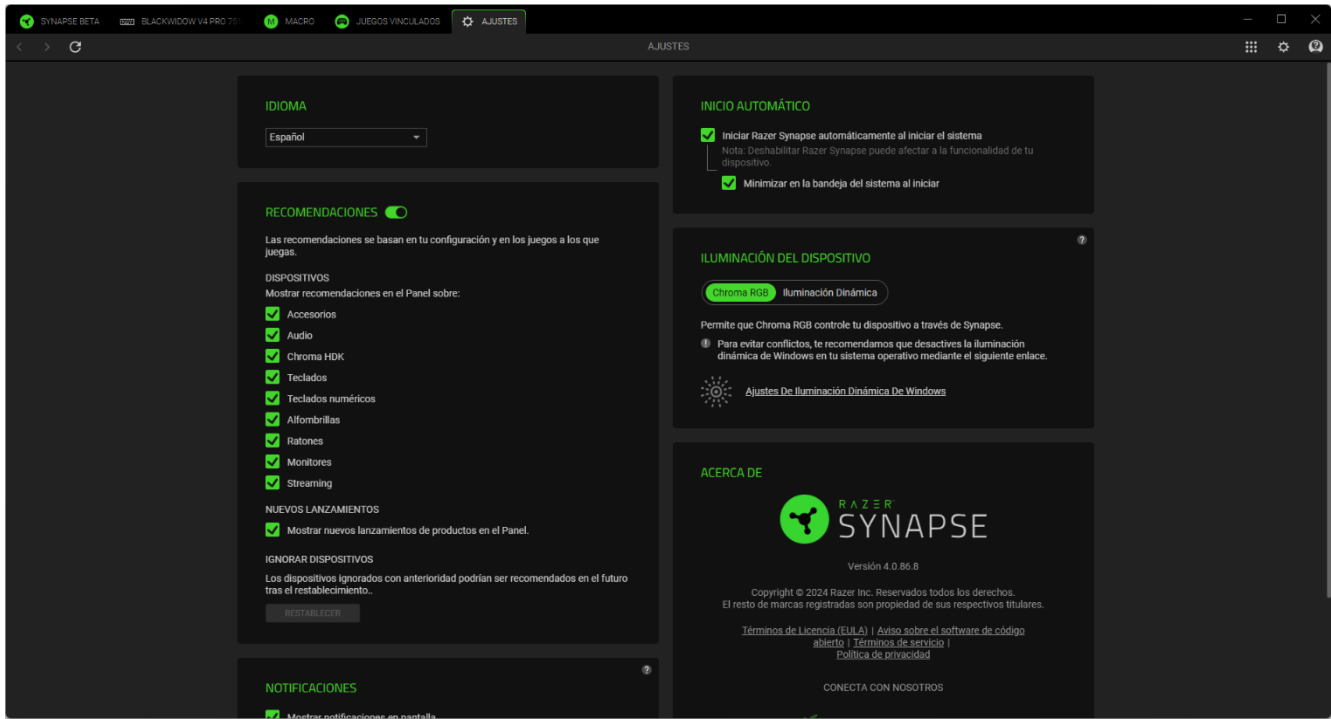

Idioma

Esta opción te permite cambiar el idioma de visualización de Razer Synapse.

Inicio automático

La opción Inicio automático permite configurar el comportamiento de arranque de la aplicación.

Recomendaciones

Las recomendaciones nos permiten mostrar los últimos productos y funciones en tu panel de control en función de los dispositivos instalados y los juegos vinculados.

Iluminación del dispositivo

Esta opción te permite elegir qué aplicación controlará los efectos de iluminación de tu dispositivo.

Notificaciones

La opción Notificaciones permite que la aplicación muestre notificaciones en pantalla incluso aunque ejecutes aplicaciones a pantalla completa.

Restablecer tutoriales

Al seleccionar el botón Restablecer, se reactivarán todos los tutoriales que te ayudarán a familiarizarte con las características de Razer Synapse.

Acerca de

La sección Acerca de muestra la versión actual del software y la declaración de copyright y también proporciona enlaces relevantes sobre los términos de uso de Razer. También puedes utilizar esta opción para acceder rápidamente a las comunidades sociales de Razer.

COMENTARIOS

Ayúdanos a mejorar Razer Synapse con tus comentarios, sugerencias y problemas con el software. Puedes ponerte en contacto con nosotros directamente a través de esta pestaña e incluso obtener recompensas por informar sobre errores.

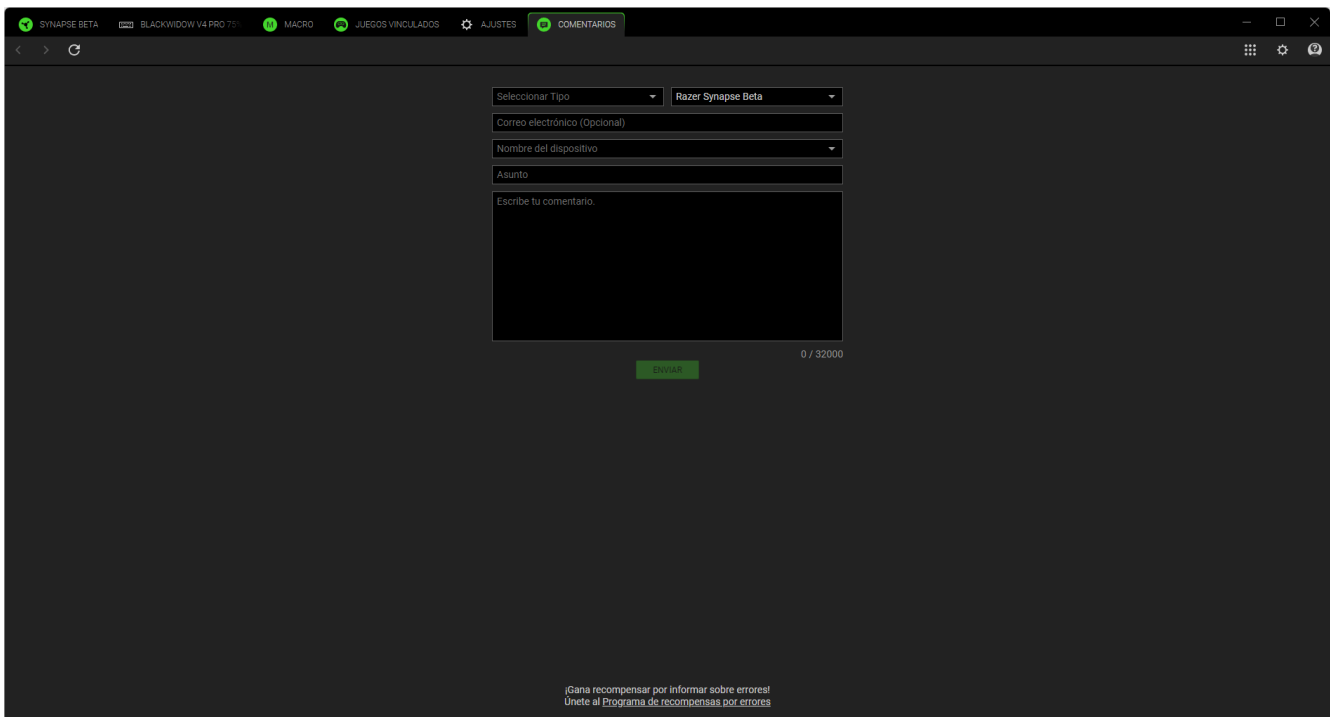

The image shows a screenshot of the Razer Synapse Beta software interface, specifically the 'COMENTARIOS' (Comments) tab. The interface is dark-themed and contains a feedback form with the following fields:

- Seleccionar Tipo:** A dropdown menu currently set to 'Razer Synapse Beta'.
- Correo electrónico (Opcional):** An empty text input field.
- Nombre del dispositivo:** A dropdown menu.
- Asunto:** An empty text input field.
- Escribe tu comentario:** A large text area for writing the comment.
- ENVIAR:** A green button to submit the comment.
- 0 / 32000:** A character count indicator.

At the bottom of the form, there is a small text prompt: '¡Gana recompensas por informar sobre errores! Únete al Programa de recompensas por errores'.

8. SEGURIDAD Y MANTENIMIENTO

NORMAS DE SEGURIDAD

Para alcanzar la máxima seguridad al usar tu Razer BlackWidow V4 Pro 75%, te sugerimos las siguientes medidas:

Si tuvieras algún problema al utilizar el dispositivo correctamente y las indicaciones de la resolución de problemas no dieran resultado, desconecta el dispositivo y llama a la línea de atención de Razer o accede a support.razer.com para solicitar asistencia.

Se recomienda utilizar bandas o guantes antiestáticos/ESD cuando se trabaje con la placa de circuito impreso del dispositivo (como en el cambio de switches). Desenchufa siempre el teclado y coloca el interruptor de modo en CON CABLE antes de cambiar los switches de las teclas.

Mantén el teclado y todos sus componentes y accesorios fuera del alcance de los niños para evitar accidentes o lesiones.

Desenchufa siempre el teclado antes de cambiar los switches de las teclas.

No dejes la placa de circuito impreso al descubierto. Mantenla cubierta con un switch de tecla.

No desmontes el dispositivo y no intentes hacerlo funcionar en circunstancias anormales. Hacerlo anulará la garantía.

Mantén el dispositivo alejado de los líquidos o la humedad. El dispositivo debe funcionar dentro del rango específico de temperaturas de 0 °C a 40 °C. Si la temperatura supera ese rango, desenchufa o apaga el dispositivo para dejar que la temperatura se estabilice hasta un nivel óptimo.

COMODIDAD

Hay estudios que demuestran que la realización de movimientos repetitivos durante periodos largos, la ubicación inapropiada de los dispositivos informáticos periféricos, la postura inadecuada del cuerpo y los malos hábitos pueden causar malestar físico y lesiones en los nervios, los tendones y los músculos. A continuación, ofrecemos algunas recomendaciones para evitar lesiones y garantizar la máxima comodidad al utilizar el Razer BlackWidow V4 Pro 75%.

1. Sitúa el monitor y el teclado directamente frente a ti, con el ratón a un lado. Coloca los codos a los lados del cuerpo, no demasiado lejos. El teclado debe quedar a una distancia corta, fácil de alcanzar.
2. Ajusta la altura de la silla y la mesa de forma que el teclado y el ratón estén a la altura o por debajo de la altura de tus codos.

3. Mantén los pies bien apoyados, la postura recta y los hombros relajados.
4. Durante el juego, relaja la muñeca y mantenla estirada. Si realizas las mismas tareas manuales de forma reiterada, trata de no doblar, extender ni torcer las manos durante periodos prolongados.
5. No apoyes las muñecas sobre superficies rígidas durante periodos prolongados.
6. Utiliza un reposamuñecas para apoyar la muñeca mientras juegas.
7. Personaliza las teclas de tu teclado para adaptarlas a tu estilo y minimizar los movimientos repetitivos o forzados.
8. No estés sentado en la misma postura todo el día. Levántate, camina y haz ejercicios para estirar los brazos, los hombros, el cuello y las piernas.

Si sientes algún malestar físico al utilizar el teclado (por ejemplo, dolor, adormecimiento o cosquilleo en las manos, las muñecas, los codos, los hombros, el cuello o la espalda), ponte en contacto de inmediato con un médico.

USO Y MANTENIMIENTO

El Razer BlackWidow V4 Pro 75% requiere un mantenimiento mínimo para conservarlo en óptimas condiciones. Para evitar la acumulación de suciedad, recomendamos desconectar el dispositivo del puerto USB y apagarlo una vez al mes y limpiarlo usando un paño suave o un hisopo de algodón. No uses jabón ni productos de limpieza agresivos.

ADVERTENCIA SOBRE LA BATERÍA

El Razer BlackWidow V4 Pro 75% contiene una batería recargable de litio-ión. En general, la vida útil de estas baterías depende del uso. Si piensas que la batería recargable de litio-ión que contiene el Razer BlackWidow V4 Pro 75% puede estar agotada (tiene poca carga), prueba a cargarla.

Precaución: No la abras, desmontes, ni expongas a materiales conductores (metal), humedad, líquido, fuego o calor. De lo contrario, las baterías pueden sulfatarse o explotar, ocasionando lesiones físicas. La duración de la batería varía en función de su uso.

9. INFORMACIÓN LEGAL

INFORMACIÓN SOBRE DERECHOS DE AUTOR Y PROPIEDAD INTELECTUAL

©2025 Razer Inc. Todos los derechos reservados. Razer, el logotipo de la serpiente de tres cabezas, el logotipo de Razer, "For Gamers. By Gamers." y el logotipo "Razer Chroma" son marcas comerciales o marcas registradas de Razer Inc. o sus empresas afiliadas en Estados Unidos y otros países. El resto de marcas registradas son propiedad de sus respectivos titulares.

Windows y el logotipo de Windows son marcas comerciales del grupo de compañías de Microsoft.

La marca y logotipos Bluetooth® son marcas comerciales registradas propiedad de Bluetooth SIG, Inc. y cualquier uso de dichas marcas por parte de Razer será bajo licencia.

Razer Inc. ("Razer") puede tener derechos de autor, marcas comerciales, secretos comerciales, patentes, aplicaciones de patente u otros derechos de propiedad intelectual (estén o no registrados) con relación al producto de esta guía. La entrega de esta guía no otorga licencia sobre dichos derechos de autor, marcas comerciales, patentes ni otros derechos de propiedad intelectual. El Razer BlackWidow V4 Pro 75% (el "Producto") puede diferir de las imágenes del embalaje u otras. Razer no asume ninguna responsabilidad sobre dichas diferencias o por cualquier error que pudiera aparecer. La información contenida aquí está sujeta a cambios sin previo aviso.

GARANTÍA LIMITADA DEL PRODUCTO

Para obtener los términos más recientes y actuales de la garantía limitada del producto, visita [razer.com/warranty](https://www.razer.com/warranty).

LIMITACIÓN DE RESPONSABILIDAD

Razer no será en ningún caso responsable de ninguna pérdida de beneficios, pérdida de información o datos, ya sea especial, fortuita, indirecta, punitiva o consecuente, que se derive de alguna forma de la distribución, la venta, la reventa, el uso o la incapacidad para usar el Producto. La responsabilidad de Razer no podrá superar en ningún caso el precio de compra minorista del Producto.

CUESTIONES GENERALES

Estos términos se regirán y se interpretarán según las leyes de la jurisdicción en la que se haya comprado el Producto. Si algún término de este documento se considera no válido o no aplicable, entonces dicho término (en la medida en que no sea válido ni aplicable) no tendrá efecto y se considerará excluido sin invalidar ninguno de los términos restantes. Razer se reserva el derecho de corregir cualquier término en cualquier momento sin previo aviso.