



RAZER BLACKSHARK V2 PRO

GUIA PRINCIPAL

Se seu coração pede eSports, atenda-o com o headset que lhe dá a maior clareza vocal — com drivers revestidos em titânio e um microfone de nível profissional. Com a tecnologia Razer Hypershift Wireless, é hora de ficar preparado para os campeonatos com este pacote triplo de áudio incrível, clareza de voz e isolamento sonoro.

CONTEÚDO

1. CONTEÚDO DA EMBALAGEM / DO QUE VOCÊ PRECISA.....	3
2. NÓS LHE DAMOS COBERTURA.....	5
3. ESPECIFICAÇÕES TÉCNICAS	6
4. PRIMEIROS PASSOS	7
5. USANDO O SEU RAZER BLACKSHARK V2 PRO	11
6. CONFIGURANDO A RAZER BLACKSHARK V2 PRO	14
7. SEGURANÇA E MANUTENÇÃO.....	27
8. INFORMAÇÕES LEGAIS	29

1. CONTEÚDO DA EMBALAGEM / DO QUE VOCÊ PRECISA

CONTEÚDO DA EMBALAGEM

- Razer BlackShark V2 Pro

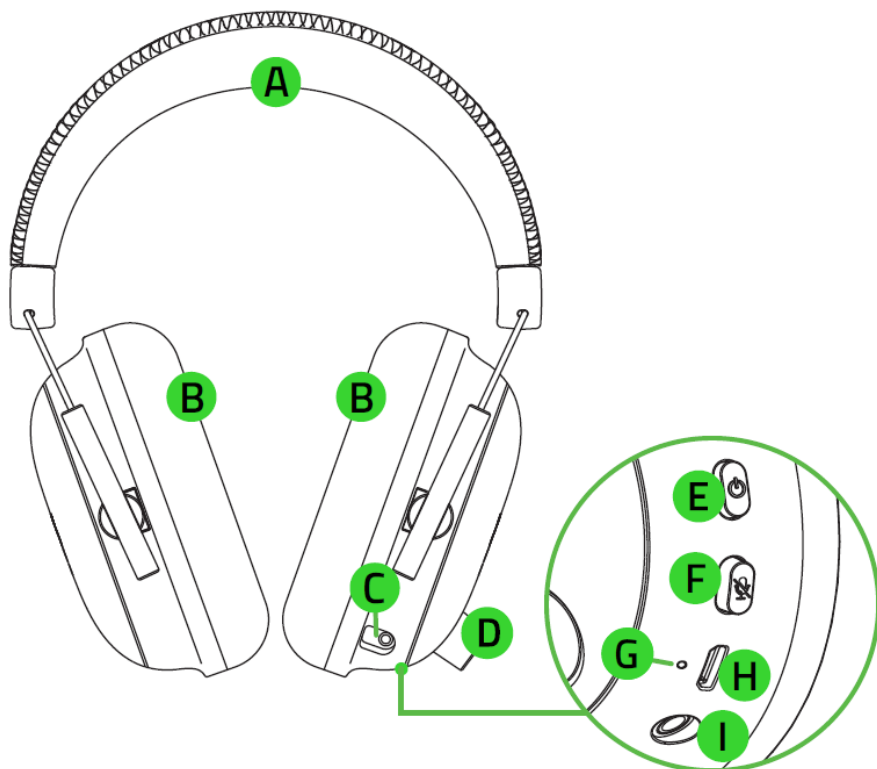

- A. Tiara acolchoada ajustável
- B. Almofadas auriculares respiráveis ultramacias em espuma viscoelástica
- C. Entrada para microfone
- D. Seletor de volume
- E. Botão liga/desliga
- F. Botão de silenciamento do microfone
- G. Indicador de status
- H. Porta de carregamento
- I. Conector de áudio + microfone de 3,5 mm

- Microfone supercardioide Razer™ HyperClear removível

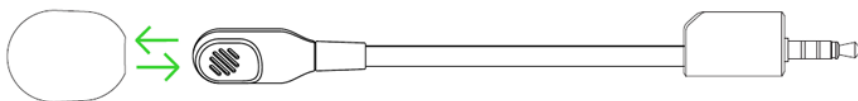

- Transceptor USB sem fio



- Cabo de carregamento

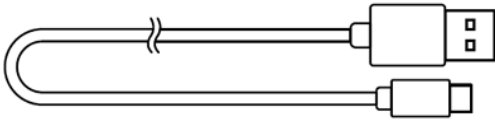

- Cabo combinado de 3,5 mm

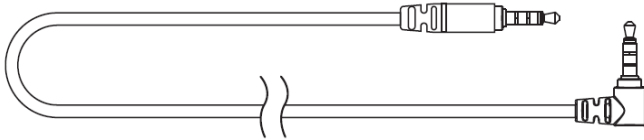

- Guia de informações importantes sobre o produto

DO QUE VOCÊ PRECISA

REQUISITOS DO PRODUTO

- [Sem fio] PC com uma porta USB livre
- [Com Fio] Dispositivos com conector combinado de 3,5 mm*

REQUISITOS DO RAZER SYNAPSE

- Windows® 10 de 64 bits (ou superior)
- Conexão com a internet para instalação do software

**Compatível com PC / Mac / Switch / PS4 / Xbox One (pode ser necessário um Adaptador Estéreo para Xbox One, adquirido separadamente).*

2. NÓS LHE DAMOS COBERTURA

Você tem um ótimo dispositivo em suas mãos, o mesmo inclui garantia limitada com cobertura de 2 anos. Agora, maximize seu potencial e ganhe benefícios exclusivos da Razer registrando-se em razerid.razer.com



Dúvidas? Entre em contato com a equipe de suporte Razer em support.razer.com

3. ESPECIFICAÇÕES TÉCNICAS

FONES DE OUVIDO

- Resposta de frequência: 12 Hz – 28 kHz
- Impedância: 32 Ω @ 1 kHz
- Sensibilidade (@1 kHz): 100 dB SPL/mW, 1 kHz
- Drivers: Driver dinâmico de 50 mm personalizável
- Diâmetro interno da concha auricular: 65 mm x 40 mm
- Tipo de conexão: Sem fio 2,4 GHz e 3,5 mm
- Almofadas auriculares ovais: Almofadas respiráveis em espuma viscoelástica

MICROFONE

- Resposta de frequência: 100 Hz – 10 kHz
- Relação sinal-ruído: ≥ 60 dB
- Sensibilidade (@1 kHz): -42 ± 3 dB
- Padrão de captação: Unidirecional

4. PRIMEIROS PASSOS

CARREGANDO O HEADSET

Conecte o Razer BlackShark V2 Pro a uma porta USB alimentada usando o cabo de carregamento.

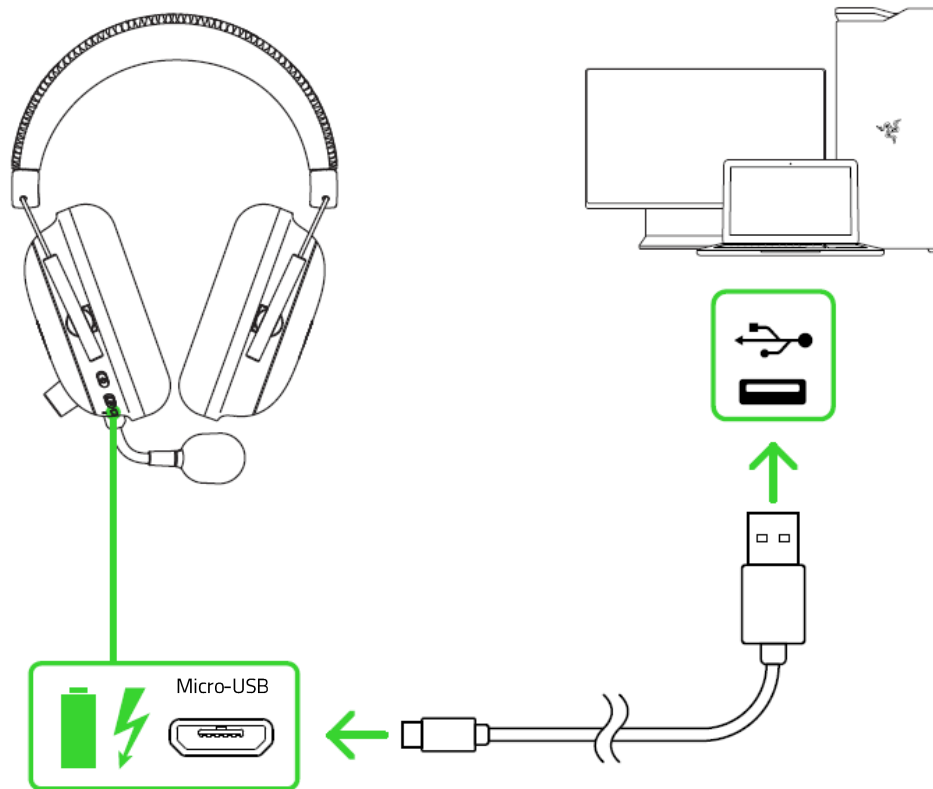

Para obter melhores resultados, carregue totalmente o headset antes de usá-lo pela primeira vez. Uma unidade esgotada será completamente carregada em cerca de 3 horas.

COMPORTAMENTOS DO INDICADOR DE STATUS

Quando conectado

Indicador	Status da bateria
Verde intermitente	Carregando
Verde fixo	Totalmente carregada

Quando desconectado

Indicador	Som	Status da bateria
Vermelho estático	Tom de aviso	Baixa (30%)
Piscando rapidamente em vermelho	Tom de aviso	Crítica (10%)

CONECTANDO O HEADSET

A. AO PC PELA PORTA USB

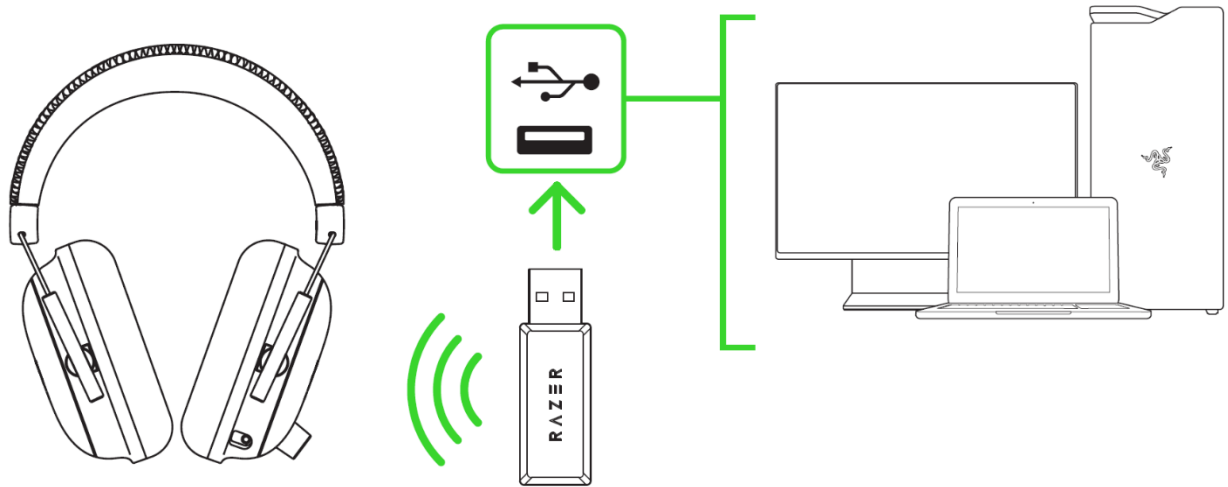

1. Conecte o transceptor USB sem fio ao computador.

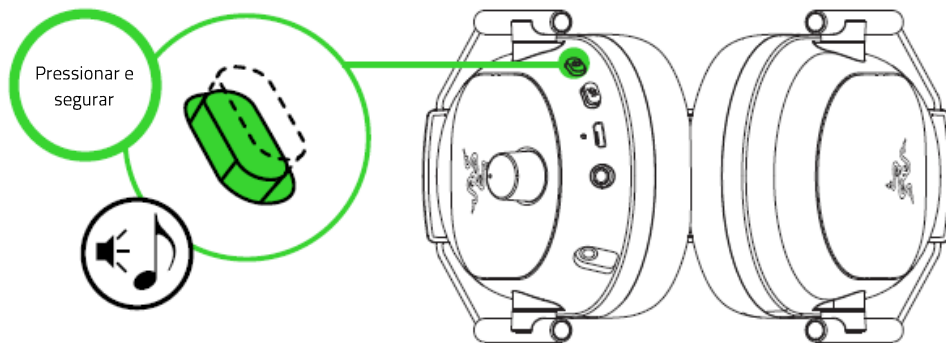

2. Pressione e segure o botão liga/desliga até que o indicador de status se acenda ou até ouvir um som.



3. Aguarde até que o indicador de status se torne azul fixo brevemente, indicando que o headset já está conectado ao transceptor USB sem fio.

Indicador	Status
Azul intermitente 	Emparelhando
Azul fixo 	Conectado

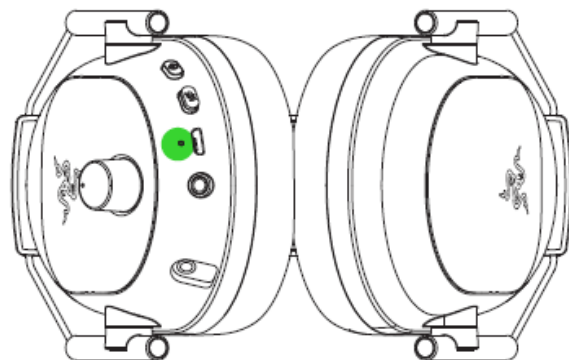

4. No PC, clique com o botão direito no ícone de som da bandeja do sistema e, depois, selecione **Configurações de Som**.

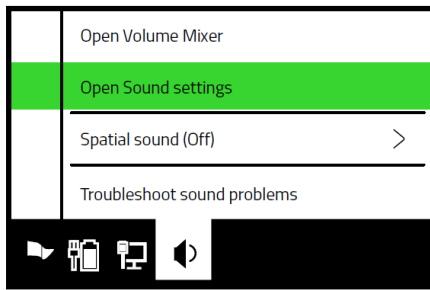

5. Na janela **Som**, defina **Razer BlackShark V2 Pro** como dispositivo de **Saída** e **Entrada**.

Sounds

Output

Choose your output device

Razer BlackShark V2 Pro



Input

Choose your input device

Razer BlackShark V2 Pro

B. A OUTROS DISPOSITIVOS PELA PORTA USB

Conecte o transceptor USB sem fio ao dispositivo e assegure-se de que o Razer BlackShark V2 Pro é o dispositivo padrão de entrada e saída de áudio.

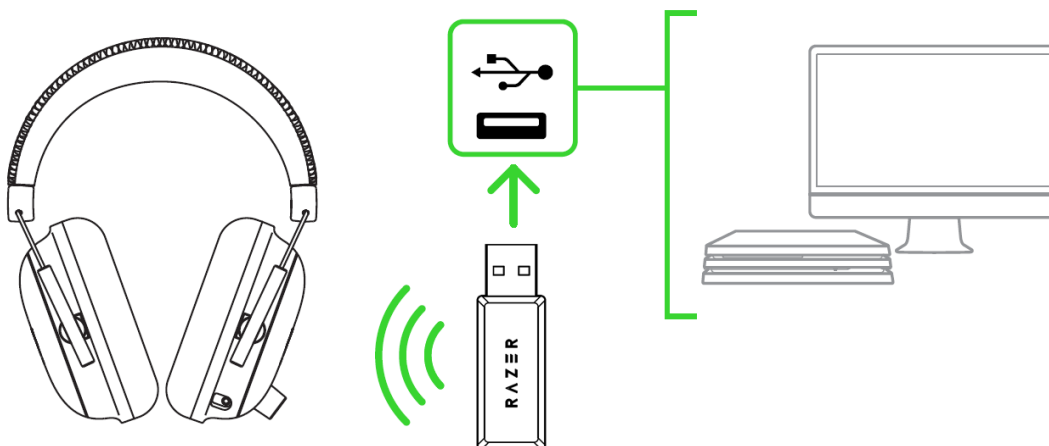

**Compatível com PC / Mac / Switch / PS4.*

C. A DISPOSITIVOS PELA PORTA COMBINADA DE 3,5 mm

Se o seu dispositivo tiver um conector combinado de áudio e microfone de 3,5 mm, basta conectar o cabo combinado de 3,5 mm do headset ao conector de áudio do seu dispositivo.

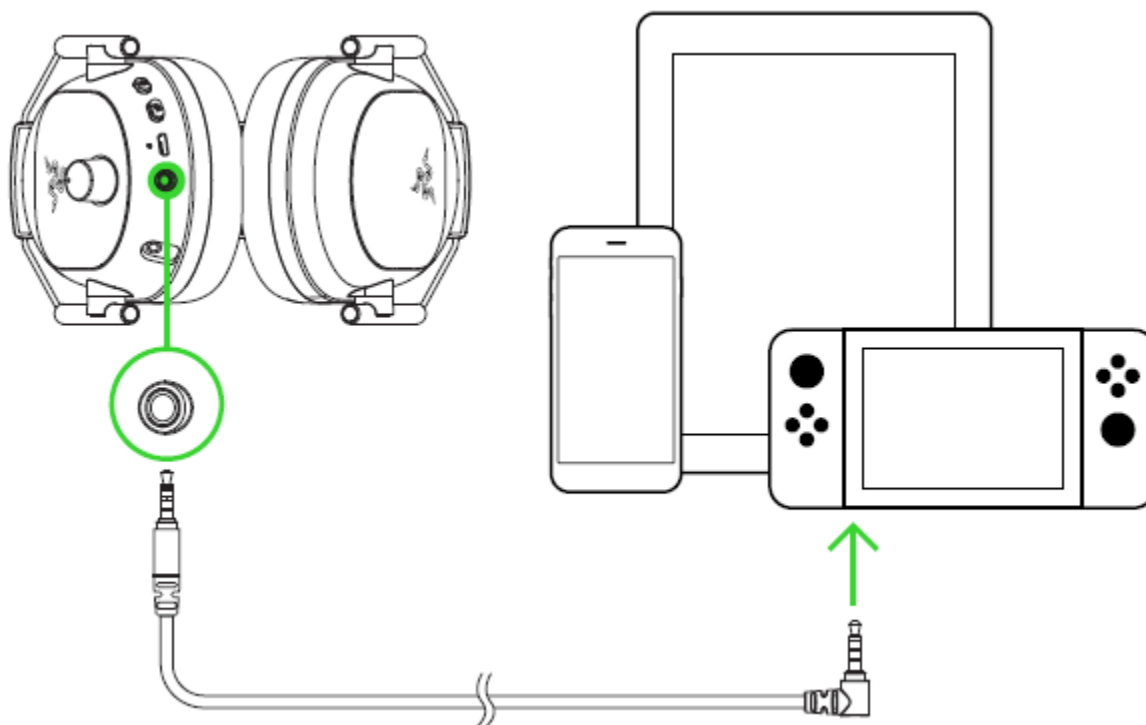

5. USANDO O SEU RAZER BLACKSHARK V2 PRO

FUNÇÕES DO BOTÃO LIGA/DESLIGA

- **Ligar/Desligar.** Para ligar ou desligar o headset, pressione e segure o botão liga/desliga por pelo menos 3 segundos ou até ouvir 2 bipes curtos.
- **Reproduzir/Pausar uma faixa.** Com o headset ligado, pressione o botão liga/desliga para reproduzir ou pausar a faixa atual.
- **Próxima faixa.** Com o headset ligado, pressione duas vezes o botão liga/desliga para saltar para a próxima faixa.
- **Faixa anterior.** Com o headset ligado, pressione três vezes o botão liga/desliga para voltar para a faixa anterior.

AJUSTANDO O VOLUME

Gire o seletor de volume conforme é mostrado para aumentar ou diminuir o volume.

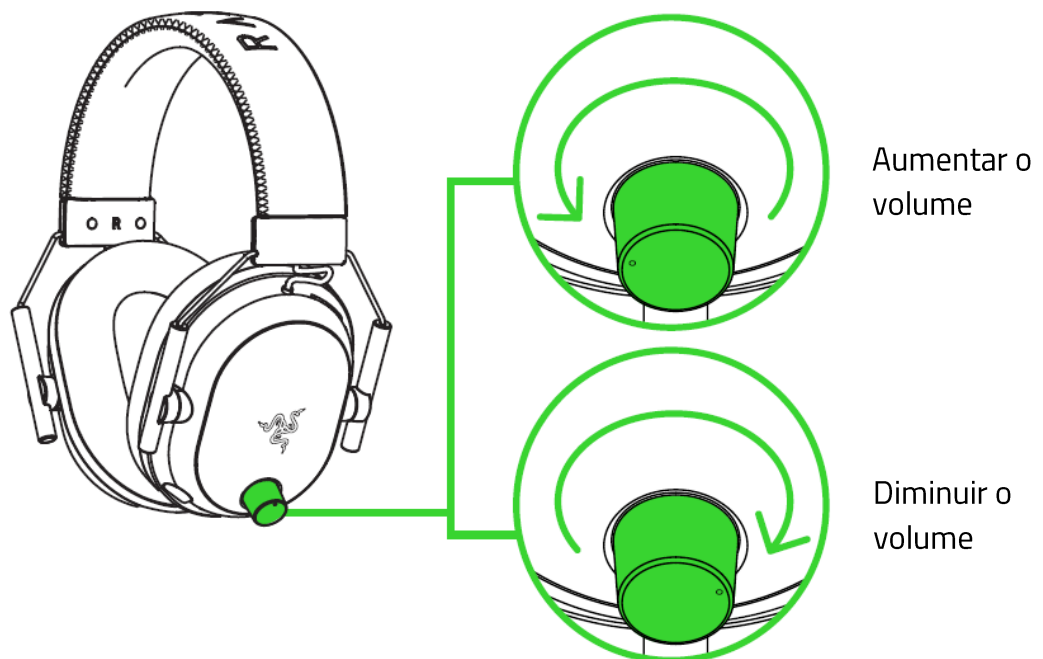

USANDO O MICROFONE SUPERCARDIOIDE RAZER™ HYPERCLEAR

Conecte o Microfone Supercardiode Razer™ HyperClear no fone de ouvido e curve-o até que esteja paralelo à sua boca. Certifique-se de que o diafragma do microfone esteja voltado para a frente e a abertura de ventilação para o lado oposto à sua boca.

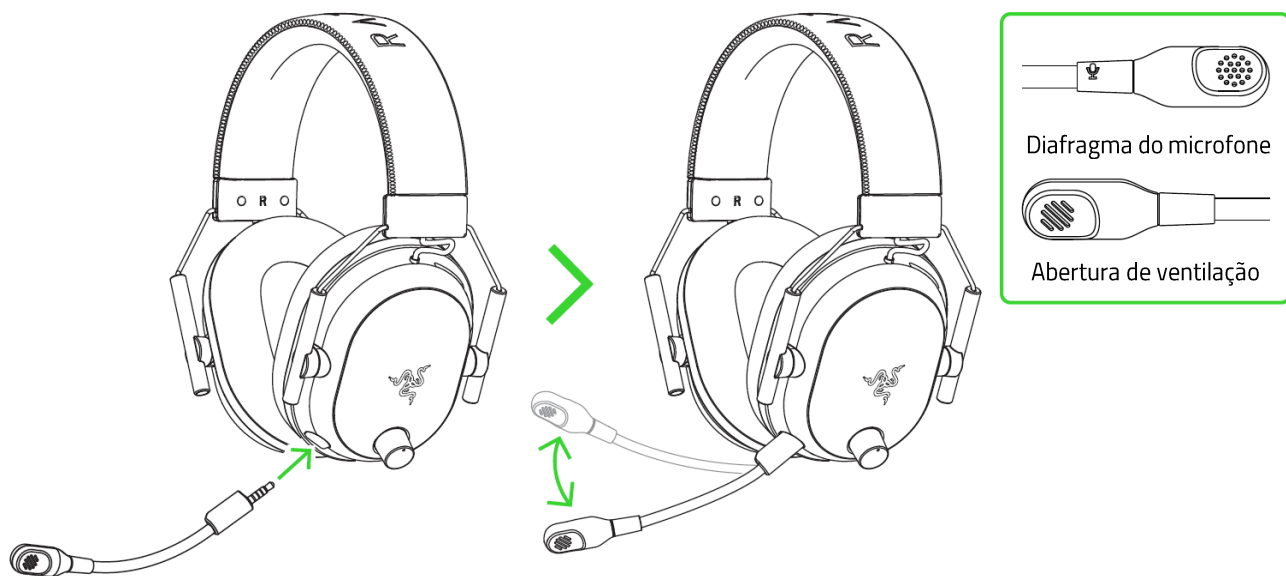

SILENCIANDO / ATIVANDO O MICROFONE

Pressione o botão de silenciamento do microfone para silenciar ou ativar o microfone.

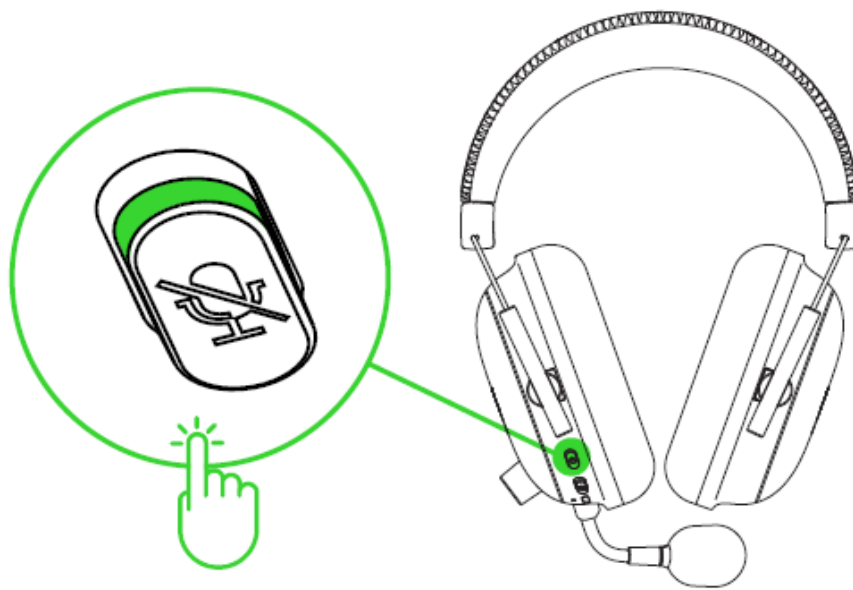

AUMENTANDO A VIDA ÚTIL DO HEADSET

Para minimizar a tensão na tiara, recomendamos que o headset seja aberto com cuidado antes de ser posicionado em volta da cabeça. No entanto, evite esticar o headset além dos seus limites técnicos.

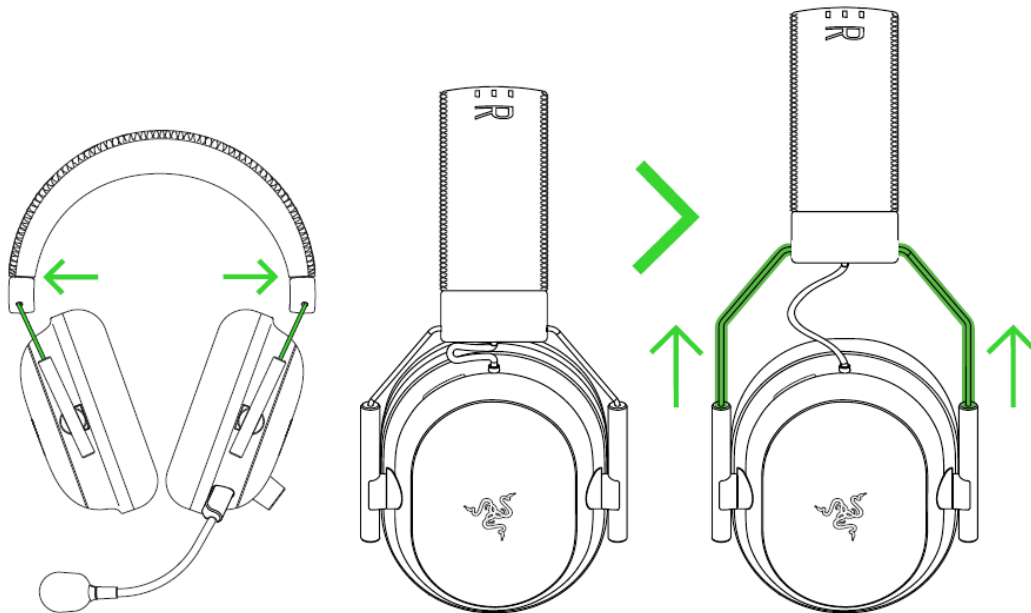

ATIVE O THX SPATIAL AUDIO

Libere todo o potencial do seu Razer BlackShark V2 Pro habilitando o áudio posicional em 360° com o Razer Synapse, para uma experiência natural e realista.



6. CONFIGURANDO A RAZER BLACKSHARK V2 PRO

i *Isenção de responsabilidade: É necessário estar conectado à internet para a instalação, atualização e recursos baseados na nuvem. Recomenda-se o registro em uma conta Razer ID, mas é opcional. Todos os recursos listados também estão sujeitos a alteração com base na versão atual do software, no(s) dispositivo(s) conectado(s) e/ou nos aplicativos e software suportados.*

GUIA SYNAPSE

A guia Synapse é a guia padrão para quando o Razer Synapse é aberto.

Painel

A subguia Painel é uma visão geral do seu Razer Synapse, onde você pode acessar todos os seus dispositivos, módulos e serviços online Razer.

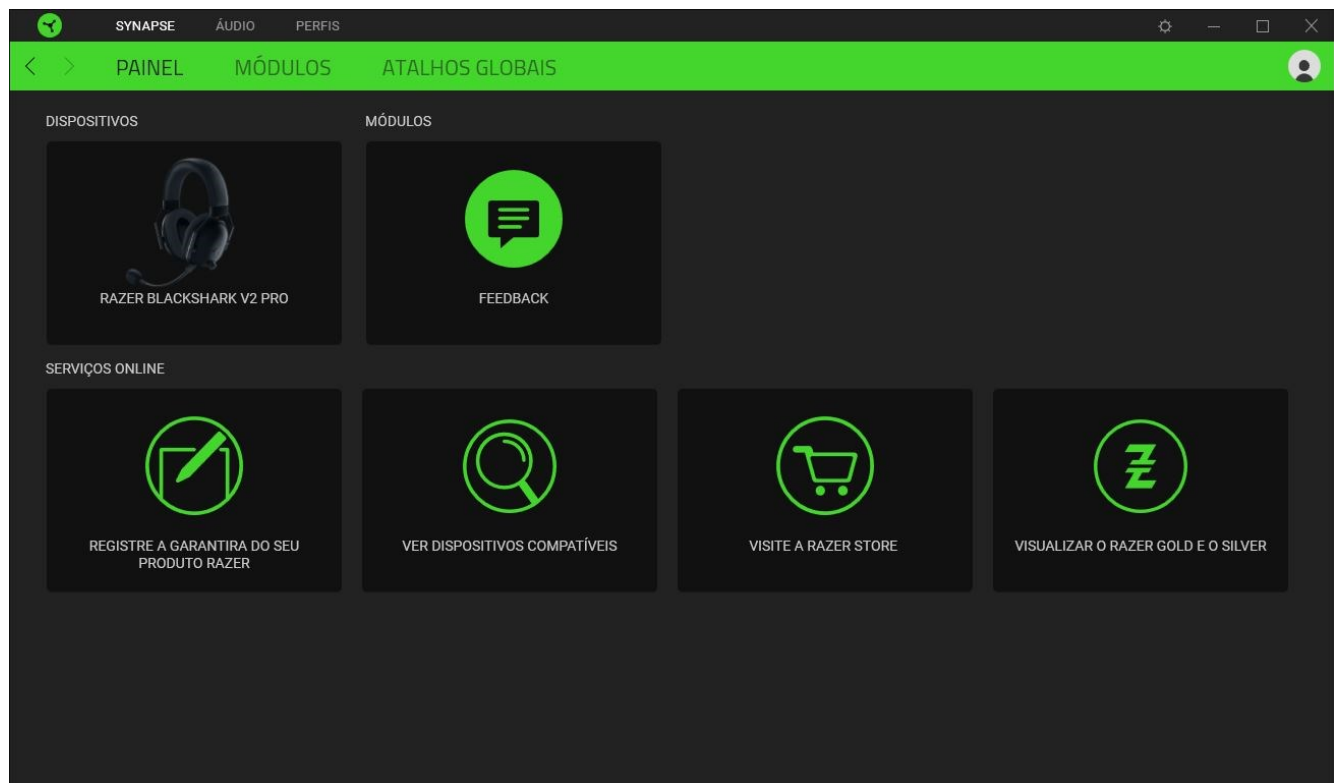

Módulos

A subguia Módulos exibe todos os módulos instalados e disponíveis para download e instalação.

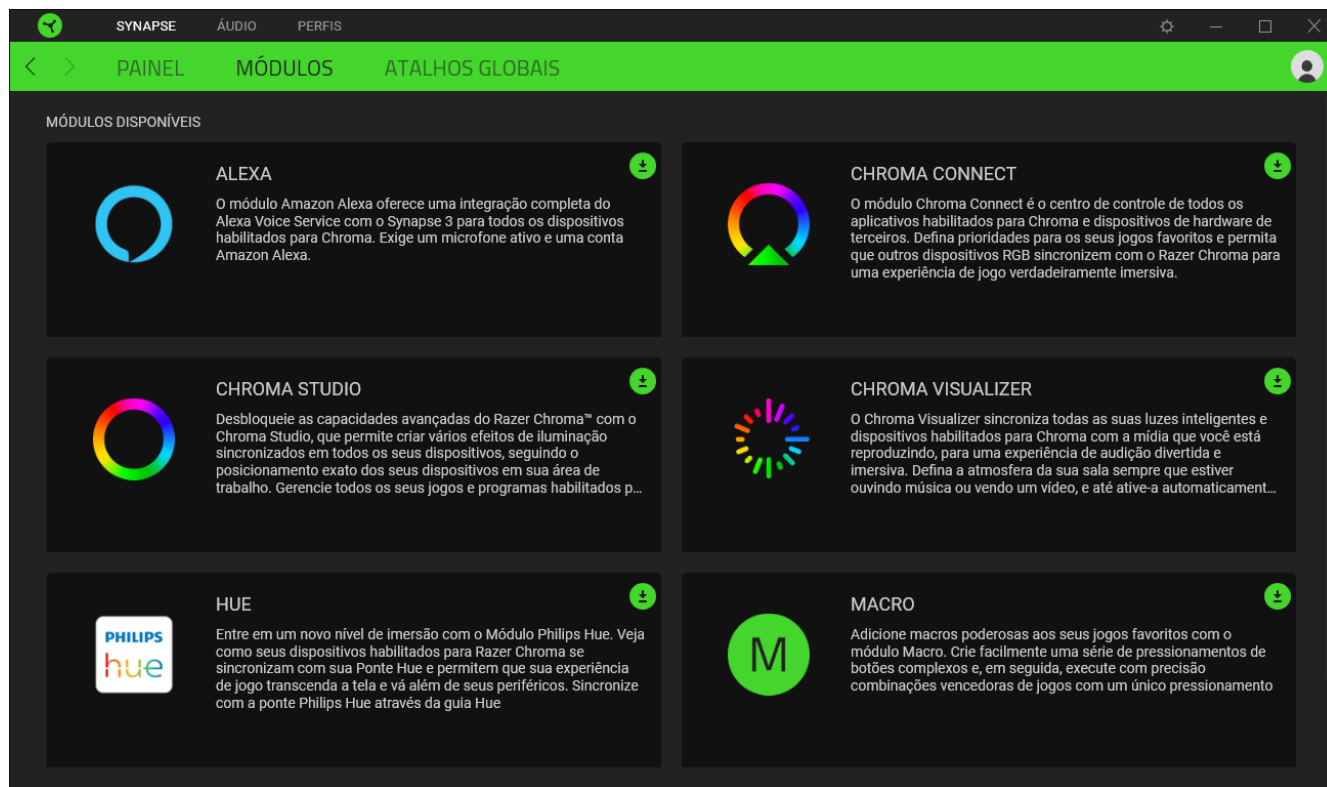

Atalhos globais

Vincule as operações ou as funções do Razer Synapse às combinações de teclas personalizadas do periférico Razer que substituem todas as associações específicas do perfil. [Saiba mais sobre os Perfis](#)

! *Apenas entradas de dispositivos habilitados para Razer Synapse serão reconhecidas.*

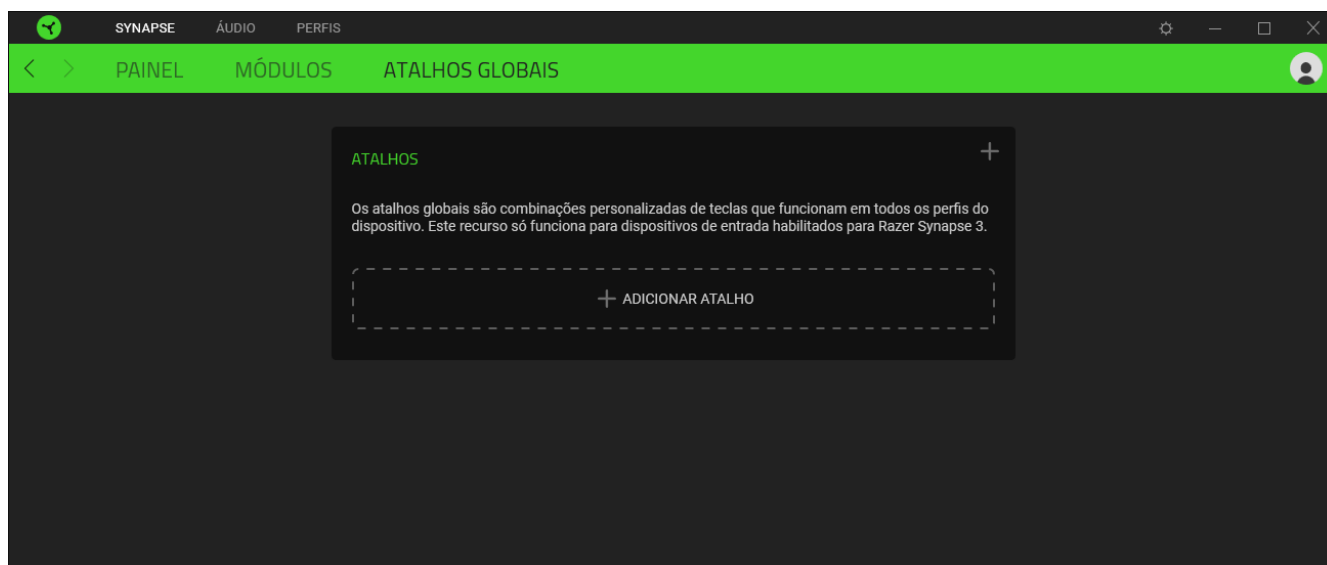

GUIA ÁUDIO

 *Lembre-se de selecionar o THX Spatial Audio como seu dispositivo de saída ou de reprodução padrão no ícone de Som da bandeja do sistema.*

A guia Áudio é a guia principal da Razer BlackShark V2 Pro. A partir daqui, você pode personalizar as configurações do seu dispositivo para liberar todo o seu potencial. As alterações feitas nesta guia são salvas automaticamente no seu sistema e no armazenamento na nuvem.

SOM

A subguia Som tem como função ajustar o volume geral do sistema ou o volume individual de todos os aplicativos ativos, alterando o dispositivo de recuo padrão e acessando as propriedades de Som do Windows.

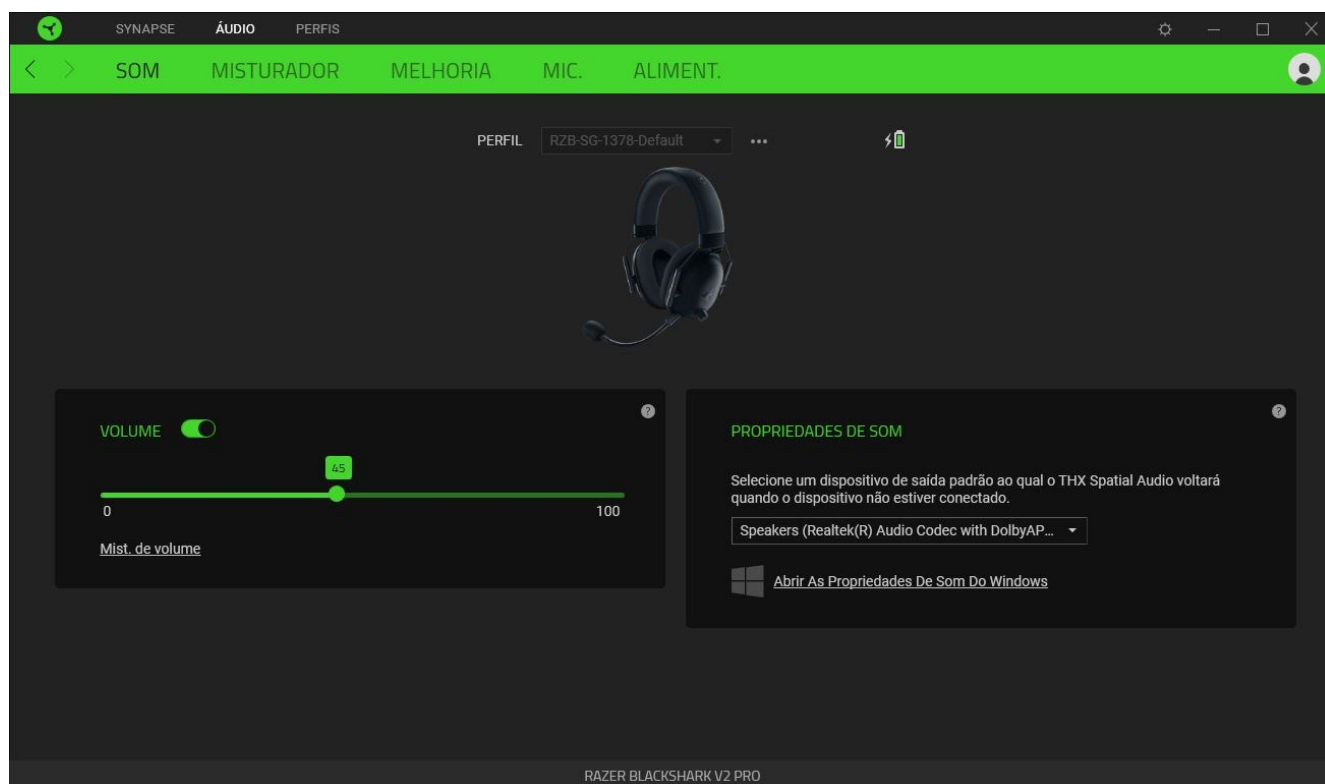

Perfil

Um Perfil é um armazenamento de dados que mantém todas as configurações do seu periférico Razer. Por padrão, o nome do perfil se baseia no nome do seu sistema. Para adicionar, renomear, duplicar ou excluir um perfil, basta pressionar o botão Outros (●●●).

Volume

Ajusta o volume de áudio do dispositivo. Você também pode acessar o mixer de volume do Windows do dispositivo de reprodução atual, onde é possível ajustar proporcionalmente o volume geral do sistema ou ajustar individualmente o volume de cada aplicativo ativo.

Propriedades de som

Define um dispositivo de saída padrão que o THX Spatial Audio utilizará quando a Razer BlackShark V2 Pro não estiver conectada. Você também pode clicar no link Propriedades de Som do Windows para gerenciar as configurações de som do seu sistema, como modificar as configurações do dispositivo de reprodução e gravação, o esquema de som e a atividade padrão de comunicação.

MIXER

A subguia Mixer permite que você ative ou desative o THX Spatial Audio e suas configurações, e calibre o posicionamento de áudio de todos os alto-falantes virtuais do modo do áudio espacial ativo.

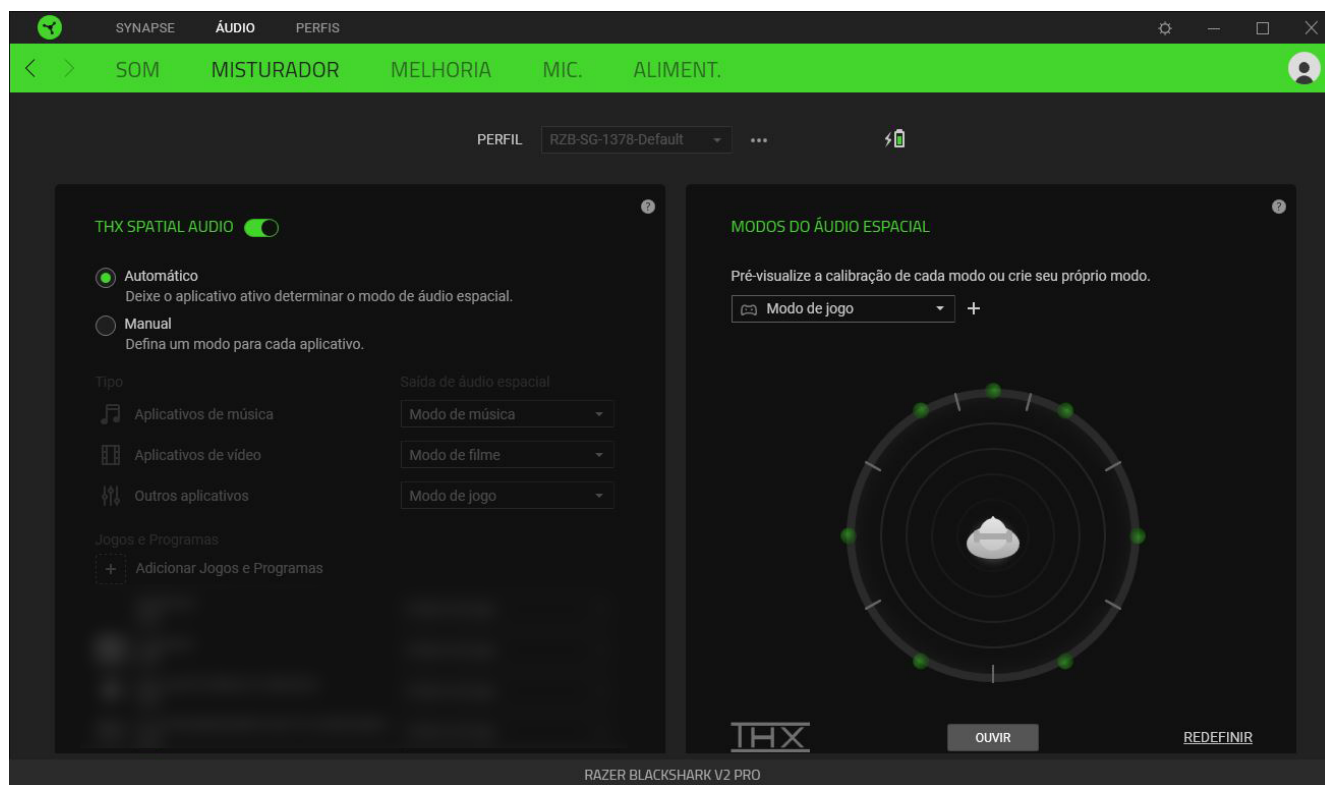

THX Spatial Audio

A tecnologia THX Spatial Audio é uma solução de áudio posicional avançada que oferece uma experiência imersiva intensificada enquanto você joga.

Use esta definição para ativar ou desativar o THX Spatial Audio e suas configurações. Por padrão, ela está definida em Automático, para que todos os aplicativos utilizem a definição de saída recomendada. O uso da opção Manual permitirá que você atribua modos do áudio espacial de sua preferência a aplicativos e/ou tipos de aplicativos específicos.

Modos do áudio espacial

Pré-visualiza a calibração de cada predefinição disponível dos modos do áudio espacial utilizando o botão Ouvir. Ao modificar a posição de qualquer alto-falante virtual (em qualquer modo predefinido), será automaticamente criado um Modo Personalizado. Como alternativa, você também pode clicar no botão Adicionar (+) para criar um novo Modo Personalizado.

Em qualquer Modo Personalizado, clique no botão Outros (•••) para renomear, duplicar ou excluir o modo personalizado selecionado. Para restaurar o modo atual na sua configuração original, clique no botão Restaurar.

MELHORIA

A subguia Melhoria tem como função personalizar as configurações de áudio de entrada e a resposta de frequência do seu sistema de áudio.

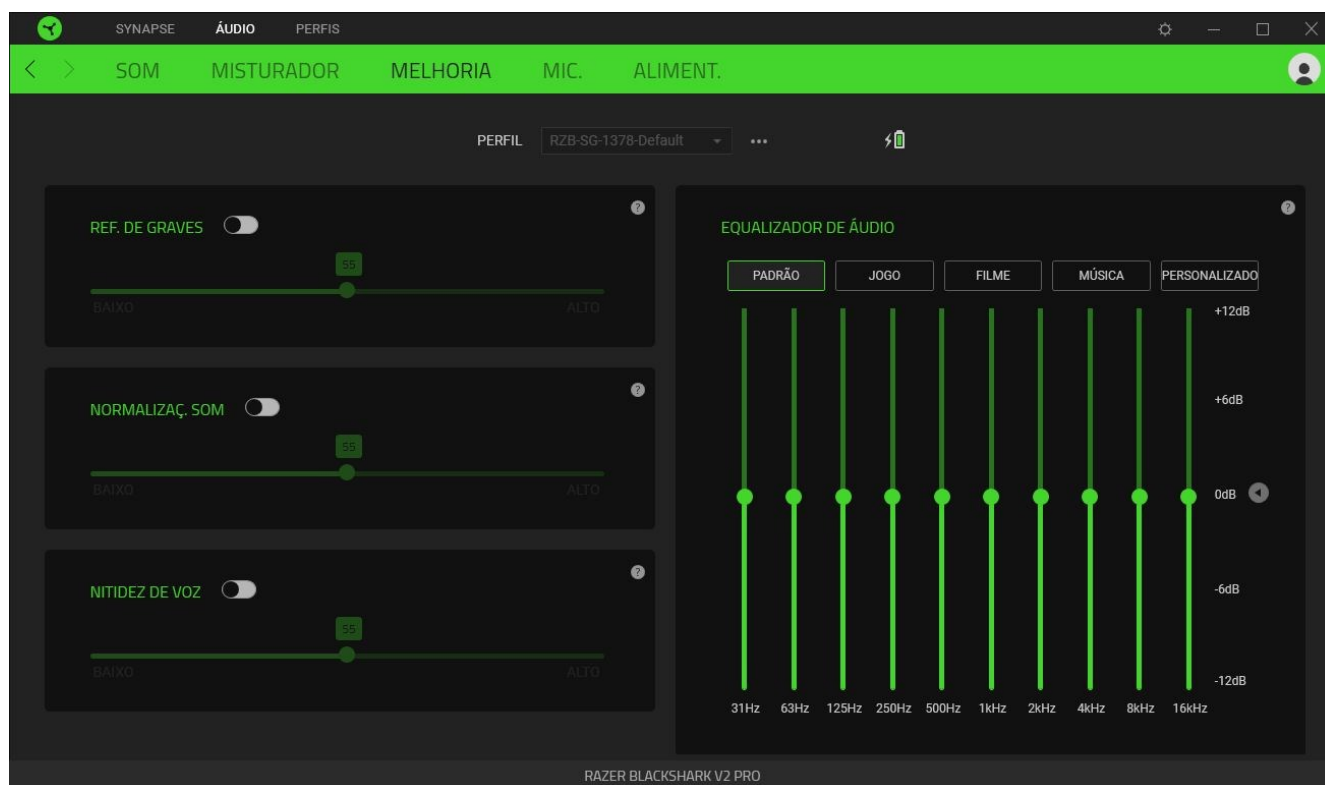

Reforço de graves

Aumenta a resposta das frequências baixas para melhorar a saída de graves do seu headset

Normalização de som

Reduz o áudio mais forte recebido para evitar aumentos repentinos e desagradáveis do volume de efeitos como gritos e explosões.

Nitidez de voz

Melhora a qualidade de entrada de áudio nas conversas vocais filtrando o som para aprimorar sua nitidez e volume.

Equalizador de áudio

Seleciona uma das predefinições do equalizador disponíveis criadas para obter a melhor experiência de áudio projetada para o equilíbrio, a imersão no jogo, a visualização de filmes ou a reprodução da sua música preferida. Ao ajustar manualmente qualquer predefinição do equalizador, ela será automaticamente definida em Personalizado.

MIC

A subguia Mic permite que você altere as configurações de todo o áudio de saída do microfone.

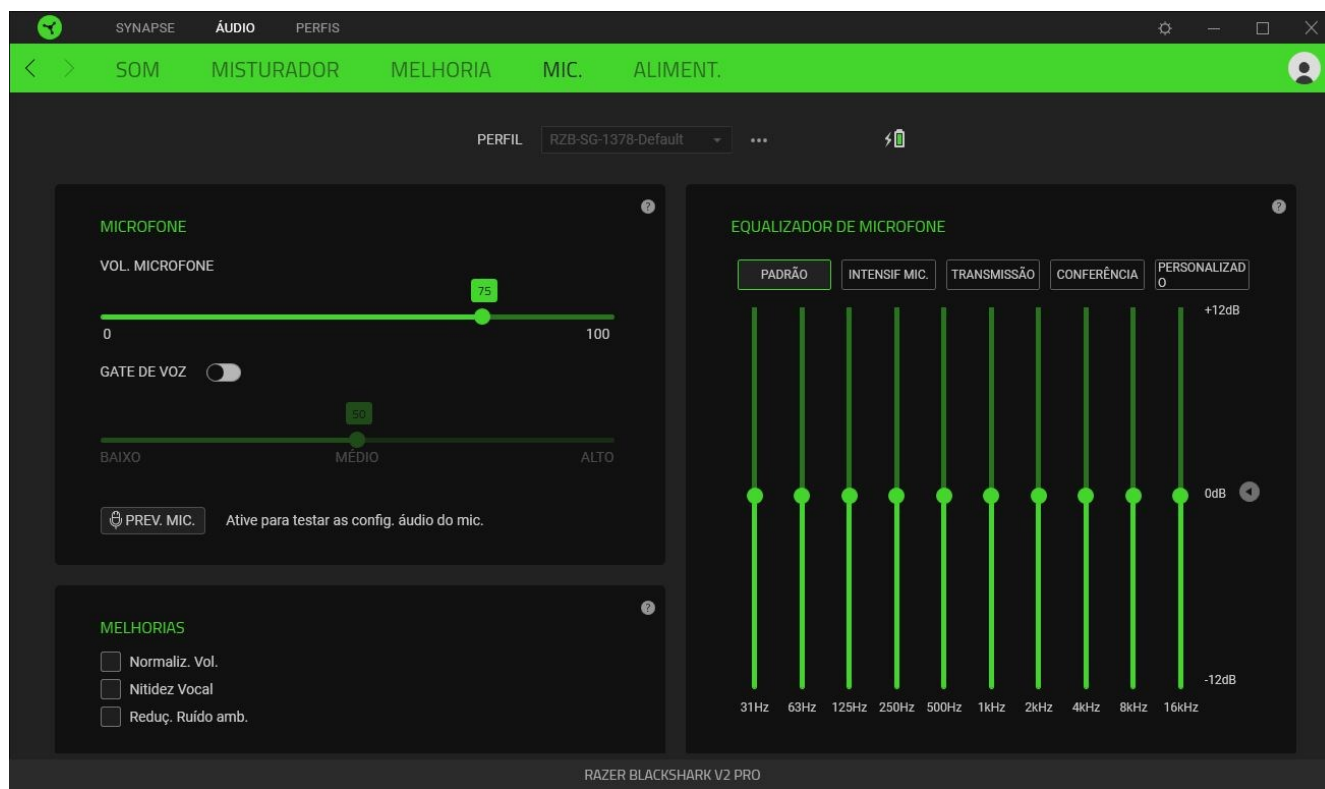

Microfone

Controla o volume e o nível de entrada do microfone para um áudio mais nítido.

Vol. microfone

Ajusta a entrada do microfone ou o silêncio.

Gate de voz

Controla o nível de entrada do microfone para que ele corte os ruídos de fundo e isole sua voz. Qualquer som registrado abaixo do limite será silenciado.

Melhorias

Melhora a qualidade do microfone habilitando um dos recursos listados abaixo:

- **Normalização de volume.** Reduz a variação de intensidade do som.
- **Redução de ruído ambiente.** Diminui o ruído ambiente.
- **Clareza vocal.** Enfatiza a frequência de voz.

Equalizador de microfone

Seleciona a predefinição do equalizador de microfone disponível que melhor se adapta às suas necessidades com o microfone. Ao ajustar manualmente qualquer predefinição do equalizador, ela será automaticamente definida como uma predefinição Personalizada.

Monitoramento do microfone (Sidetone)

Ative esta definição para monitorar a entrada de áudio bruta do microfone através do headset, com uma opção adicional de aumentar ou diminuir o volume de monitoramento de áudio.

Alimentação

A guia Aliment. permite que você gerencie o consumo de energia do seu dispositivo configurando-o para desligar quando estiver ocioso por um determinado intervalo de tempo.

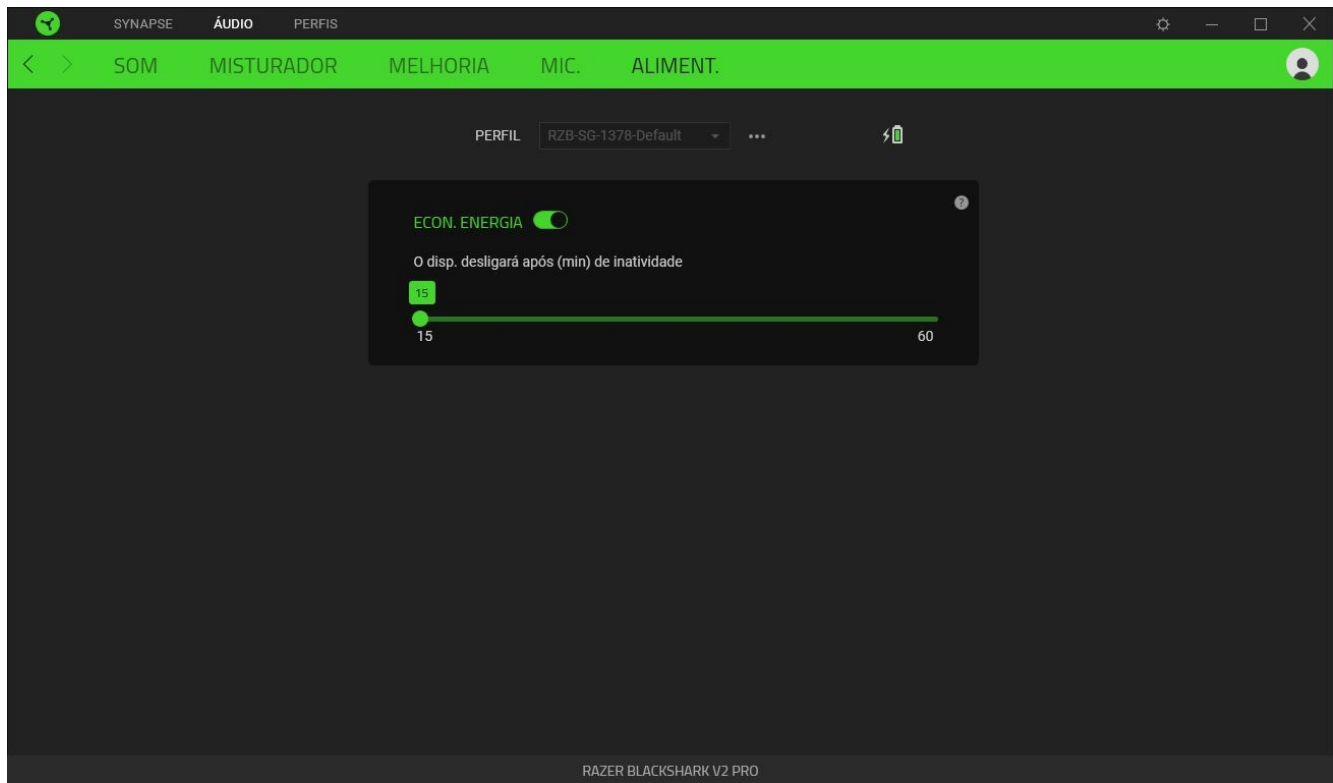

GUIA PERFIS

A guia Perfis é um modo conveniente de gerenciar todos os seus perfis e vinculá-los aos seus jogos e aplicativos.

Dispositivos

Visualize qual dispositivo Razer está usando um perfil específico com a subguia Dispositivos.

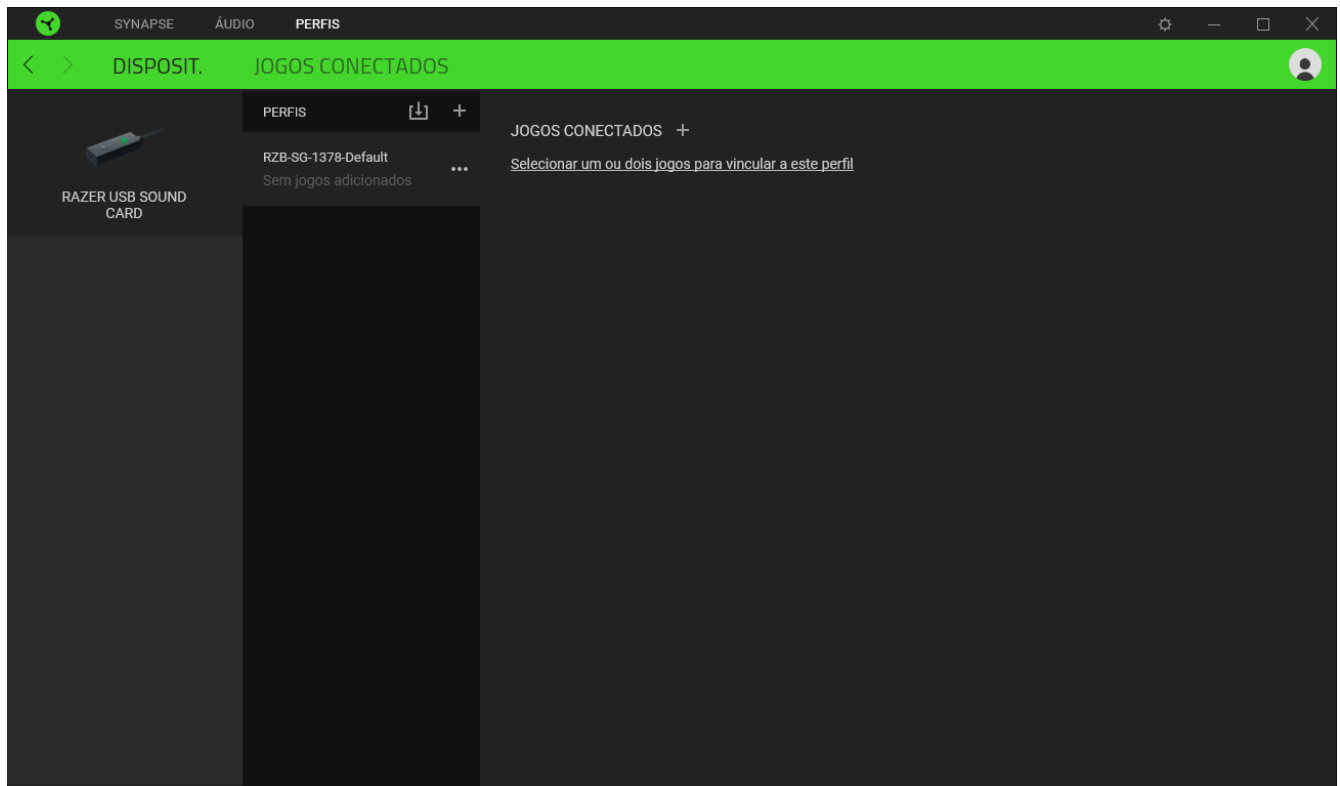

Para criar um novo perfil no dispositivo selecionado, basta clicar no botão adicionar (+). Para renomear, duplicar ou excluir um perfil, basta pressionar o botão Outros (●●●). Cada perfil pode ser configurado para ser automaticamente ativado quando você executar um aplicativo usando a opção Conectar Jogos.

Jogos Conectados

A subguia Jogos Conectados lhe dá a flexibilidade de adicionar jogos, visualizar periféricos vinculados a jogos ou procurar jogos adicionados. Você também pode organizar os jogos em ordem alfabética, a partir do último jogo utilizado ou a partir do mais jogado. Os jogos adicionados estarão listados aqui mesmo se não estiverem vinculados a um dispositivo Razer.

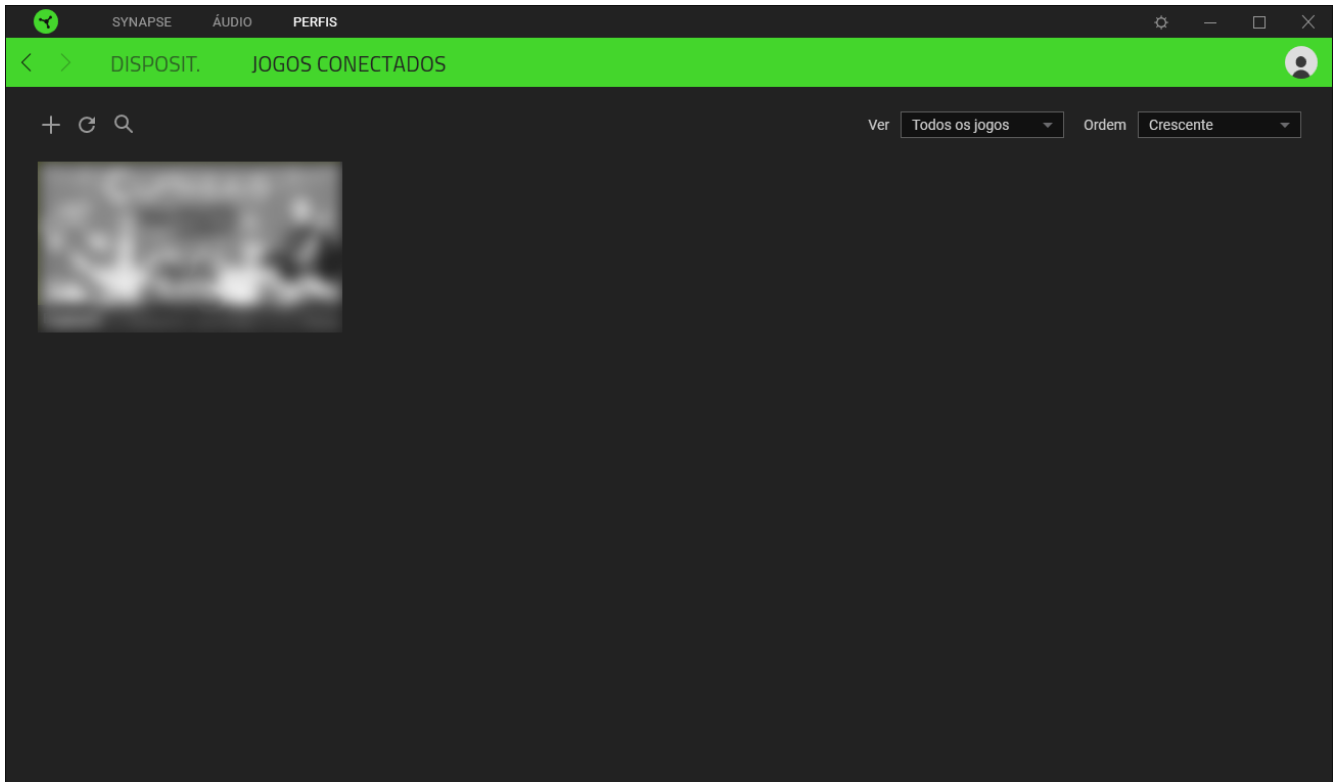

Para vincular jogos a dispositivos Razer conectados, basta clicar em qualquer jogo da lista e, em seguida, clicar em Selecionar um dispositivo e seu perfil para abrir automaticamente durante o jogo para selecionar o dispositivo Razer com o qual será vinculado. Uma vez vinculado, você pode clicar no botão Outros (●●●) do dispositivo correspondente para selecionar um perfil específico.

JANELA CONFIGURAÇÕES

A janela Configurações, acessível ao clicar no botão () do Razer Synapse, permite configurar o comportamento de inicialização e o idioma de exibição do Razer Synapse, visualizar os guias principais de cada dispositivo Razer conectado ou executar a restauração das configurações de fábrica em qualquer dispositivo Razer conectado.

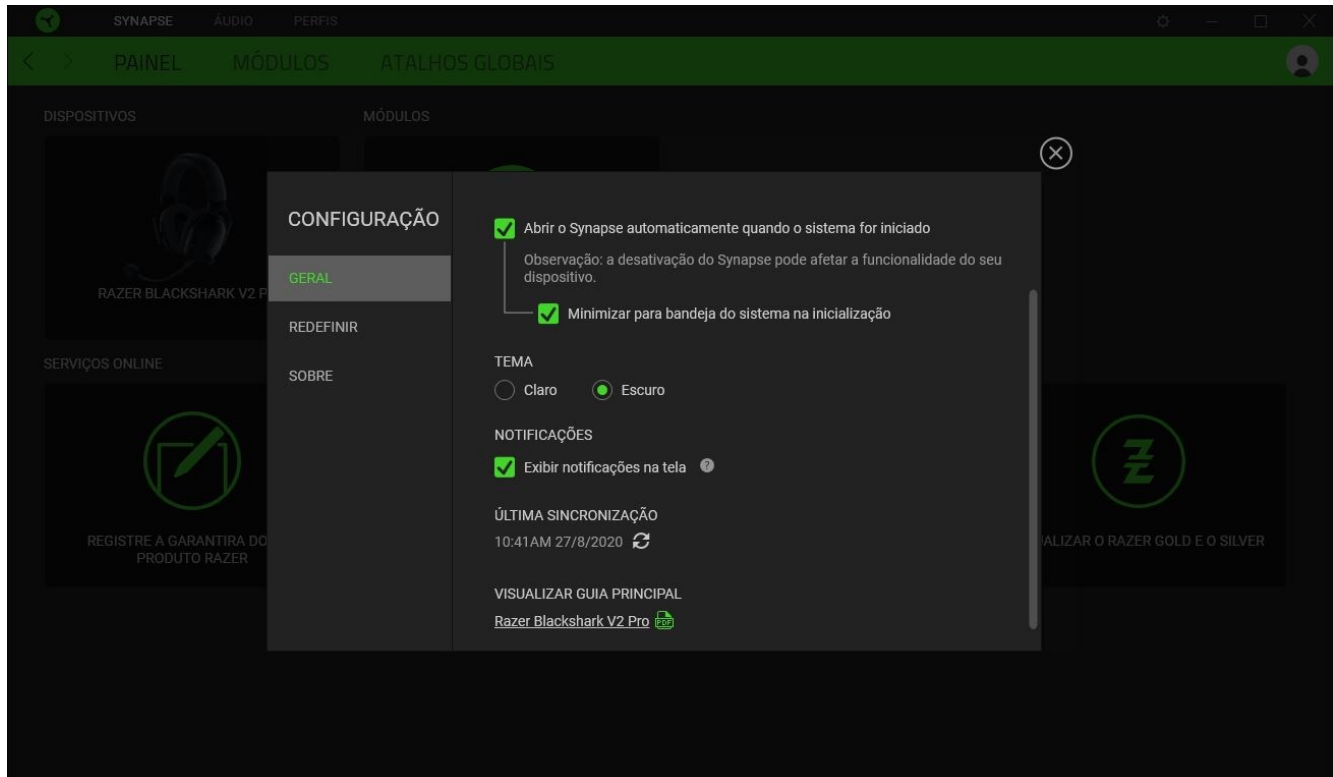

Guia Geral

A guia Geral, que é a guia inicial da janela Configurações, permite que você altere o idioma de exibição do software, o comportamento de inicialização e o tema de exibição, ou visualize o guia principal de todos os dispositivos Razer conectados. Você também pode sincronizar manualmente seus perfis com a nuvem () ou visualizar o guia principal de todos os dispositivos Razer conectados e módulos instalados.

Guia Restaurar

A guia Restaurar permite que você execute a restauração das configurações de fábrica em qualquer dispositivo Razer conectado e/ou a restauração dos tutoriais do Razer Synapse para se familiarizar novamente com os novos recursos do Razer Synapse na próxima vez que o abrir.

 *Ao restaurar um dispositivo Razer, todos os perfis do dispositivo selecionado e da sua memória integrada (se presente) serão apagados.*

Guia Sobre

A guia Sobre exibe informações resumidas sobre o software e sua declaração de direitos autorais, e fornece também links relevantes para os termos de uso. Você também pode usar esta guia para verificar atualizações de software ou como um acesso rápido às comunidades sociais Razer.

7. SEGURANÇA E MANUTENÇÃO

DIRETRIZES SOBRE SEGURANÇA

Para obter a máxima segurança durante o uso do Razer BlackShark V2, sugerimos que você adote as seguintes diretrizes:

Caso tenha problemas ao usar o dispositivo adequadamente e a solução de problemas não for suficiente para resolvê-los, desconecte o dispositivo e entre em contato com a linha direta da Razer, ou visite support.razer.com para receber suporte. Nunca tente fazer a manutenção ou consertar o dispositivo por conta própria.

Não desmonte o dispositivo (você perderá a garantia ao fazê-lo) nem tente operá-lo sob condições anormais de corrente.

Para minimizar a tensão da tiara, abra-a com cuidado antes de posicioná-la em volta da cabeça. No entanto, evite esticar o headset além dos seus limites técnicos.

Mantenha o dispositivo longe de líquidos ou umidade. Opere o dispositivo e seus componentes somente dentro das temperaturas indicadas de 0°C (32°F) a 40°C (104°F). Se a temperatura exceder essa faixa, desconecte e desligue o dispositivo para que a temperatura se estabilize em um nível ideal.

Ouvir volumes excessivamente altos por muito tempo pode prejudicar a audição. Além disso, na legislação de certos países, o limite máximo de exposição sonora é de 8 horas por dia a 86 dB. Portanto, recomendamos que você reduza o volume para um nível confortável ao ouvir por períodos prolongados de tempo. Cuide bem de sua audição.

MANUTENÇÃO E USO

O Razer BlackShark V2 requer uma manutenção mínima para ser conservado nas suas condições ideais. Recomendamos que você desligue ou desconecte o dispositivo do computador (se aplicável) uma vez por mês e limpe-o usando um tecido macio ou um cotonete para evitar o acúmulo de sujeira. Não use sabão ou produtos de limpeza agressivos.

AVISO DE BATERIA

O Razer BlackShark V2 Pro contém uma bateria interna recarregável de lítio-íon. Em geral, a vida útil dessa bateria depende do uso. Caso suspeite que a bateria recarregável de lítio-íon dentro do Razer BlackShark V2 Pro está esgotada (se ela estiver com a carga baixa), tente recarregá-la.

Não abra, não destrua e não exponha a materiais condutores (metal), umidade, líquido, fogo ou calor. Isso pode causar vazamentos ou explosão da bateria, resultando em lesões pessoais. A vida útil da pilha varia de acordo com o uso.

8. INFORMAÇÕES LEGAIS

INFORMAÇÕES DE DIREITOS AUTORAIS E PROPRIEDADE

©2025 Razer Inc. Todos os direitos reservados. Razer, "For Gamers. By Gamers.", logotipo "Powered by Razer Chroma", logotipo Razer, o logotipo da cobra de três cabeças e o logotipo Razer são marcas comerciais ou marcas comerciais registradas da Razer Inc. e/ou de empresas afiliadas nos Estados Unidos ou em outros países. Todas as outras marcas registradas pertencem a seus respectivos proprietários, e outros nomes de empresas e de produtos mencionados neste guia podem ser marcas registradas de suas respectivas empresas.

THX and the THX logo are trademarks of THX Ltd., registered in the U.S. and other countries.

Windows and the Windows logo are trademarks or registered trademarks of the Microsoft group of companies.

A Razer Inc. (doravante nesta denominada a "Razer") pode ter direitos autorais, marcas comerciais, segredos comerciais, patentes, pedidos de registro de patente ou outros direitos de propriedade (registrados ou não) no concernente ao produto neste Guia Principal. O fornecimento deste Guia Principal não dá a você uma licença para (quaisquer) tais patentes, marcas registradas, direitos autorais ou outros direitos de propriedade intelectual. O Razer BlackShark V2 (doravante nesta denominado o "Produto") pode ser diferente das imagens na caixa ou de outro modo. A Razer não assume qualquer responsabilidade por tais diferenças ou por quaisquer eventuais erros. As informações na presente estão sujeitas a alterações sem aviso prévio.

GARANTIA LIMITADA DO PRODUTO

Para conferir os termos atuais da Garantia Limitada do Produto, acesse [razer.com/warranty](https://www.razer.com/warranty).

LIMITAÇÃO DE RESPONSABILIDADE

Sob nenhuma circunstância a Razer será responsável por quaisquer lucros cessantes, perda de informações ou de dados, danos especiais, incidentais, indiretos, compensatórios, consequenciais ou acidentais oriundos de qualquer forma da distribuição, venda, revenda, uso ou incapacidade de uso do Produto. Sob nenhuma circunstância a responsabilidade da Razer ultrapassará o valor de compra do Produto no varejo

DISPOSIÇÕES GERAIS

Os termos da presente serão regidos e interpretados segundo a legislação do foro no qual o Produto foi adquirido. Se qualquer termo neste manual for considerado inválido ou inexecutável, tal termo (enquanto inválido ou inexecutável) será considerado sem nulo, sem efeito e excluído sem

invalidar quaisquer termos remanescentes. A Razer reserva-se o direito de emendar qualquer termo a qualquer momento e sem aviso prévio.