



RAZER BLACKSHARK V2 PRO

GUÍA PRINCIPAL

Si los esports son lo tuyo, responde con los auriculares con mejor claridad vocal, equipados con diafragmas con revestimiento de titanio y un micrófono profesional. Ya es hora de que te prepares para el torneo, equipado con la tecnología Razer HyperSpeed Wireless, con la triple promesa de un audio increíble, nitidez del micrófono y aislamiento del sonido.

ÍNDICE

1. CONTENIDO / REQUISITOS.....	3
2. TE PROPORCIONAMOS COBERTURA.....	5
3. ESPECIFICACIONES TÉCNICAS.....	6
4. PRIMEROS PASOS.....	7
5. USO DEL RAZER BLACKSHARK V2 PRO	11
6. CONFIGURACIÓN DE LA TARJETA DE SONIDO USB DE RAZER.....	14
7. SEGURIDAD Y MANTENIMIENTO	27
8. ASPECTOS LEGALES	29

1. CONTENIDO / REQUISITOS

CONTENIDO

- Razer Blackshark V2 Pro

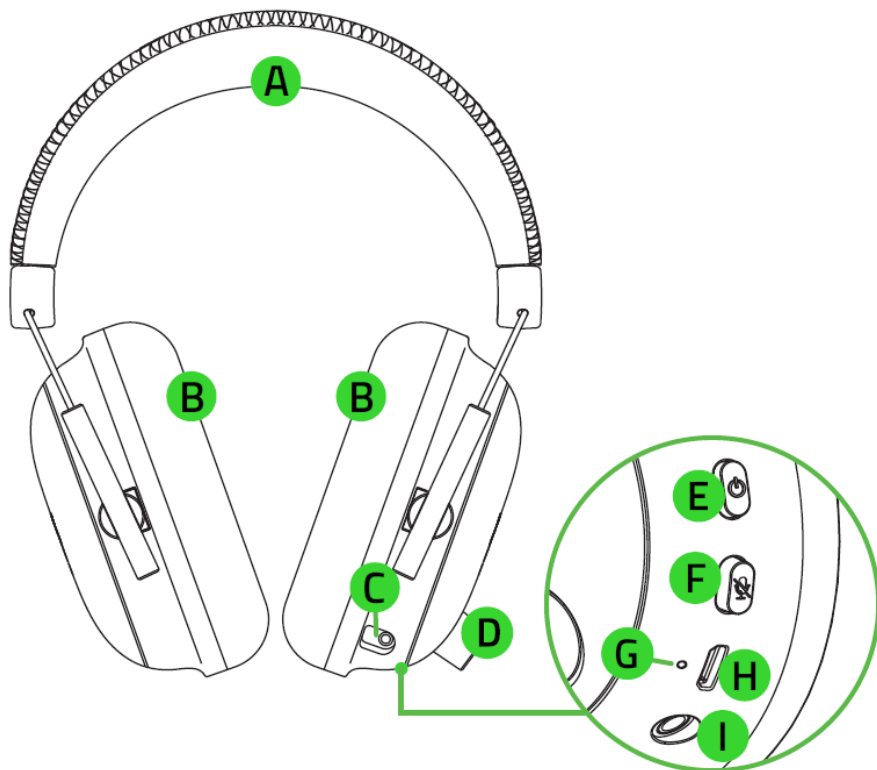

- A. Diadema ajustable acolchada
- B. Almohadillas de espuma viscoelástica ultrasuave transpirable
- C. Conector de micrófono
- D. Botón de volumen
- E. Botón de encendido
- F. Botón de desactivación de micrófono
- G. Indicador de estado
- H. Puerto de carga
- I. Conector de audio y micrófono de 3,5 mm

- Micrófono supercardioide extraíble Razer™ HyperClear

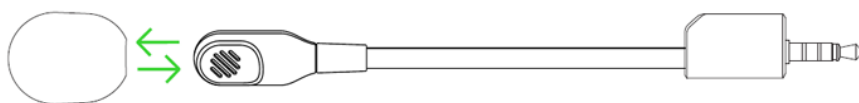

- Transceptor USB inalámbrico



- Cable de carga

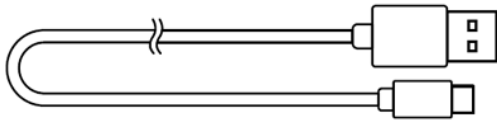

- Cable combinado de 3,5 mm

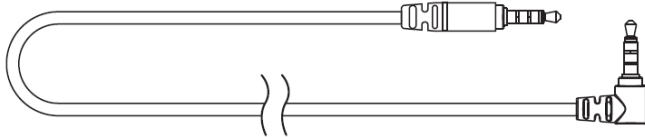

- Guía de información importante del producto

REQUISITOS

REQUISITOS DEL PRODUCTO

- [Inalámbrico] PC con un puerto USB libre
- [Cable] Dispositivos con conector combinado de 3,5 mm*

REQUISITOS DE RAZER SYNAPSE

- Windows® 10 de 64 bits (o superior)
- Conexión a Internet para la instalación del software

**Compatible con PC/Mac/Switch/PS4/Xbox One (se puede necesitar un adaptador estéreo Xbox One; se vende por separado)*

2. TE PROPORCIONAMOS COBERTURA

Tienes un dispositivo increíble entre manos con garantía limitada de 2 años incluida. Ahora, exprime al máximo todo su potencial y consigue ventajas exclusivas de Razer al registrarlo en razerid.razer.com



¿Tienes alguna pregunta? Pregúntale al equipo de asistencia de Razer en support.razer.com

3. ESPECIFICACIONES TÉCNICAS

AURICULARES

- Frecuencia de respuesta: 12 Hz – 28 kHz
- Impedancia: 32 Ω a 1 kHz
- Sensibilidad (a 1 kHz): 100 dB SPL/mW, 1 KHz
- Diafragmas: Diafragma personalizado dinámico de 50 mm
- Diámetro interno de la almohadilla: 65 mm x 40 mm
- Tipo de conexión: Inalámbrico 2,4 GHz y 3,5 mm
- Almohadillas ovaladas: Almohadillas de espuma viscoelástica transpirables

MICRÓFONO

- Frecuencia de respuesta: 100 Hz – 10 kHz
- Relación señal/ruido: ≥ 60 dB
- Sensibilidad (a 1 kHz): -42 ± 3 dB
- Patrón de captación: unidireccional

4. PRIMEROS PASOS

CARGA DE LOS AURICULARES

Conecta tus auriculares Razer BlackShark V2 Pro a un puerto USB con alimentación a través del cable de carga.

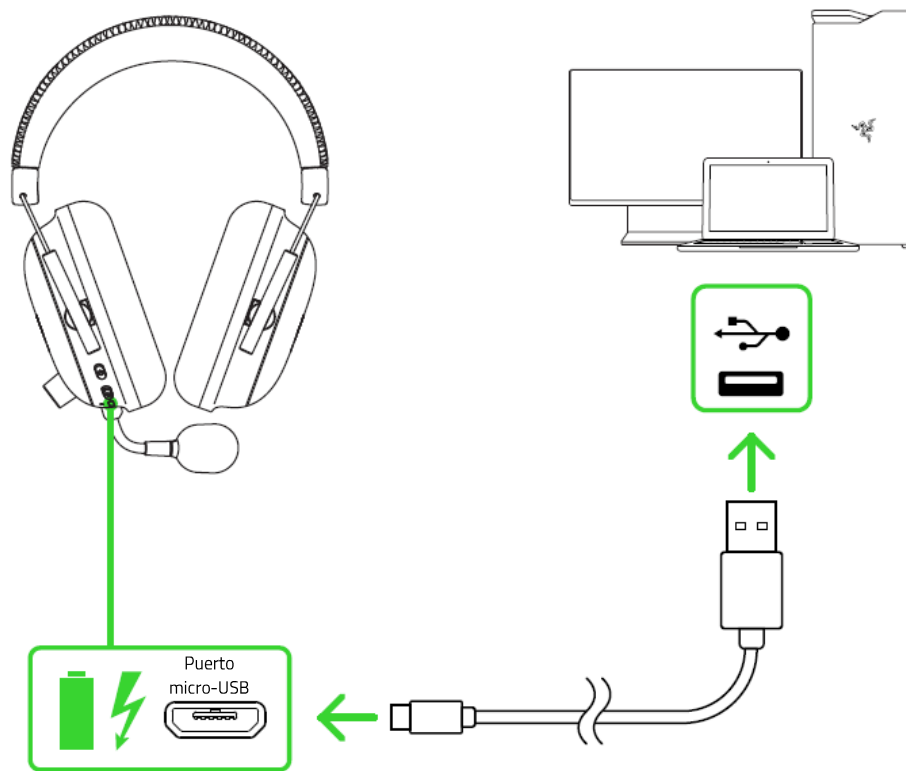

Para obtener los mejores resultados, carga totalmente los auriculares antes de usarlos por primera vez. Una unidad agotada tarda en cargarse 3 horas aproximadamente.

COMPORTAMIENTOS DEL INDICADOR DE ESTADO

Cuando está conectado

Indicador	Estado de la batería
Parpadeo en verde	Cargando
Verde fijo	Totalmente cargada

Cuando está desconectado

Indicador	Sonido	Estado de la batería
Rojo fijo	Tono de advertencia	Baja (30 %)
Rojo intermitente rápido	Tono de advertencia	Crítica (10 %)

CONEXIÓN DE LOS AURICULARES

A. AL PC A TRAVÉS DE UN PUERTO USB

1. Conecta el transceptor USB inalámbrico a tu PC.

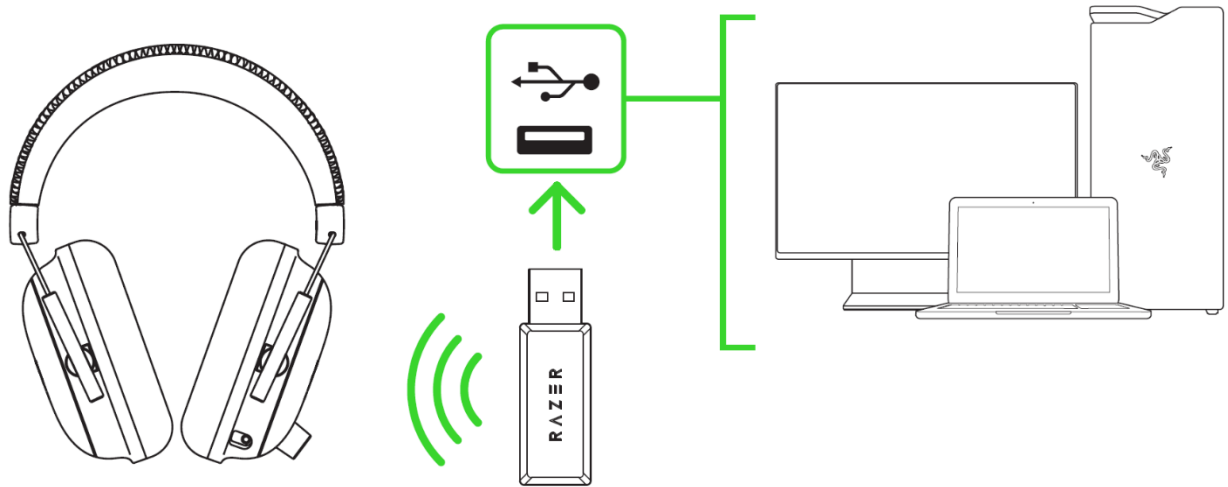

2. Mantén pulsado el botón de encendido hasta que el indicador de estado esté encendido, o hasta que escuches una señal.

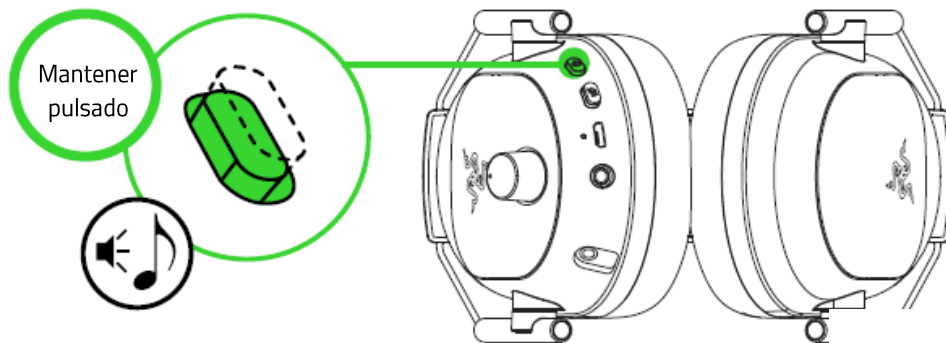

3. Espera hasta que el indicador de estado se vuelva por unos instantes azul fijo, lo que indica que los auriculares están ya conectados al transceptor USB inalámbrico.

Indicador		Estado
Azul intermitente		Sincronizando
Azul fijo		Conectado

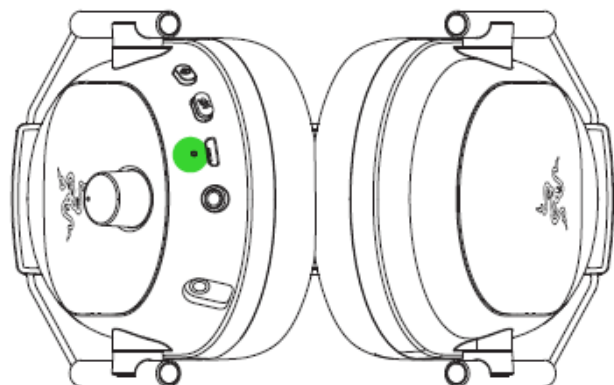

4. En tu PC, haz click con el botón derecho en el icono de sonido de la bandeja del sistema y, a continuación, selecciona **Configuración de sonido**.

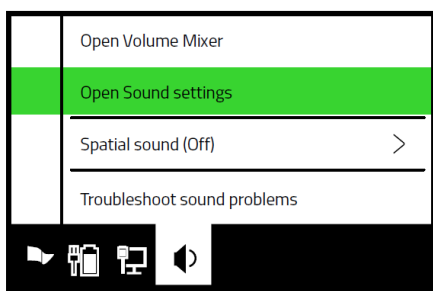

5. En la ventana **Sonido**, establece **Razer BlackShark V2 Pro** como el dispositivo predeterminado de **salida** y de **entrada**.

Sounds

Output

Choose your output device

Razer BlackShark V2 Pro



Input

Choose your input device

Razer BlackShark V2 Pro

B. A OTROS DISPOSITIVOS A TRAVÉS DE UN PUERTO USB

Conecta el transceptor USB inalámbrico a tu dispositivo y asegúrate de que el Razer BlackShark V2 Pro esté configurado como dispositivo predeterminado de entrada y salida de audio.

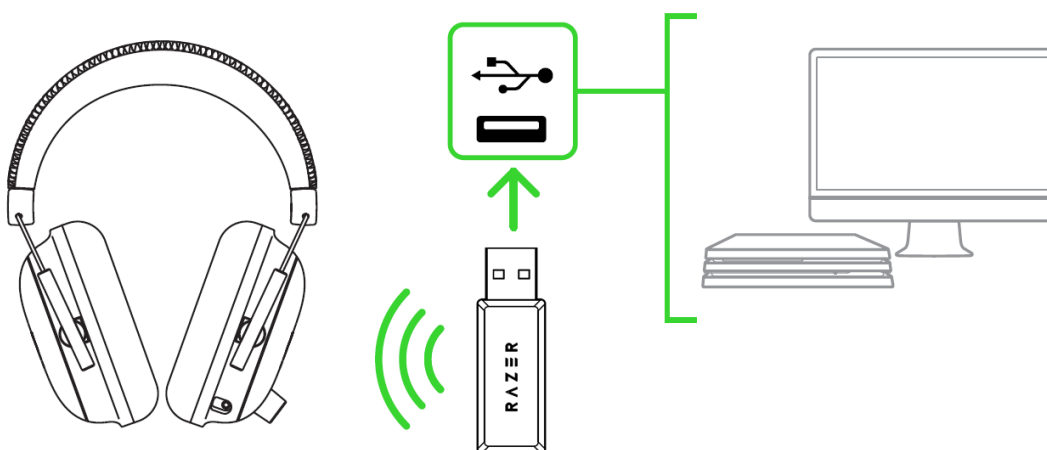

**Compatible con PC/Mac/Switch/PS4.*

C. A DISPOSITIVOS A TRAVÉS DE UN PUERTO COMBINADO DE 3,5 MM

Si tu dispositivo tiene un conector combinado audio + micrófono de 3,5 mm, simplemente conecta el cable combinado de 3,5 mm de los auriculares al conector de audio de tu dispositivo.

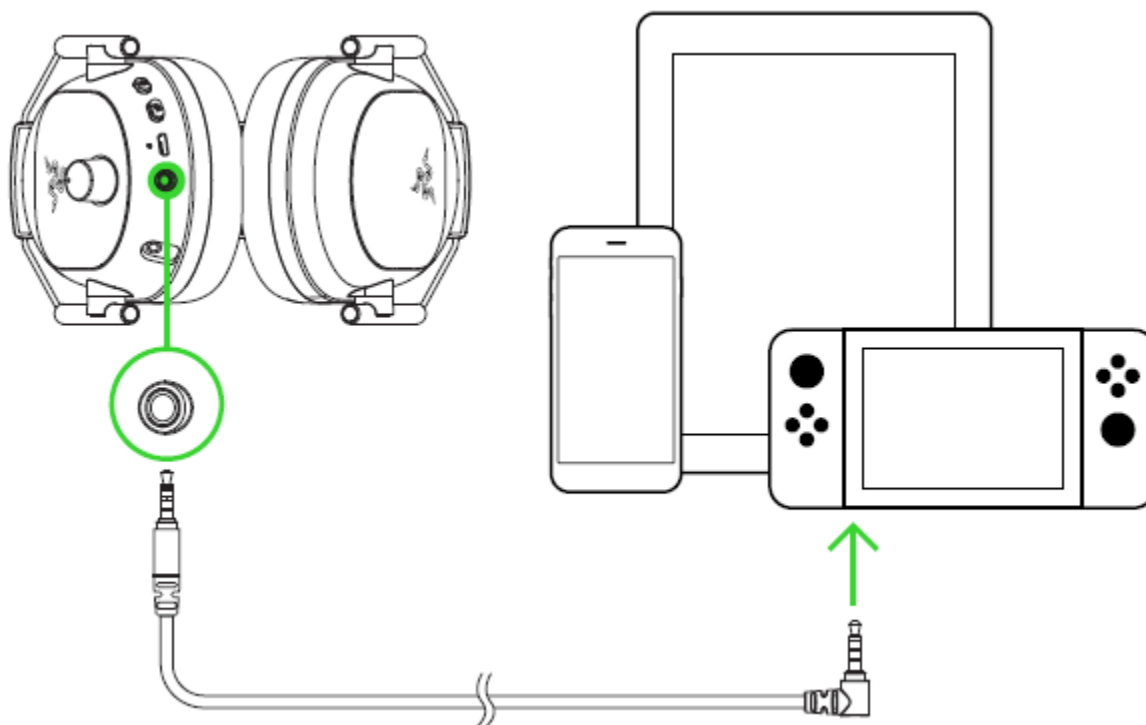

5. USO DEL RAZER BLACKSHARK V2 PRO

FUNCIONES DEL BOTÓN DE ENCENDIDO

- **Encender/Apagar.** Para encender o apagar los auriculares, mantén pulsado el botón de encendido de los auriculares durante al menos 3 segundos o hasta que escuches 2 tonos cortos.
- **Reproducir/Pausar una pista.** Cuando estén encendidos, pulsa el botón de encendido para reproducir o pausar la pista actual.
- **Pista siguiente.** Cuando estén encendidos, pulsa dos veces el botón de encendido para saltar a la pista siguiente.
- **Pista anterior.** Cuando estén encendidos, pulsa tres veces el botón de encendido para volver a la pista anterior.

AJUSTAR EL VOLUMEN

Gira el botón de volumen como se muestra para subir o bajar el volumen.

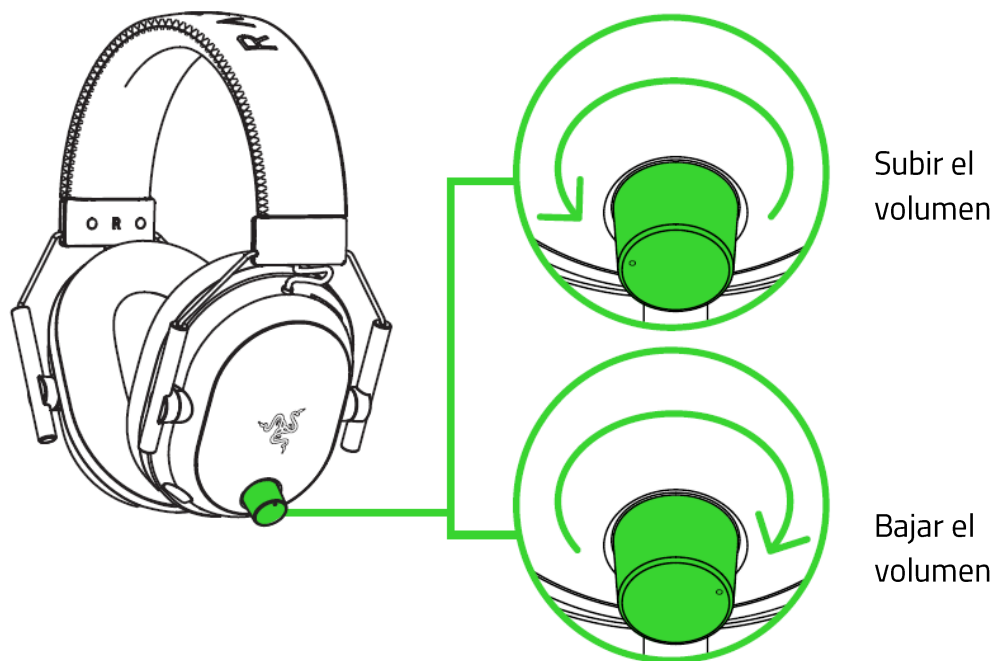

USO DEL MICRÓFONO SUPERCARDIOIDE RAZER™ HYPERCLEAR

Conecta el micrófono supercardioide Razer™ HyperClear a los auriculares y ajústalo hasta que esté en paralelo con la boca. Asegúrate de que el diafragma del micrófono quede situado delante de la boca y de que el orificio de ventilación apunte en dirección opuesta a la boca.

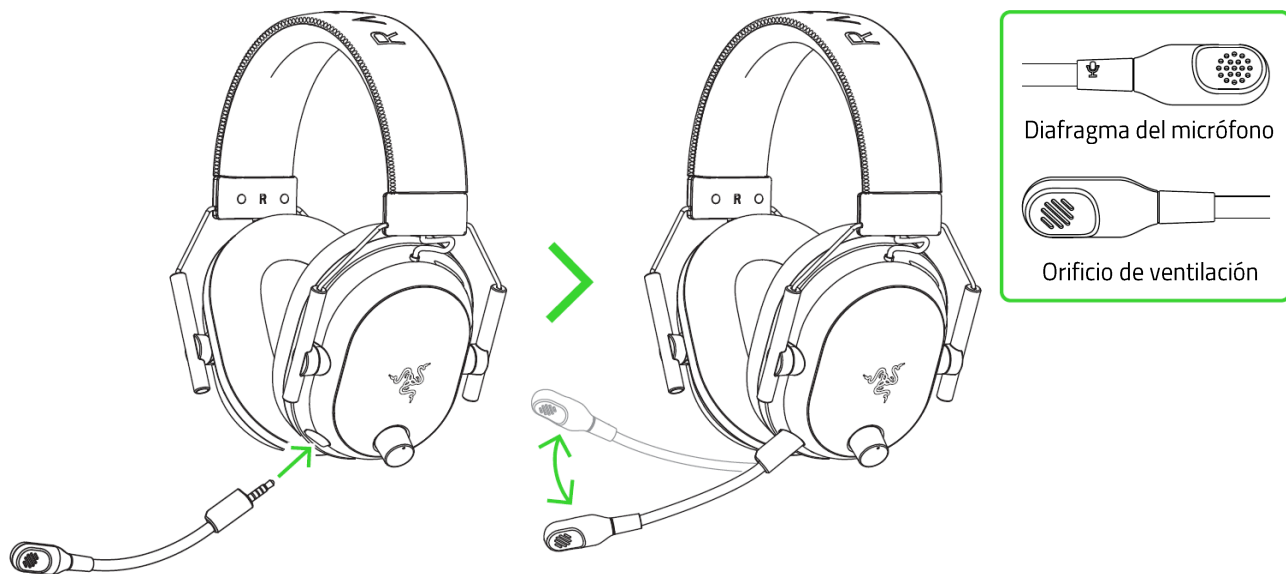

SILENCIAR/ACTIVAR EL MICRÓFONO

Pulsa el botón para silenciar el micrófono para silenciar o activar el micrófono.

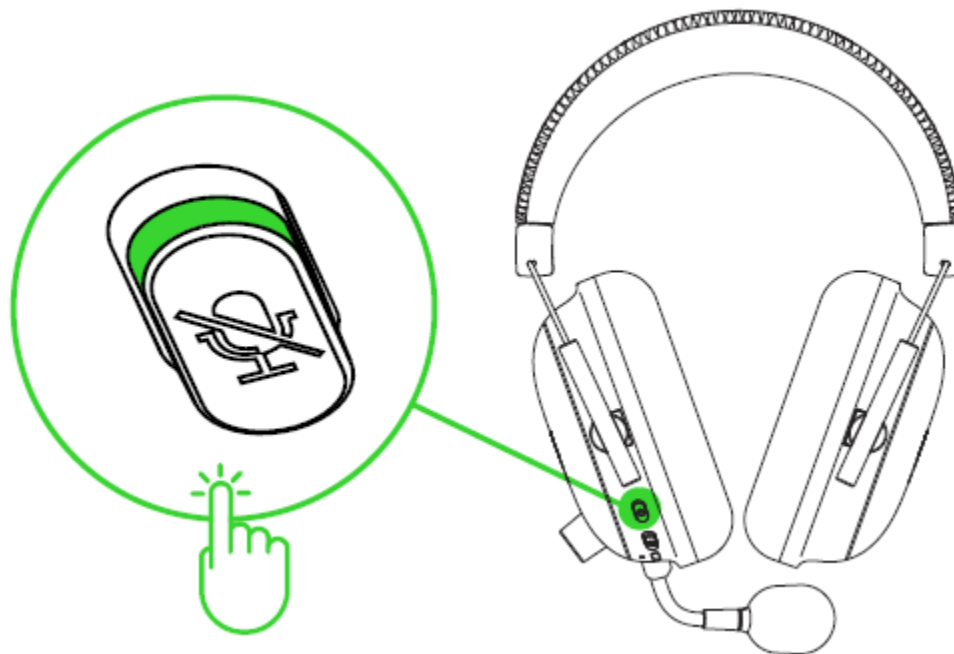

AMPLIACIÓN DE LA VIDA ÚTIL DE LOS AURICULARES

Recomendamos abrir y extender suavemente los auriculares antes de colocarlos sobre la cabeza para minimizar la tensión de la diadema. No obstante, evita extender los auriculares más allá de sus límites técnicos.

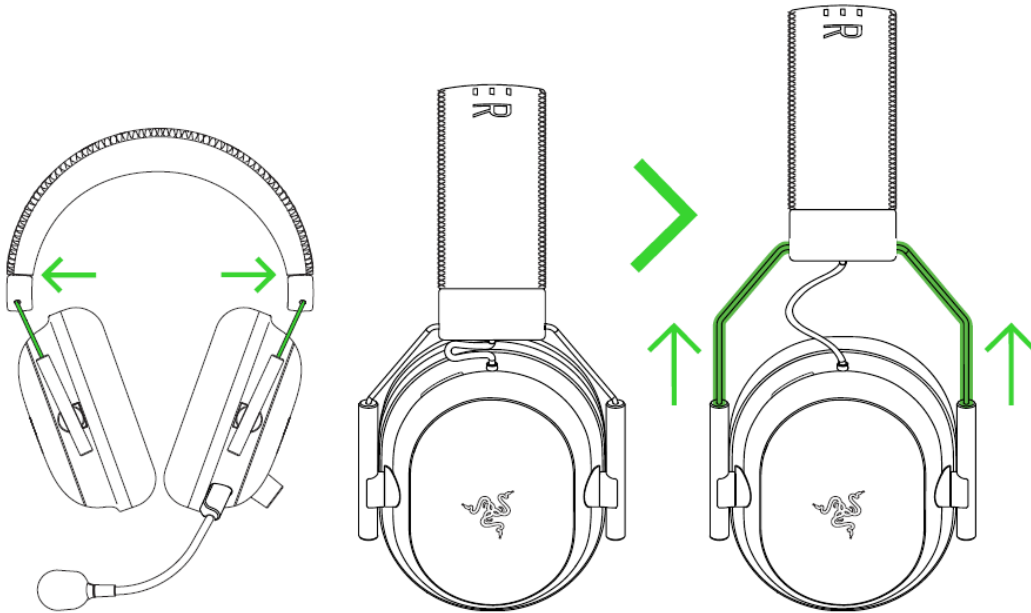

ACTIVACIÓN DE THX SPATIAL AUDIO

Libera todo el potencial de los auriculares Razer Blackshark V2 Pro activando el audio posicional 360° para disfrutar de una experiencia realista con Razer Synapse.



6. CONFIGURACIÓN DE LA TARJETA DE SONIDO USB DE RAZER

i *Exención de responsabilidad: Es necesaria una conexión a Internet para la instalación, las actualizaciones y las prestaciones basadas en la nube. Te recomendamos registrarte para obtener un Razer ID, pero es opcional. Todas las características mencionadas están sujetas a modificaciones en función de la versión actual del software, los dispositivos conectados y las aplicaciones o software compatibles.*

PESTAÑA SYNAPSE

La pestaña Synapse es la pestaña predeterminada cuando se inicia por primera vez Razer Synapse.

Panel

La subficha Panel es una visión general de Razer Synapse desde donde puedes acceder a todos tus dispositivos, módulos y servicios en línea de Razer.

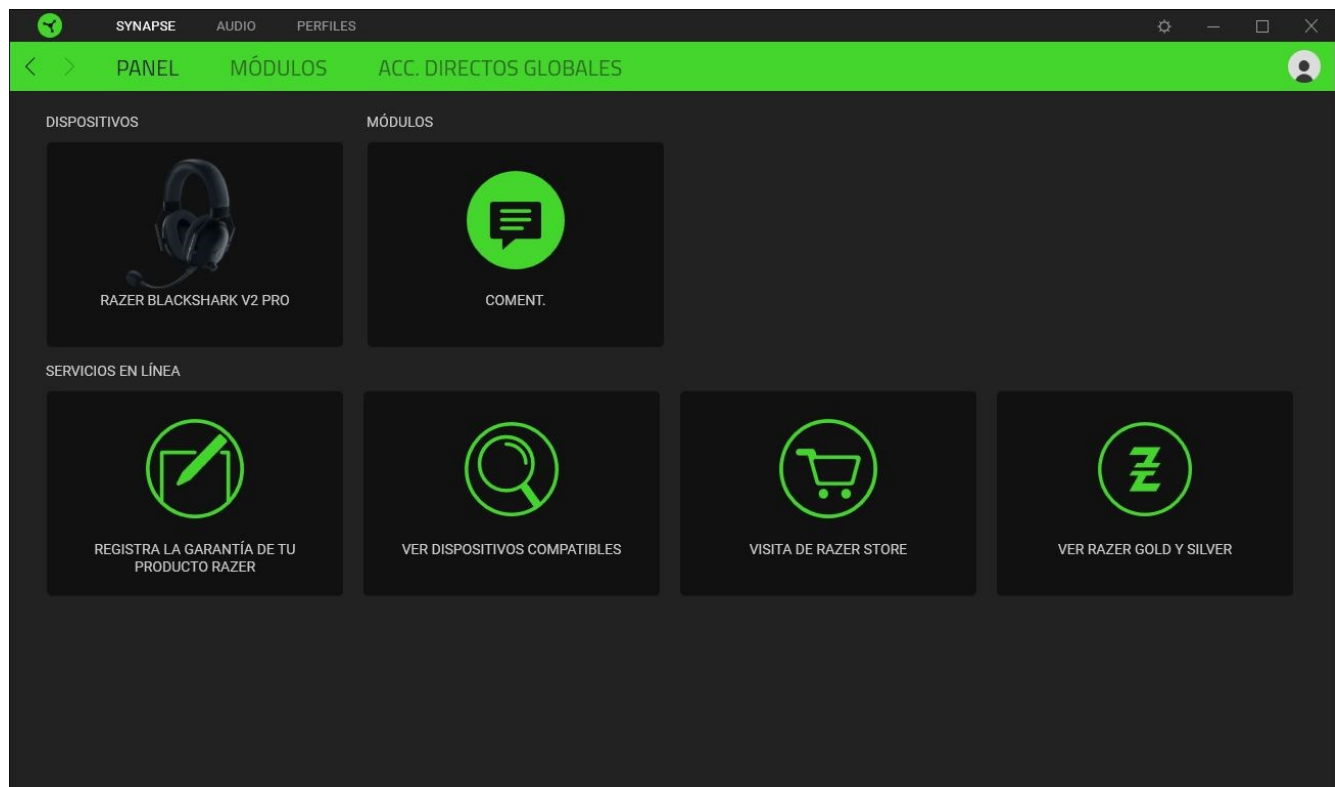

Modules

Le sous-onglet Modules affiche tous les modules installés et disponibles pour l'installation.

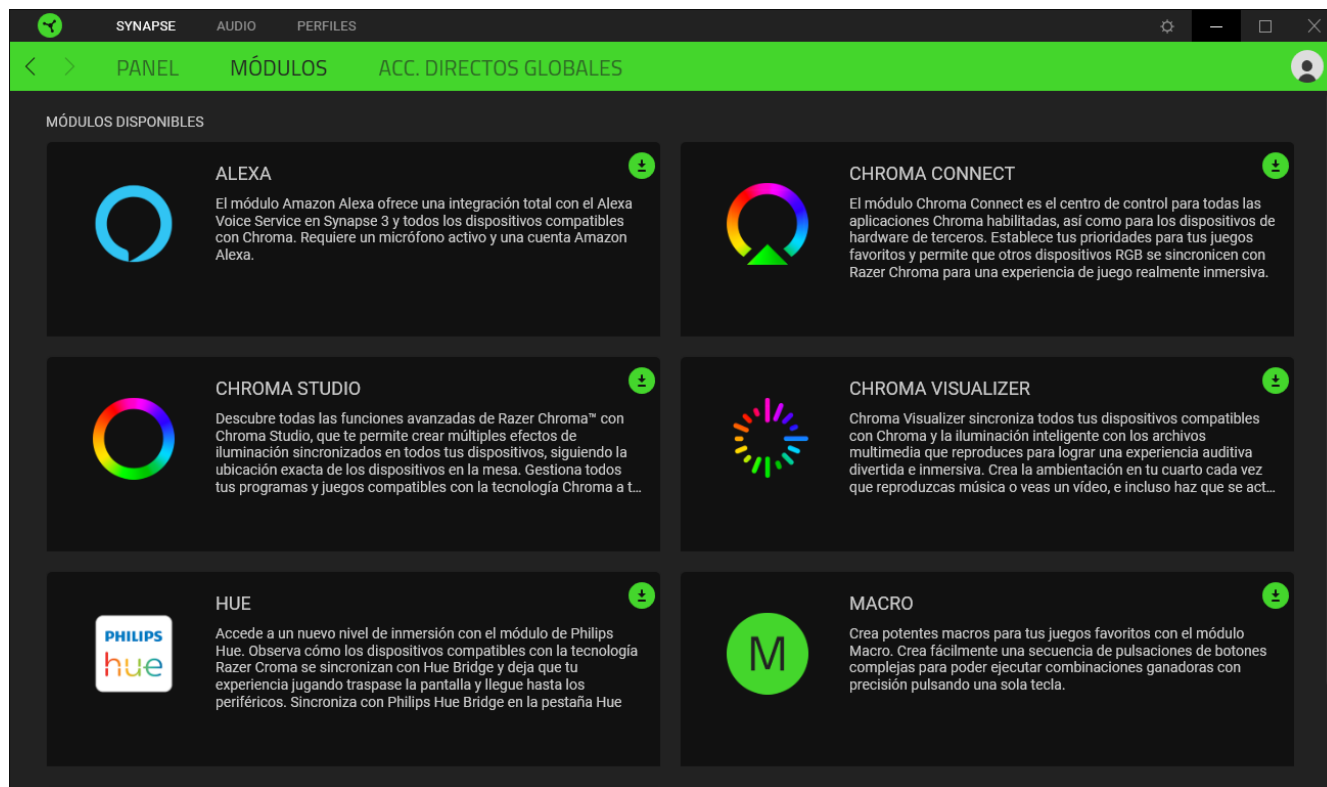

Acc. directos globales

Conecta operaciones o funciones de Razer Synapse a las combinaciones personalizadas de tus periféricos Razer que omiten todas las asignaciones específicas del perfil. [Más información sobre Perfiles](#)

 *Solo se reconocerán las entradas de dispositivos compatibles con Razer Synapse.*



PESTAÑA AUDIO

 Asegúrate de que has seleccionado THX Spatial Audio como dispositivo de reproducción predeterminado o el dispositivo de salida en el icono de sonido de la bandeja de sistema.

La pestaña Audio es la pestaña principal de tu tarjeta de sonido USB de Razer. Desde aquí, puedes personalizar los ajustes de tu dispositivo para alcanzar su plena potencia. Los cambios realizados en esta pestaña se guardan automáticamente en tu sistema y en el almacenamiento en la nube.

SONIDO

La subpestaña Sonido te permite ajustar el volumen general del sistema o el volumen individual de todas las aplicaciones activas, cambiar el dispositivo de apoyo por defecto y acceder a las propiedades de sonidos de Windows.

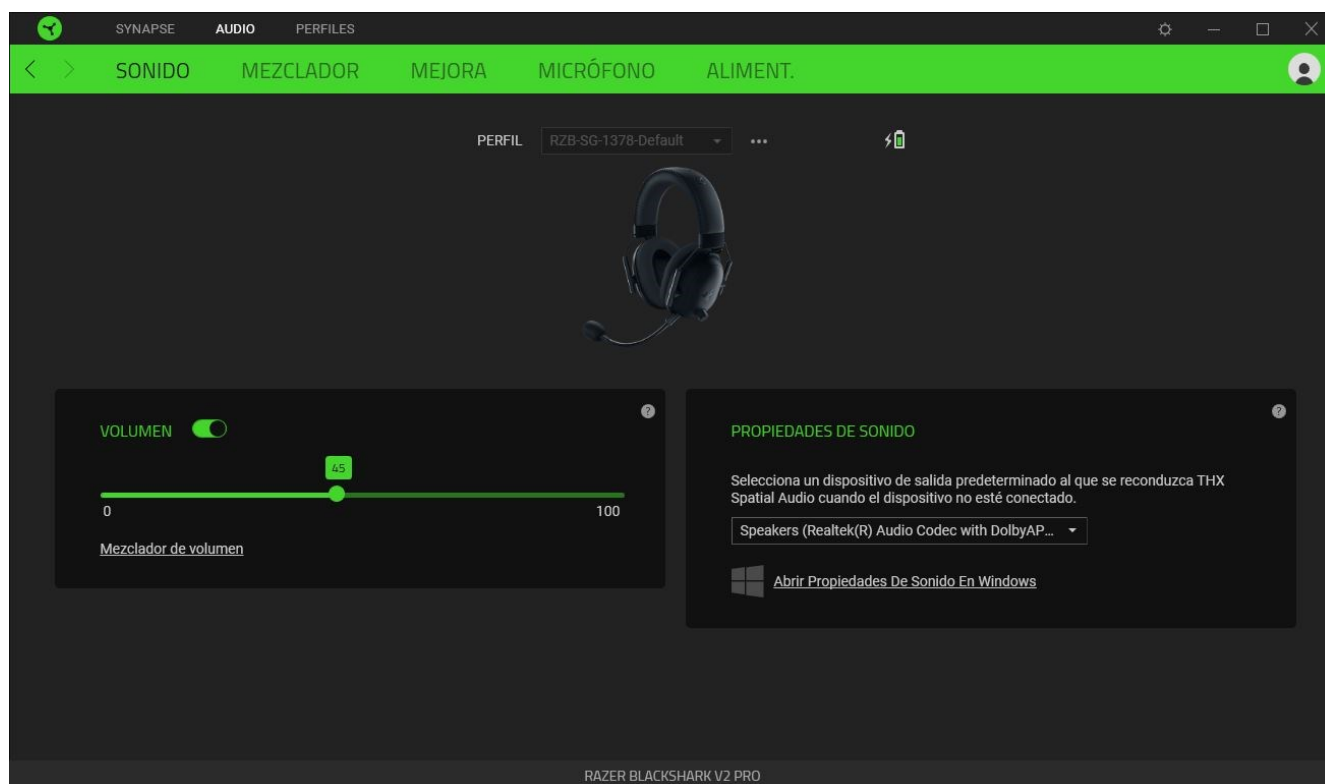

Perfil

Perfil es un almacenamiento de datos en el que guardar todos los ajustes de tus periféricos Razer. Por defecto, el nombre del perfil se basa en el nombre de tu sistema. Para añadir, renombrar, duplicar o eliminar un perfil, pulsa el botón Varios (•••).

Volumen

Permite ajustar el volumen de audio del dispositivo. También puedes acceder al mezclador de sonido de Windows del dispositivo de reproducción actual, donde podrás ajustar

proporcionalmente el volumen general del sistema o ajustar individualmente el volumen de todas las aplicaciones activas.

Propiedades de sonido

Establece un dispositivo de salida predeterminado que THX Spatial Audio utilizará cuando la tarjeta de sonido USB de Razer no esté conectada. También puedes hacer clic en el enlace de Propiedades de sonido de Windows para gestionar la configuración de sonido del sistema. Podrás modificar la configuración del dispositivo de reproducción y de grabación, el esquema de sonidos y las actividades de comunicación predeterminadas.

MEZCLADOR

La subpestaña Mezclador te permite activar o desactivar ThX Spatial Audio y su configuración, además de calibrar el posicionamiento del audio de todos los altavoces virtuales del modo de audio espacial.

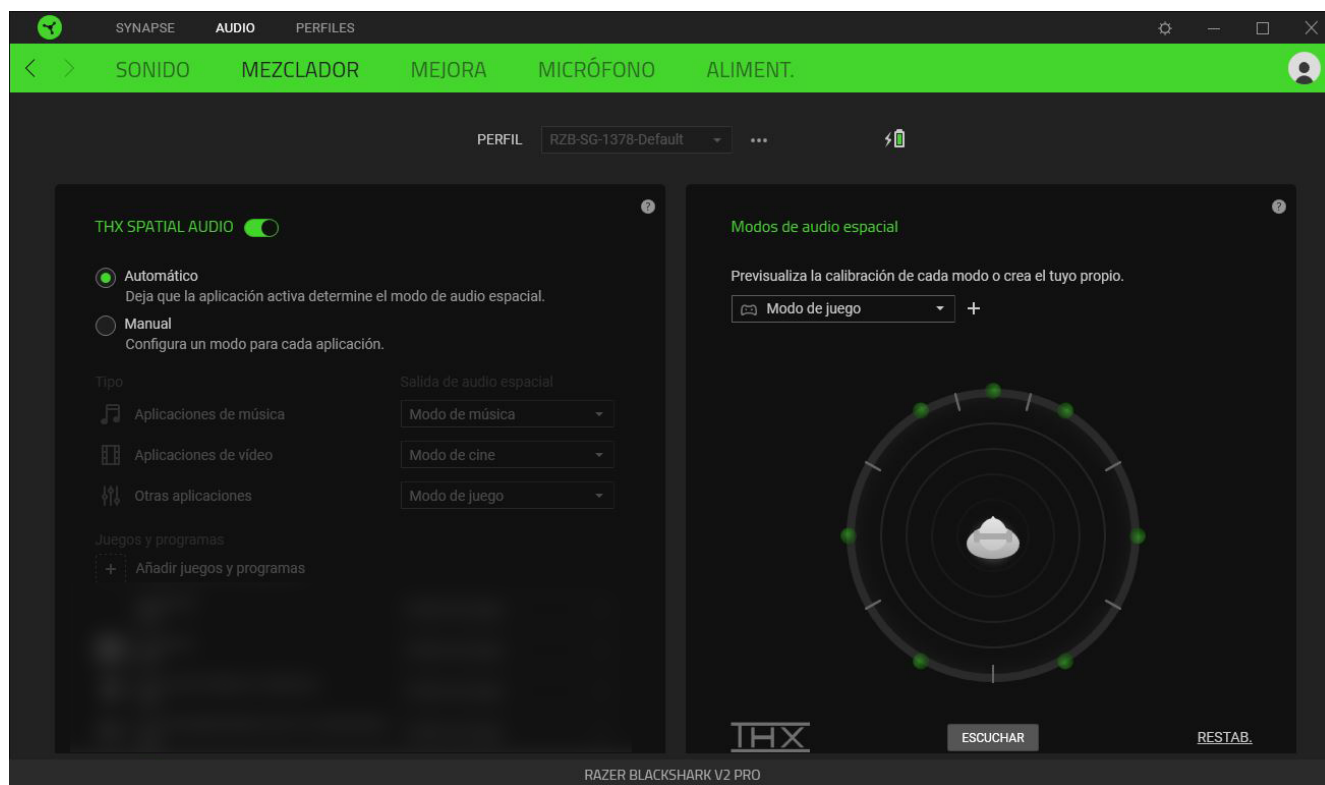

THX Spatial Audio

La tecnología THX Spatial Audio es una solución de audio posicional avanzado que ofrece una experiencia de entretenimiento mayor y más inmersiva mientras juegas.

Alterna esta opción para activar o desactivar THX Spatial Audio y su configuración. Por defecto, esta opción se establece en Automático; es decir, todas las aplicaciones utilizarán la configuración de salida recomendada. Con el modo Manual, podrás asignar tus modos de audio espacial favoritos a unos tipos en concreto de aplicaciones y/o aplicaciones directamente.

Modos de audio espacial

Vista previa de la calibración de cada uno de los ajustes predefinidos de los modos de audio espacial con el botón Escuchar. Al cambiar la posición de cualquiera de los altavoces virtuales (en los modos predefinidos), se creará un modo personalizado automáticamente. También puedes hacer clic en el botón Añadir (+) para crear un nuevo modo personalizado.

En cualquier modo personalizado, haz clic en el botón Otros (•••) para cambiar el nombre, duplicar o eliminar el modo personalizado seleccionado. Para devolver el modo actual a la configuración original, haz clic en el botón Restablecer.

MEJORA

La subpestaña Mejora sirve para personalizar los ajustes del audio de entrada y la frecuencia de respuesta de tu sistema de audio.

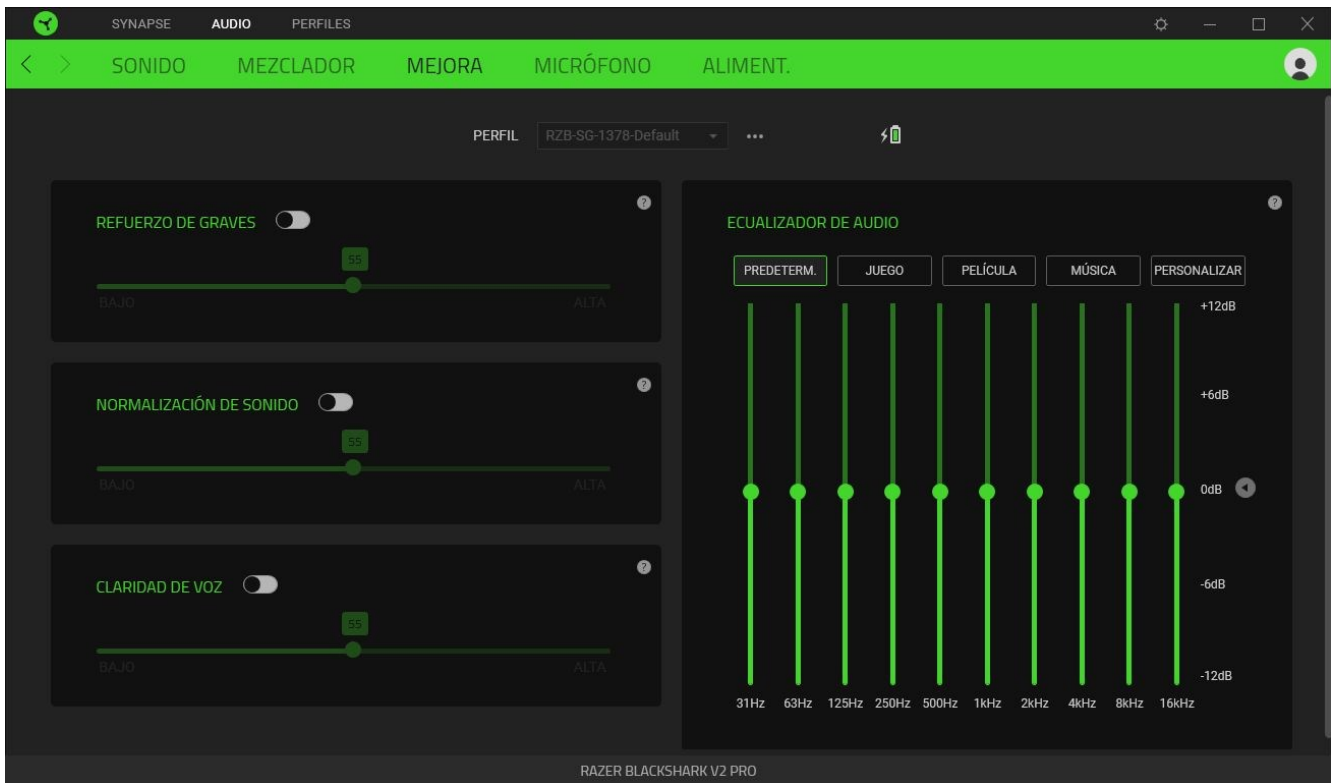

Refuerzo de graves

Optimiza la respuesta de las frecuencias bajas para mejorar la salida de los sonidos graves de tus auriculares.

Normalización de sonido

Reduce la intensidad de los sonidos más fuertes que se reciben para evitar subidas de volumen imprevistas y desagradables en efectos como gritos o explosiones.

Claridad de voz

Mejora la calidad de la voz de entrada en las conversaciones al filtrar el sonido y mejorar la claridad y el volumen.

Ecualizador de audio

Selecciona cualquiera de los ajustes predefinidos del ecualizador para disfrutar de la mejor experiencia de audio, diseñada para tener un audio equilibrado, una experiencia inmersiva en los juegos, ver películas o disfrutar de tu música favorita. Al modificar cualquier ajuste predefinido del ecualizador, pasará automáticamente a ser un ajuste personalizado.

MICRÓFONO

La subpestaña Micrófono te permite cambiar la configuración de todo el audio de salida del micrófono.

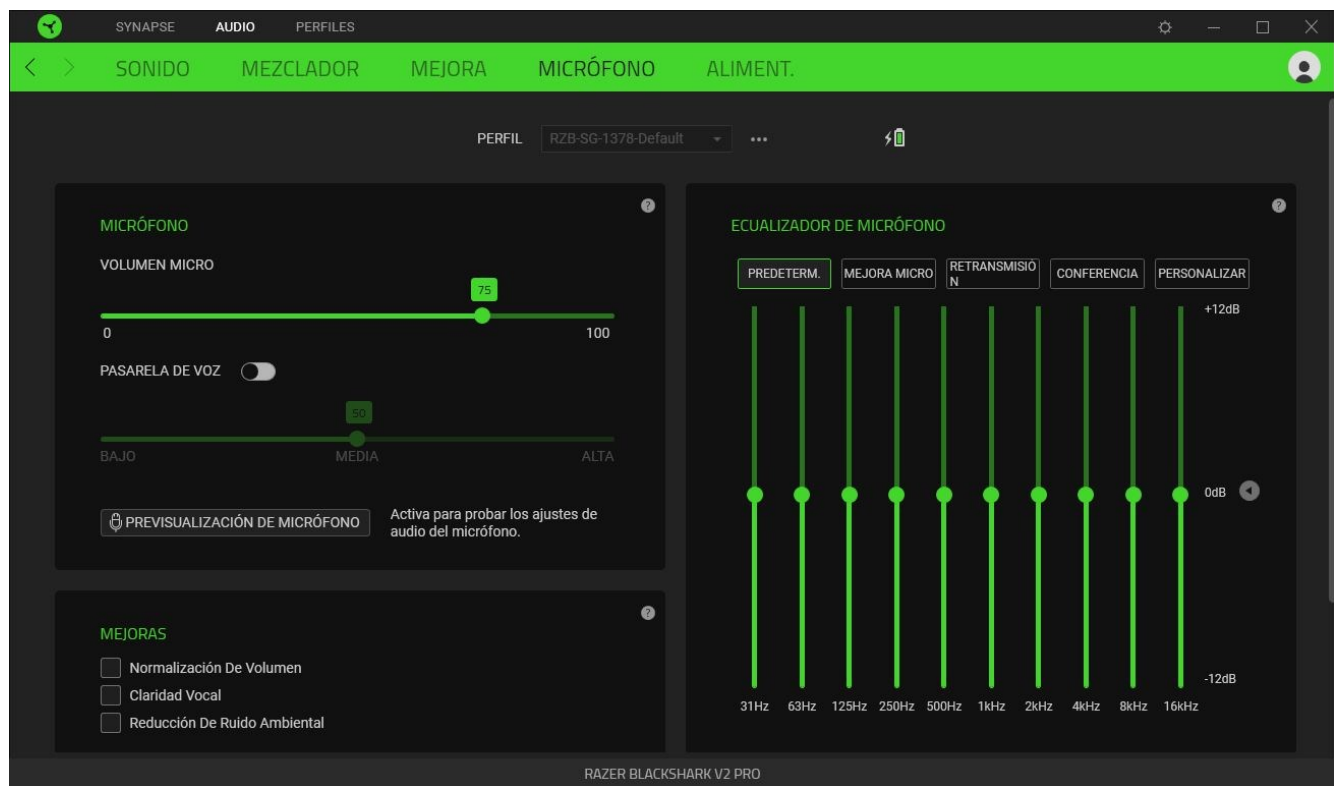

Micrófono

Controla el volumen del micrófono y la entrada de micrófono para disfrutar de un audio más claro.

Volumen micro

Ajusta la entrada de micrófono o siléncialo.

Pasarela de voz

Controla la entrada de micrófono para que elimine los ruidos de fondo y aísle tu voz. Cualquier sonido registrado que esté por debajo del umbral se silenciará.

Mejoras

Mejora la calidad del micrófono al activar cualquiera de las siguientes funciones:

- **Normalización de volumen.** Reduce la variación de intensidad.
- **Reducción de ruido ambiental.** Reduce el ruido ambiental.
- **Claridad vocal.** Mejora la frecuencia de la voz.

Ecuador de micrófono

Selecciona los ajustes predefinidos del ecualizador de micrófono disponibles que mejor se adapten a tus necesidades. Al modificar cualquier ajuste predefinido del ecualizador, pasará automáticamente a ser un ajuste predefinido personalizado.

Control de micrófono (tono)

Activa esta opción para controlar la entrada de audio en bruto del micrófono a través de los auriculares con una opción adicional para subir o bajar el volumen de control de audio.

Aliment.

La pestaña Alimentación te permite gestionar el consumo de energía de tu dispositivo configurando el dispositivo para que se apague tras unos minutos de inactividad.

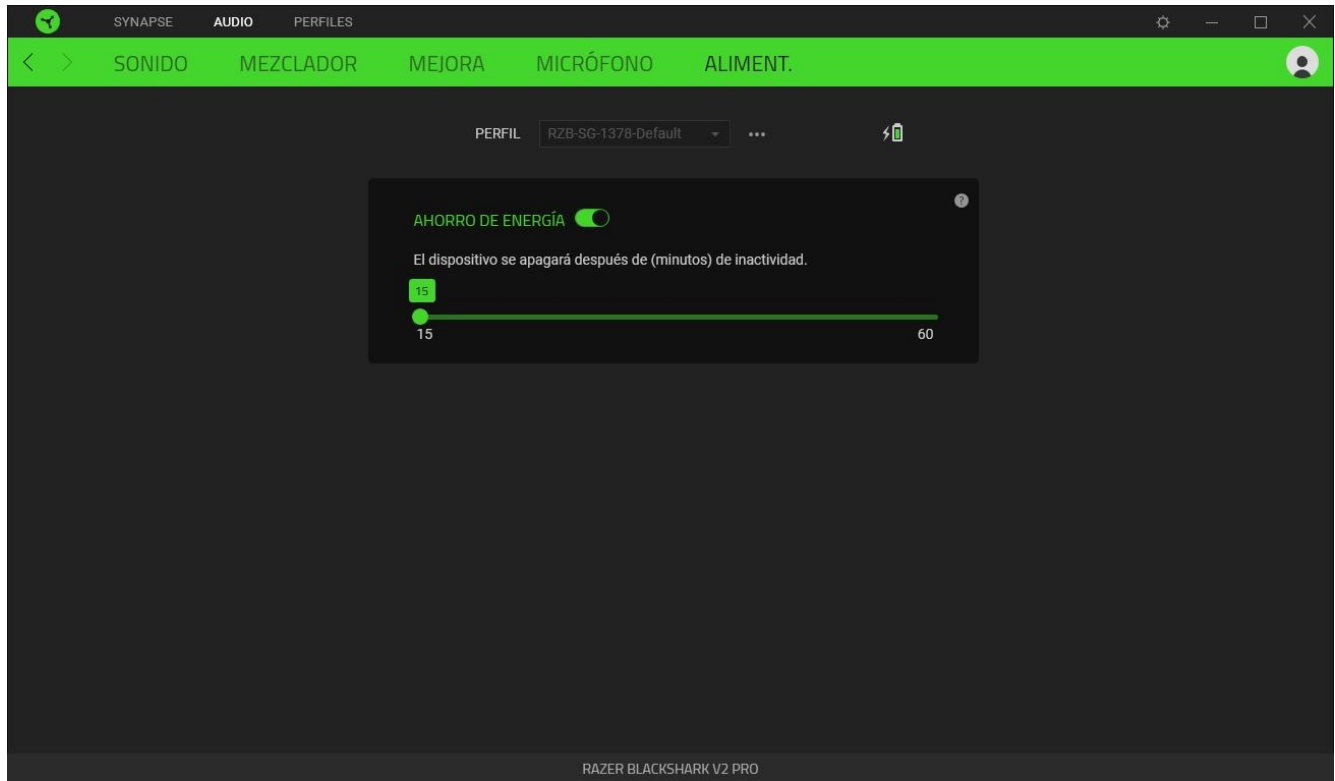

PESTAÑA PERFILES

La pestaña Perfiles es una solución práctica para gestionar todos los perfiles y asociarlos a tus juegos y aplicaciones.

Dispositivos

Esta subpestaña muestra qué perfiles utilizan los dispositivos Razer.

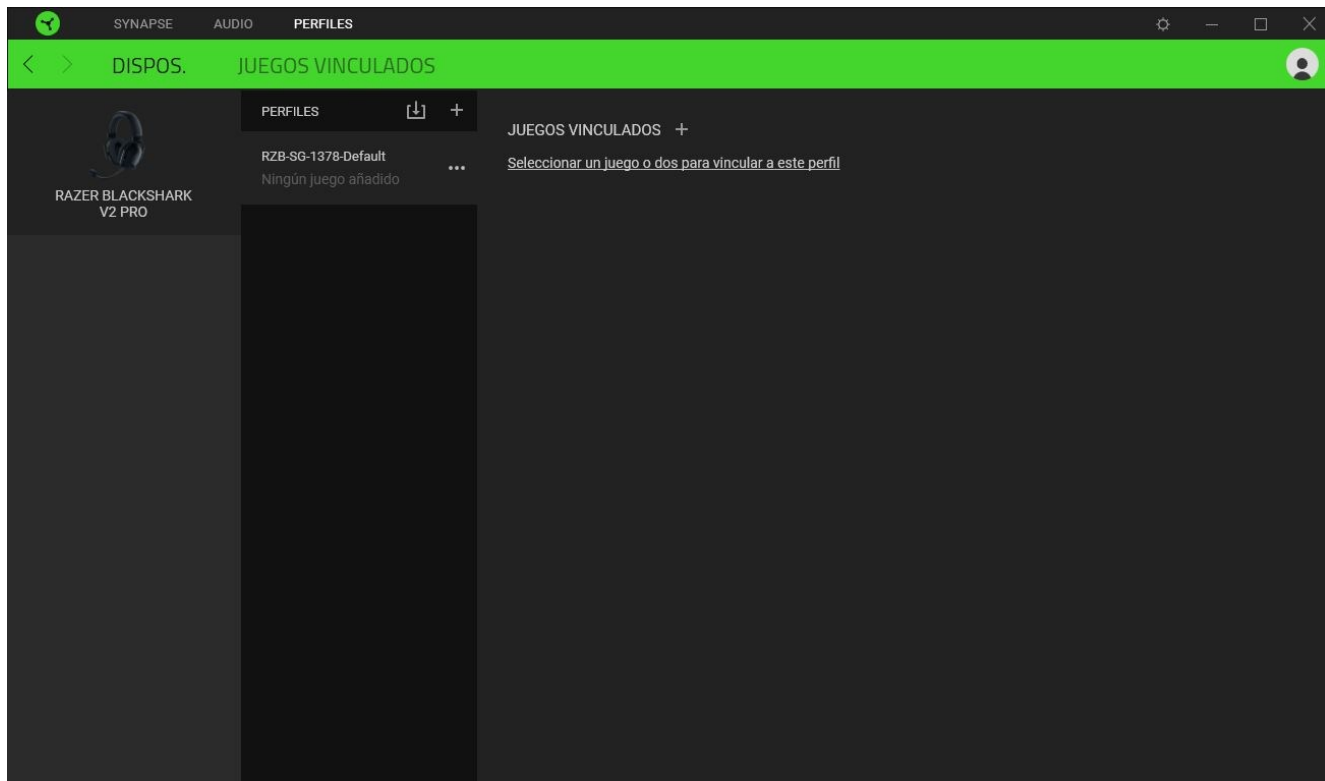

Para crear un perfil nuevo en un dispositivo, haz clic en el botón Añadir (+). Para renombrar, duplicar o eliminar un perfil, pulsa el botón Varios (●●●). Cada perfil se puede configurar para que se active automáticamente cuando se ejecute una aplicación. Esto se hace a través de la opción Juegos vinculados.

Juegos vinculados

La subpestaña Juegos vinculados te ofrece flexibilidad para añadir juegos, ver periféricos vinculados a juegos o buscar juegos añadidos. También puedes ordenar los juegos por orden alfabético, fecha de última partida o más jugados. Los juegos añadidos seguirán apareciendo aquí aunque no estén vinculados a ningún dispositivo Razer.

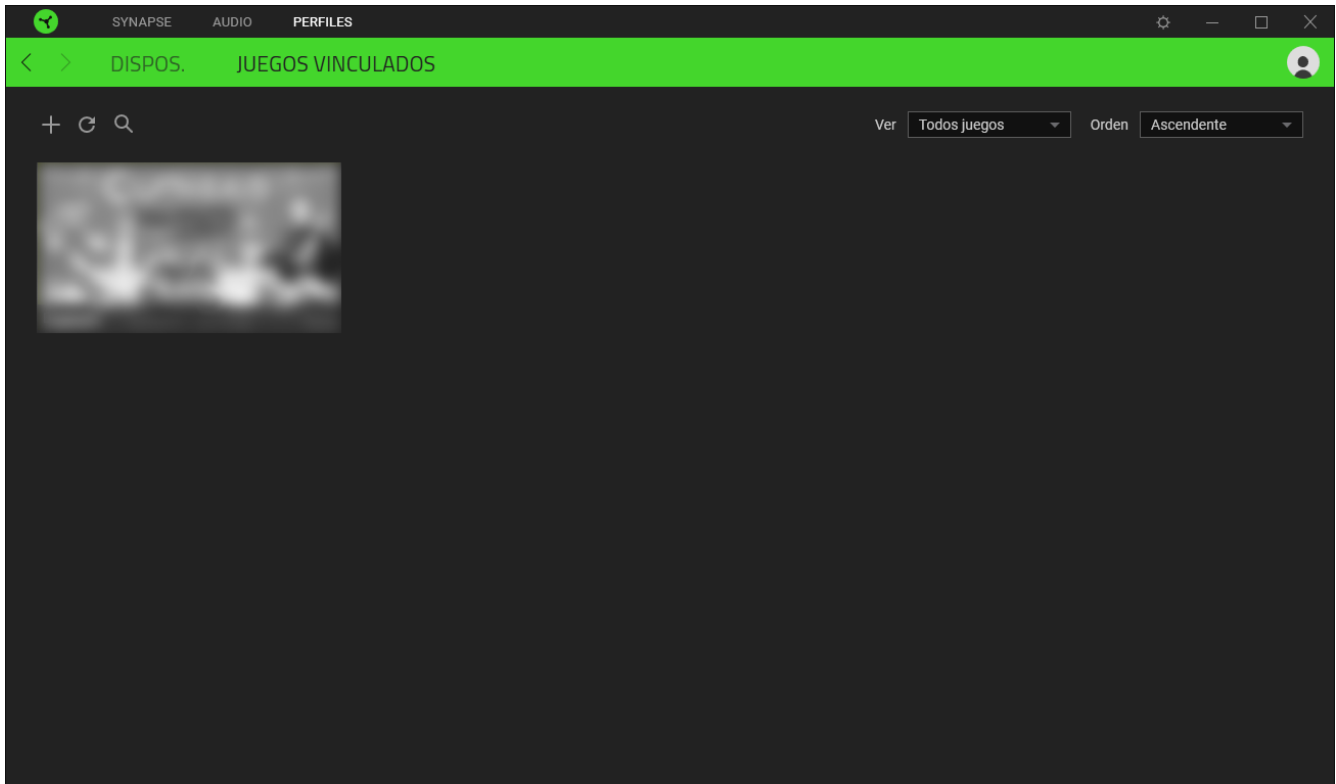

Para vincular juegos a dispositivos Razer conectados, simplemente haz clic en uno de los juegos de la lista, selecciona un dispositivo y su perfil para lanzarlo automáticamente durante la partida y elegir el dispositivo Razer con el que quedará vinculado. Una vez vinculado, puedes pulsar el botón Varios (●●●) del dispositivo vinculado correspondiente para seleccionar el perfil del dispositivo deseado.

VENTANA CONFIGURACIÓN

La ventana Configuración, a la que puedes acceder haciendo clic en el botón (⚙️) en Razer Synapse, te permite configurar el comportamiento al iniciar el dispositivo y elegir el idioma de Razer Synapse, ver las guías principales de cada dispositivo Razer conectado o realizar un restablecimiento de fábrica a cualquier dispositivo Razer conectado.

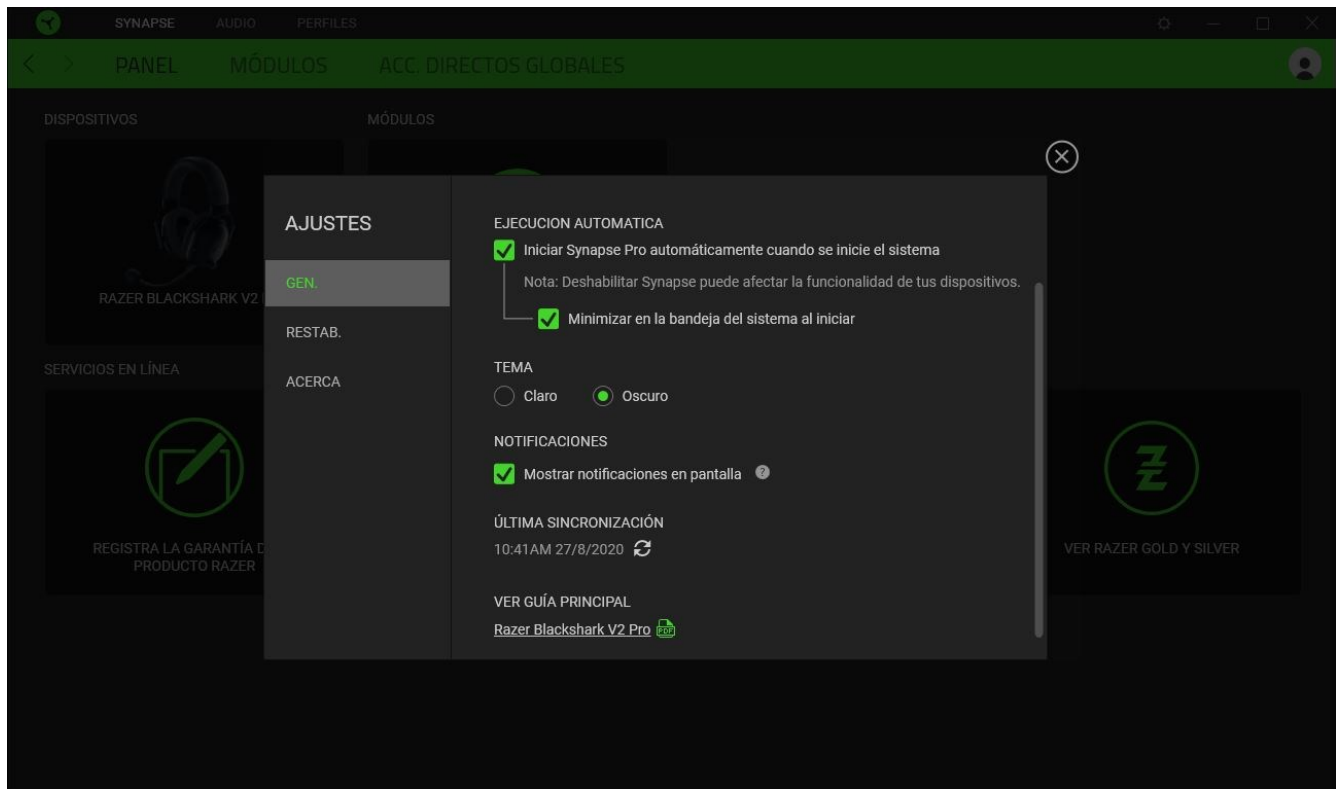

Pestaña General

La pestaña predeterminada de la ventana de Configuración, la pestaña General, te permite cambiar el idioma del software y el comportamiento al iniciar, o ver la guía principal de todos los dispositivos Razer conectados. También puedes sincronizar manualmente tus perfiles a la nube (↻) o ver la guía principal de todos los dispositivos Razer conectados y módulos instalados.

Pestaña Restab.

La pestaña Restab. te permite llevar a cabo un restablecimiento de fábrica en cualquier dispositivo Razer conectado y/o restablecer los tutoriales de Razer Synapse para familiarizarte de nuevo con las nuevas funciones de Razer Synapse la próxima vez que lo inicies.

! *Al restablecer un dispositivo Razer, se borrarán todos los perfiles del dispositivo seleccionado y los de las memorias integradas del mismo (si las tiene).*

Pestaña Acerca de

La pestaña Acerca de muestra una breve información del software, la declaración del copyright y también proporciona enlaces relevantes para sus términos de uso. También puede utilizar esta pestaña para comprobar actualizaciones de software o como un acceso rápido a las comunidades sociales de Razer.

7. SEGURIDAD Y MANTENIMIENTO

MEDIDAS DE SEGURIDAD

A fin de alcanzar la máxima seguridad durante el uso del Razer BlackShark V2 Pro, te sugerimos adoptar las siguientes medidas:

Si tuvieras algún problema al utilizar el dispositivo correctamente y las indicaciones de la resolución de problemas no dieran resultado, desconecta el dispositivo y llama a la línea de atención de Razer o accede a support.razer.com para solicitar asistencia. No intentes de ningún modo reparar el dispositivo ni realizar tareas de mantenimiento por tu cuenta.

No desmontes el dispositivo y no intentes hacerlo funcionar bajo circunstancias anormales. Si lo haces, se anulará la garantía.

Extiende suavemente la diadema antes de colocarlos sobre la cabeza para minimizar la tensión de la diadema. No obstante, evita extender los auriculares más allá de sus límites técnicos.

Mantén el dispositivo alejado de líquidos o humedad. El dispositivo y los componentes deben funcionar dentro del rango específico de temperaturas de 0 °C (32 °F) a 40 °C (104 °F). Si la temperatura supera ese rango, desconecta el dispositivo para dejar que la temperatura se estabilice hasta un nivel óptimo.

La reproducción a un volumen excesivamente alto a lo largo de prolongados periodos de tiempo puede dañar tu audición. Además, la legislación de algunos países permite un nivel máximo de sonido de 86 dB sobre tu audición durante 8 horas al día. Por lo tanto, recomendamos que reduzcas el volumen a un nivel cómodo cuando escuches audio durante largos periodos de tiempo. Cuida tu audición.

USO Y MANTENIMIENTO

Para mantenerse en buenas condiciones, el Razer BlackShark V2 Pro requiere un mantenimiento mínimo. Para evitar la acumulación de suciedad, recomendamos apagar o desconectar el dispositivo del ordenador (si es el caso) y limpiarlo con un paño suave o un hisopo de algodón. No uses jabón ni productos de limpieza agresivos.

ADVERTENCIA SOBRE LA BATERÍA

Razer BlackShark V2 Pro contiene una batería recargable de iones de litio. En general, la vida útil de esta batería depende del uso. Si piensas que la batería recargable de iones de litio que incluye el Razer BlackShark V2 Pro está agotada (tiene poca carga), intenta cargarla.

No las abras, mates, ni expongas a materiales conductores (metal), humedad, líquido, fuego o calor. De lo contrario la batería puede sulfatarse o explotar, ocasionando lesiones físicas. La duración de la pila varía de acuerdo a su uso.

8. ASPECTOS LEGALES

INFORMACIÓN SOBRE DERECHOS DE AUTOR Y PROPIEDAD INTELECTUAL

© 2025 Razer Inc. Todos los derechos reservados. Razer, el logotipo de la serpiente de tres cabezas, el logotipo de Razer, "For Gamers. By Gamers.", y el logotipo de "Powered by Razer Chroma" son marcas comerciales o marcas registradas de Razer Inc. y/o sus empresas afiliadas en Estados Unidos y otros países. El resto de marcas registradas son propiedad de sus respectivos titulares y otros nombres de empresas y productos aquí mencionados pueden ser marcas comerciales de sus respectivas compañías.

THX and the THX logo are trademarks of THX Ltd., registered in the U.S. and other countries.

Windows and the Windows logo are trademarks or registered trademarks of the Microsoft group of companies.

Razer Inc. ("Razer") puede tener derechos de autor, marcas comerciales, secretos comerciales, patentes, solicitudes de patentes u otros derechos de propiedad intelectual (registrados o no registrados) relativos al producto objeto de esta guía. La entrega de esta guía no otorga derechos de ningún tipo, como derechos de autor, marca comercial, patente u otro derecho de propiedad intelectual. Razer BlackShark V2 Pro (el "Producto") puede diferir de las imágenes del embalaje u otras. Razer no asume ninguna responsabilidad sobre dichas diferencias o por cualquier error que pudiera aparecer. La información contenida aquí está sujeta a cambios sin previo aviso.

GARANTÍA LIMITADA DEL PRODUCTO

Para obtener los términos más recientes y actuales de la Garantía limitada del producto, visita [razer.com/warranty](https://www.razer.com/warranty).

LIMITACIÓN DE RESPONSABILIDAD

Razer no será en ningún caso responsable de ninguna pérdida de beneficios, pérdida de información o datos, especial, fortuita, indirecta, punitiva o consecuente, que surja de alguna forma de la distribución o la venta, reventa, uso o incapacidad para usar el Producto. La responsabilidad de Razer no podrá superar en ningún caso el precio de compra minorista del Producto.

GENERAL

Estos términos estarán regidos y serán interpretados bajo las leyes de la jurisdicción en la cual se haya comprado el Producto. Si algún término de este documento se considera no válido o no aplicable, entonces dicho término (en la medida que no es válido ni aplicable), no tendrá efecto y se considerará excluido sin invalidar ninguno de los términos restantes. Razer se reserva el derecho de corregir cualquier término en cualquier momento sin previo aviso.