



RAZER AETHER MONITOR LIGHT BAR

ОСНОВНОЕ РУКОВОДСТВО

Пусть ваша игровая комната сияет вместе с умными световыми решениями Razer Aether. Благодаря поддержке Razer Chroma™ RGB вы можете индивидуально настраивать их и управлять ими всеми с помощью единого удобного приложения, где вы сможете создать идеальные настройки для любого сценария применения.

СОДЕРЖАНИЕ

1. СОДЕРЖИМОЕ КОМПЛЕКТА	3
2. ЧТО НЕОБХОДИМО	4
3. ПОРА ПОЗАБОТИТЬСЯ О ГАРАНТИИ	4
4. ТЕХНИЧЕСКИЕ ХАРАКТЕРИСТИКИ	5
5. ПОДГОТОВКА К ИСПОЛЬЗОВАНИЮ	6
6. НАСТРОЙКА ПОДСВЕТКИ	7
7. ИСПОЛЬЗОВАНИЕ СВЕТОВОЙ ПАНЕЛИ	10
8. НАСТРОЙКА RAZER AETHER MONITOR LIGHT BAR ЧЕРЕЗ RAZER SYNAPSE.....	13
9. БЕЗОПАСНОСТЬ И ТЕХНИЧЕСКОЕ ОБСЛУЖИВАНИЕ.....	24
10. ЮРИДИЧЕСКАЯ ИНФОРМАЦИЯ.....	25

1. СОДЕРЖИМОЕ КОМПЛЕКТА

- Razer Aether Monitor Light Bar

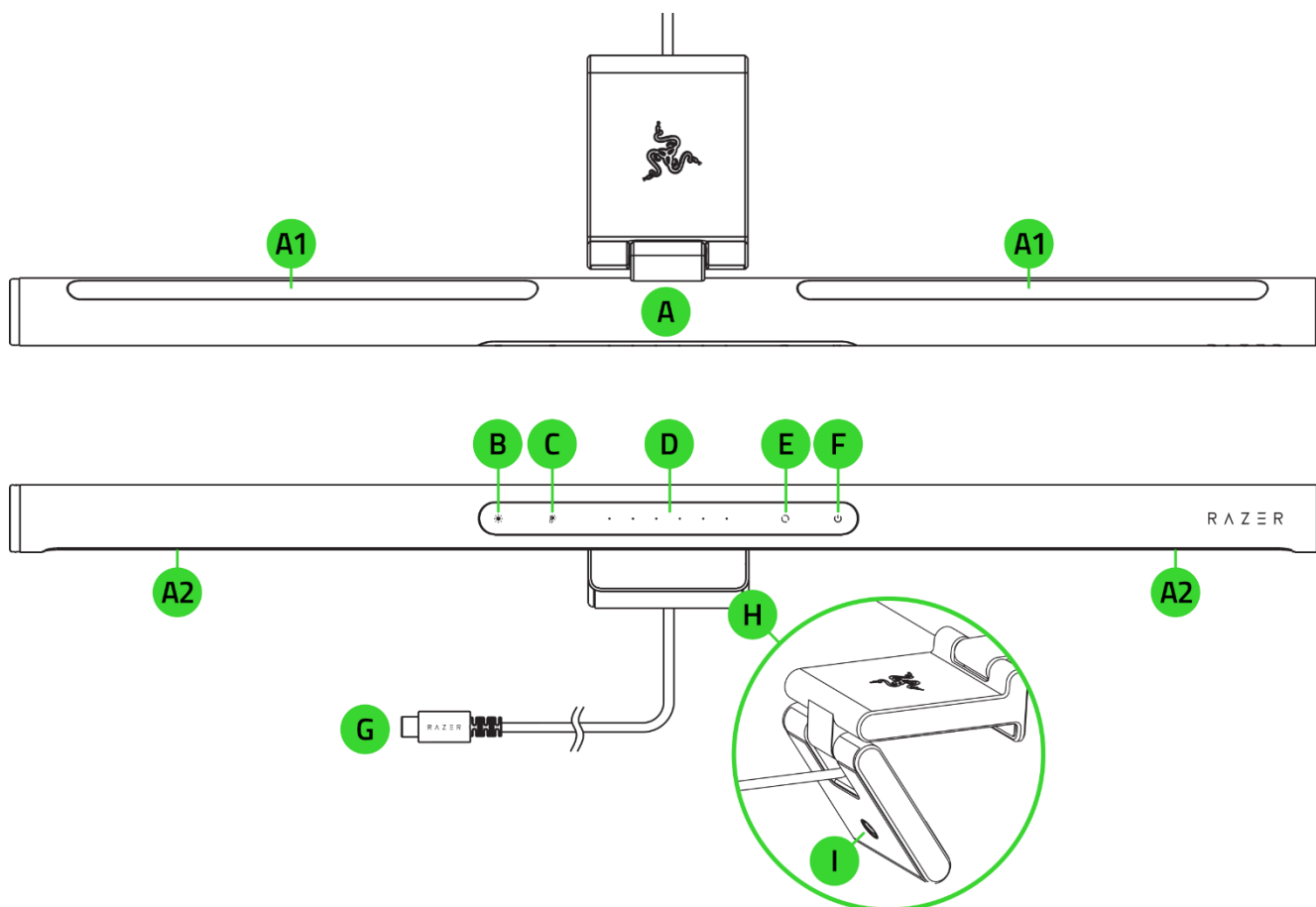

A. Двухзонная подсветка с регулировкой угла наклона

A1. Подсветка на базе Razer Chroma™ RGB

A2. Белая подсветка с большой площадью покрытия

B. Кнопка регулировки яркости белой подсветки

C. Кнопка регулировки цветовой температуры белой подсветки

D. Ползунок регулировки настроек

E. Кнопка RGB

F. Кнопка питания

G. Разъем USB Type-C

H. Регулируемый зажим для монитора

I. Резьбовое крепление световой панели

- Важная информация о продукте

2. ЧТО НЕОБХОДИМО

ТРЕБОВАНИЯ ПРОДУКТА

- Порт USB Type-C
- Сеть Wi-Fi 2,4 ГГц (шифрование WPA/WPA2)
- Компьютер/ноутбук (Windows® 10 64-разрядная или более новая версия) с поддержкой Wi-Fi*

ТРЕБОВАНИЯ ПРИЛОЖЕНИЯ RAZER GAMER ROOM

- Устройство с операционной системой iOS 16.4 / Android 9 (или более новой версией) с поддержкой протокола Bluetooth*
- Подключение к Интернету для установки приложения

ТРЕБОВАНИЯ RAZER SYNAPSE

- Windows® 10 64-разрядная (или более новая версия)
- Подключение к Интернету для установки ПО

**Подключение через Bluetooth требуется только для первоначальной настройки.*

3. ПОРА ПОЗАБОТИТЬСЯ О ГАРАНТИИ



Зарегистрируйте свой продукт и получите эксклюзивные преимущества

razerid.razer.com/warranty

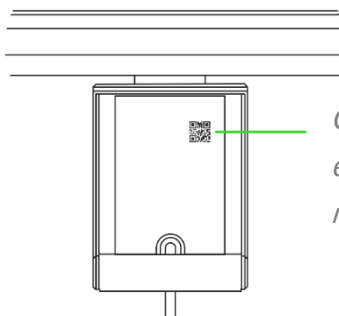

Серийный номер
вашего продукта
можно найти здесь.

4. ТЕХНИЧЕСКИЕ ХАРАКТЕРИСТИКИ

- Совместимость с мониторами: 5–45 мм
- Световой поток: 320 люмен
- Температура белого цвета: 2700–6500 К
- Освещенность: 900 люкс
- Световое покрытие (при 500 люкс): 60 x 30 см
- RGB-подсветка: Razer Chroma™ RGB
- Срок службы светодиодов: 25 000 часов
- Индекс цветопередачи: 95
- Номинальная мощность: 10 Вт
- Вход питания: 5 В, 2 А
- Протокол подключения: 802.11b/g/n 2,4 ГГц
- Голосовой помощник: Amazon Alexa, Google Ассистент
- Работает с Matter™
- Длина кабеля USB: 2 м
- Элементы управления: Емкостные сенсорные кнопки и ползунок

5. ПОДГОТОВКА К ИСПОЛЬЗОВАНИЮ

1.

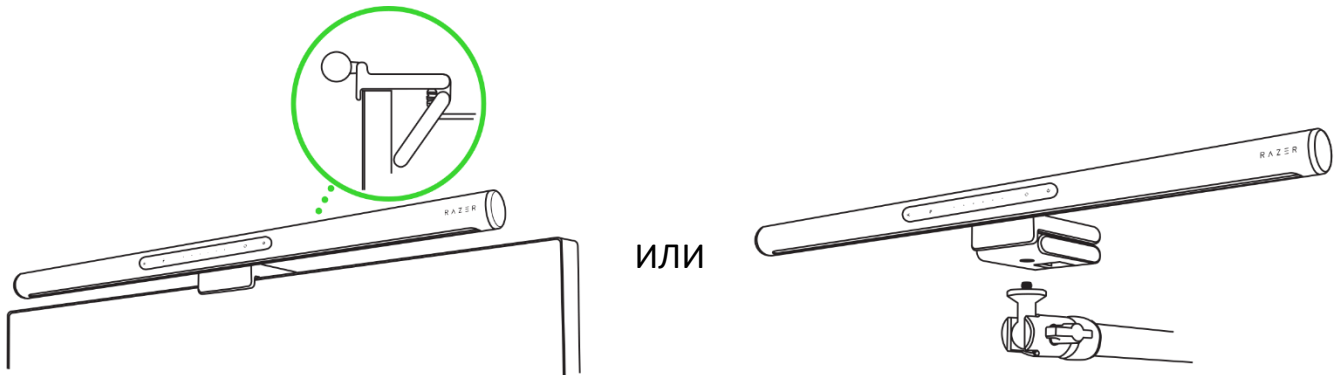

i Рекомендуемая толщина рамки монитора — от 0,5 до 4,5 см. Световая панель совместима с мониторами разных размеров и форм.

2.

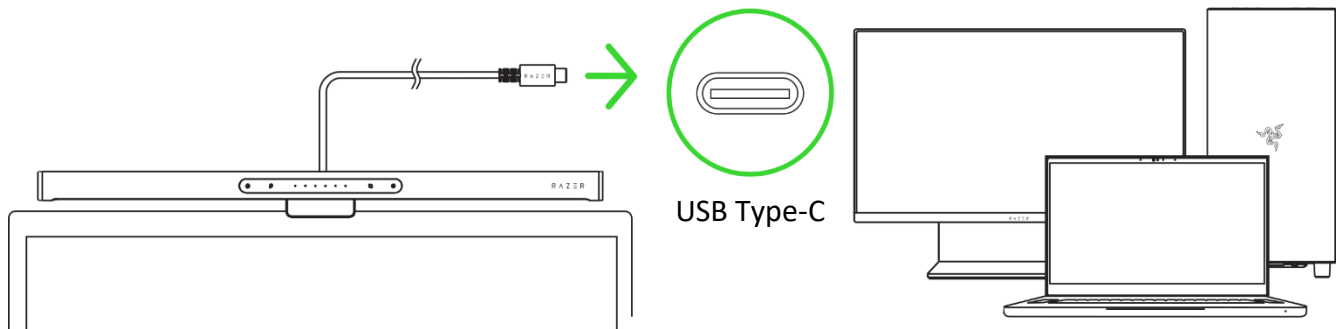

i Для оптимальной работы подключите световую панель напрямую к порту USB Type-C компьютера. Кроме того, световая панель совместима с источниками питания USB Type-C с напряжением 5 В и номинальным током не менее 3 А.

3.

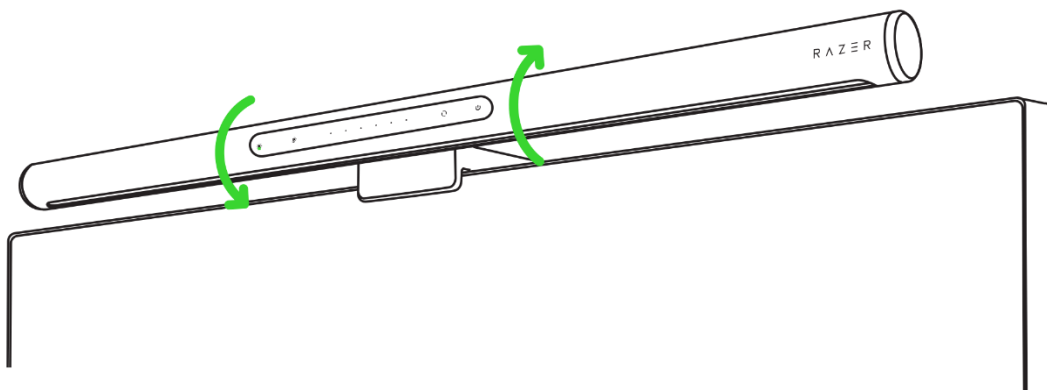

6. НАСТРОЙКА ПОДСВЕТКИ

А. ЧЕРЕЗ ПРИЛОЖЕНИЕ RAZER GAMER ROOM НА МОБИЛЬНОМ УСТРОЙСТВЕ (ТРЕБУЕТСЯ ОБЯЗАТЕЛЬНО)

1.



2.

Включение питания

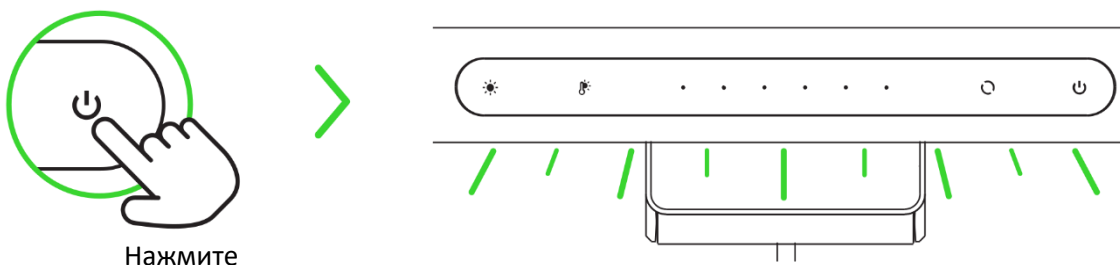

3.



i Запустите приложение, следуйте инструкциям на экране и отсканируйте QR-код на световой панели. Убедитесь, что ваше мобильное устройство подключено к нужной вам сети 2,4 ГГц.

Теперь Razer Aether Monitor Light Bar можно настроить с помощью приложения Razer Gamer Room.

Б. ЧЕРЕЗ ПРИЛОЖЕНИЕ RAZER SYNAPSE НА СТАЦИОНАРНОМ КОМПЬЮТЕРЕ ИЛИ НОУТБУКЕ

i Прежде чем продолжить, убедитесь, что световая панель уже добавлена в вашу сеть (через приложение Razer Gamer Room) и что ваш компьютер находится в той же сети.

1.

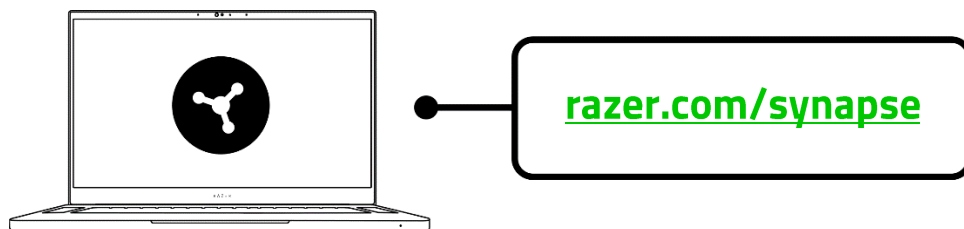

! Обновите приложение Razer Synapse до последней версии или скачайте программу-установщик по адресу razer.com/synapse. Дополнительно рекомендуется зарегистрировать учетную запись Razer ID. Работу можно продолжить в качестве гостя, однако при этом вы не сможете сохранить свои настройки в облачном хранилище.

2.

Включение питания



Нажмите

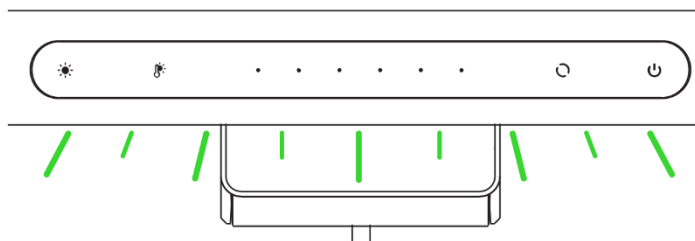

3.

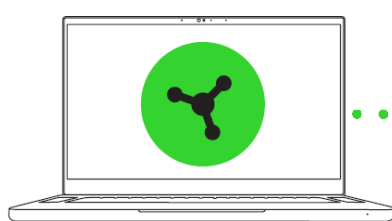

Razer Synapse

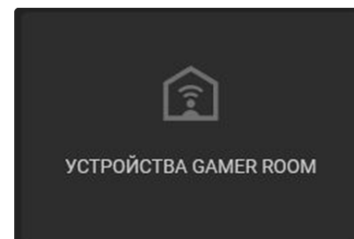
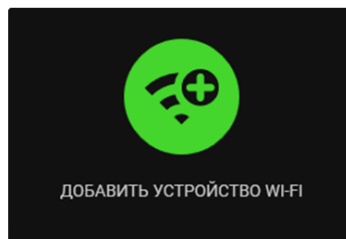

i При появлении запроса обновите приложение Razer Synapse и дождитесь, пока оно произведет установку световой панели.

Теперь Razer Aether Monitor Light Bar можно настроить с помощью приложения Razer Synapse.

СВЕДЕНИЯ О РЕЖИМЕ СОПРЯЖЕНИЯ

Для установки световой панели через приложение Razer Gamer Room необходимо включить режим сопряжения. Он активируется при включении питания световой панели, а если сопряжение панели не выполняется в течение 5 минут, то отключается. Чтобы включить режим сопряжения повторно, выключите и снова включите питание световой панели.

7. ИСПОЛЬЗОВАНИЕ СВЕТОВОЙ ПАНЕЛИ

ВКЛЮЧЕНИЕ/ВЫКЛЮЧЕНИЕ ПИТАНИЯ

Включение/выключение питания



Нажмите

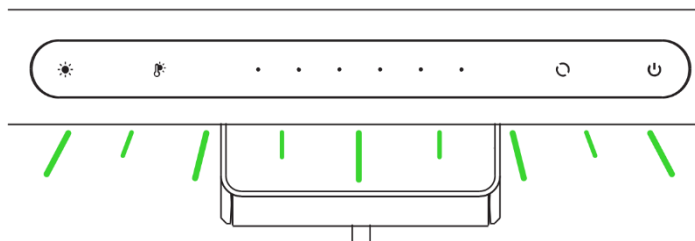

ИНДИВИДУАЛЬНАЯ НАСТРОЙКА ПОДСВЕТКИ

Включение/отключение подсветки

Отключение или включение белой подсветки:

Отключение белой подсветки

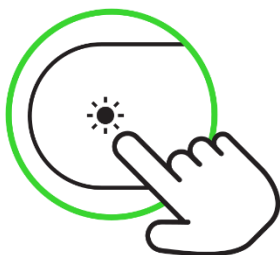

Нажмите и удерживайте

Включение белой подсветки

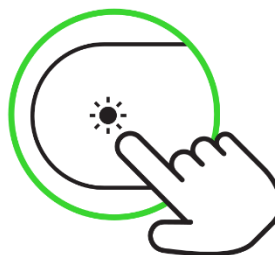

Нажмите

Отключение или включение подсветки:

Отключение подсветки

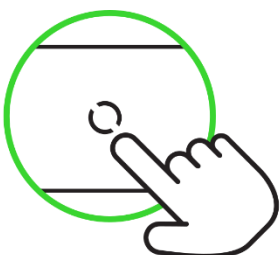

Нажмите и удерживайте

Включение подсветки

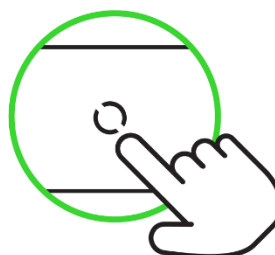

Нажмите

i Если обе зоны подсветки отключены, питание световой панели считается выключенным. Нажмите кнопку питания, чтобы включить световую панель. При этом панель будет использовать последнюю отключенную зону подсветки.

Регулировка температуры белого света

Включение регулировки температуры

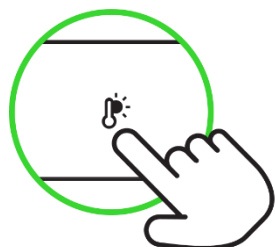

Нажмите

Ползунок регулировки



Настройка эффекта подсветки

Включение подсветки

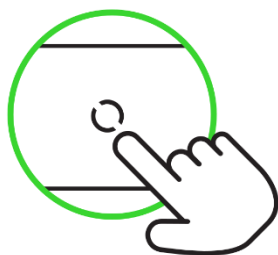

Нажмите

Переключайте эффекты подсветки

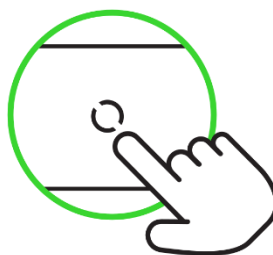

Нажмите**

БЕЛЫЙ > КРАСНЫЙ > ОРАНЖЕВЫЙ > ЖЕЛТЫЙ > ЗЕЛЕНый RAZER > СИНИЙ > СИНЕ-ФИОЛЕТОВЫЙ > ФИОЛЕТОВЫЙ > ЦИКЛИЧНАЯ СМЕНА СПЕКТРА > ВОЛНА (ВЛЕВО) > ВОЛНА (ВПРАВО) > ВОЛНА (РАСХОЖДЕНИЕ) > ВОЛНА (СХОЖДЕНИЕ)

***Повторяйте, пока не включится нужный эффект подсветки.*

Регулировка яркости каждой зоны подсветки

Регулировка яркости подсветки:

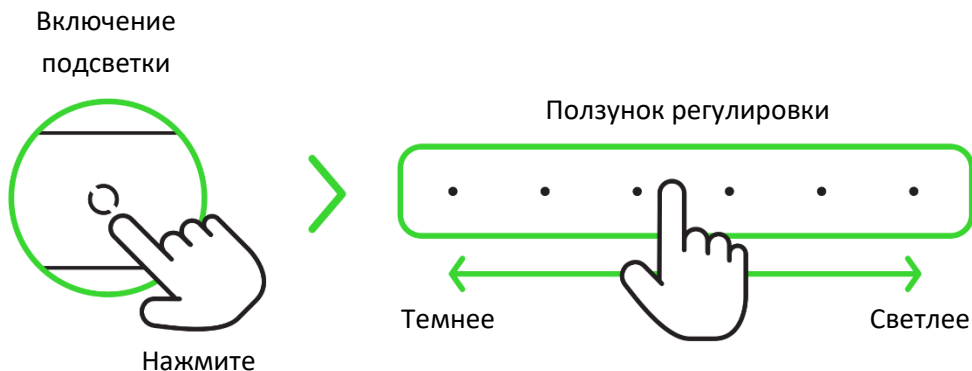

Регулировка яркости белой подсветки:

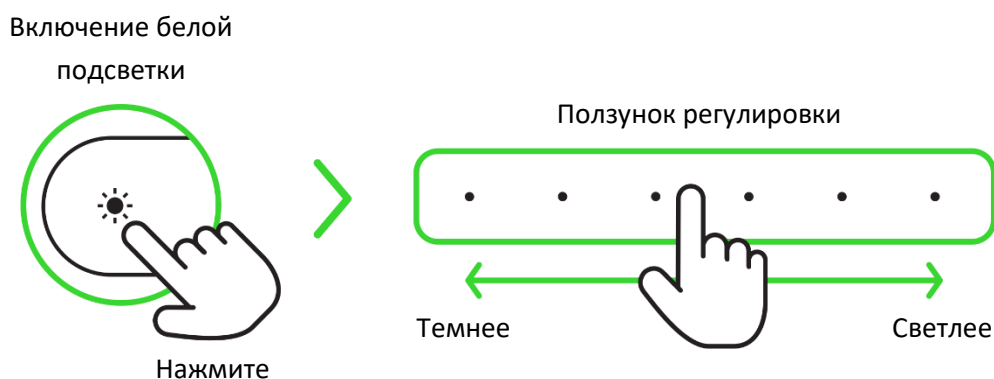

СБРОС ДО ЗАВОДСКИХ НАСТРОЕК

После подключения панели необходимо будет сбросить ее настройки, чтобы подключить ее к новому устройству.

1. При включенном питании нажмите и удерживайте одновременно кнопку регулировки яркости белого света и кнопку питания в течение 4 секунд.

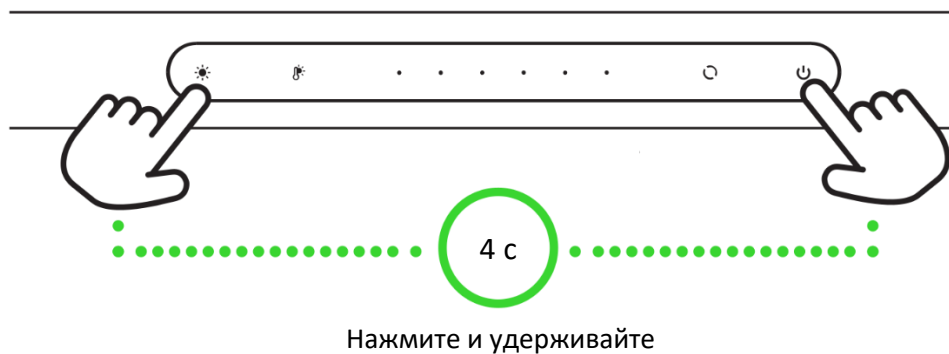

2. Подождите, пока подсветка быстро переключится между цветами, а затем отобразит эффект расходящейся волны. Это будет означать, что настройки световой панели сброшены и она переведена в режим сопряжения.

8. НАСТРОЙКА RAZER AETHER MONITOR LIGHT BAR ЧЕРЕЗ RAZER SYNAPSE

i Для установки приложения, скачивания обновлений и работы облачных функций требуется подключение к Интернету. Дополнительно рекомендуется зарегистрировать учетную запись Razer ID. Все перечисленные функции могут отличаться в зависимости от текущей версии ПО, подключенных устройств и поддерживаемых приложений и ПО.

ВКЛАДКА SYNAPSE

Вкладка Synapse открывается по умолчанию при первом запуске приложения Razer Synapse. Эта вкладка позволяет переместиться на вложенную вкладку «Информ. панель».

Информ. панель

На вложенной вкладке «Информ. панель» представлена общая информация о приложении Razer Synapse. На ней можно получить доступ ко всем устройствам, модулям и онлайн-службам Razer.

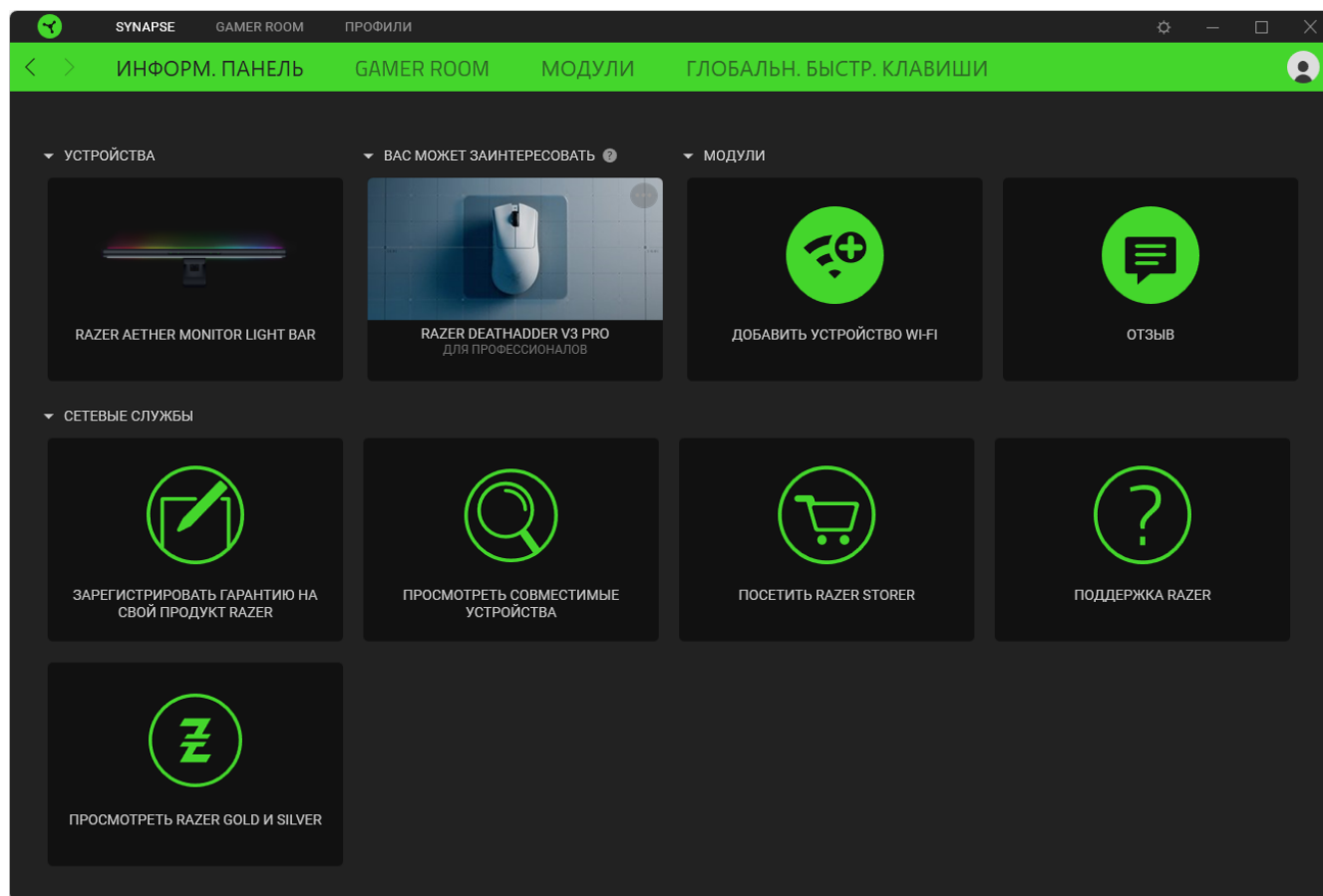

Gamer Room

На вложенной вкладке Gamer Room можно управлять тем, какие устройства напрямую контролируются приложением Razer Synapse и приложением Razer Gamer Room. Вы можете включать и выключать любое устройство Razer Gamer Room с помощью кнопки «Включить/выключить питание» (⏻). Кроме того, можно менять управляющее приложение; для этого выберите любое устройство и нажмите «Приоритет Synapse».

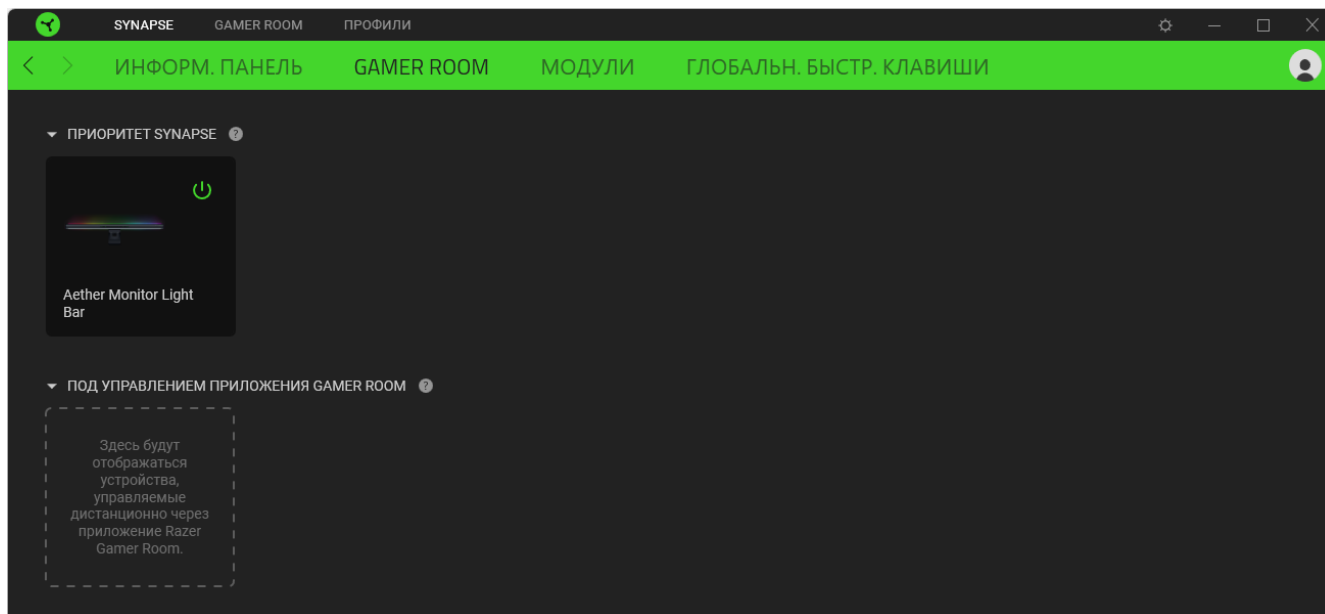

Модули

На вложенной вкладке «Модули» отображаются все установленные и доступные для установки модули.

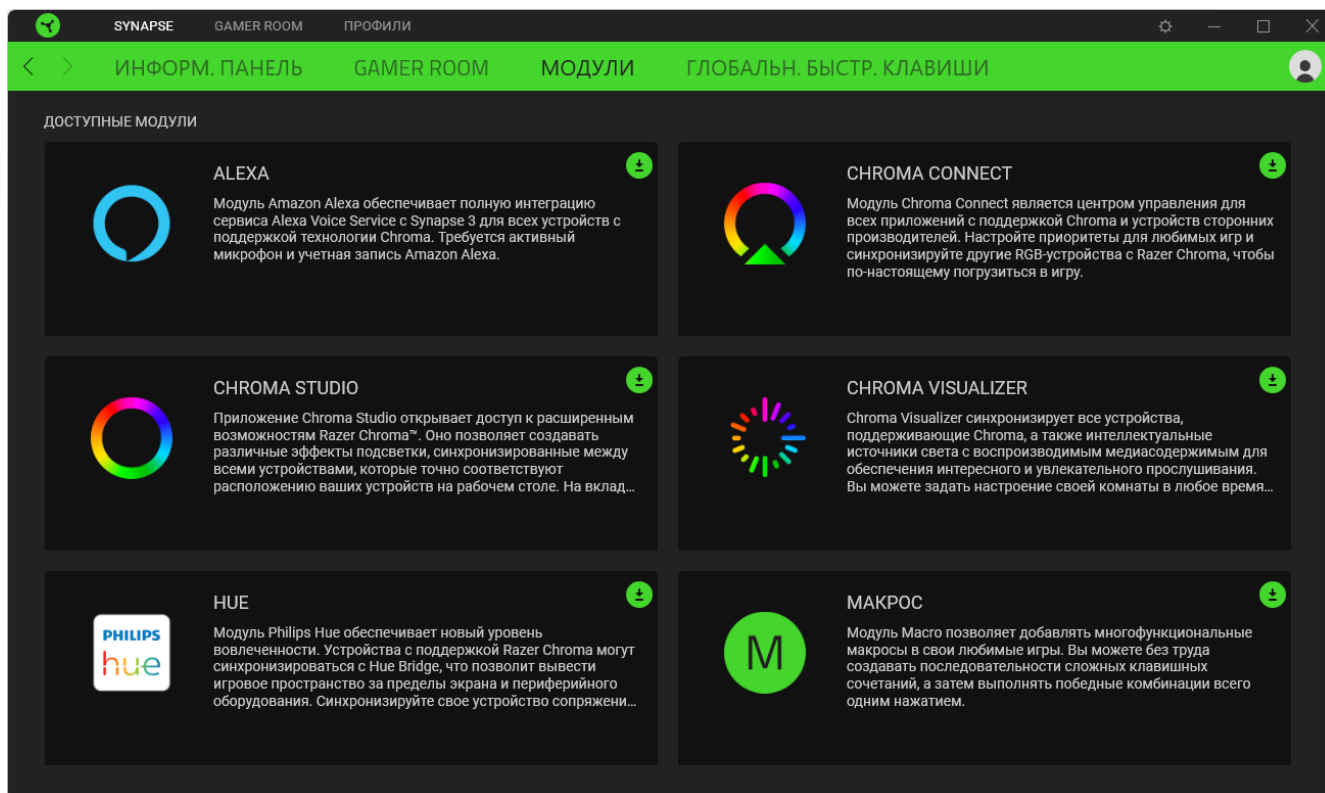

Глобальные сочетания клавиш

На этой вкладке можно привязывать действия или функции Razer Synapse к пользовательским сочетаниям клавиш для любых устройств с поддержкой Razer Synapse, при этом сочетания будут доступны во всех профилях устройств. [Подробнее о профилях](#)

! Распознается только ввод с устройств с поддержкой Razer Synapse.

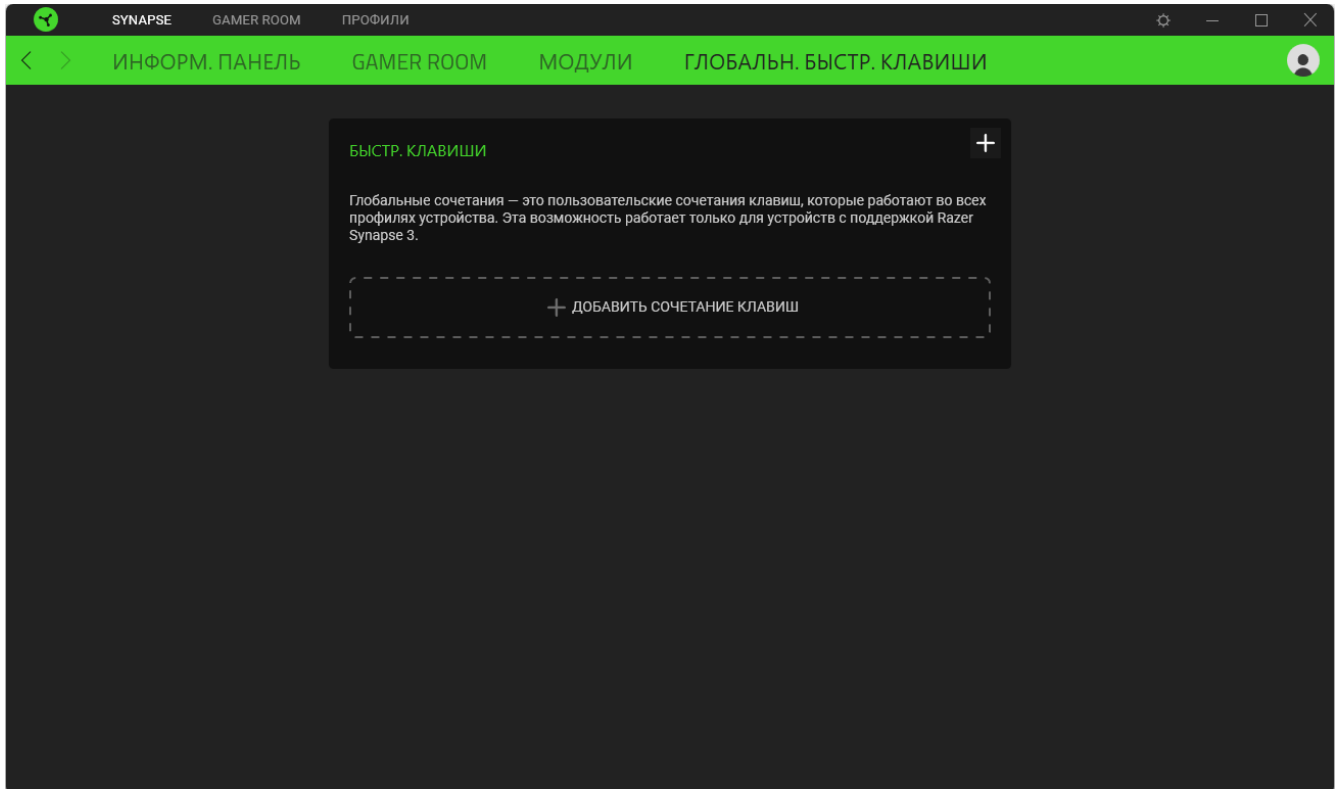

ВКЛАДКА GAMER ROOM

Вкладка Gamer Room является основной вкладкой для управления световой панелью Razer Aether Monitor Light Bar. На ней можно задать настройки вашего устройства, чтобы в полной мере реализовать его возможности. Изменения, внесенные на этой вкладке, автоматически сохраняются в вашей системе и облачном хранилище.

Подсветка

Вложенная вкладка «Подсветка» позволяет настроить эффект подсветки Chroma и другие параметры энергосбережения, отрегулировать яркость белого света и Chroma, а также управлять тем, как Razer Synapse будет контролировать подсветку вашего устройства.

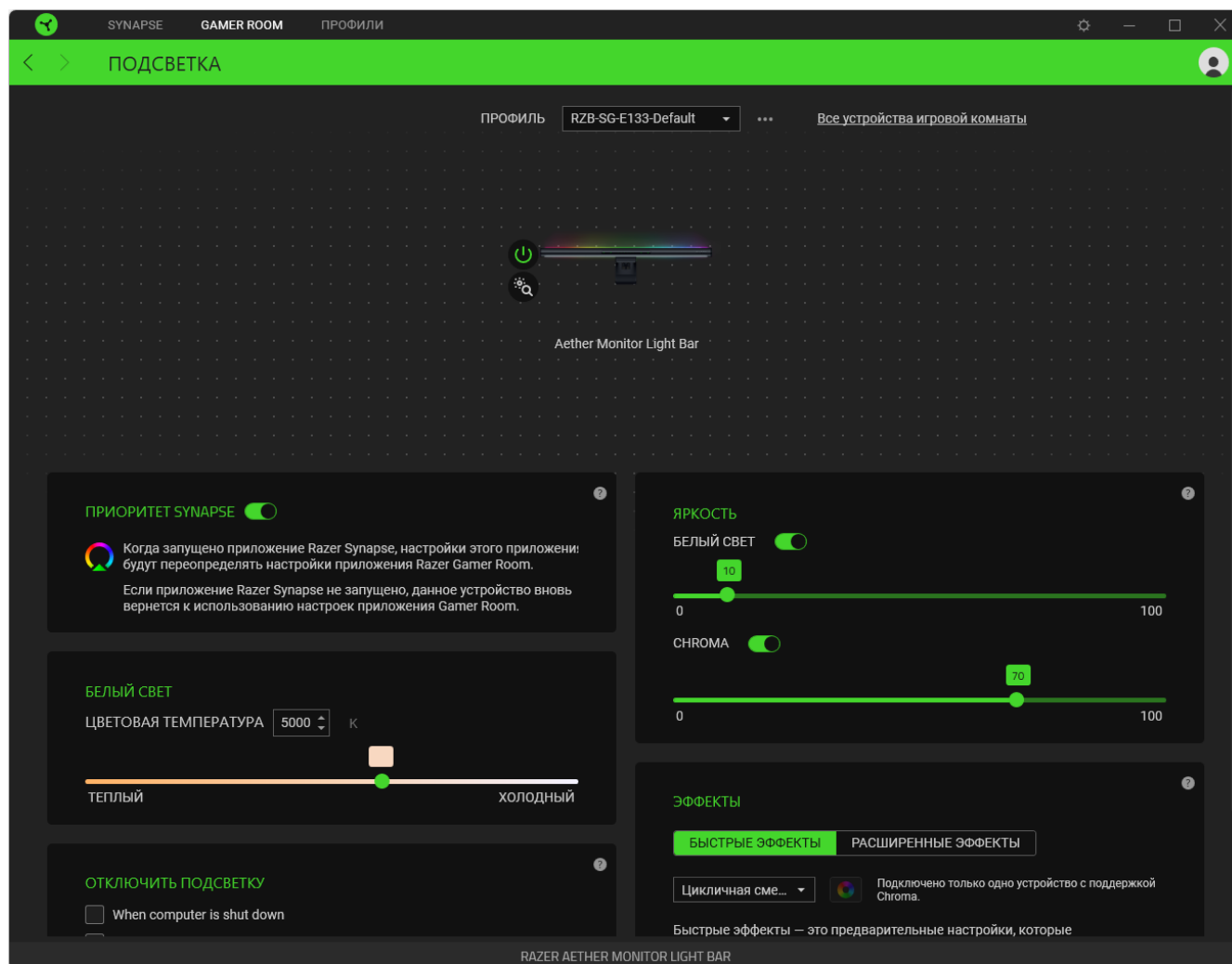

Профиль

«Профиль» — это хранилище всех настроек вашего устройства Razer. По умолчанию имя профиля задается на основе имени вашей системы. Чтобы добавить, импортировать, переименовать, копировать, экспортировать, сбросить или удалить профиль, нажмите кнопку «Прочее» (•••).

Все устройства игровой комнаты

Перенаправляет на вложенную вкладку Synapse > Gamer Room, где можно управлять тем, какие устройства напрямую контролируются приложением Razer Synapse и приложением Razer Gamer Room.

Включение/выключение устройства

Устройство Razer можно включить и выключить, нажав кнопку «Включить/выключить питание» (⏻).

Идентификация устройства

Нажмите кнопку «Идентифицировать» (📍), чтобы показать, где физически устройство Razer находится в вашей системе.

Переименование устройства

Задайте любое название устройству Razer, нажав на название устройства курсором «Переименовать» (✎).

Удаление устройства

Чтобы удалить устройство Razer из конфигурации, наведите курсор на его изображение и нажмите кнопку «Удалить» (✖).



После удаления устройства вам потребуется снова добавить его в Razer Synapse, чтобы использовать.

Приоритет Synapse

Включите этот параметр, чтобы автоматически переопределять настройки приложения Razer Gamer Room, когда запущено приложение Razer Synapse.

Яркость

Регулируйте яркость белого света или Chroma вашего устройства Razer с помощью соответствующих ползунков или полностью отключите их, переключив каждый параметр.

Белый свет

Регулируйте цветовую температуру подсветки устройства.

Выключение подсветки

Этот инструмент энергосбережения позволяет выключать подсветку устройства при выключении системы или дисплея и/или автоматически выключать питание при бездействии устройства в течение заданного времени.

Быстрые эффекты

Для подсветки Chroma устройства можно выбрать и применить ряд эффектов, представленных ниже.

	Название	Режим работы подсветки	Как настроить
	Окружающая обстановка	Подсветка соответствует усредненному значению цвета в выбранной области экрана	Выберите или настройте область экрана
	Индикация уровня громкости	Подсветка горит в соответствии с уровнем громкости, используя стандартный спектр цветов	Выберите уровень усиления цвета
	Дыхание	Подсветка загорается и угасает выбранным цветом (или цветами)	Выберите один или два цвета подсветки либо установите случайный выбор цвета
	Пламя	Подсветка загорается теплыми цветами, имитирующими движение пламени	Дополнительная настройка не требуется
	Циклическая смена спектра	Непрерывное циклическое изменение цвета подсветки во всем спектре 16,8 млн оттенков	Дополнительная настройка не требуется
	Свет звезд	Подсветка загорается и затухает с разной длительностью в случайном порядке	Выберите один или два цвета подсветки либо установите случайный выбор цвета, а затем выберите продолжительность
	Статическая	Подсветка горит выбранным цветом	Выберите цвет
	Волна	Подсветка движется в выбранном направлении	Выберите направление движения волны

Если у вас имеются другие устройства, поддерживающие Razer Chroma, вы можете синхронизировать их быстрые эффекты с вашим устройством Razer, нажав кнопку Chroma Sync (). Вы также можете исключить это устройство из перечня приложений и игр Chroma Connect, установив соответствующий флажок.

 *Синхронизация возможна только для тех устройств, которые поддерживают выбранный эффект подсветки.*

Расширенные эффекты

Параметр «Расширенные эффекты» позволяет выбрать эффект Chroma для использования на устройстве, поддерживающем Razer Chroma. Чтобы создать свой собственный эффект Chroma, нажмите кнопку Chroma Studio ().



ВКЛАДКА «ПРОФИЛИ»

Вкладка «Профили» позволяет удобно управлять всеми вашими профилями и связывать их с вашими играми и приложениями.

Устройства

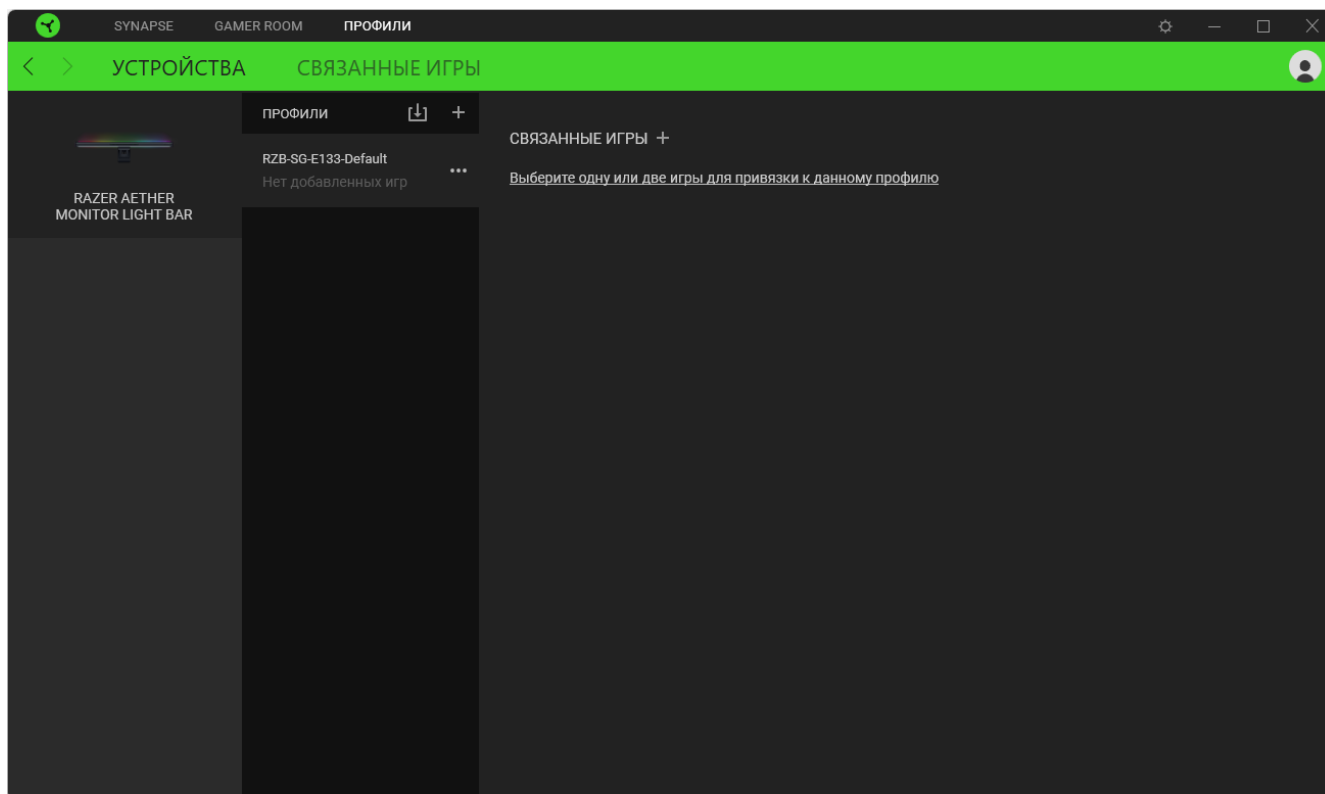
На вложенной вкладке «Устройства» можно проверить, какие игры связаны с профилями устройств, а также какой эффект Chroma связан с конкретными играми.



Вы можете импортировать Профили / Эффекты Chroma из компьютера или облака с помощью кнопки «Импорт» (), либо создать профили в выбранном устройстве или новые Эффекты Chroma для определенных игр с помощью кнопки «Добавить» (). После связывания можно нажать кнопку «Прочее» () соответствующего эффекта Chroma или устройства, чтобы выбрать необходимый эффект Chroma или профиль устройства. Можно настроить активацию любого профиля при запуске приложения с помощью параметра «Привязанные игры».

Привязанные игры

Вложенная вкладка «Привязанные игры» позволяет добавлять игры, просматривать привязанные к играм устройства и искать игры среди добавленных. Игры также можно сортировать по алфавиту, времени запуска или частоте запуска. Добавленные игры будут отображаться здесь, даже если они не привязаны к устройству Razer.

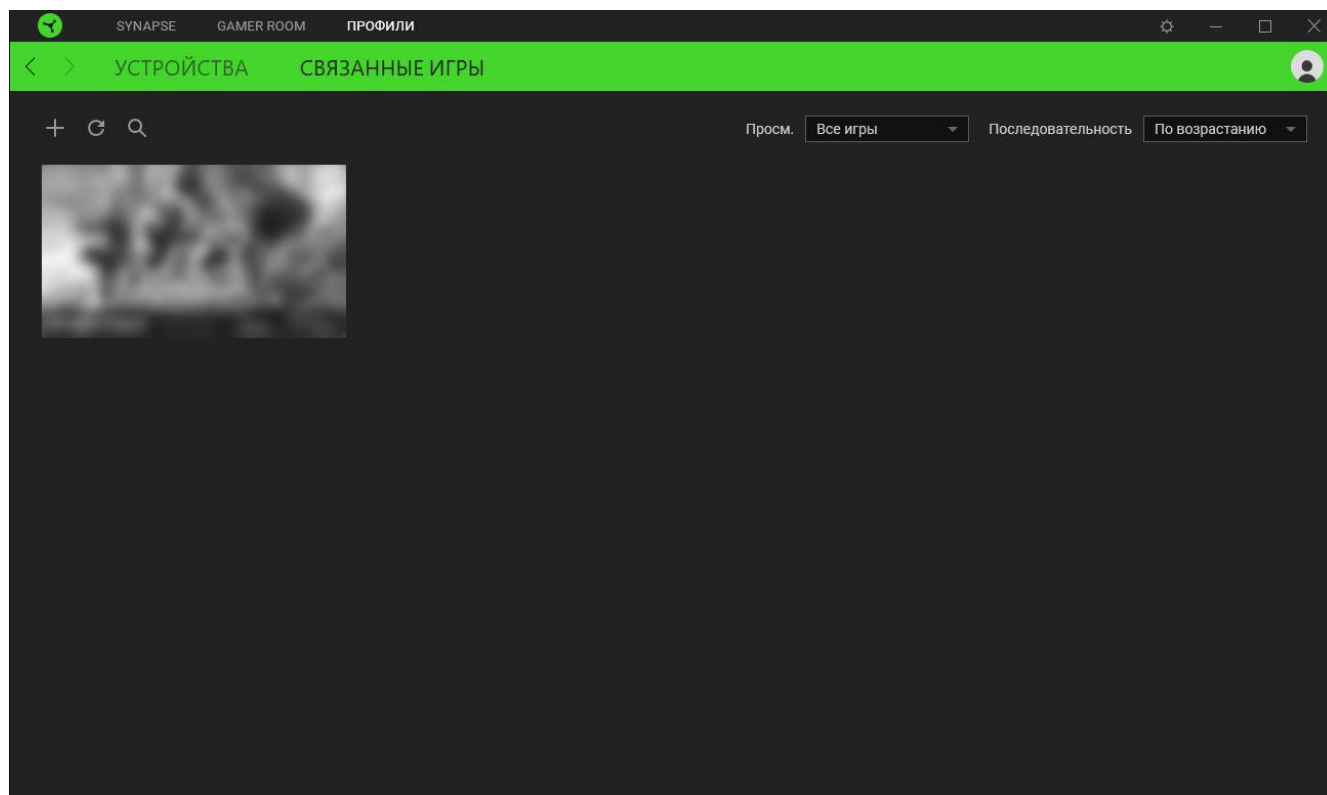

Чтобы привязать игру к подключенному устройству Razer или эффекту Chroma, просто щелкните любую игру в списке и выберите пункт **Выберите устройство и его профиль, который будет автоматически запускаться во время игры**. Затем выберите устройство Razer или эффект Chroma для привязки. После привязывания можно нажать кнопку «Прочее» (●●●) соответствующего эффекта Chroma или устройства, чтобы выбрать необходимый эффект Chroma или профиль устройства.

ОКНО «НАСТРОЙКИ»

Окно «Настройки» доступно путем нажатия кнопки () в Razer Synapse. В нем можно настроить действия приложения после запуска и язык Razer Synapse, управлять рекомендациями, отображаемыми на «Информ. панели», проверить версию прошивки и просмотреть основное руководство для каждого устройства Razer, а также выполнить сброс любого подключенного устройства Razer к заводским настройкам.

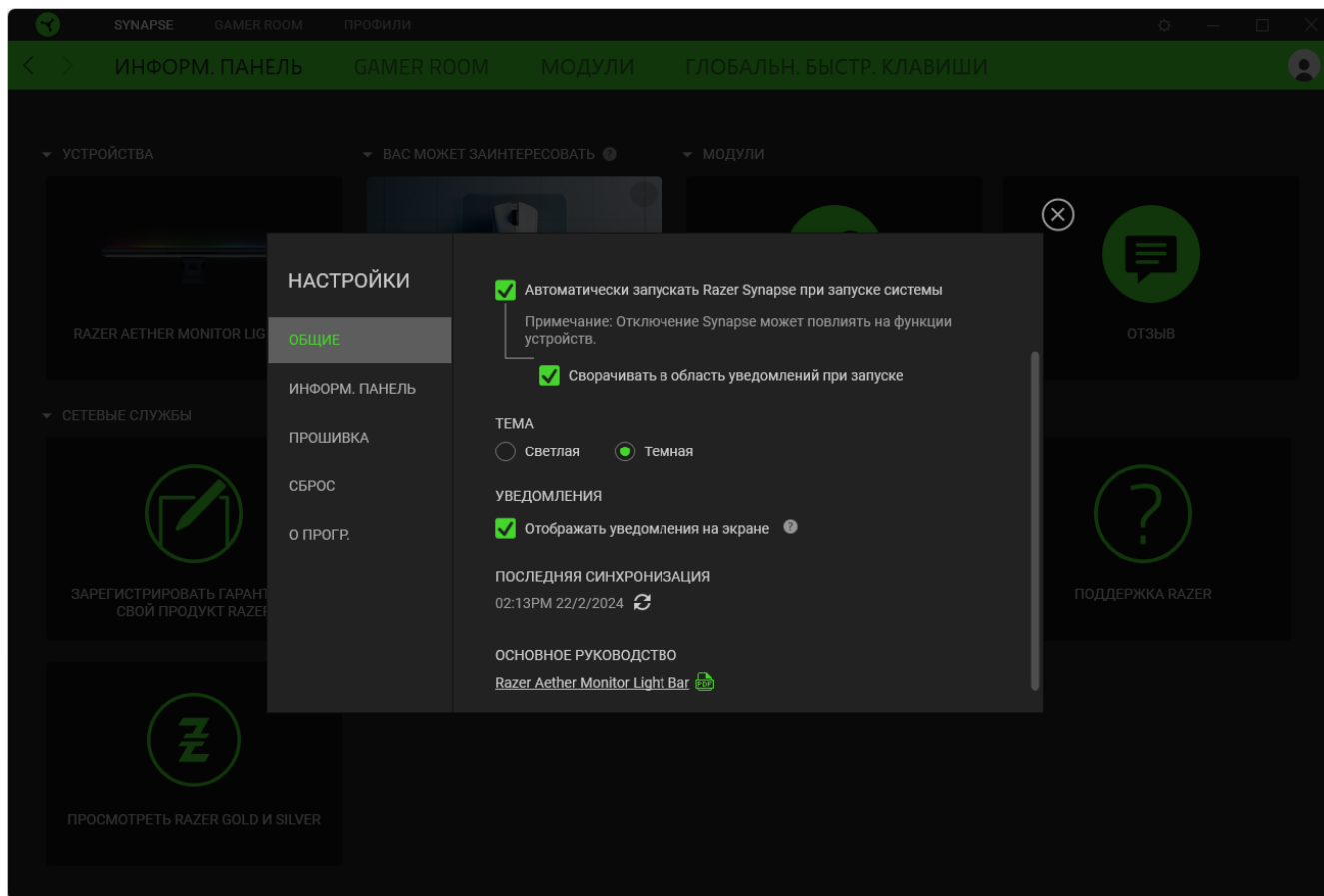

Вкладка «Общие»

На вкладке «Общие» можно изменить язык интерфейса ПО, действия при запуске, тему и экранные уведомления. Кроме того, можно вручную синхронизировать профили с облаком () или просмотреть основное руководство по всем подсоединенным устройствам Razer и установленным модулям.

Вкладка «Информационная панель»

На вкладке «Информационная панель» можно настроить, какие рекомендации об устройствах Razer (на основе вашей системы и запускаемых вами игр) будут появляться на информационной панели.

Вкладка «Прошивка»

Перейдите на вкладку «Прошивка», чтобы просмотреть текущую версию прошивки вашего устройства (устройств) Razer, и/или посетите страницу «Новые версии ПО и прошивок», чтобы узнать, доступно ли обновление прошивки для ваших устройств.

Вкладка «Сброс»

Вкладка «Сброс» сбрасывает параметры всех подсоединенных устройств Razer с встроенной памятью к заводским настройкам и/или сбрасывает настройки справки по Razer Synapse для повторного ознакомления с новыми возможностями Razer Synapse при следующем запуске.



При восстановлении заводских настроек устройства Razer все профили, хранящиеся во встроенной памяти выбранного устройства, будут удалены.

Вкладка «О программе»

На вкладке «О программе» отображается сводная информация о ПО, заявление об авторских правах, а также содержатся актуальные ссылки на условия использования. Эту вкладку можно также использовать для проверки наличия обновлений программного обеспечения или для быстрого доступа к сообществам Razer.

9. БЕЗОПАСНОСТЬ И ТЕХНИЧЕСКОЕ ОБСЛУЖИВАНИЕ

ПРАВИЛА ТЕХНИКИ БЕЗОПАСНОСТИ

Для обеспечения максимальной безопасности при использовании Razer Aether Monitor Light Bar рекомендуется следовать приведенным ниже правилам.

- Не заменяйте источник света этого устройства. Замену должен производить изготовитель, сервисный агент либо специалист.
- Если при работе с устройством возникли неполадки, которые не удастся устранить с помощью рекомендуемых действий, отключите устройство и позвоните на горячую линию Razer или посетите веб-сайт support.razer.com для получения технической поддержки.
- Не разбирайте устройство и не используйте его при нестандартной токовой нагрузке. Это приведет к прекращению действия гарантии.
- Используйте световую панель только в помещении.
- Аккуратно проложите кабель световой панели, чтобы посторонние предметы не могли его дернуть, пережать или повредить.
- Если вы не будете использовать световую панель в течение длительного времени, отключите ее питание и отсоедините от источника питания.
- Не допускайте контакта световой панели с жидкостью, сыростью или влагой. Пользуйтесь устройством только в разрешенном диапазоне температур: от 0°C до 40°C. Если температура выйдет за пределы этого диапазона, выключите световую панель и (или) выньте вилку из розетки и дождитесь, когда температура установится на допустимом уровне.

ОБСЛУЖИВАНИЕ И ИСПОЛЬЗОВАНИЕ

Для поддержания Razer Aether Monitor Light Bar в рабочем состоянии требуется минимальное техническое обслуживание. Во избежание загрязнения световой панели рекомендуется раз в месяц отключать ее от компьютера и протирать мягкой тканью или очищать ватной палочкой. Не используйте мыло или агрессивные чистящие вещества.

10. ЮРИДИЧЕСКАЯ ИНФОРМАЦИЯ

АВТОРСКИЕ ПРАВА И ИНФОРМАЦИЯ ОБ ИНТЕЛЛЕКТУАЛЬНОЙ СОБСТВЕННОСТИ

© Razer Inc. 2024 г. Патент на стадии рассмотрения. Все права защищены. Razer, девиз «For Gamers. By Gamers», «Powered by Razer Chroma» логотип, логотип с изображением трехголовой змеи и логотип Razer являются товарными знаками или зарегистрированными товарными знаками корпорации Razer Inc. или ее дочерних компаний в США и других странах. Все остальные товарные знаки принадлежат соответствующим владельцам.

Android, Google, Google Logo, Google Play, and the Google Play logo are trademarks of Google LLC.

Apple, the Apple logo, and iPhone are trademarks of Apple Inc., registered in the U.S. and other countries. App Store is a service mark of Apple Inc. iOS is a trademark or registered trademark of Cisco in the U.S. and other countries and is used under license.

Matter™ is developed by the Connectivity Standards Alliance™. This brand, related logos, and marks are trademarks of the Alliance, all rights reserved.

The Bluetooth® word mark and logos are registered trademarks owned by Bluetooth SIG, Inc., and any use of such marks by Razer is under license.

Windows and the Windows logo are trademarks of the Microsoft group of companies.

Компания Razer Inc. (“Razer”) может иметь авторские права, товарные знаки, секреты производства, патенты, заявки на патенты или иные имущественные права интеллектуального характера (зарегистрированные или незарегистрированные) в отношении описываемой продукции в этом руководстве. Данное основное руководство не представляет собой лицензию на любые из указанных авторских прав, товарные знаки, патенты или другие права интеллектуальной собственности. Продукт Razer Aether Monitor Light Bar («Продукт») может отличаться от его изображений на упаковке или в иных случаях. Компания Razer не несет ответственности за подобные отличия или за любые опечатки, которые могут встретиться. Вся содержащаяся в документе информация может быть изменена в любое время без предварительного уведомления.

ОГРАНИЧЕННАЯ ГАРАНТИЯ НА ПРОДУКТ

Самые новые действующие условия ограниченной гарантии на продукт приведены на сайте [razer.com/warranty](https://www.razer.com/warranty).

ОГРАНИЧЕНИЕ ОТВЕТСТВЕННОСТИ

Ни в каких случаях компания Razer не несет ответственности за упущенную выгоду, утраченную информацию или данные, а также за любой специальный, случайный, прямой или косвенный ущерб, нанесенный любым способом при распространении, продаже, перепродаже, использовании или невозможности использования Продукта. Ни при каких обстоятельствах компания Razer не несет ответственности за расходы, превышающие розничную стоимость Продукта.

ОБЩИЕ СВЕДЕНИЯ

Данные условия должны регулироваться и толковаться в соответствии с местным законодательством, действующим на территории, где был куплен Продукт. Если любое из этих условий будет признано неверным или неосуществимым, это условие (в зависимости от того, насколько оно будет признано неверным или неосуществимым) будет считаться отдельным и не затрагивающим законную силу остальных условий. Компания Razer сохраняет за собой право внесения изменений в какое-либо условие в любое время без предварительного уведомления