



# RAZER AETHER LIGHT STRIP

ОСНОВНОЕ РУКОВОДСТВО

Пусть ваша игровая комната сияет вместе с умными световыми решениями Razer Aether. Благодаря поддержке Razer Chroma™ RGB вы можете индивидуально настраивать их и управлять ими всеми с помощью единого удобного приложения, где вы сможете создать идеальные настройки для любого сценария применения.

## СОДЕРЖАНИЕ

1. СОДЕРЖИМОЕ КОМПЛЕКТА .....	3
2. ЧТО НЕОБХОДИМО .....	4
3. ПОРА ПОЗАБОТИТЬСЯ О ГАРАНТИИ .....	4
4. ТЕХНИЧЕСКИЕ ХАРАКТЕРИСТИКИ .....	5
5. НАЧАЛО РАБОТЫ .....	6
6. НАСТРОЙКА ПОДСВЕТКИ .....	7
7. ИСПОЛЬЗОВАНИЕ УМНОЙ СВЕТОВОЙ ЛЕНТЫ .....	10
8. НАСТРОЙКА RAZER AETHER LIGHT STRIP ЧЕРЕЗ RAZER SYNAPSE .....	12
9. БЕЗОПАСНОСТЬ И ТЕХНИЧЕСКОЕ ОБСЛУЖИВАНИЕ .....	24
10. ЮРИДИЧЕСКАЯ ИНФОРМАЦИЯ .....	26

## 1. СОДЕРЖИМОЕ КОМПЛЕКТА

- Razer Aether Light Strip

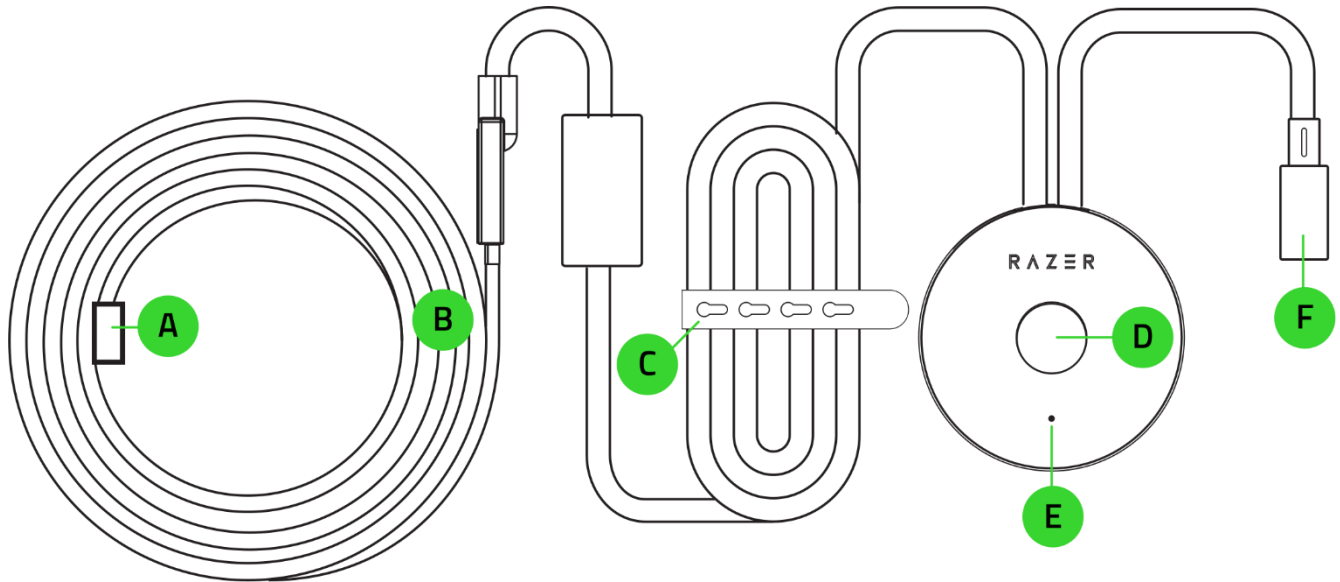

A. Удлинительный порт

B. Световая лента длиной 2 м

C. Порт питания

D. Кабельная стяжка

E. Многофункциональная кнопка

F. Индикатор состояния

- Адаптер питания с универсальными сетевыми переходниками\*

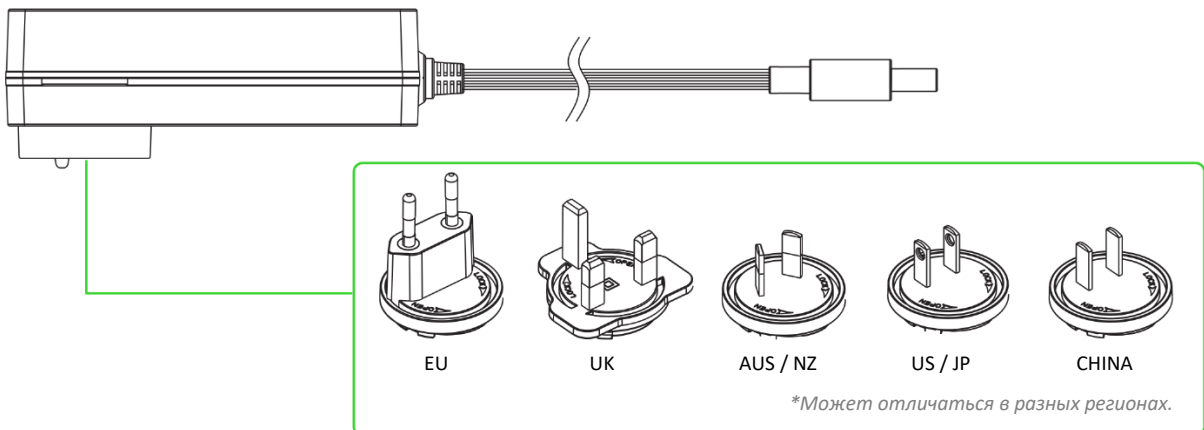

- Важная информация о продукте

---

## 2. ЧТО НЕОБХОДИМО

### ТРЕБОВАНИЯ ПРОДУКТА

- Сеть Wi-Fi 2,4 ГГц (шифрование WPA/WPA2)
- Компьютер / ноутбук (Windows® 10 64-разрядная или более новая версия) или устройство под управлением iOS / Android с поддержкой Wi-Fi\*\*

### ТРЕБОВАНИЯ ПРИЛОЖЕНИЯ RAZER GAMER ROOM

- Устройство с операционной системой iOS 16.4 / Android 9 Pie (или более новой версией) с поддержкой протокола Bluetooth\*\*
- Подключение к Интернету для установки приложения

### ТРЕБОВАНИЯ RAZER SYNAPSE

- Windows® 10 64-разрядная (или более новая версия)
- Подключение к Интернету для установки ПО

*\*\*Подключение через Bluetooth требуется только для первоначальной настройки.*

---

## 3. ПОРА ПОЗАБОТИТЬСЯ О ГАРАНТИИ



Зарегистрируйте свой продукт и получите эксклюзивные преимущества

[razerid.razer.com/warranty](https://razerid.razer.com/warranty)

*Серийный номер  
вашего продукта  
можно найти  
здесь.*

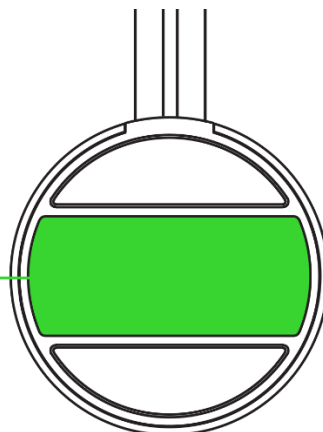

---

## 4. ТЕХНИЧЕСКИЕ ХАРАКТЕРИСТИКИ

- Длина: 2 м
- Возможности удлинения: до 10 м при использовании 8 дополнительных комплектов длиной в 1 м
- RGB-подсветка: Razer Chroma RGB
- Срок службы светодиодов: 25 000 часов
- Модуль подсветки
  - Номинальная мощность: 39 Вт
  - Входное напряжение: 13 В
- Светодиодная лента (2 м)
  - Номинальная мощность: 8 Вт
  - Входное напряжение: 13 В
- Светодиодная лента (1 м)
  - Номинальная мощность: 4 Вт
  - Входное напряжение: 13 В
- Протокол подключения: 802.11b/g/n 2,4 ГГц
- Голосовой помощник: Amazon Alexa, Google Ассистент
- Сопряжение: Bluetooth
- Работает с Matter™
- Адаптер питания
- Входные характеристики: 100–240 В-50/60 Гц
- Выходные характеристики: 13 В, 4 А (52 Вт)

## 5. НАЧАЛО РАБОТЫ

1. Используйте клейкий слой на световой ленте, чтобы прикрепить ее к чистой, сухой и ровной поверхности.

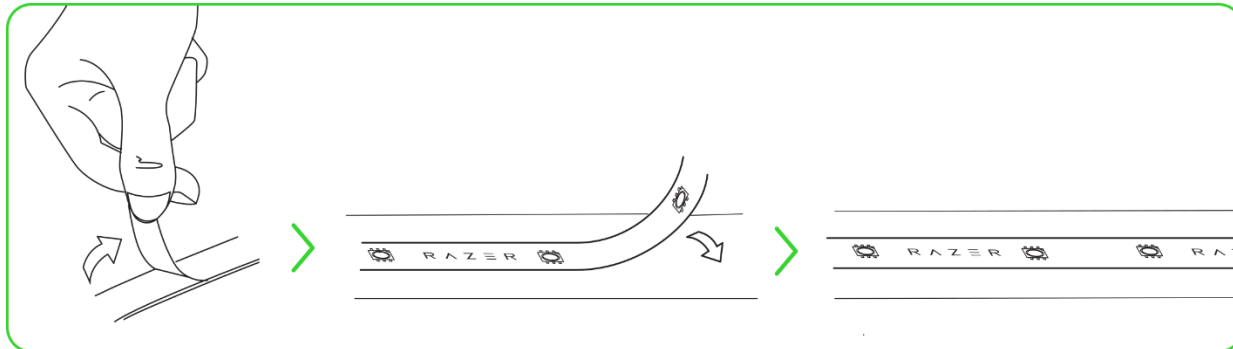

2. Установите на адаптер питания подходящий для вашего региона сетевой переходник, а затем подключите адаптер питания к порту питания световой ленты и к электрической розетке.

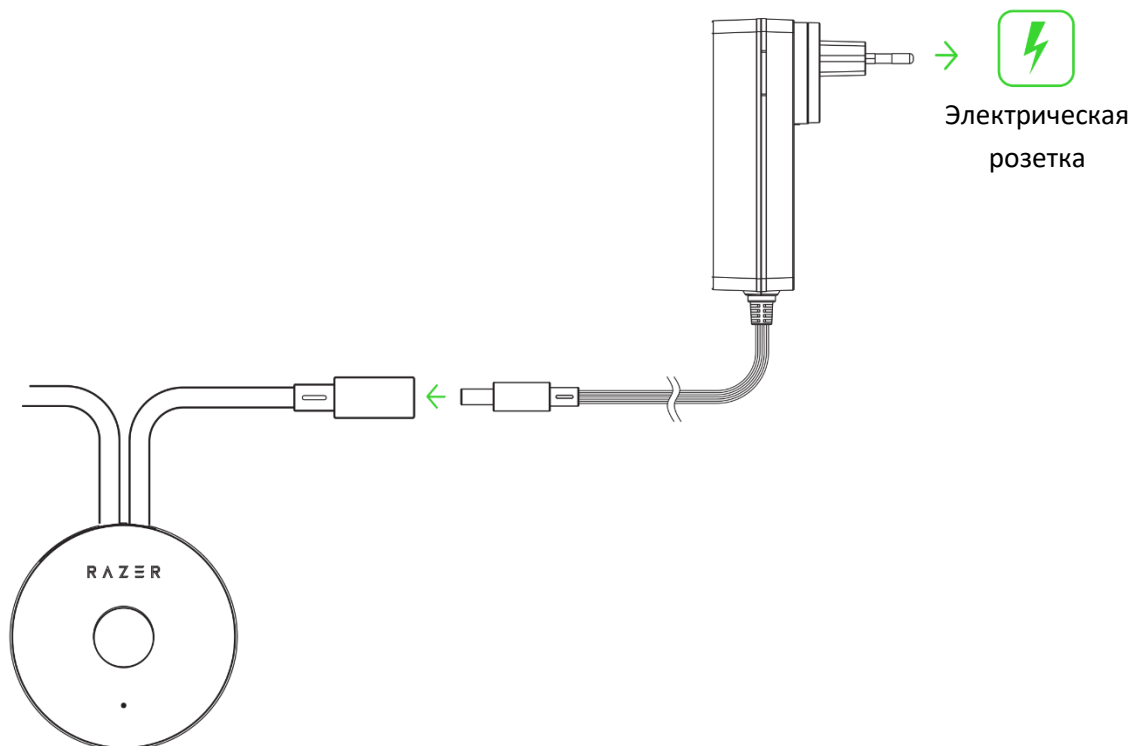

3. Организуйте кабели нужным образом с помощью кабельной стяжки.

## 6. НАСТРОЙКА ПОДСВЕТКИ

### A. ЧЕРЕЗ ПРИЛОЖЕНИЕ RAZER GAMER ROOM НА МОБИЛЬНОМ УСТРОЙСТВЕ (ТРЕБУЕТСЯ ОБЯЗАТЕЛЬНО)

1. Скачайте приложение Razer Gamer Room на свое мобильное устройство.



Razer Gamer Room



RZR.TO/GAMER-ROOM-APP



2. Нажмите многофункциональную кнопку, чтобы включить питание световой ленты. Индикатор состояния начнет мигать синим, указывая на то, что световая лента находится в режиме сопряжения.

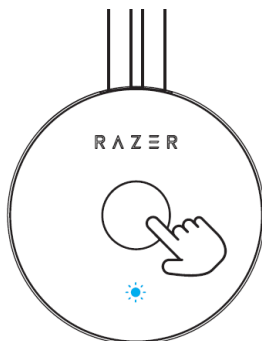

3. Запустите приложение, следуйте инструкциям на экране и отсканируйте QR-код Matter™ на световой ленте. Индикатор состояния начнет светиться зеленым, указывая на то, что световая лента подключена к приложению.

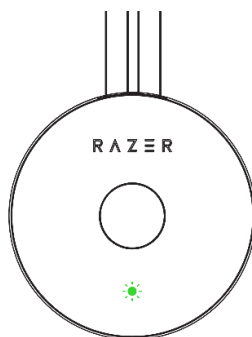

Убедитесь, что ваше мобильное устройство подключено к нужной вам сети 2,4 ГГц.

Теперь Razer Aether Light Strip можно настроить с помощью приложения Razer Gamer Room.

## Б. ЧЕРЕЗ ПРИЛОЖЕНИЕ RAZER SYNAPSE НА СТАЦИОНАРНОМ КОМПЬЮТЕРЕ ИЛИ НОУТБУКЕ

**i** Прежде чем продолжить, убедитесь, что световая лента уже добавлена в вашу сеть (через приложение Razer Gamer Room) и что ваш компьютер находится в той же сети.

1. Загрузите приложение Razer Synapse на веб-странице [razer.com/synapse](https://razer.com/synapse), а затем установите и запустите его. Для существующих пользователей: обновите Razer Synapse до новейшей версии.

**!** Дополнительно рекомендуется зарегистрировать учетную запись Razer ID. Работу можно продолжить в качестве гостя, однако при этом вы не сможете сохранить свои настройки в облачном хранилище.

2. Нажмите многофункциональную кнопку, чтобы включить питание световой ленты. Индикатор состояния будет светиться зеленым, указывая на то, что световая лента подключена к сети.

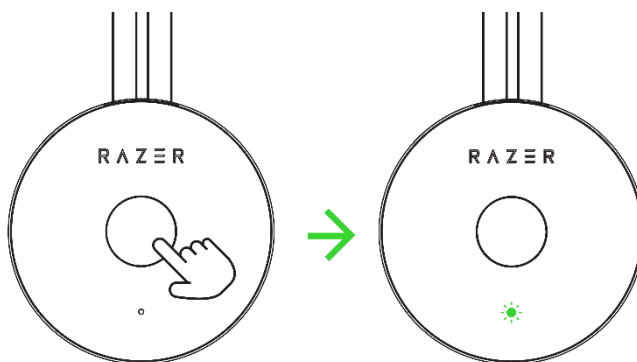

3. В Razer Synapse нажмите **Добавить устройство Wi-Fi**, выберите **Устройства Gamer Room**, выберите свое устройство и следуйте инструкциям на экране.

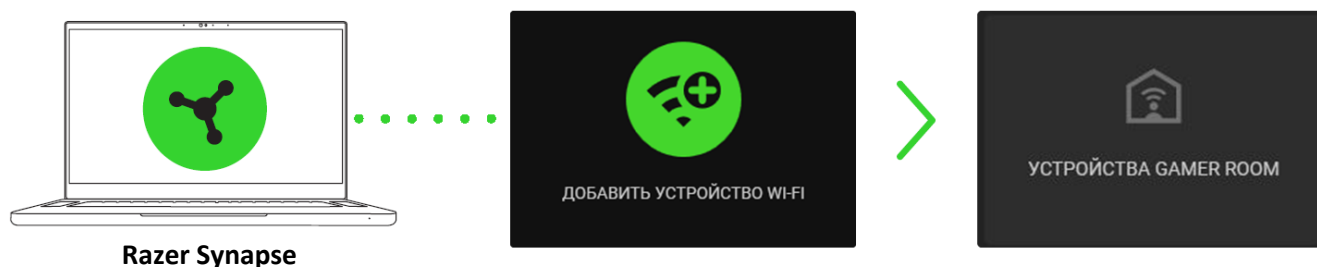

4. При появлении запроса выполните обновление и дождитесь, пока Razer Synapse произведет установку световой ленты. **Razer Aether Light Strip** появится в списке Устройства на информационной панели Razer Synapse.



Теперь Razer Aether Light Strip можно настроить с помощью Razer Synapse.

## **ПОВТОРНОЕ ВКЛЮЧЕНИЕ РЕЖИМА СОПРЯЖЕНИЯ**

Для установки световой ленты через приложение Razer Gamer Room необходимо включить режим сопряжения. Если световая лента не сопряжена ни с одним устройством, то при включении она переходит в режим сопряжения. Если сопряжение не происходит в течение 5 минут, режим сопряжения выключается и индикатор состояния меняет цвет на желтый. Чтобы включить режим сопряжения повторно, выключите и снова включите питание световой ленты.

---

## 7. ИСПОЛЬЗОВАНИЕ УМНОЙ СВЕТОВОЙ ЛЕНТЫ

### ВКЛЮЧЕНИЕ/ВЫКЛЮЧЕНИЕ ПИТАНИЯ

Нажмите многофункциональную кнопку, чтобы включить или выключить питание световой ленты.

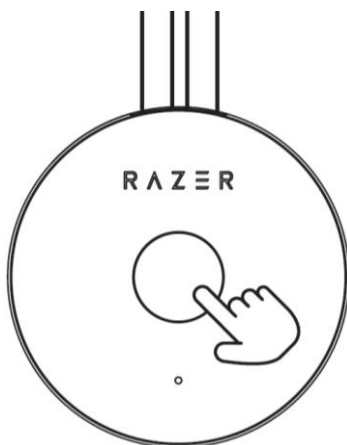

### ИЗМЕНЕНИЕ ЭФФЕКТА ПОДСВЕТКИ

Когда световая лента включена, нажмите и удерживайте многофункциональную кнопку, чтобы циклически менять цвета подсветки в следующем порядке: белый, красный, оранжевый, желтый, зеленый, голубой, синий, фиолетовый. Отпустите кнопку, чтобы установить выбранный цвет в качестве активного.

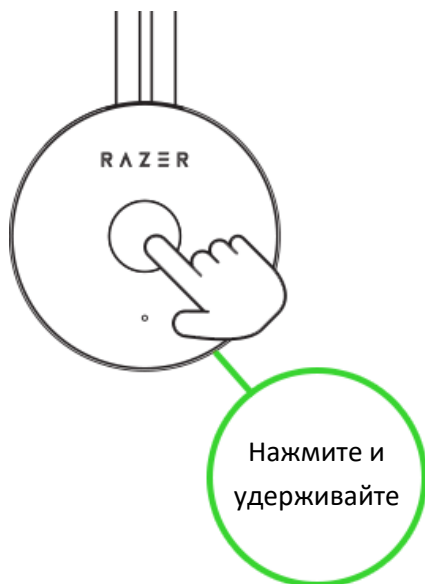

*Эта функция доступна, только когда световой лентой управляет приложение Razer Gamer Room.*

## СБРОС ДО ЗАВОДСКИХ НАСТРОЕК

Если световая лента уже подключена к какому-либо устройству, то для подключения ее к новому устройству потребуется сбросить настройки ленты.

1. Выключите источник питания световой ленты.

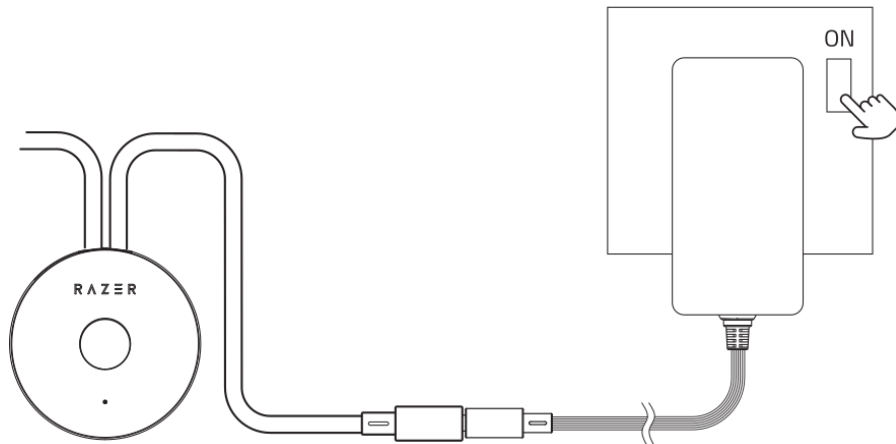

2. Удерживая многофункциональную кнопку, включите источник питания и продолжайте удерживать кнопку еще в течение четырех (4) секунд.

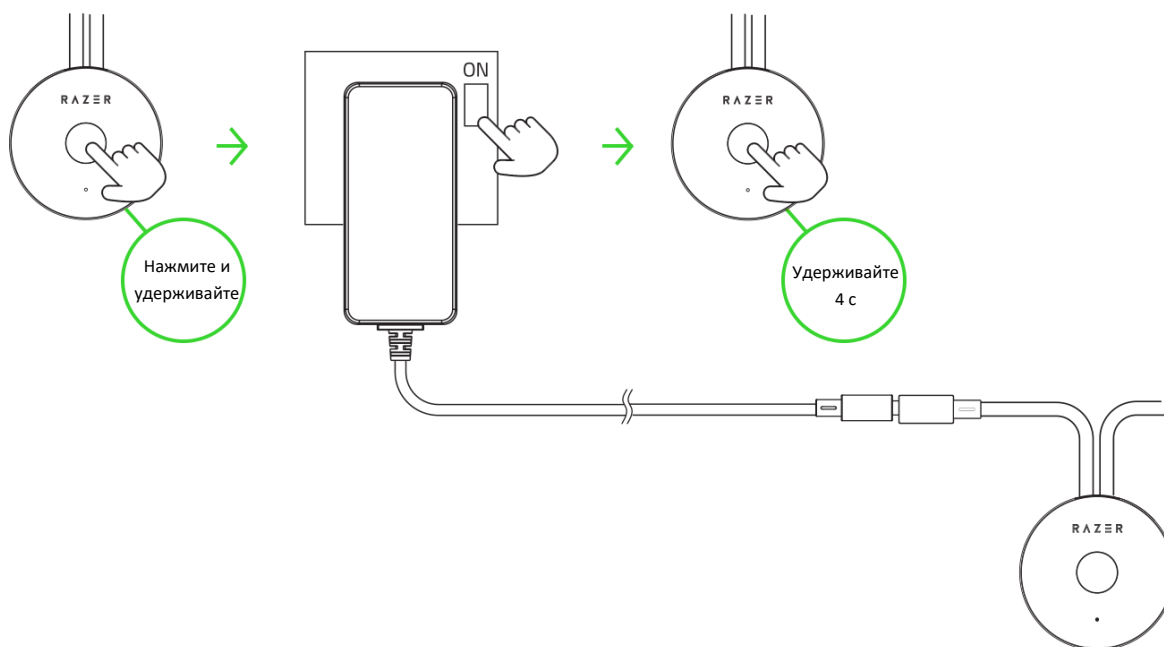

Если процедура сброса выполнена успешно, цвета световой ленты кратковременно изменятся следующим образом: красный, зеленый и синий, после чего цвет станет белым. Индикатор состояния также будет мигать синим, указывая на то, что световая лента находится в режиме сопряжения.

3. Используйте приложение Razer Gamer Room, чтобы подключить Razer Aether Light Strip к новому мобильному устройству.

## 8. НАСТРОЙКА RAZER AETHER LIGHT STRIP ЧЕРЕЗ RAZER SYNAPSE

**i** Для установки приложения, скачивания обновлений и работы облачных функций требуется подключение к Интернету. Дополнительно рекомендуется зарегистрировать учетную запись Razer ID. Все перечисленные функции могут отличаться в зависимости от текущей версии ПО, подключенных устройств и поддерживаемых приложений и ПО.

### ВКЛАДКА SYNAPSE

Вкладка Synapse открывается по умолчанию при первом запуске приложения Razer Synapse. Эта вкладка позволяет переместиться на вложенную вкладку «Информ. панель».

### Информ. панель

На вложенной вкладке «Информ. панель» представлена общая информация о приложении Razer Synapse. На ней можно получить доступ ко всем устройствам, модулям и онлайн-службам Razer.

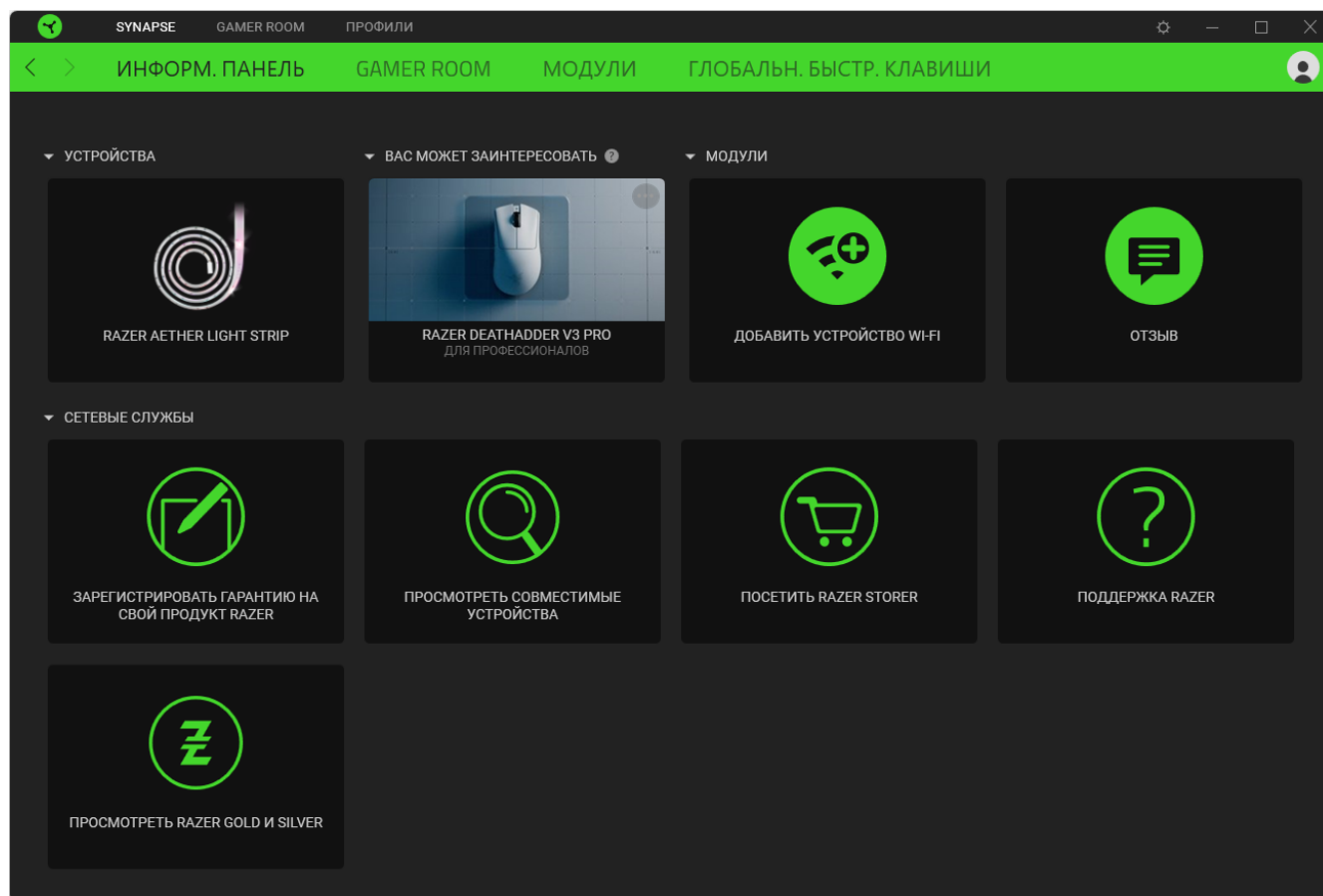

## Gamer Room

На вложенной вкладке Gamer Room можно управлять тем, какие устройства напрямую контролируются приложением Razer Synapse и приложением Razer Gamer Room. Вы можете включать и выключать любое устройство Razer Gamer Room с помощью кнопки «Включить/выключить питание» (⏻). Кроме того, можно менять управляющее приложение; для этого выберите любое устройство и нажмите «Приоритет Synapse».

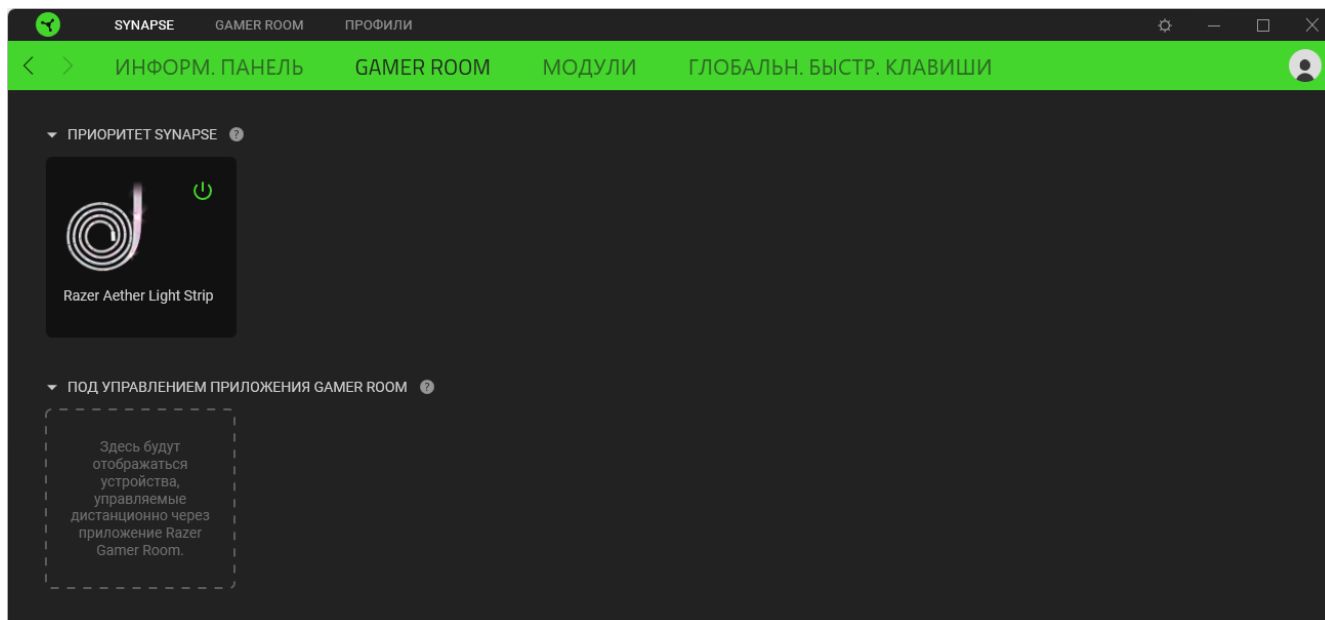

## Модули

На вложенной вкладке «Модули» отображаются все установленные и доступные для установки модули.

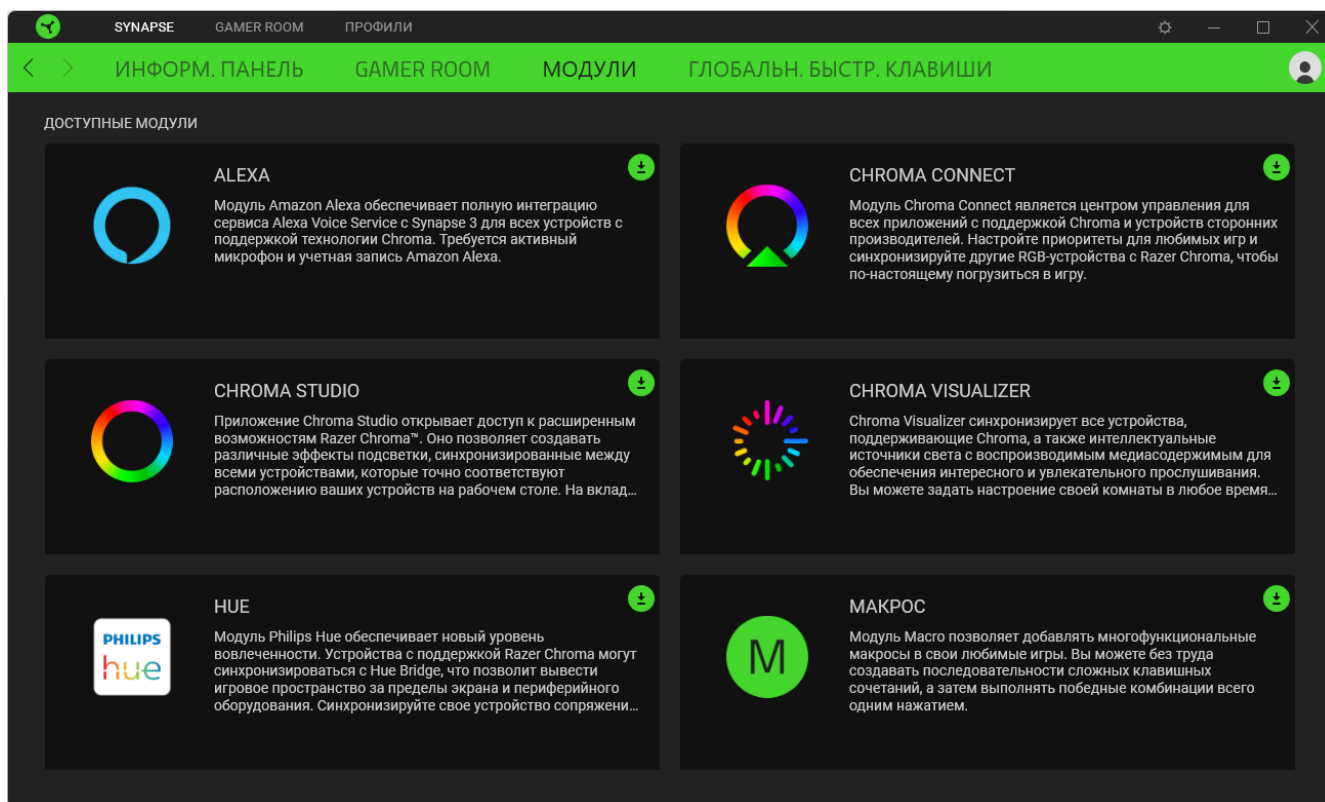

## Глобальные сочетания клавиш

На этой вкладке можно привязывать действия или функции Razer Synapse к пользовательским сочетаниям клавиш для любых устройств с поддержкой Razer Synapse, при этом сочетания будут доступны во всех профилях устройств. [Подробнее о профилях](#)

 *Распознается только ввод с устройств с поддержкой Razer Synapse.*

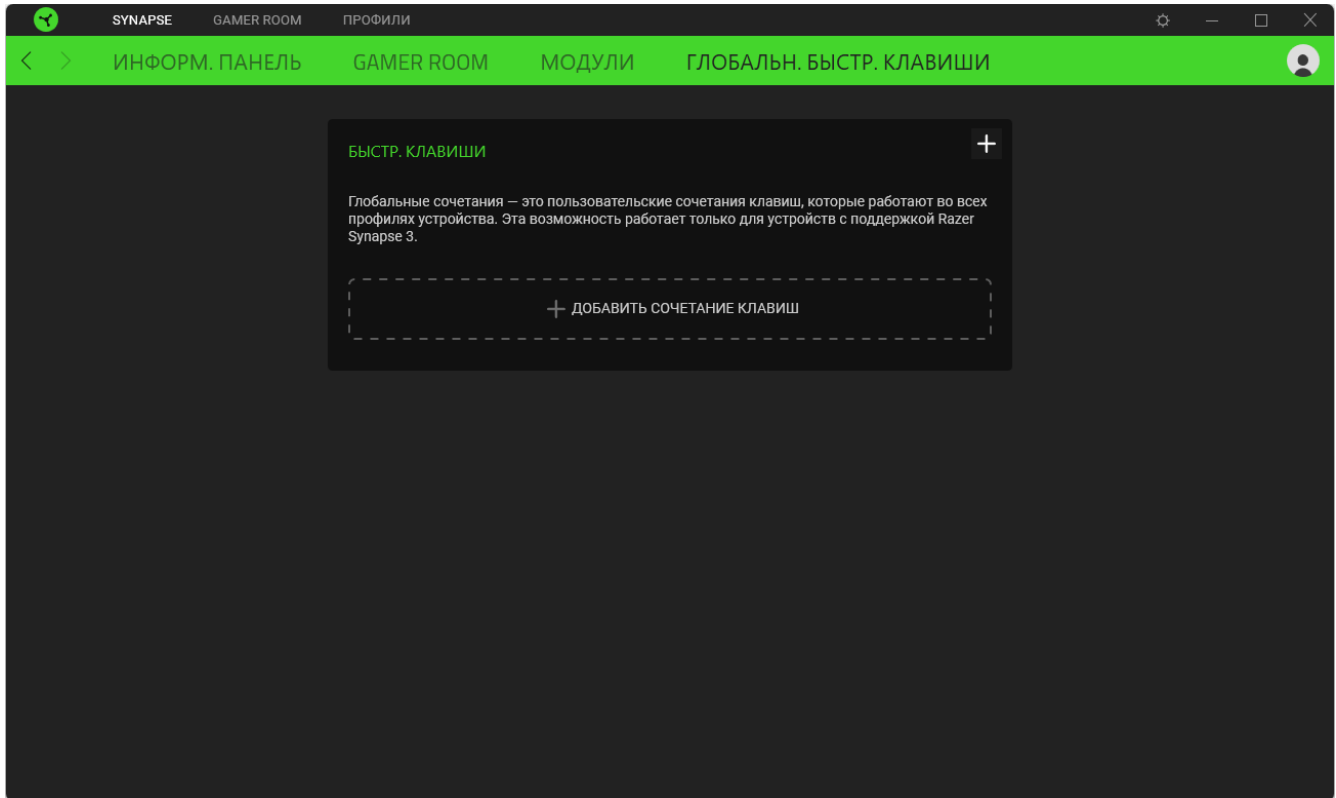

## ВКЛАДКА GAMER ROOM

Вкладка Gamer Room является основной вкладкой для управления световой лентой Razer Aether Light Strip. На ней можно задать настройки вашего устройства, чтобы в полной мере реализовать его возможности. Изменения, внесенные на этой вкладке, автоматически сохраняются в вашей системе и облачном хранилище.

### Настройка

На вложенной вкладке «Настройка» можно изменять схему расположения световой ленты и определять количество светодиодов, назначенных каждому сгибу.

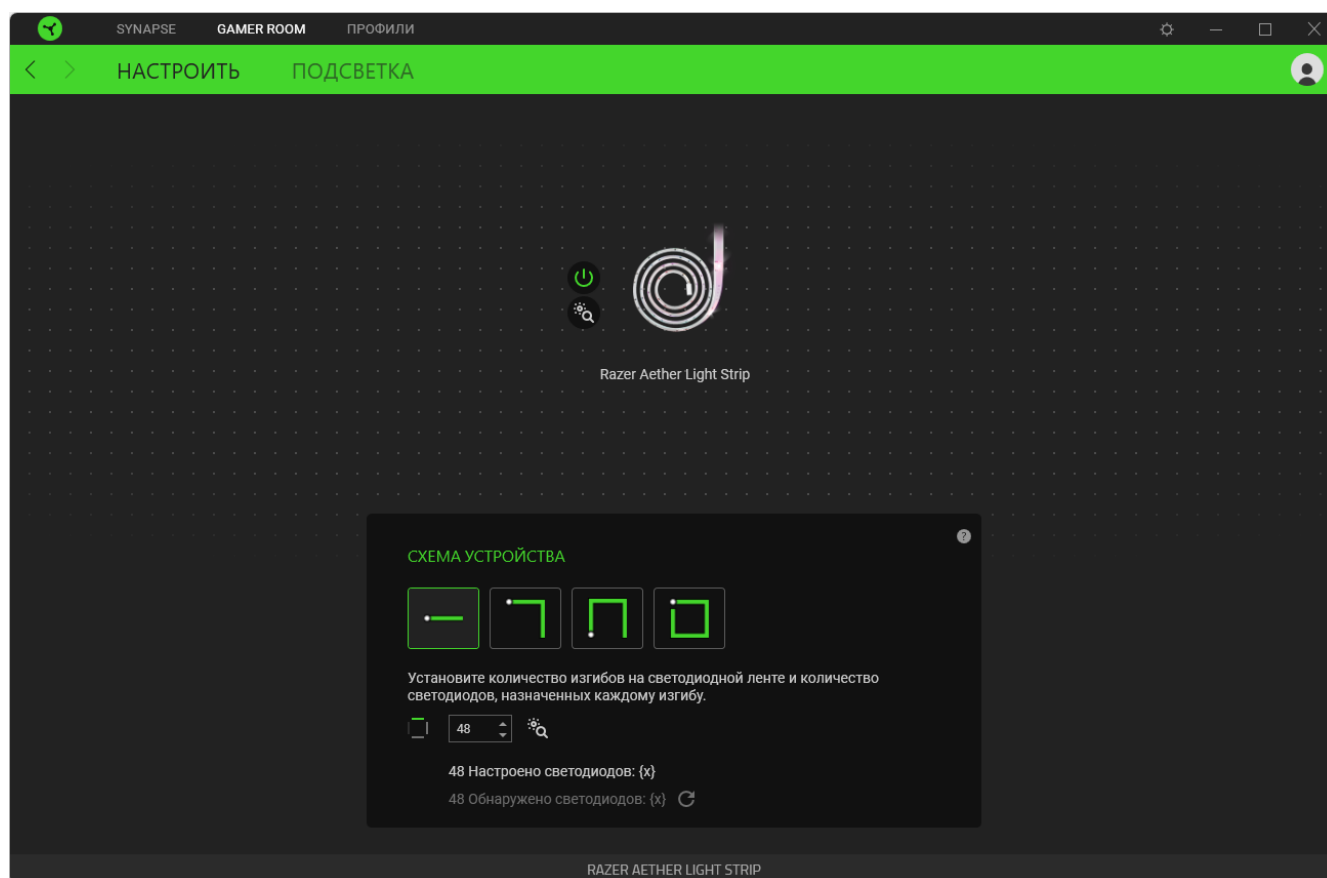

### *Включение/выключение устройства*

Устройство Razer можно включить и выключить, щелкнув кнопку «Включить/выключить питание» (⏻).

### *Определение устройства или сгиба светодиодной ленты*

Нажмите кнопку «Идентифицировать» (🔍) своего устройства Razer или сгиба светодиодной ленты, чтобы показать, где физически находится устройство в вашей системе.

### Переименование устройства

Задайте любое название устройству Razer, щелкнув название устройства курсором «Переименовать» (✎).

### Удаление устройства

Чтобы удалить устройство Razer из конфигурации, наведите указатель на его изображение и щелкните кнопку «Удалить» (✕).



*После удаления устройства вам потребуется снова добавить его в Razer Synapse, чтобы использовать.*

### Схема устройства

Определите текущую физическую схему расположения световой ленты в вашей системе и количество светодиодов на каждом изгибе (если применимо), чтобы подробно настроить эффект подсветки световой ленты с помощью модуля Chroma Studio.

### Обновить подключение

Щелкните кнопку «Обновить» (↻), чтобы вручную запустить обнаружение вновь подключенных удлинителей световой ленты.

## Подсветка

На вложенной вкладке «Подсветка» можно передать управление подсветкой вашего устройства приложению Razer Synapse, отрегулировать яркость световой ленты и настроить эффект подсветки световой ленты.

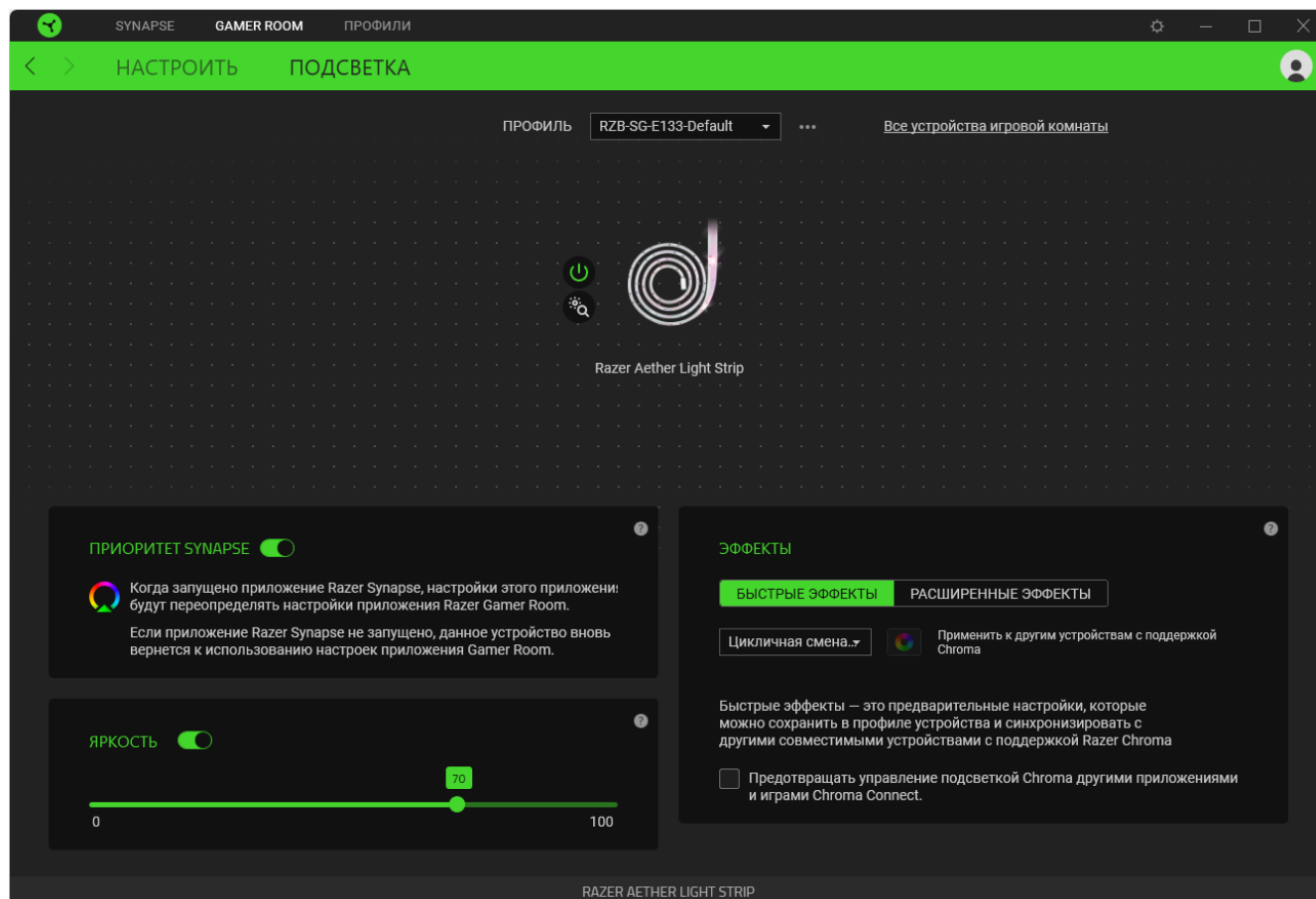

### Профиль

Профиль — это хранилище для всех настроек ваших периферийных устройств Razer. По умолчанию имя профиля задается на основе имени вашей системы. Чтобы добавить, импортировать, переименовать, копировать, экспортировать, сбросить или удалить профиль, нажмите кнопку «Прочее» ( ●●● ).

### Все устройства игровой комнаты

Перенаправляет на вложенную вкладку Synapse > Gamer Room, где можно управлять тем, какие устройства напрямую контролируются приложением Razer Synapse и приложением Razer Gamer Room.

### Приоритет Synapse







Включите этот параметр, чтобы автоматически переопределять настройки приложения Razer Gamer Room, когда запущено приложение Razer Synapse.

## Яркость

Регулируйте яркость своего устройства Razer с помощью ползунка или выключите подсветку, нажав переключатель ЯРКОСТЬ.

## Быстрые эффекты

Для световой ленты можно выбрать и применить ряд эффектов, представленных ниже.

	Название	Описание	Как настроить
	Окружающая обстановка	Подсветка световой ленты соответствует усредненному значению цвета в выбранной области экрана	Выберите или настройте область экрана
	Индикация уровня громкости	Световая лента светится в соответствии с уровнем громкости с использованием спектра цветов по умолчанию	Выберите уровень усиления цвета
	Дыхание	Подсветка загорается и гаснет выбранным цветом (или цветами)	Выберите один или два цвета подсветки либо установите случайный выбор цвета
	Огонь	Светодиоды загораются теплыми цветами, имитирующими движение пламени	Дополнительная настройка не требуется
	Цикл цветов спектра	Подсветка непрерывно меняет цвет во всем спектре 16,8 млн оттенков	Дополнительная настройка не требуется
	Свет звезд	Каждый светодиод светится и гаснет с разной длительностью в случайном порядке	Выберите один или два цвета подсветки либо установите случайный выбор цвета, а затем выберите продолжительность
	Статическая	Подсветка световой ленты светится выбранным цветом	Выберите цвет



Волна

Подсветка движется в  
выбранном направлении

Выберите направление  
движения волны

Если у вас имеются другие устройства, поддерживающие Razer Chroma, вы можете синхронизировать их быстрые эффекты с вашим устройством Razer, нажав кнопку Chroma Sync (  ). Вы также можете исключить это устройство из перечня приложений и игр Chroma Connect, установив соответствующий флажок.



*Синхронизация возможна только для тех устройств, которые поддерживают выбранный эффект подсветки.*

### *Расширенные эффекты*

Параметр «Расширенные эффекты» позволяет выбрать эффект Chroma для использования на устройстве, поддерживающем Razer Chroma. Чтобы создать свой собственный эффект Chroma, нажмите кнопку Chroma Studio (  ).



## ВКЛАДКА «ПРОФИЛИ»

Вкладка «Профили» позволяет удобно управлять всеми вашими профилями и связывать их с вашими играми и приложениями.

### Устройства

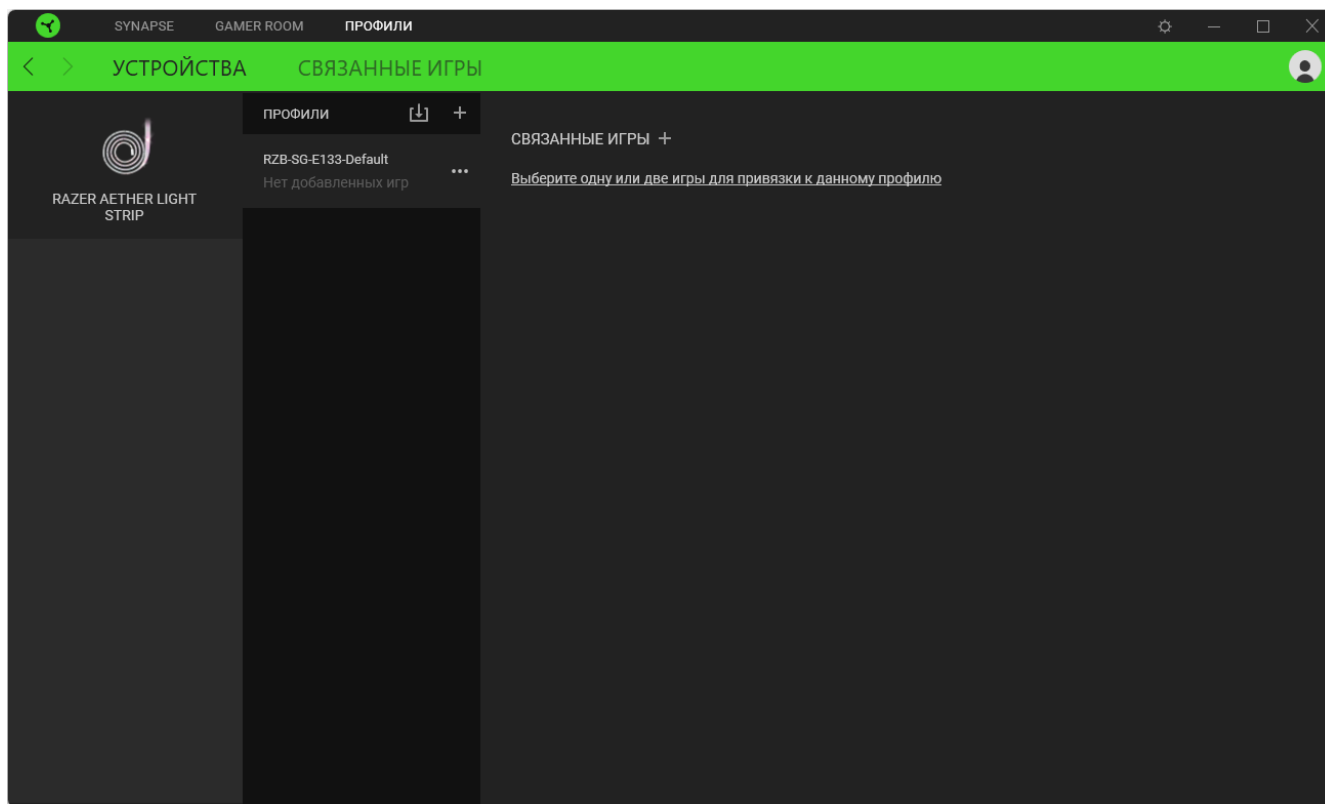
На вложенной вкладке «Устройства» можно проверить, какие игры связаны с профилями устройств, а также какой эффект Chroma связан с конкретными играми.



Вы можете импортировать Профили / Эффекты Chroma из компьютера или облака с помощью кнопки «Импорт» (  ), либо создать профили в выбранном устройстве или новые Эффекты Chroma для определенных игр с помощью кнопки «Добавить» (  ). После связывания можно нажать кнопку «Прочее» (  ) соответствующего эффекта Chroma или устройства, чтобы выбрать необходимый эффект Chroma или профиль устройства. Можно настроить активацию любого профиля при запуске приложения с помощью параметра «Привязанные игры».

## Привязанные игры

Вложенная вкладка «Привязанные игры» позволяет добавлять игры, просматривать привязанные к играм устройства и искать игры среди добавленных. Игры также можно сортировать по алфавиту, времени запуска или частоте запуска. Добавленные игры будут отображаться здесь, даже если они не привязаны к устройству Razer.

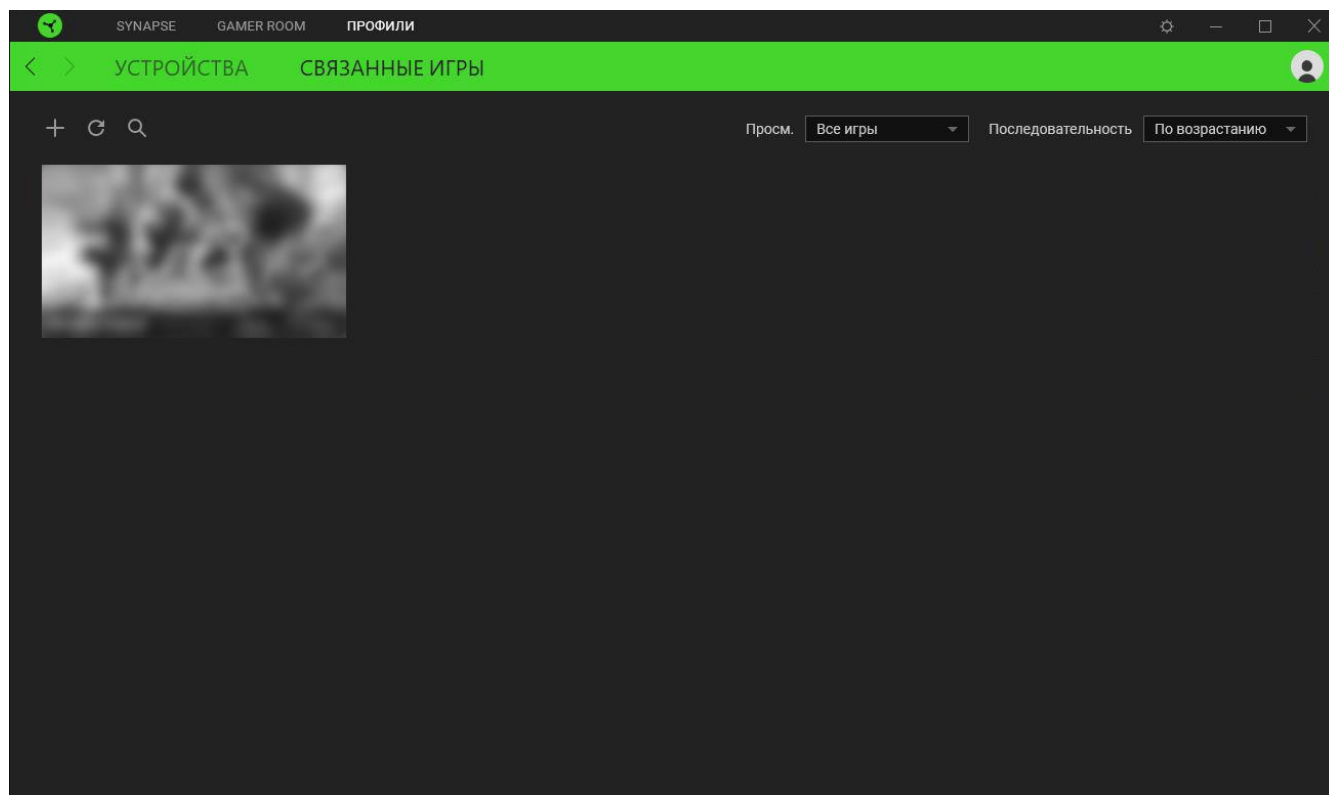

Чтобы привязать игру к подключенному устройству Razer или эффекту Chroma, просто щелкните любую игру в списке и выберите пункт **Выберите устройство и его профиль, который будет автоматически запускаться во время игры**. Затем выберите устройство Razer или эффект Chroma для привязки. После привязывания можно нажать кнопку «Прочее» ( ●●● ) соответствующего эффекта Chroma или устройства, чтобы выбрать необходимый эффект Chroma или профиль устройства.

## ОКНО «НАСТРОЙКИ»

Окно «Настройки» доступно путем нажатия кнопки (  ) в Razer Synapse. В нем можно настроить действия приложения после запуска и язык Razer Synapse, управлять рекомендациями, отображаемыми на «Информ. панели», проверить версию прошивки и просмотреть основное руководство для каждого устройства Razer, а также выполнить сброс любого подключенного устройства Razer к заводским настройкам.

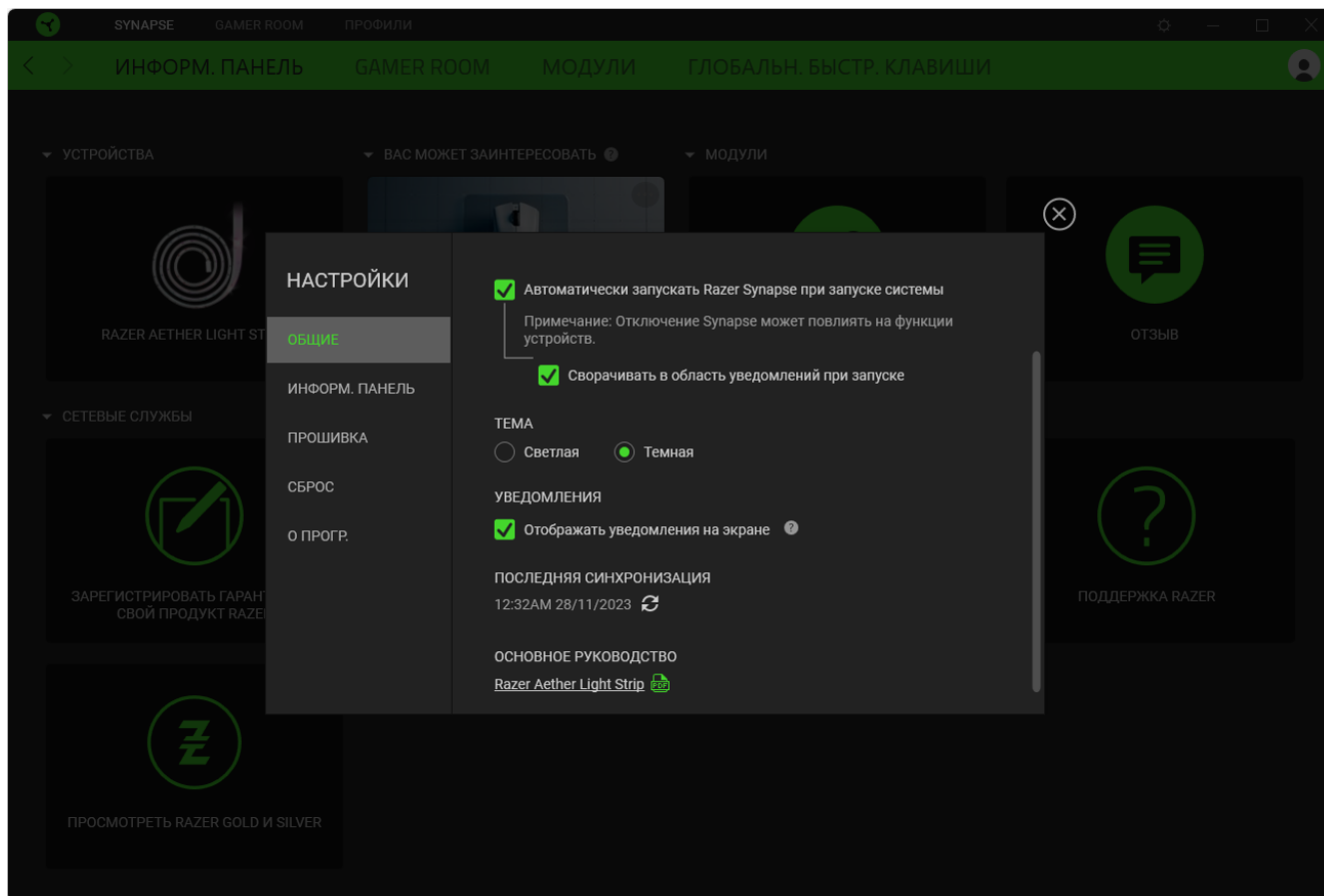

### Вкладка «Общие»

На вкладке «Общие» можно изменить язык интерфейса ПО, действия при запуске, тему и экранные уведомления. Кроме того, можно вручную синхронизировать профили с облаком (  ) или просмотреть основное руководство по всем подсоединенным устройствам Razer и установленным модулям.

### Вкладка «Информационная панель»

На вкладке «Информационная панель» можно настроить, какие рекомендации об устройствах Razer (на основе вашей системы и запускаемых вами игр) будут появляться на информационной панели.

### **Вкладка «Прошивка»**

Перейдите на вкладку «Прошивка», чтобы просмотреть текущую версию прошивки вашего устройства (устройств) Razer, и/или посетите страницу «Новые версии ПО и прошивок», чтобы узнать, доступно ли обновление прошивки для ваших устройств.

### **Вкладка «Сброс»**

Вкладка «Сброс» сбрасывает параметры всех подсоединенных устройств Razer с встроенной памятью к заводским настройкам и/или сбрасывает настройки справки по Razer Synapse для повторного ознакомления с новыми возможностями Razer Synapse при следующем запуске.



*При восстановлении заводских настроек устройства Razer все профили, хранящиеся во встроенной памяти выбранного устройства, будут удалены.*

### **Вкладка «О программе»**

На вкладке «О программе» отображается сводная информация о ПО, заявление об авторских правах, а также содержатся актуальные ссылки на условия использования. Эту вкладку можно также использовать для проверки наличия обновлений программного обеспечения или для быстрого доступа к сообществам Razer.

---

## 9. БЕЗОПАСНОСТЬ И ТЕХНИЧЕСКОЕ ОБСЛУЖИВАНИЕ

### ПРАВИЛА ТЕХНИКИ БЕЗОПАСНОСТИ

Для обеспечения максимальной безопасности при использовании Razer Aether Light Strip рекомендуется следовать приведенным ниже рекомендациям.

- Если при работе с устройством возникли неполадки, которые не удалось устранить с помощью рекомендуемых действий, отключите устройство и позвоните на горячую линию Razer или посетите веб-сайт [support.razer.com](https://support.razer.com) для получения технической поддержки. Не пытайтесь выполнять обслуживание или ремонт устройства самостоятельно.
- Не разбирайте устройство. Не используйте устройство при нестандартной токовой нагрузке. Это может привести к прекращению действия гарантии.
- Если вы обрежете световую ленту, гарантия устройства утратит силу, и вновь удлинить ленту уже не получится.
- Используйте только прилагаемые к устройству аксессуары, а также приобретайте только те аксессуары, которые произведены и/или одобрены Razer.
- Используйте устройство только в помещении.
- Выключите устройство перед перемещением, изменением и (или) подключением/отключением любых компонентов.
- Всегда соблюдайте осторожность при обращении с аксессуарами. При подключении и отключении аксессуаров всегда беритесь за штекер/разъем.
- Всегда соблюдайте осторожность при обращении с аксессуарами. При подключении и отключении любого аксессуара всегда тяните за штекер/разъем.
- Прилагаемый к устройству способ установки не проверялся на надежность. Установка устройства в местах, отличных от указанных в настоящем руководстве, могут привести к травме или причинению вреда имуществу. При наличии сомнений рекомендуется использовать вспомогательные средства крепления устройства в вашей обстановке.
- К Razer Aether Light Strip можно подключить до восьми удлинителей световых лент.
- Не допускайте контакта устройства и его компонентов с жидкостью или влагой. Пользуйтесь устройством только в разрешенном диапазоне температур: от 0 °C до 40 °C. Если температура выйдет за пределы этого диапазона, выключите устройство, выньте вилку из розетки и дождитесь, когда температура установится на допустимом уровне.

## **ОБСЛУЖИВАНИЕ И ИСПОЛЬЗОВАНИЕ**

Для поддержания Razer Aether Light Strip в рабочем состоянии требуется минимальное техническое обслуживание. Во избежание скопления грязи рекомендуется раз в месяц очищать устройство мягкой тканью. Не используйте мыло или агрессивные чистящие вещества.

---

## 10. ЮРИДИЧЕСКАЯ ИНФОРМАЦИЯ

### АВТОРСКИЕ ПРАВА И ИНФОРМАЦИЯ ОБ ИНТЕЛЛЕКТУАЛЬНОЙ СОБСТВЕННОСТИ

© Razer Inc. 2024 г. Патент на стадии рассмотрения. Все права защищены. Razer, девиз «For Gamers. By Gamers», «Powered by Razer Chroma» логотип, логотип с изображением трехголовой змеи и логотип Razer являются товарными знаками или зарегистрированными товарными знаками корпорации Razer Inc. или ее дочерних компаний в США и других странах. Все остальные товарные знаки принадлежат соответствующим владельцам.

Android, Google, Google Logo, Google Play, and the Google Play logo are trademarks of Google LLC.

Apple, the Apple logo, and iPhone are trademarks of Apple Inc., registered in the U.S. and other countries. App Store is a service mark of Apple Inc. iOS is a trademark or registered trademark of Cisco in the U.S. and other countries and is used under license.

Matter™ is developed by the Connectivity Standards Alliance™. This brand, related logos, and marks are trademarks of the Alliance, all rights reserved.

The Bluetooth® word mark and logos are registered trademarks owned by Bluetooth SIG, Inc., and any use of such marks by Razer is under license.

Windows and the Windows logo are trademarks of the Microsoft group of companies.

Компания Razer Inc. (“Razer”) может иметь авторские права, товарные знаки, секреты производства, патенты, заявки на патенты или иные имущественные права интеллектуального характера (зарегистрированные или незарегистрированные) в отношении описываемой продукции в этом руководстве. Данное основное руководство не представляет собой лицензию на любые из указанных авторских прав, товарные знаки, патенты или другие права интеллектуальной собственности. Продукт Razer Aether Light Strip («Продукт») может отличаться от его изображений на упаковке или в иных случаях. Компания Razer не несет ответственности за подобные отличия или за любые опечатки, которые могут встретиться. Вся содержащаяся в документе информация может быть изменена в любое время без предварительного уведомления.

### ОГРАНИЧЕННАЯ ГАРАНТИЯ НА ПРОДУКТ

Самые новые действующие условия ограниченной гарантии на продукт приведены на сайте [razer.com/warranty](https://www.razer.com/warranty).

## **ОГРАНИЧЕНИЕ ОТВЕТСТВЕННОСТИ**

Ни в каких случаях компания Razer не несет ответственности за упущенную выгоду, утраченную информацию или данные, а также за любой специальный, случайный, прямой или косвенный ущерб, нанесенный любым способом при распространении, продаже, перепродаже, использовании или невозможности использования Продукта. Ни при каких обстоятельствах компания Razer не несет ответственности за расходы, превышающие розничную стоимость Продукта.

## **ОБЩИЕ СВЕДЕНИЯ**

Данные условия должны регулироваться и толковаться в соответствии с местным законодательством, действующим на территории, где был куплен Продукт. Если любое из этих условий будет признано неверным или неосуществимым, это условие (в зависимости от того, насколько оно будет признано неверным или неосуществимым) будет считаться отдельным и не затрагивающим законную силу остальных условий. Компания Razer сохраняет за собой право внесения изменений в какое-либо условие в любое время без предварительного уведомления