



RAZER CORE V2

GUIA MESTRE

O compartimento de placa gráfica externa para desktop **Razer Core V2** permite a transformação completa do seu laptop compatível com a placa gráfica externa Thunderbolt™ 3 em uma configuração de estação de trabalho ou jogos com nível desktop. Conecte todos os periféricos do desktop e nunca falhe um clique ou toque com o primeiro design de chip interno Thunderbolt 3 duplo do mundo. O novo Razer Core V2 também possui um design interno totalmente novo com espaço livre melhorado para placas gráficas maiores. Conecte-se ao futuro com a solução de eGPU mais avançada e versátil do mercado.

CONTEÚDO

1. CONTEÚDO DA EMBALAGEM/REQUISITOS DO SISTEMA	3
2. REGISTRO/SUPORTE TÉCNICO	4
3. ESPECIFICAÇÕES TÉCNICAS	5
4. LAYOUT DO DISPOSITIVO	6
5. INSTALANDO O SEU RAZER CORE V2.....	8
6. INSTALANDO O SEU RAZER CORE V2.....	15
7. CONFIGURANDO O SEU RAZER CORE V2	16
8. SEGURANÇA E MANUTENÇÃO.....	19
9. LINGUAGEM JURÍDICA.....	21

1. CONTEÚDO DA EMBALAGEM/REQUISITOS DO SISTEMA

CONTEÚDO DA EMBALAGEM

- Compartimento de placa gráfica externa Razer Core V2
- Cabo Thunderbolt™ 3 (USB-C™)
- Cabo de alimentação*
- Guia de informações importantes do produto

**pode incluir cabos de alimentação para regiões específicas*

REQUISITOS DO SISTEMA

- PC com suporte para placa gráfica externa Thunderbolt 3™
- Placa gráfica PCI-E compatível com Razer Core V2
- Conexão com a internet
- 100MB de espaço livre no disco rígido

Observação: Visite rzd.to/core para obter informações de compatibilidade; e para baixar as últimas atualizações de drivers e firmware.

3. ESPECIFICAÇÕES TÉCNICAS

ESPECIFICAÇÕES TÉCNICAS

- Modelo nº: RC21-0116
- Produto nº: RC21-01160100
- Conexão ao PC: Cabo Thunderbolt™ 3/USB-C™ (até 40 Gbps)
- Suporte para GPU (placa gráfica de desktop não incluída)
 - Tipo de GPU: Placa gráfica PCI-Express x 16 de comprimento completo e largura dupla/única
- Dimensões internas do Razer Core V2 (Aprox.): 11,81 pol. / 300 mm (comprimento*) x 5,12 pol. / 130 mm (altura) x 1,69 pol. / 43 mm (largura)

**Altura medida da parte superior do conector PCIe até a parte inferior das rampas de bloqueio*
- Suporte de energia máx. do GPU: 375 Watts
- Saída da placa gráfica: Com base nas capacidades da placa gráfica instalada
- Entradas e saídas:
 - Porta USB 3.0 x4 (Super Speed)
 - Gigabit Ethernet 10/100/1000 Mbps
 - Thunderbolt™ 3/USB-C™ (para conexão ao PC)
 - Porta de alimentação CA
- Iluminação do chassi: Powered by Razer Chroma™ – 2 zonas
- Fonte de alimentação interna: 500 Watts
 - Entrada CA: 100-240 V, 6,0 A
 - Saída CC: 20 V CC, 3,25 A
 - Saída de 6+2 pinos: 150 Watts
- Outros: Habilitado para Razer Synapse com iluminação programável e controle de ventilação

DIMENSÕES E PESO APROXIMADOS

- Comprimento: 353 mm / 13,90 pol.
- Largura: 105 mm / 4,10 pol.
- Altura: 220 mm / 8,7 pol.
- Peso: 4,94 kg / 10,89 lbs

4. LAYOUT DO DISPOSITIVO

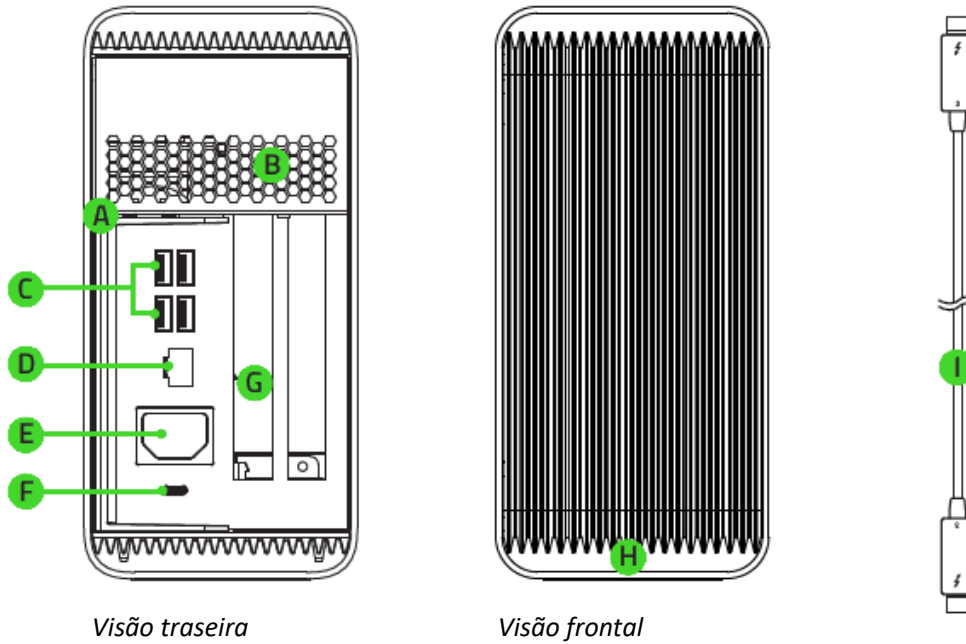

- A. Alça de liberação
- B. Porta de exaustão
- C. Portas USB 3.0
- D. Porta Gigabit Ethernet
- E. Porta Thunderbolt 3 (USB-C)
- F. Porta de alimentação
- G. Tampa do slot PCI-E
- H. Iluminação frontal Razer Chroma
- I. Cabo Thunderbolt 3 (USB-C)

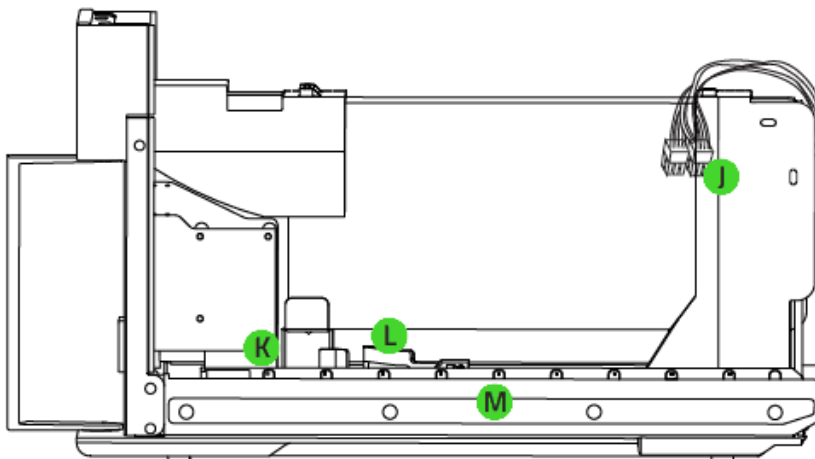

Compartimento

- J. Conectores de alimentação de 6+2 pinos
- K. Porta PCI-E
- L. Alça de liberação

M. Iluminação interna Razer Chroma

DIMENSÕES INTERNAS MÁX. DO RAZER CORE V2:

Comprimento: 11,81 pol. / 300 mm

Altura*: 5,71 pol. / 145 mm

Largura: 1,69 pol. / 43 mm

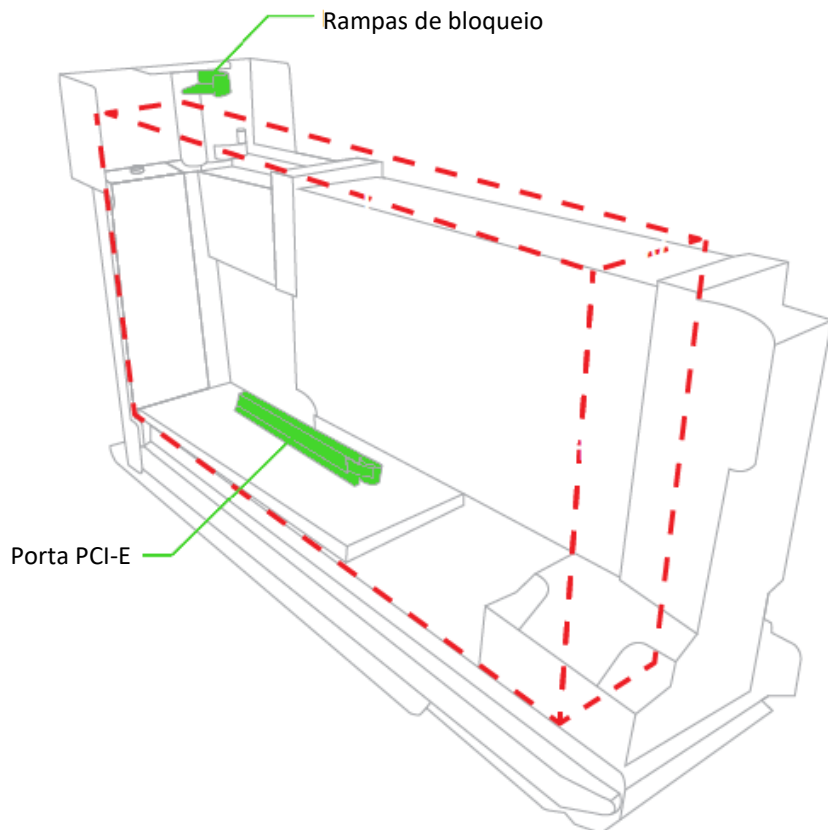

**A altura é medida da parte inferior das rampas de bloqueio até a parte superior da porta PCI-E.*

Certifique-se de que haja espaço suficiente para os conectores de alimentação de 6+2 pinos

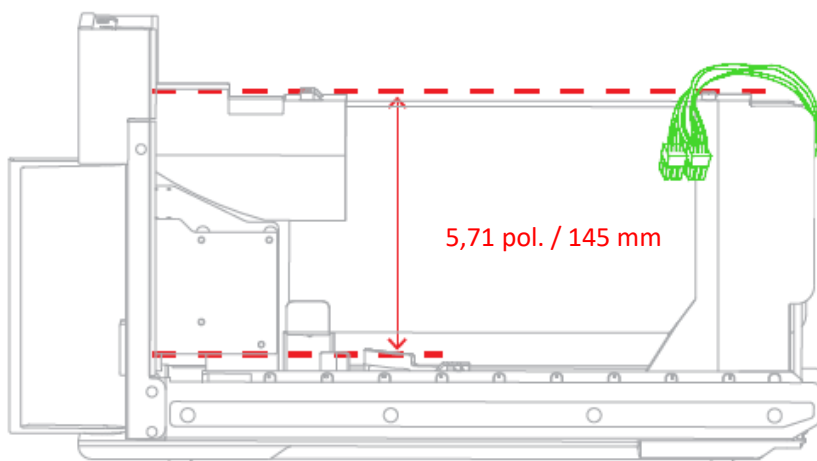

5. INSTALANDO O SEU RAZER CORE V2

1. Puxe a alavanca, com cuidado, para destravar.

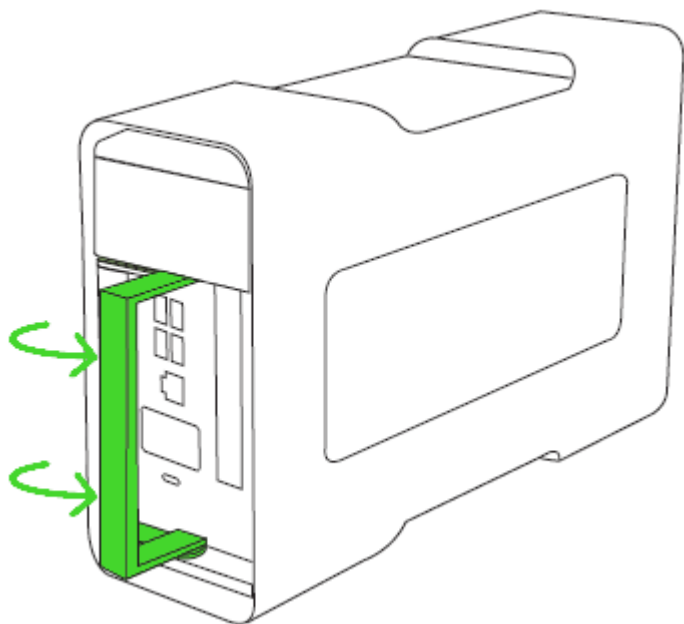

2. Puxe o compartimento para fora do gabinete.

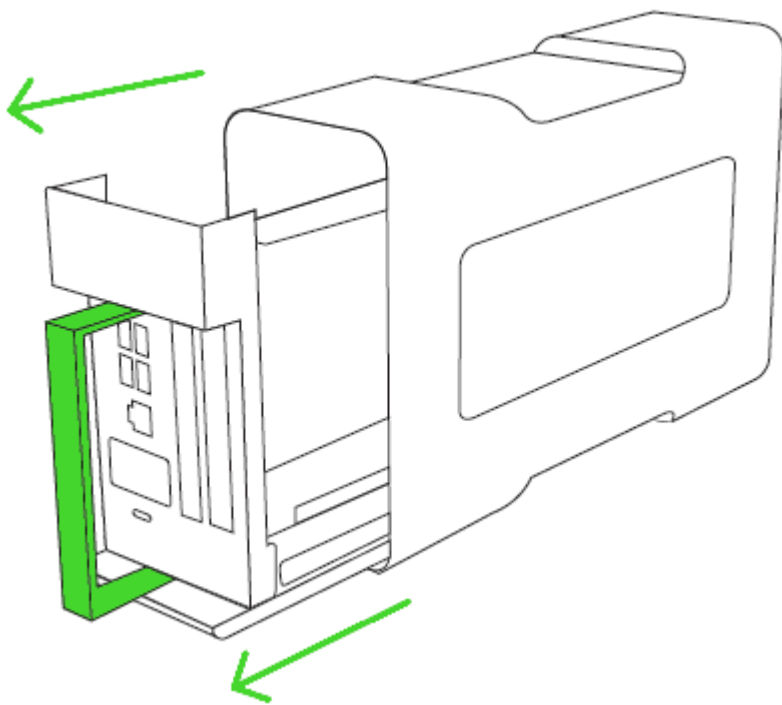

3. Retire a fita e remova a espuma protetora.

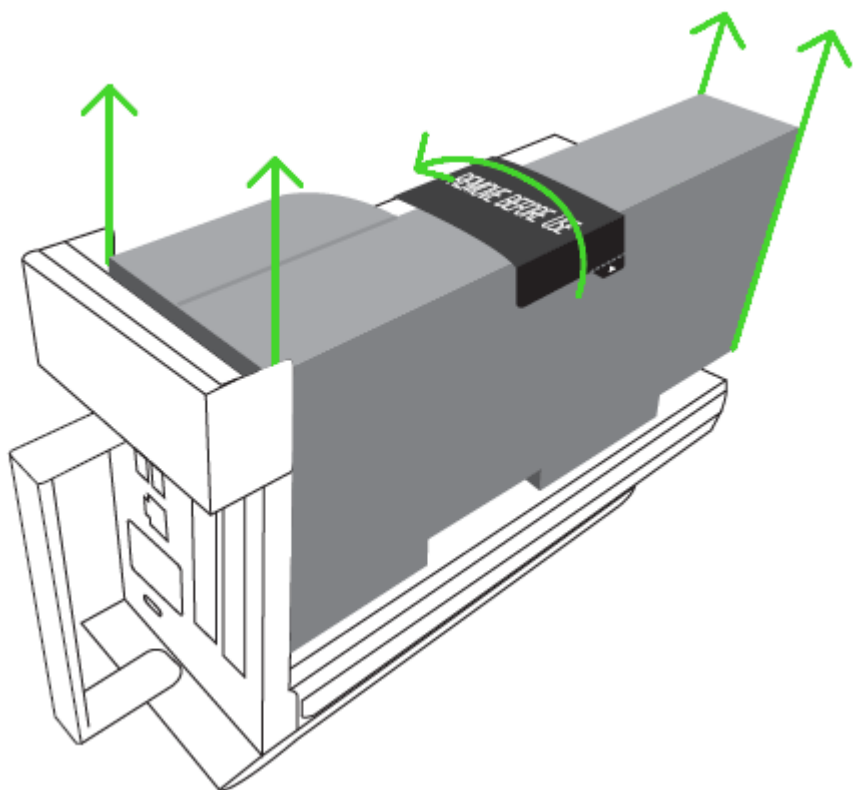

4. Remova a tampa e o parafuso de aperto do slot PCI-E.

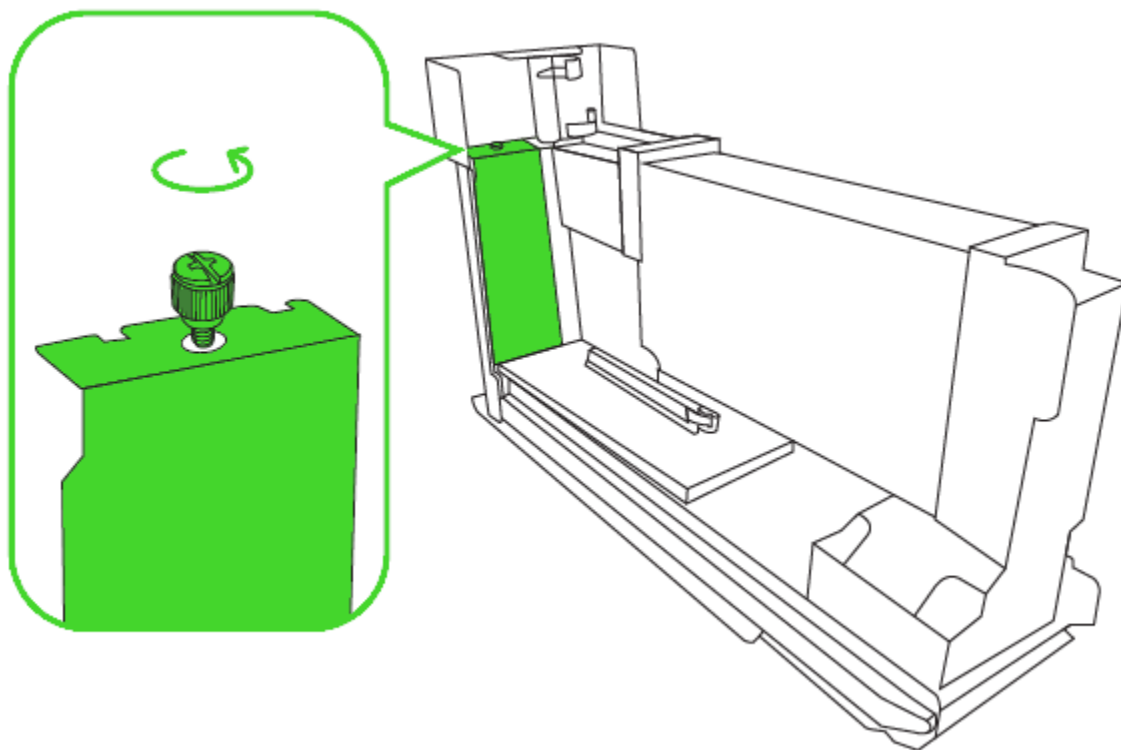

5. Insira a placa gráfica compatível* na porta PCI-E.

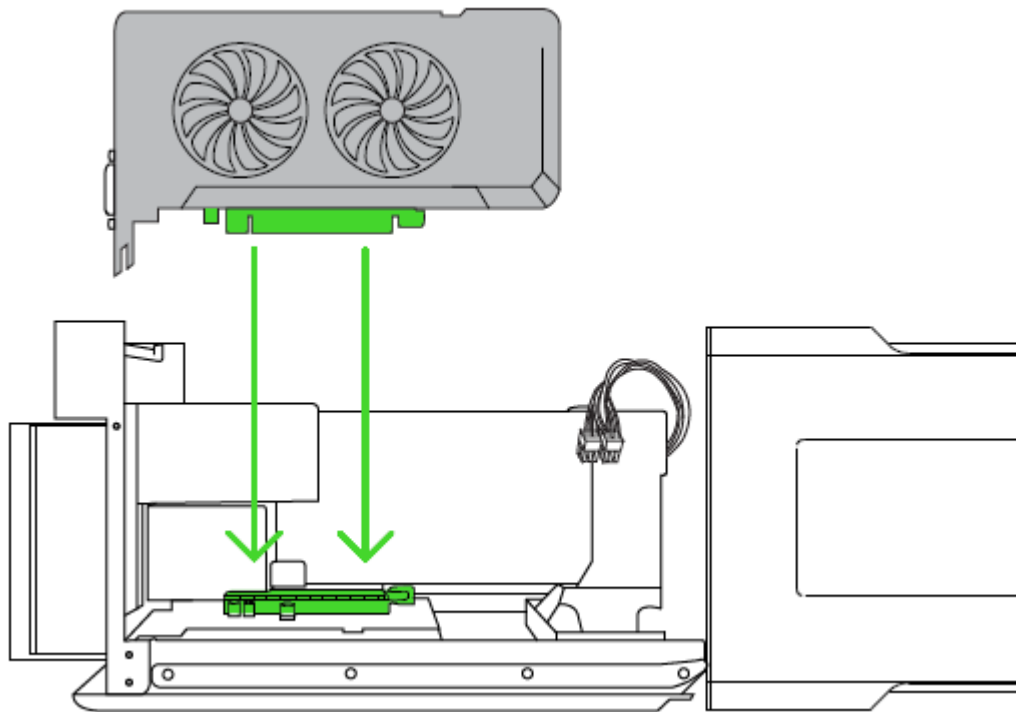

*Não incluída

- i** *Empurre a alavanca de liberação do lado oposto para ejetar a placa gráfica. Sempre empurre a alavanca de liberação antes de retirar a placa gráfica.*

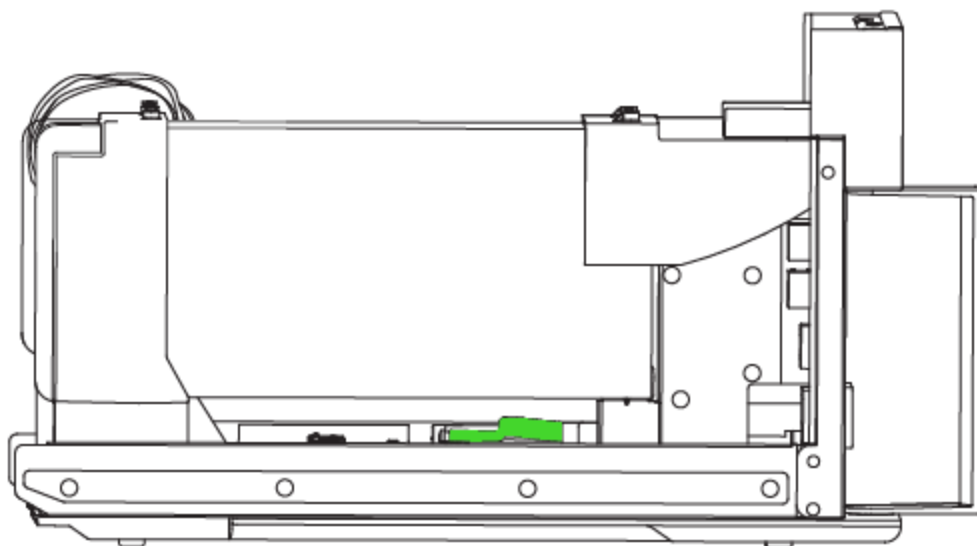

6. Volte a inserir o parafuso de aperto PCI-E.

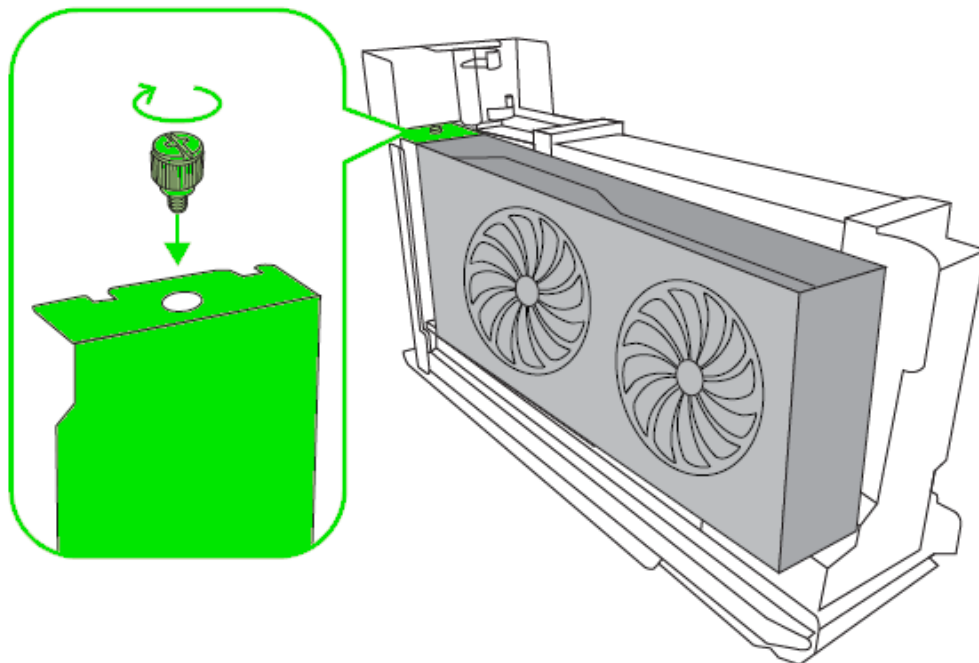

7. Conecte os conectores de alimentação de 6+2 pinos à sua placa gráfica.

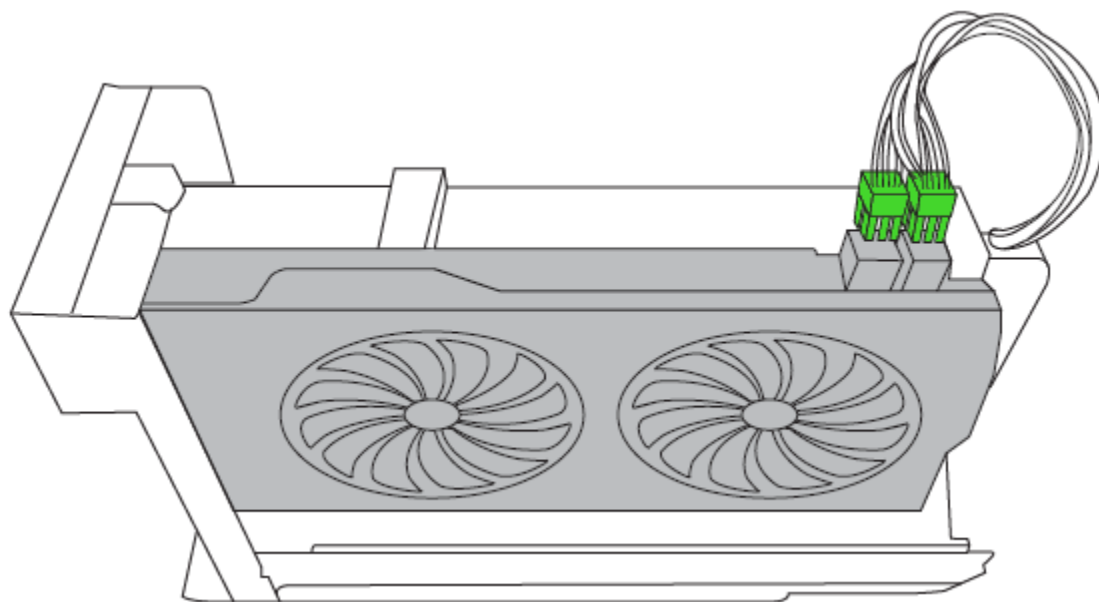

8. Empurre o compartimento para dentro do gabinete até fechar completamente.

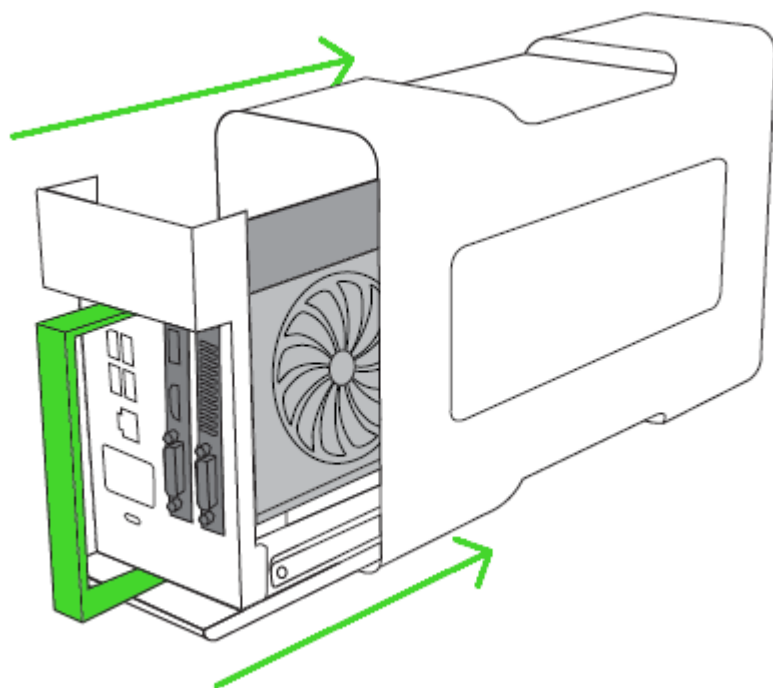

9. Empurre a alavanca para travar o compartimento.

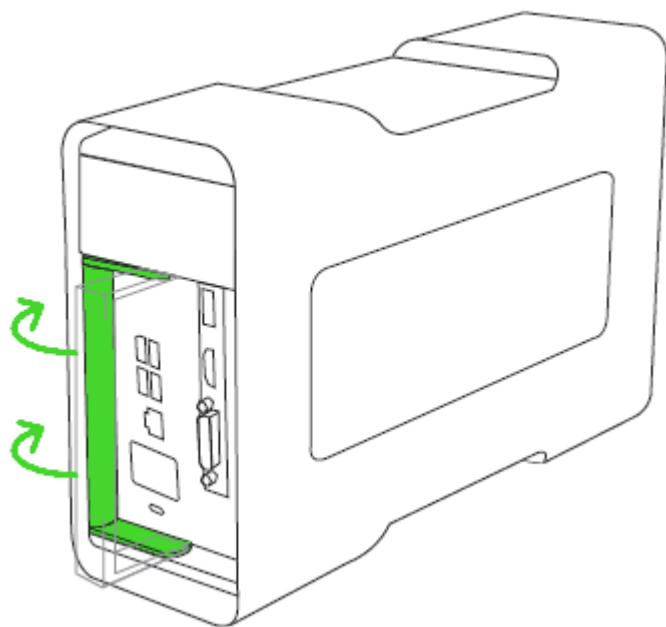

10. Conecte o Razer Core V2 a uma tomada usando o cabo de alimentação.

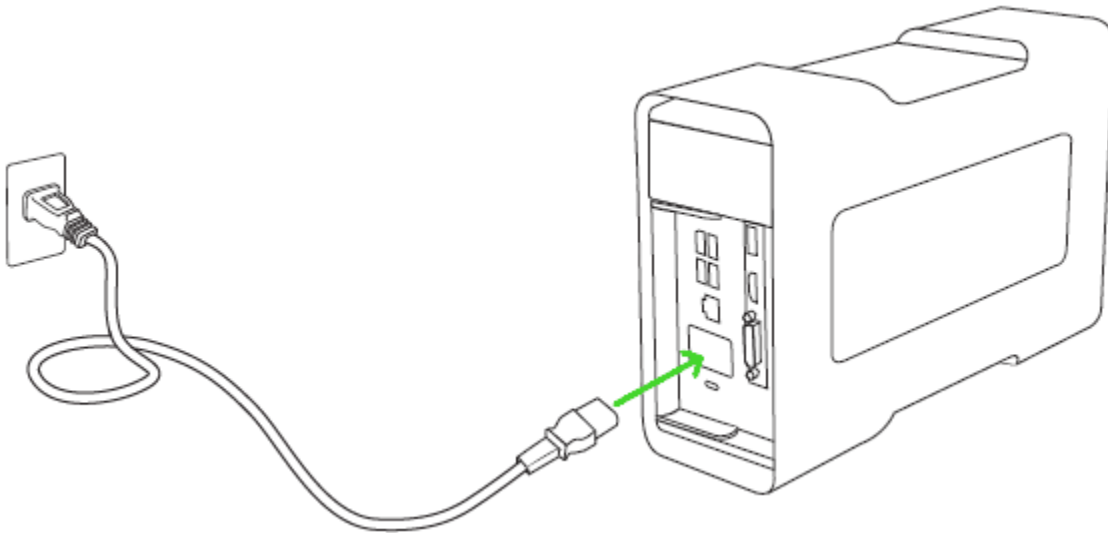

11. Conecte o Razer Core V2 ao Razer Blade Stealth usando o cabo (USB-C) Thunderbolt 3.

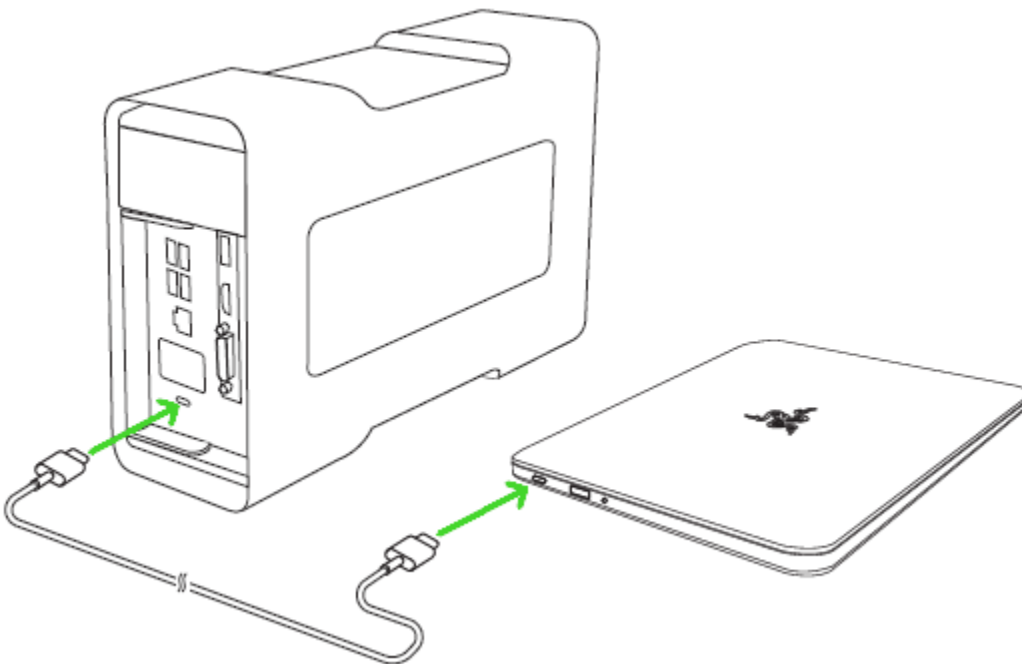

Conectar o Razer Blade Stealth ligará automaticamente o Razer Core V2. Essa conexão também fornecerá energia e carregará o Razer Blade Stealth.

12. Conecte o Razer Core V2 ao monitor externo usando a porta de vídeo da placa gráfica instalada.

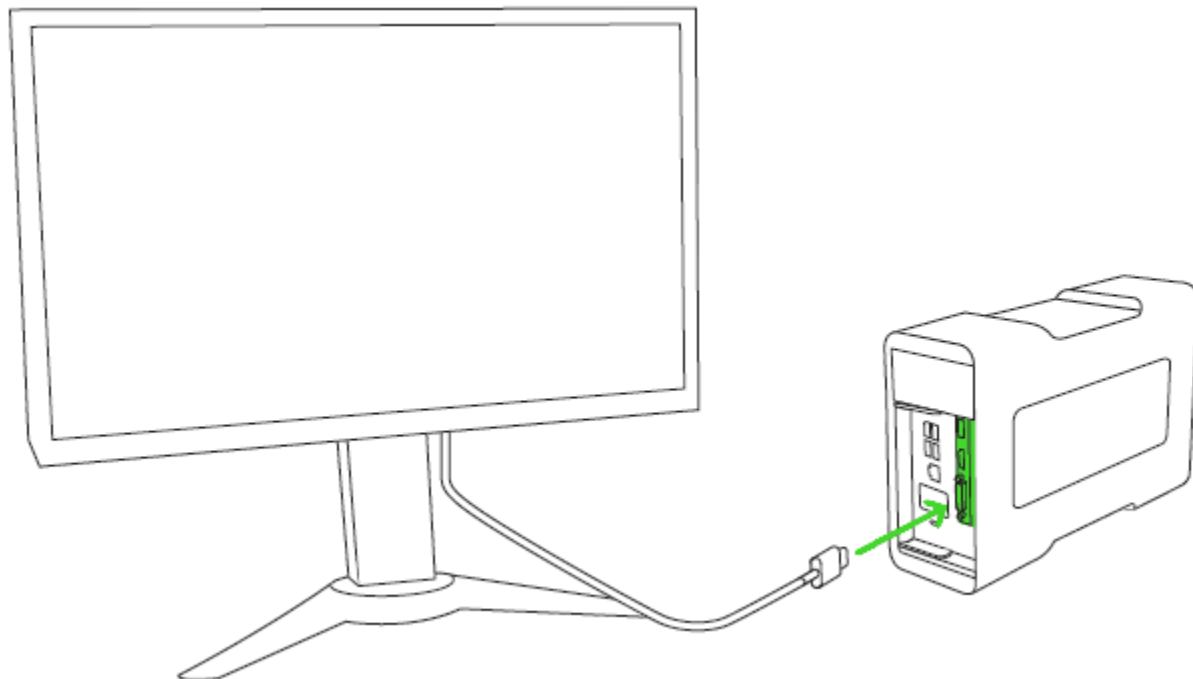

6. INSTALANDO O SEU RAZER CORE V2

i UMA ATUALIZAÇÃO DO SISTEMA PODE SER NECESSÁRIA

Seu Razer Blade Stealth ou Razer Blade compatível pode exigir uma atualização de software para que o Razer Core V2 funcione corretamente. Verifique o seguinte site para garantir que seu sistema tenha o software mais recente instalado: rzd.to/core-update

Etapa 1: Conecte o dispositivo Razer à porta USB do seu computador.

Etapa 2: Instale o Razer Synapse Pro quando for solicitado* ou baixe o Razer Synapse Pro, ou o instalador do Razer Synapse, em razerzone.com/software.

Etapa 3: Crie o seu Razer ID ou entre no software Razer com uma conta já existente.

**Aplicável a Windows 8 ou superior.*

7. CONFIGURANDO O SEU RAZER CORE V2

Isenção de responsabilidade: Os recursos listados aqui exigem que você faça login no Razer Synapse. Esses recursos também estão sujeitos a alteração com base no seu sistema operacional e na versão atual do software.

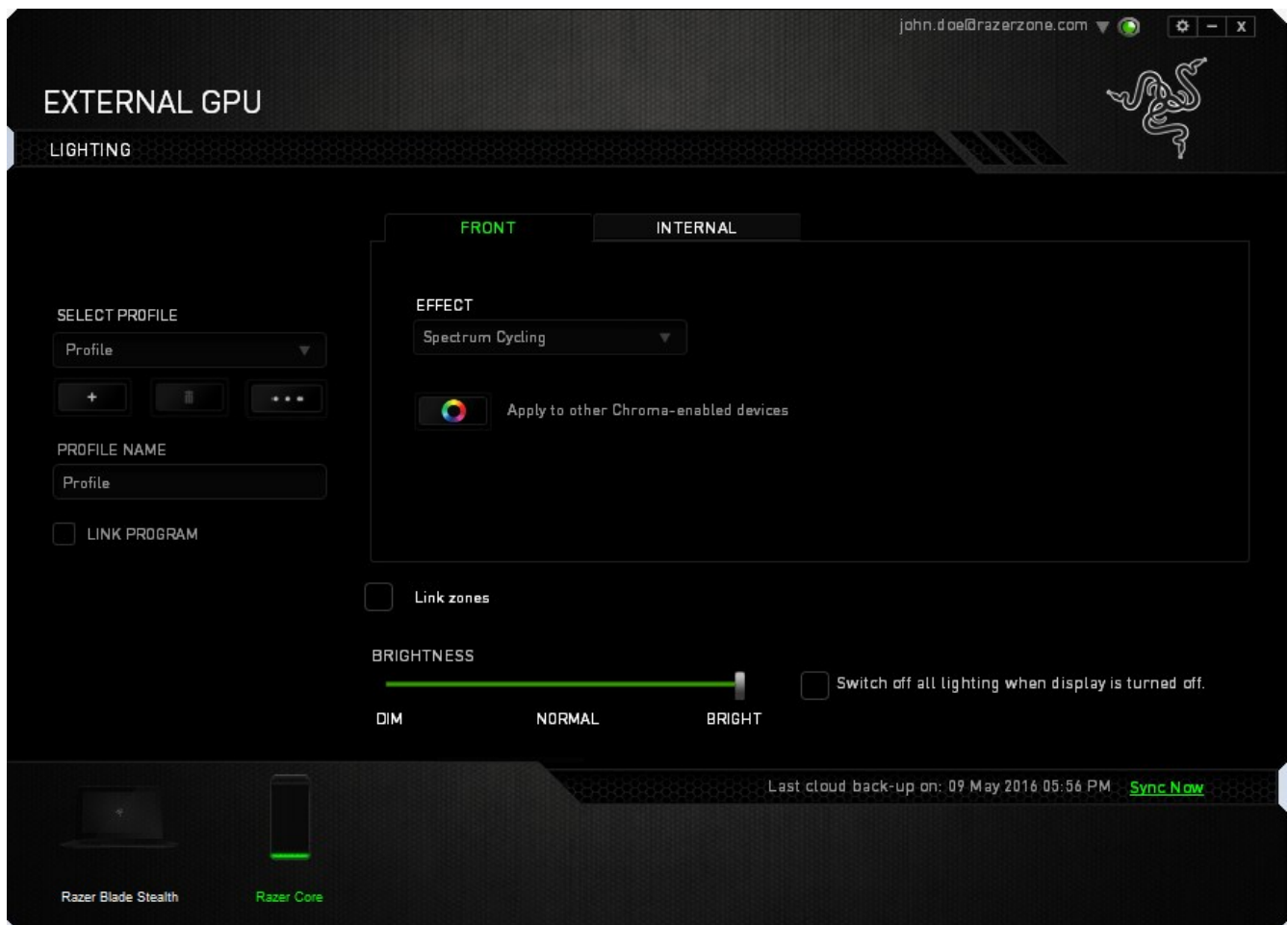

O configurador do Razer Synapse permite personalizar as configurações de LED do dispositivo. Você pode selecionar um efeito de iluminação pré-carregado para a zona frontal e a zona interna ou usar um único efeito para ambas as zonas selecionando *Vincular zonas*. Além disso, também é possível ajustar o brilho da iluminação e configurar o sistema para desligar todas as luzes do dispositivo quando o monitor for desligado. Qualquer alteração feita aqui é salva automaticamente no seu PC e armazenada nos servidores em nuvem.

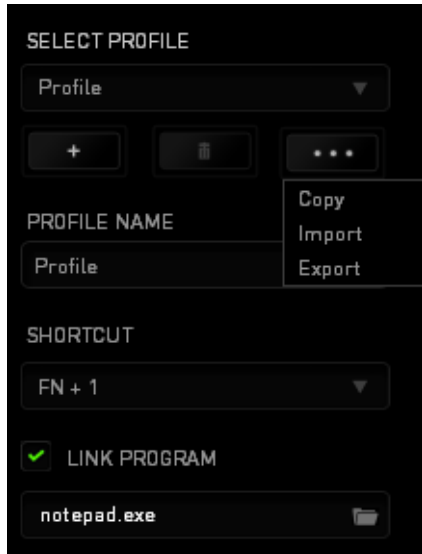

Perfil

Um perfil é uma maneira conveniente de organizar todas as suas configurações personalizadas e você pode ter um número infinito de perfis à sua disposição. Qualquer alteração feita em cada guia é salva automaticamente no perfil atual e armazenada nos servidores em nuvem.



Você pode criar um novo perfil clicando no botão  ou excluir o perfil atual clicando no botão . O botão  permite Copiar, Importar e Exportar perfis. Por padrão, o seu perfil atual é chamado de "Perfil". Você pode renomeá-lo ao digitar no campo de texto abaixo do NOME DE PERFIL. Cada perfil pode também ser configurado para ativar automaticamente quando você executar um programa ou aplicativo através do uso da opção VINCULAR PROGRAMA.





Guia Iluminação

A guia Iluminação permite que você personalize a aparência de seu Razer Core V2, possibilitando a escolha entre 16,8 milhões de cores. Se você tiver outros dispositivos compatíveis com Chroma,

pode sincronizar todos os esquemas de iluminação clicando no botão .

A função de sincronização só será aplicada em dispositivos que suportem o esquema selecionado.

Efeitos básicos de iluminação

	Nome	Descrição	Como configurar
	Ciclo de espectros	Os LEDs percorrerão 16,8 milhões de cores indefinidamente	Não há necessidade de personalizações adicionais
	Onda	A iluminação se deslocará na direção selecionada com um espectro predefinido de cores	Efeito-padrão. Selecione a direção da onda: para frente ou para trás
	Estático	Os LEDs permanecerão acesos na cor selecionada	Selecione a cor desejada para a iluminação
	Respiração	A iluminação acentua e atenua a(s) cor(es) selecionada(s)	Selecione até 2 cores para esta configuração

8. SEGURANÇA E MANUTENÇÃO

INSTRUÇÕES DE SEGURANÇA IMPORTANTES

AVISO: A não observância destas instruções de segurança pode resultar em incêndio, choque elétrico ou outros danos e lesões.

Para operar o computador com segurança e reduzir a possibilidade de lesões causadas pelo calor, siga estas orientações:

- Caso tenha algum problema ao usar o dispositivo adequadamente e a solução de problemas não for suficiente para resolvê-lo, desconecte o dispositivo e entre em contato com a linha direta da Razer ou vá até o site razersupport.com para obter suporte.
- Nunca tente fazer a manutenção ou consertar o dispositivo por conta própria.
- Opere o dispositivo somente dentro das temperaturas indicadas de 0°C (32°F) a 40°C (104°F). Se a temperatura exceder essa faixa, desconecte e desligue o dispositivo para que a temperatura se estabilize em um nível ideal.
- Certifique-se de que o Razer Core V2 esteja em uma superfície de trabalho estável e não prejudique a circulação de ar em torno do computador.
- Não use nem instale perto de água ou umidade. Não use perto de piscinas, banheiras ou outras superfícies molhadas.
- Não use nem instale perto de fontes de calor ou fogo. Não use perto de aquecedores, fogões, lareiras, velas ou outras superfícies aquecidas.
- Aviso sobre fontes de alimentação e tensão. Este aparelho só deve ser operado com o tipo de fonte de alimentação que é indicado. Se você não tiver certeza sobre a fonte de alimentação no local onde pretende usar o aparelho, consulte a companhia elétrica local ou um técnico qualificado.
- Não bloqueie as grades ou aberturas de ventilação. Instale de acordo com as instruções do fabricante.
- Desconecte o aparelho antes de limpá-lo e não use produtos de limpeza líquidos ou em aerossol.
- Nunca coloque algo sobre o adaptador de alimentação quando operar o aparelho. Não coloque o aparelho em um carrinho, suporte, tripé ou mesa instáveis. O aparelho pode cair causando ferimentos pessoais e dano à propriedade, incluindo o produto em si.
- Desconecte o aparelho para protegê-lo durante tempestades de relâmpagos ou quando não for usado por longos períodos de tempo.
- Proteja o cabo de alimentação para que ele não seja pisado ou amassado, principalmente nos plugues, nas tomadas elétricas ou no ponto de onde saem do aparelho.

- Não insira ou empurre objetos nas aberturas do produto.
- Não sobrecarregue tomadas elétricas, cabos de extensão e plugues. Isso pode causar incêndio ou choque elétrico.
- Todos os serviços de manutenção devem ser realizados por pessoal qualificado. A manutenção é necessária quando o aparelho sofreu dano de algum tipo, como quando o cabo de alimentação ou o plugue estão danificados, houve respingo de líquidos ou objetos caíram no aparelho, o aparelho foi exposto à chuva ou à umidade, não funciona normalmente ou caiu. Não tente consertar o aparelho sozinho(a). Se você remover as tampas, ficará exposto(a) a correntes elétricas perigosas.
- Não desmonte o dispositivo (isso invalidará a garantia de 30 dias) nem tente operá-lo sob condições anormais de corrente.
- Não exponha o dispositivo a líquidos. Expor o produto a essas condições poderá resultar em choque elétrico.
- Não exponha o dispositivo a chamas diretas como fogões, velas ou fogueiras.
- Descarte o produto em conformidade com as diretrizes e leis ambientais locais.
- Não use o produto se houver algum cabo danificado ou fio exposto. Usá-lo nessas condições pode resultar em choque elétrico.
- Use apenas o cabo de alimentação fornecido com o produto para evitar curtos-circuitos no sistema.
- Não altere o produto nem o use de forma indevida e descuidada, submetendo-o, por exemplo, a quedas, esmagamento, flexão excessiva, punção, fragmentação ou inserção de objetos estranhos.
- Não exponha o dispositivo a partículas finas como poeira, sujeira e areia.
- Evite colocar o produto perto de dispositivos que emitam ondas de rádio, como telefones celulares, transmissores de rádio e roteadores Wi-Fi, pois ele pode ser afetado pela interferência magnética.

9. LINGUAGEM JURÍDICA

INFORMAÇÕES SOBRE DIREITOS AUTORAIS E PROPRIEDADE INTELECTUAL

©2025 Razer Inc. Todos os direitos reservados. Razer, o logotipo da cobra com três cabeças, o logotipo Razer, "For Gamers. By Gamers." e o logotipo "Powered by Razer Chroma" são marcas comerciais ou marcas comerciais registradas da Razer Inc. e/ou de empresas afiliadas nos Estados Unidos ou em outros países. Todas as outras marcas comerciais e nomes comerciais pertencem a seus respectivos proprietários, e outros nomes de empresas e produtos mencionados neste guia podem ser marcas comerciais de suas respectivas empresas.

Windows e o logotipo Windows são marcas comerciais do grupo de empresas Microsoft.

A Razer Inc. ("Razer") pode ser detentora de direitos autorais, marcas comerciais, segredos comerciais, patentes, aplicações de patentes ou outros direitos de propriedade intelectual (registrados ou não) referentes ao produto citado neste guia. O fornecimento deste guia não concede a você licença sobre qualquer direito autoral, marca comercial, patente ou direito de propriedade intelectual, seja qual for. O Razer Core V2 (o "Produto") pode diferir das imagens apresentadas na embalagem ou em outros contextos. A Razer não assume qualquer responsabilidade por tais diferenças nem por quaisquer erros que possam aparecer. As informações contidas neste guia estão sujeitas a alteração sem aviso prévio.

GARANTIA LIMITADA DO PRODUTO

Para obter os termos atuais e mais recentes da Garantia Limitada do Produto, visite razerzone.com/warranty.

LIMITAÇÃO DE RESPONSABILIDADE

Em nenhuma circunstância a Razer será responsável por qualquer perda de lucro, de informações ou de dados, danos especiais, acidentais, indiretos, indenizatórios ou provenientes de qualquer modo de distribuição, venda, revenda, uso ou incapacidade de uso do Produto. Em nenhuma circunstância a responsabilidade da Razer ultrapassará o valor de compra do Produto no varejo.

CUSTOS DE AQUISIÇÃO

Para evitar dúvidas, sob nenhuma circunstância a Razer será responsável por quaisquer custos de aquisição, salvo tenha sido informada da possibilidade de tais danos, e em caso algum a Razer será responsável por quaisquer custos de responsabilidade de aquisição que excedam o preço de compra do Produto no varejo.

GERAL

Estes termos serão regidos pela legislação da jurisdição na qual o Produto foi adquirido e serão interpretados segundo ela. Se qualquer termo neste manual for julgado inválido ou inexecutável, então tal termo (enquanto inválido ou inexecutável) será considerado sem efeito e excluído, sem invalidar quaisquer termos remanescentes. A Razer reserva-se o direito de emendar qualquer termo a qualquer momento e sem aviso prévio.