



# RAZER KAIRA HYPERSPEED

GUIA PRINCIPAL

Escute a vantagem desleal, não importa onde você está jogando, com o **Razer Kaira HyperSpeed**, um headset *gamer* sem fio que desencadeia uma imersão de ponta e uma liberdade sem limites. Com uma tecnologia de áudio sem fio e sem igual de 2,4 GHz específica para o jogo, você poderá jogar onde quiser e conquistar o que quiser.

# CONTEÚDO

1. CONTEÚDO DA EMBALAGEM.....	3
2. DO QUE VOCÊ PRECISA.....	4
3. NÓS LHE DAMOS COBERTURA.....	5
4. ESPECIFICAÇÕES TÉCNICAS .....	6
5. CONFIGURANDO O RAZER KAIRA HYPERSPEED .....	7
6. UTILIZANDO O HEADSET .....	14
7. SEGURANÇA E MANUTENÇÃO.....	22
8. INFORMAÇÕES LEGAIS .....	24

## 1. CONTEÚDO DA EMBALAGEM

- Razer Kaira HyperSpeed

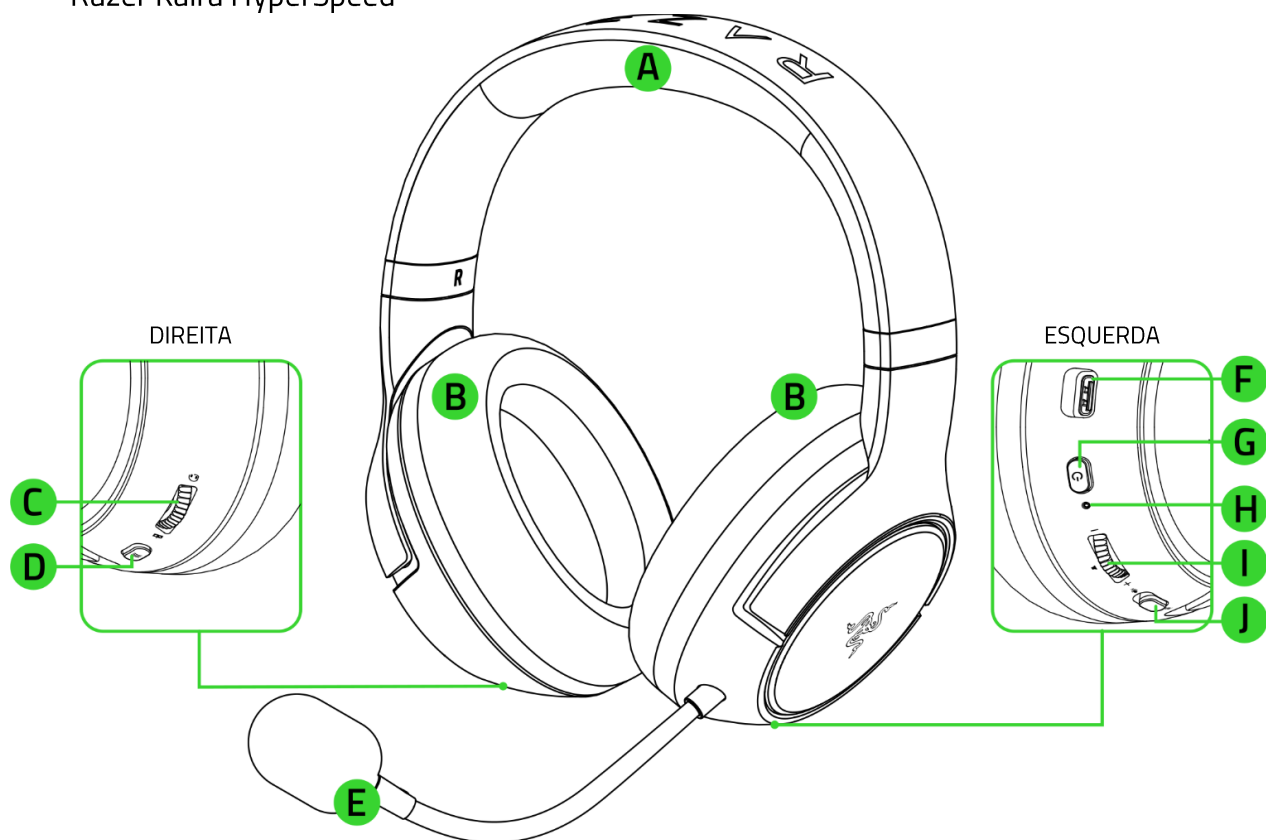

- A. Tiara de ajuste automático
- B. Almofadas auriculares em espuma viscoelástica Razer™ FlowKnit
- C. Seletor de equilíbrio entre jogo/bate-papo
- D. Botão Razer SmartSwitch/EQ
- E. Microfone cardioide Razer™ HyperClear dobrável
- F. Porta USB Tipo C
- G. Botão Liga/Desliga
- H. Indicador de status
- I. Seletor de volume
- J. Seletor de silenciamento do microfone

- Dongle sem fio USB Tipo C

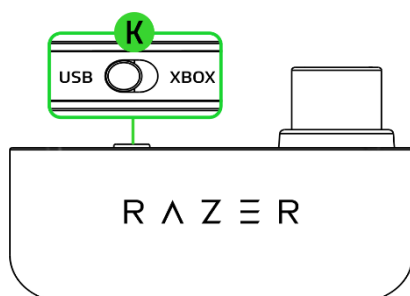

- K. Chave de modo do headset

- Cabo de carregamento USB Tipo A para USB Tipo C

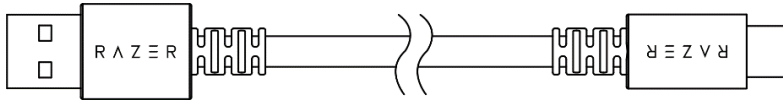

- Cabo adaptador USB Tipo A para USB Tipo C

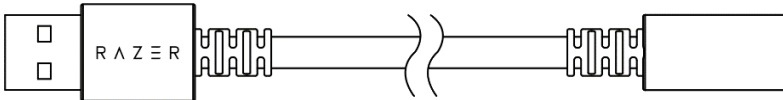

- Guia de informações importantes sobre o produto

---

## 2. DO QUE VOCÊ PRECISA

- Xbox Series™ X|S, Xbox One™ X , Xbox One™ S
- PS5™, PS4™
- PC, Mac
- Nintendo Switch™
- Dispositivos com capacidade para áudio por Bluetooth/porta USB Tipo C ou USB Tipo A

### DECLARAÇÃO DE SEGURANÇA

**IMPORTANTE!** Antes de usar seu Xbox com este produto, leia o manual de instruções do console para obter informações sobre segurança, saúde e outros tópicos referentes ao uso do seu console Xbox.

---

### 3. NÓS LHE DAMOS COBERTURA



Registre seu produto e ganhe benefícios exclusivos  
[razerid.razer.com/warranty](https://www.razerid.razer.com/warranty)

*O número de série do seu produto pode ser encontrado aqui.*



---

## 4. ESPECIFICAÇÕES TÉCNICAS

### FONES

- Frequência de Resposta: 20 Hz – 20 kHz
- Impedância: 32Ω
- Sensibilidade (a 1 kHz): 98 dB NPS / mW
- Drivers: 50 mm, com ímãs de neodímio
- Diâmetro interno da concha auricular: 45 mm de largura / 65 mm de comprimento
- Almofadas auriculares ovais: Projetadas para cobrir completamente as orelhas com tecido com transferência de calor, perfeitas para um conforto prolongado
- Tipo de conexão: Dongle sem fio USB Tipo C / Bluetooth 5.2
- Frequência sem fio: 2,4 GHz
- Duração da bateria: Até 30 horas

### MICROFONE

- Haste de microfone fixa
- Frequência de Resposta: 100 – 10.000 Hz
- Relação sinal-ruído: > 60 dB
- Sensibilidade (a 1 kHz): -42 dBV / Pa, 1 kHz
- Padrão de captação: Unidirecional

### ALCANCE

- Alcance sem fio do Bluetooth: Até 10 m

### REQUISITOS DO SISTEMA

- Xbox Series X|S, Xbox One X, Xbox One S
- PS5™, PS4™
- PC, Mac\*
- Smartphones, tablets e dispositivos de jogo portáteis com capacidade de áudio Bluetooth ou uma porta USB Tipo C

*\*Compatibilidade com Mac por conexão Bluetooth*

## 5. CONFIGURANDO O RAZER KAIRA HYPERSPEED

### CARREGANDO O HEADSET

Conecte o Razer Kaira HyperSpeed a uma porta USB Tipo A com alimentação usando o cabo de carregamento. Para obter os melhores resultados, carregue totalmente o headset antes de usá-lo pela primeira vez. Uma unidade sem nenhuma carga será completamente carregada em cerca de 3 horas.

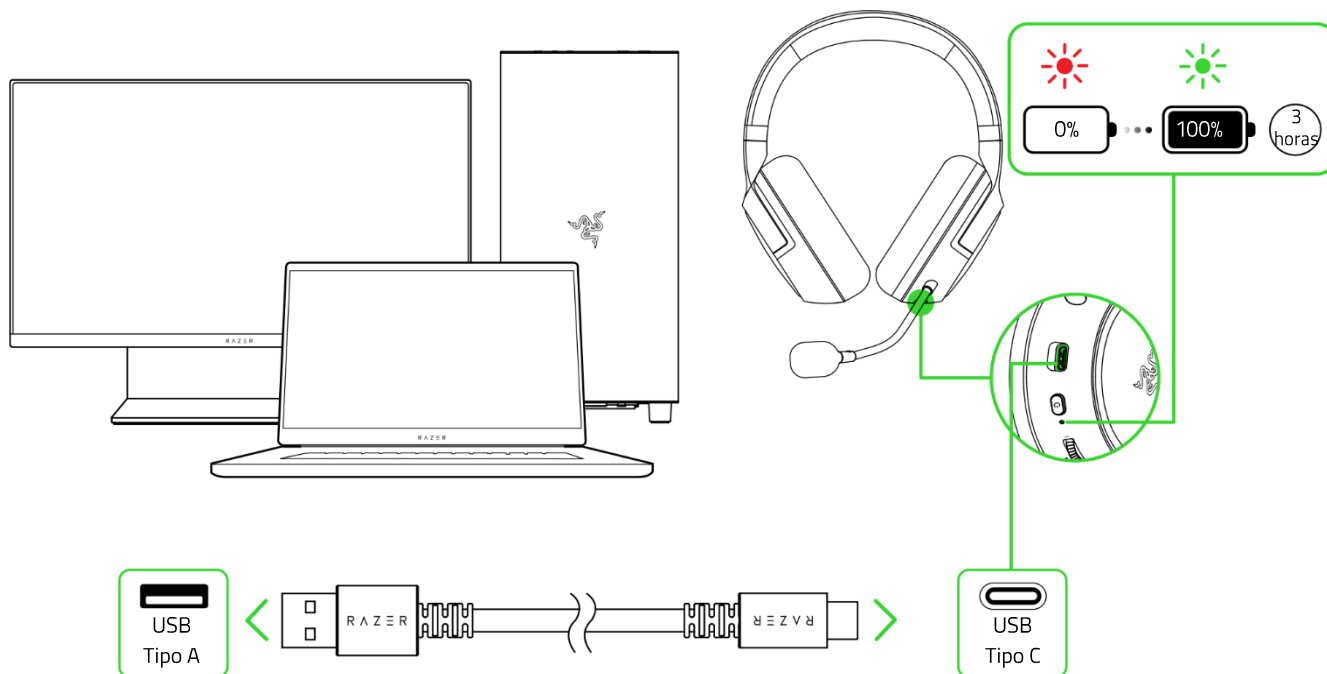

### CONECTANDO O HEADSET

#### A. A um console Xbox pelo dongle sem fio USB Tipo C (2,4 GHz)

1. Configure o interruptor de modo de headset do dongle sem fio USB Tipo C em **XBOX**.

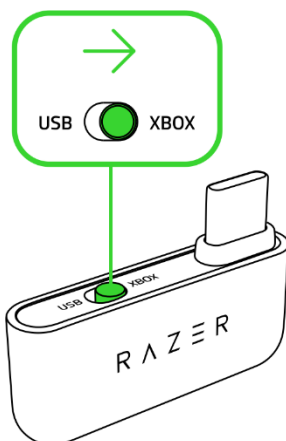

2. Conecte o dongle sem fio USB Tipo C ao seu console Xbox.

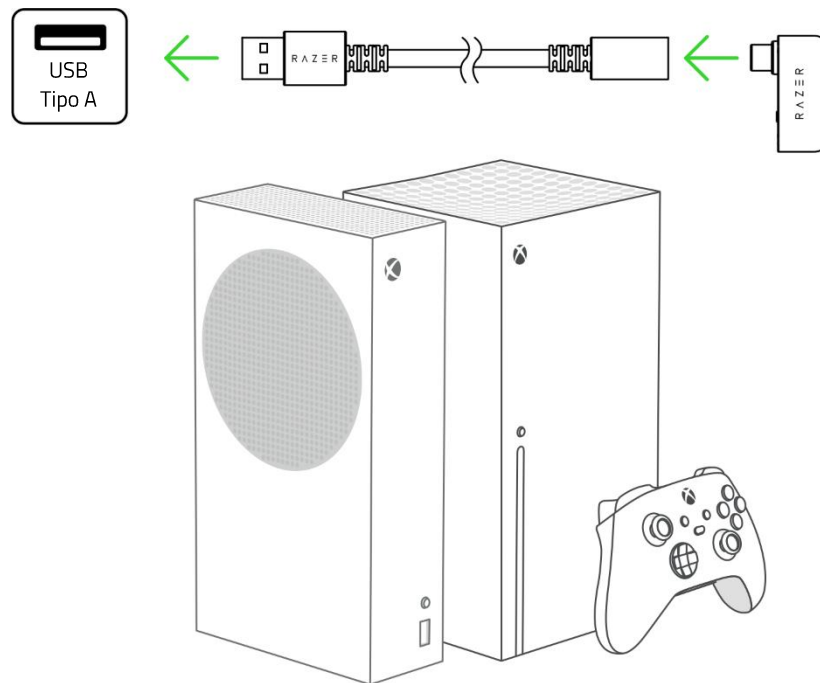

**i** Sempre use o cabo adaptador USB Tipo A para USB Tipo C ao conectar o dongle sem fio USB Tipo C a um console Xbox. NÃO conecte diretamente à porta de alimentação USB-C do controle sem fio Xbox.

3. Pressione e segure o botão Liga/Desliga até que o indicador de status se ilumine brevemente em verde fixo para alimentar o headset.

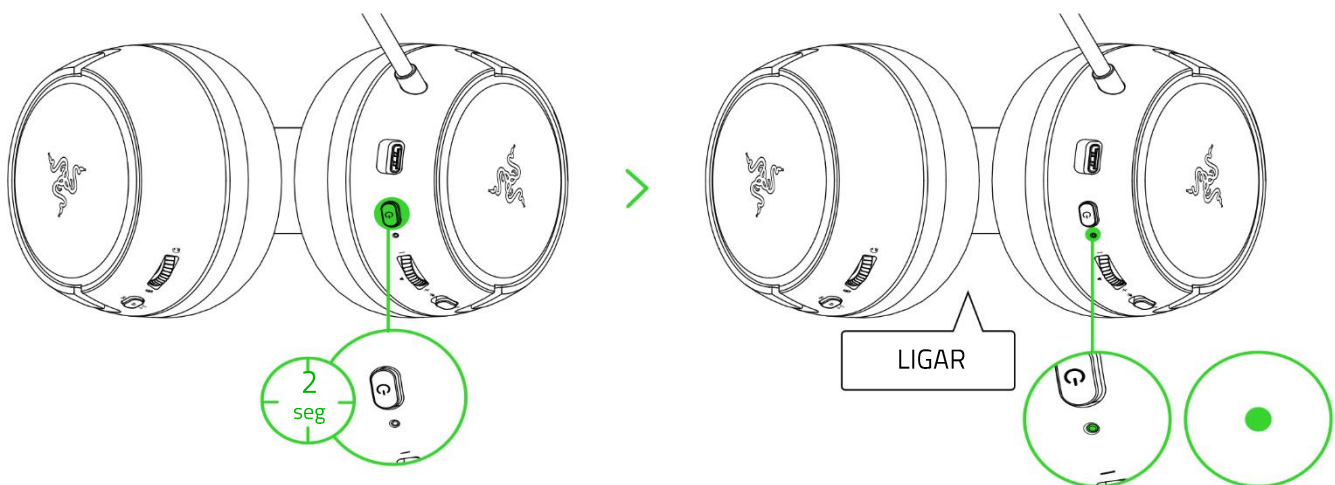

4. Aguarde até que o indicador de status se torne brevemente verde fixo, indicando que o headset está conectado ao dongle sem fio USB Tipo C.

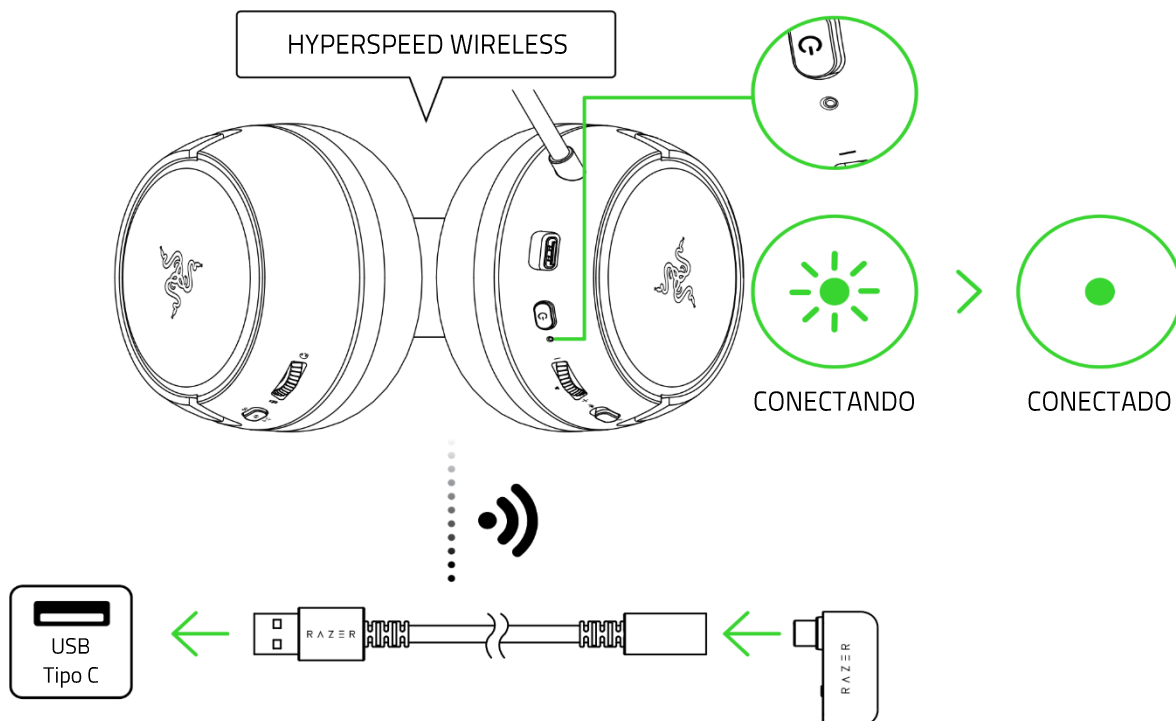

## B. A outros dispositivos pelo dongle sem fio USB Tipo C (2,4 GHz)

1. Configure o interruptor de modo de headset do dongle sem fio USB Tipo C em **USB**.

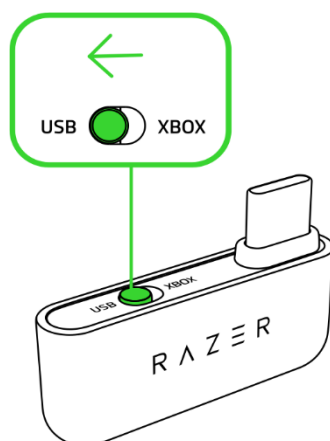

2. Conecte o dongle sem fio USB Tipo C ao seu dispositivo.

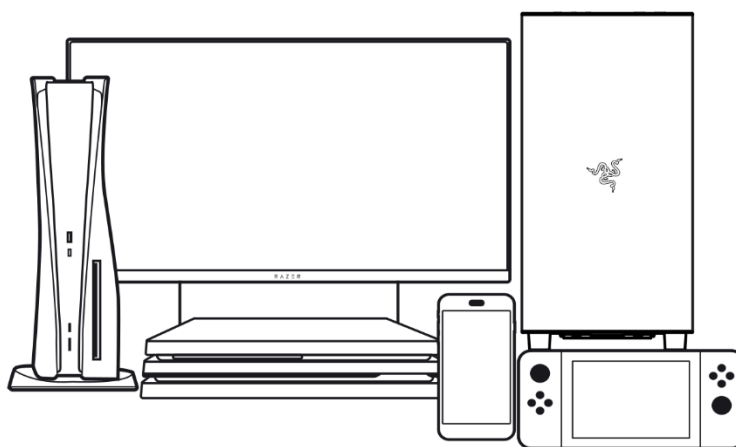
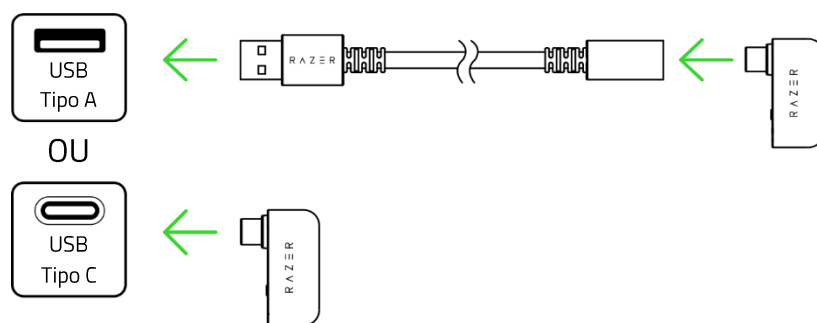

3. Pressione e segure o botão Liga/Desliga até que o indicador de status se ilumine brevemente em verde fixo para alimentar o headset.

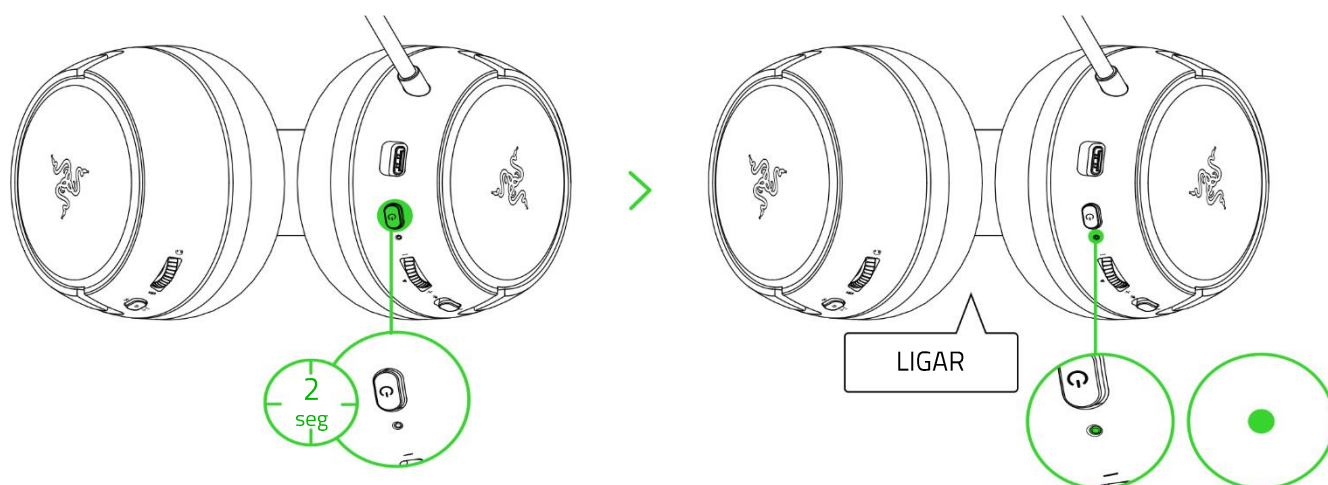

4. Aguarde até que o indicador de status se torne brevemente verde fixo, indicando que o headset está conectado ao dongle sem fio USB Tipo C.

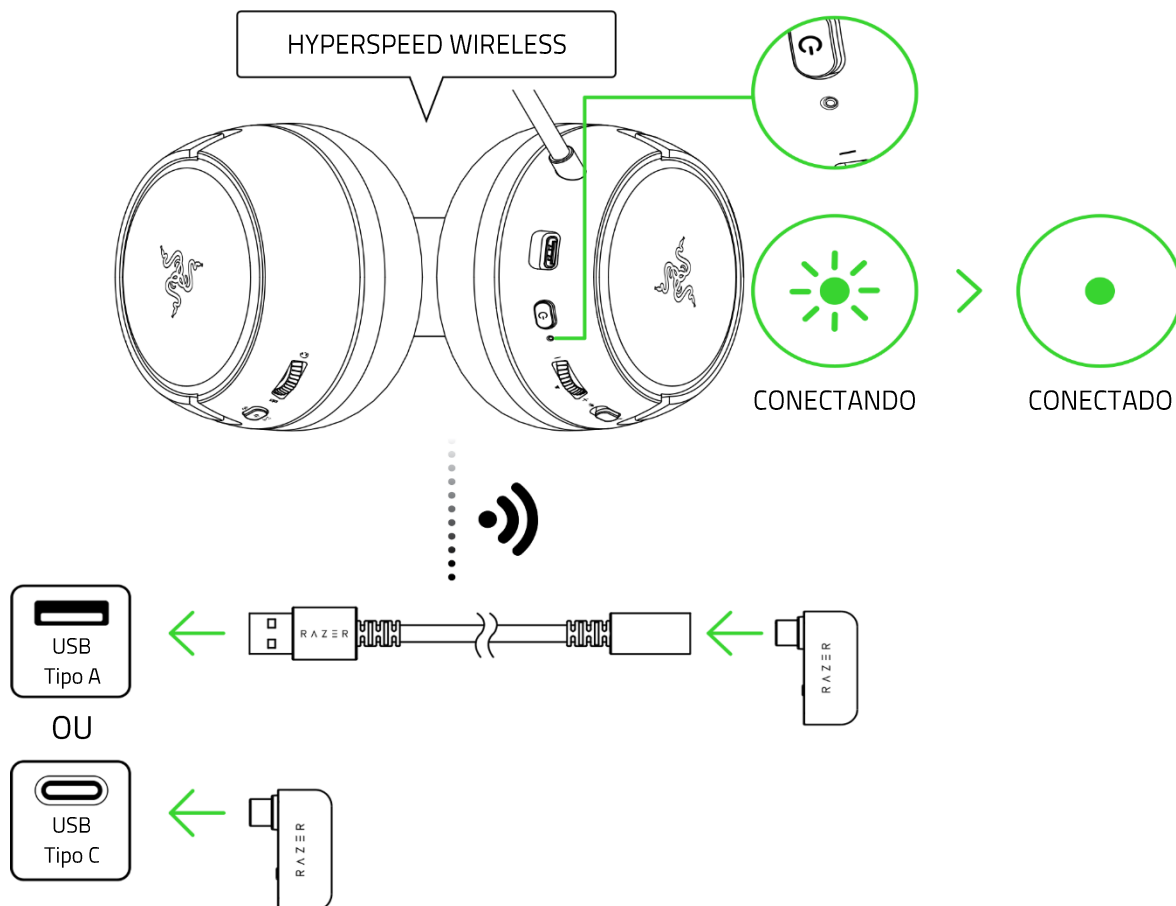

**i** Ao utilizar o headset com dispositivos compatíveis, defina o Razer Kaira HyperSpeed 2.4 como o dispositivo de entrada e saída padrão (se aplicável).

### C. A outros dispositivos por Bluetooth

1. Com o headset desligado, pressione e segure o botão liga/desliga por 5 segundos, ou até que o indicador de status comece a piscar em azul, para entrar no modo de emparelhamento.

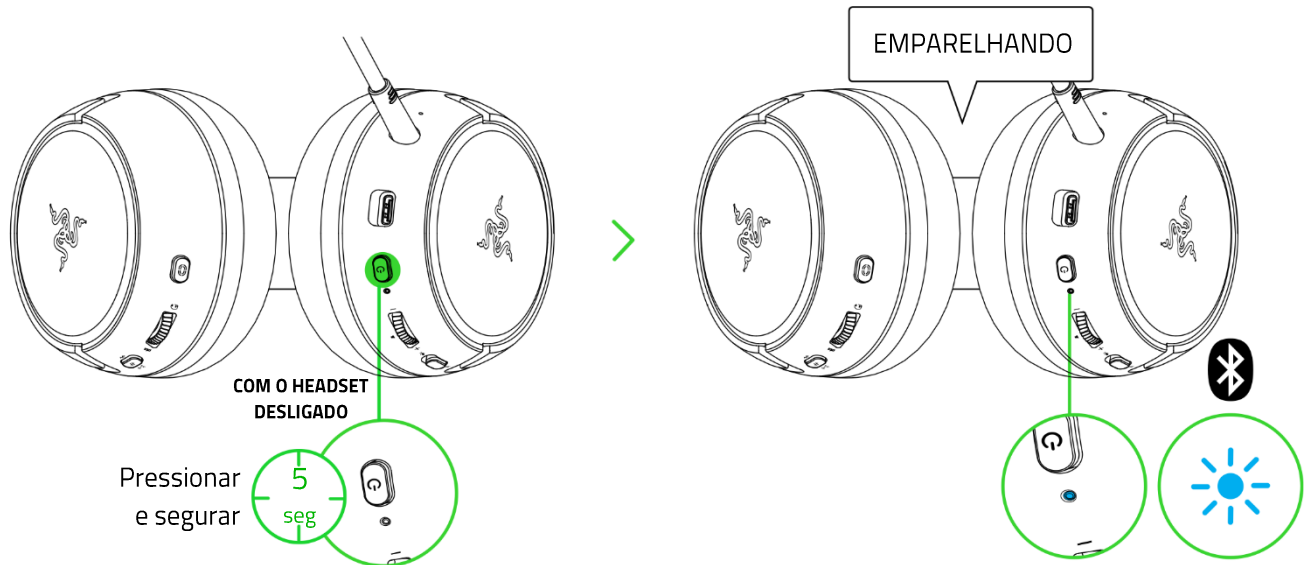

2. Ative o Bluetooth do seu dispositivo e selecione "**Razer Kaira HyperSpeed (BT)**" na lista de dispositivos encontrados.

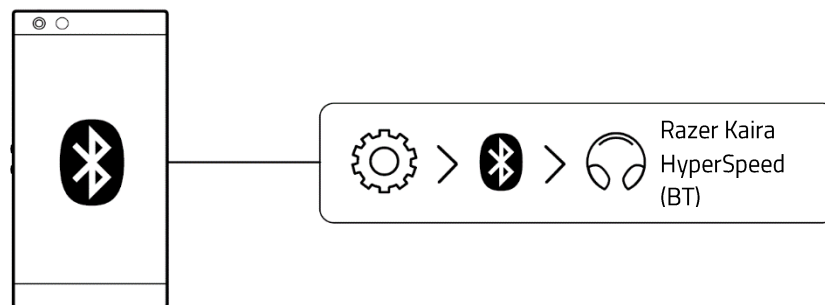

3. Aguarde até que ambos os dispositivos estejam conectados. O indicador de status se tornará brevemente azul estático para indicar que o headset já está conectado ao seu dispositivo.

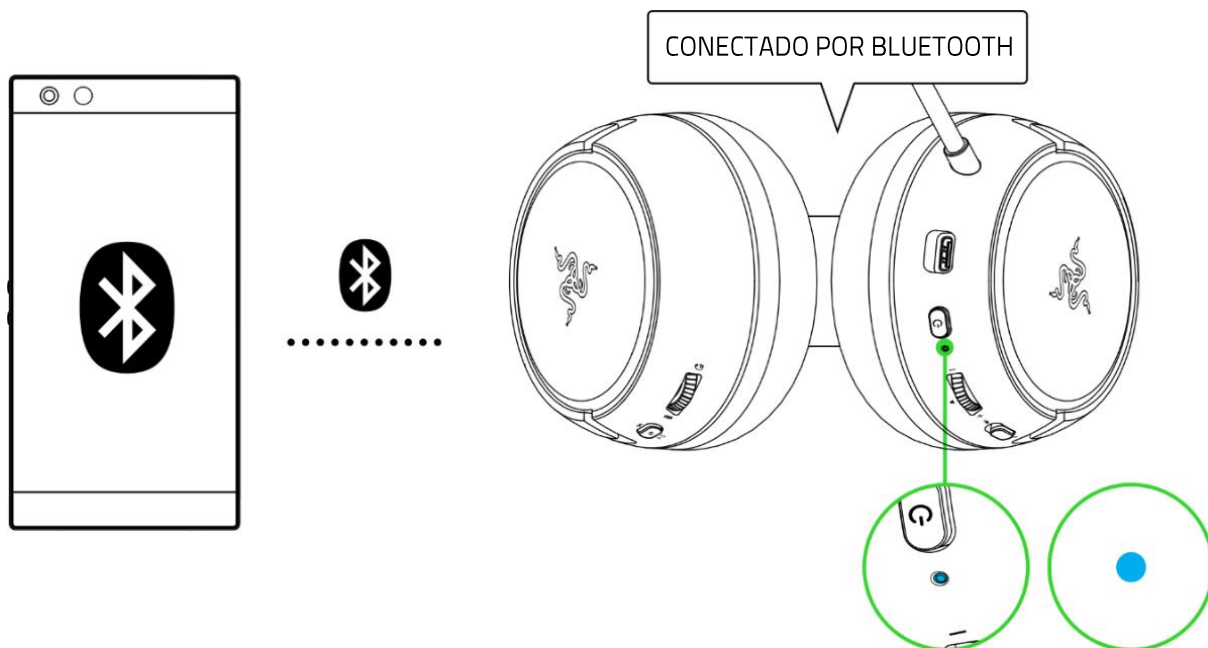

## PERSONALIZE SUA EXPERIENCIA

### Aplicativo Razer Headset Setup for Xbox

Personalize seu próprio preset de EQ, habilite o microfone para ouvir sua voz ao conversar em canais de vozes caóticos e ajuste outros recursos avançados para uma experiência de jogo realmente imersiva em seu PC ou console Xbox.

*\*Baixe e instale o aplicativo Razer Headset Setup for Xbox na Microsoft Store do seu PC (Windows® 10 de 64 bits ou superior) ou console Xbox.*

### Aplicativo Razer Audio (Móvel)

Ative o recurso Não Perturbar para bloquear chamadas recebidas enquanto estiver jogando, personalize as configurações de EQ e desligamento automático de seu headset e faça o ajuste de outros recursos avançados em seu dispositivo móvel.



Razer Audio



OU

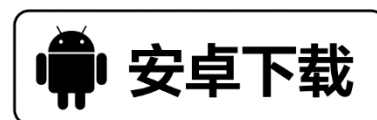

RZR.TO/AUDAPP  
(apenas para a China)

**i** Disponível apenas em dispositivos iOS 13/Android 10 (ou superior) com conectividade Bluetooth.

## 6. UTILIZANDO O HEADSET

### BOTÃO LIGA/DESLIGA

#### LIGAR/DESLIGAR

Ligue o headset pressionando e segurando o botão Liga/Desliga até que o indicador de status se acenda; pressione e segure o botão Liga/Desliga novamente para desligá-lo. Um sinal sonoro ajudará a notificar você de que o headset está ligado ou desligado.

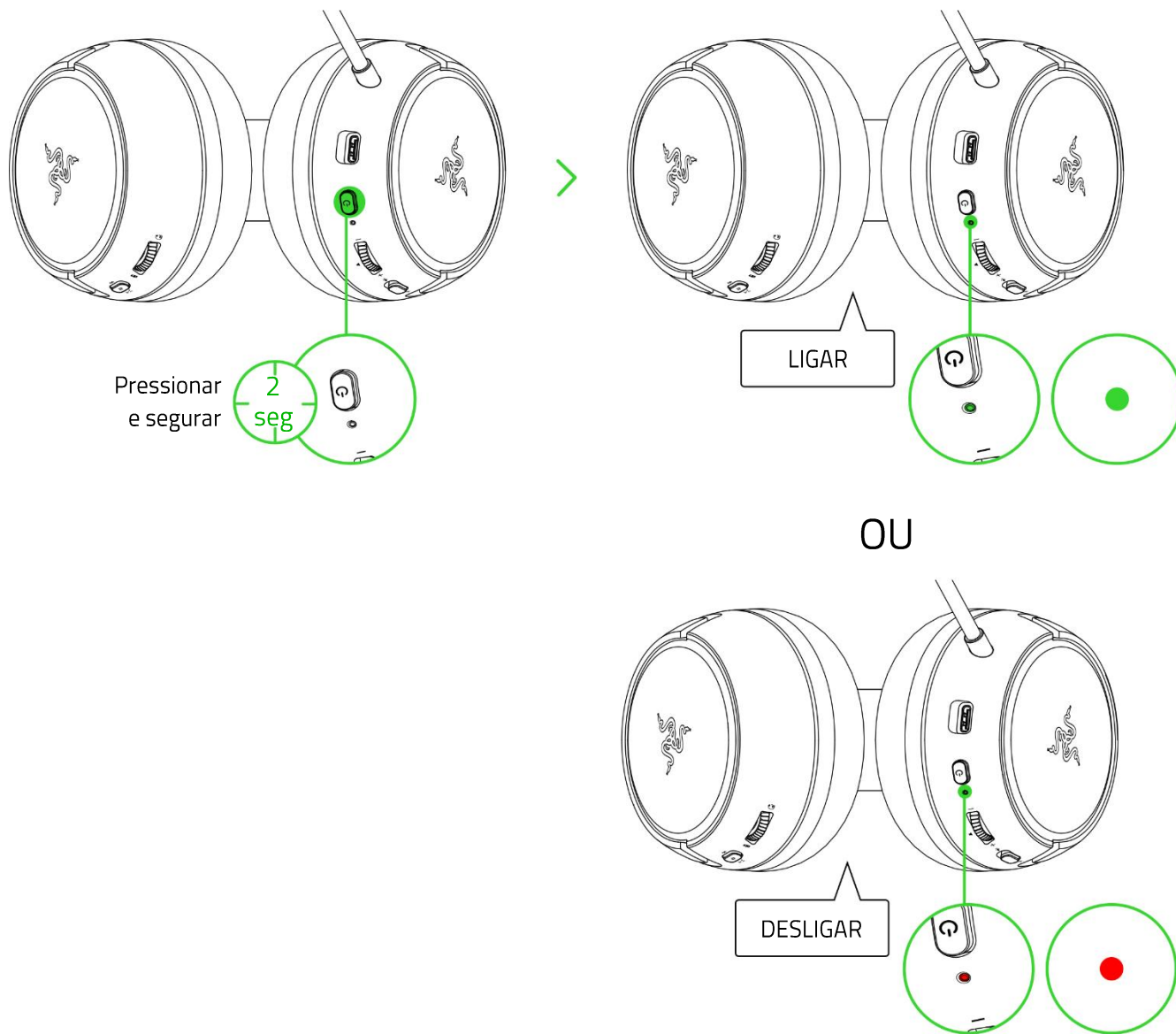

**i** Ao ligar, o headset utilizará a última fonte de áudio ativa antes de ser desligado.

## Outras funções

Quando o headset estiver ligado com o Bluetooth como fonte de áudio, estarão disponíveis outras funções do botão liga/desliga. Essas funções operam com base na atividade atual do seu dispositivo e podem não se aplicar a um determinado dispositivo.

Pressionar uma vez	Reproduzir/Pausar
	Aceitar chamadas recebidas ou finalizar a chamada atual
	Colocar uma chamada em espera e aceitar chamadas recebidas
	Encerrar uma chamada e passar para uma chamada em espera
	Cancelar chamada feita
Pressionar duas vezes	Rejeitar uma chamada recebida
	Alternar chamadas
	Pular faixa
Pressionar três vezes	Faixa anterior
Quando desligado, pressionar e segurar por 5 segundos	Ativar o modo de emparelhamento Bluetooth

## ENTENDA O INDICADOR DE STATUS

O indicador de status exibirá o status da bateria e da conexão quando o headset estiver desconectado e ligado. Durante o uso, se o headset precisar ser recarregado, você ouvirá uma mensagem vocal; durante esse intervalo, o indicador continuará mostrando o nível da bateria até que você carregue o headset.

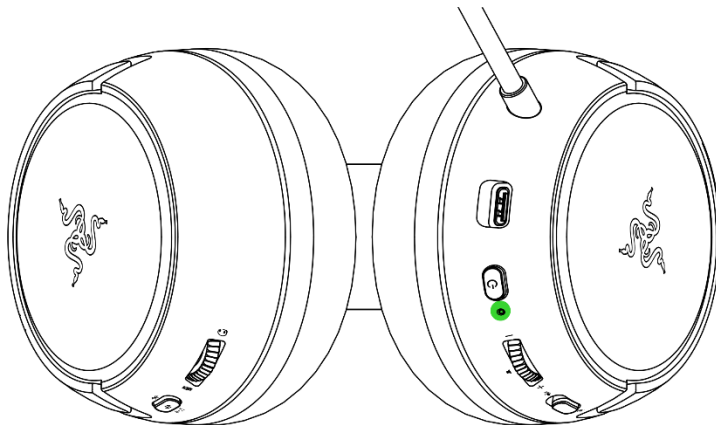

Indicador	Mensagem	Nível da bateria
	Voz	Baixa

## BOTÃO RAZER SMARTSWITCH

### Alternar entre predefinições de EQ

Pressione o botão Razer SmartSwitch/EQ para alternar entre as predefinições de EQ Padrão, Amplificado, Graves melhorados, FPS e Personalizado\* disponíveis no headset.

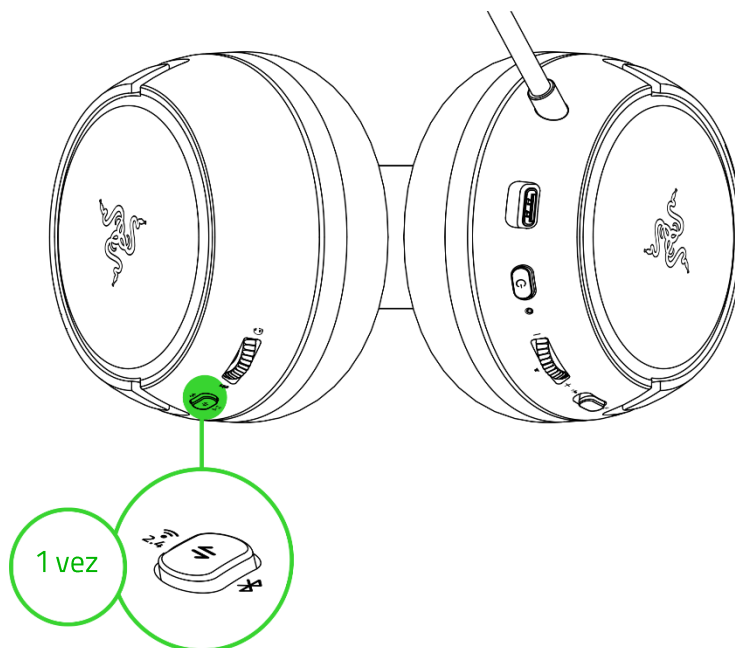

*\*Esta predefinição só estará disponível quando você personalizar uma predefinição no aplicativo Razer Audio.*

### Alternar entre fontes de áudio

Com o headset ligado e conectado a qualquer fonte de áudio, pressione duas vezes o botão Razer SmartSwitch para passar da fonte de áudio do dongle sem fio USB Tipo C para a do Bluetooth ou vice-versa.

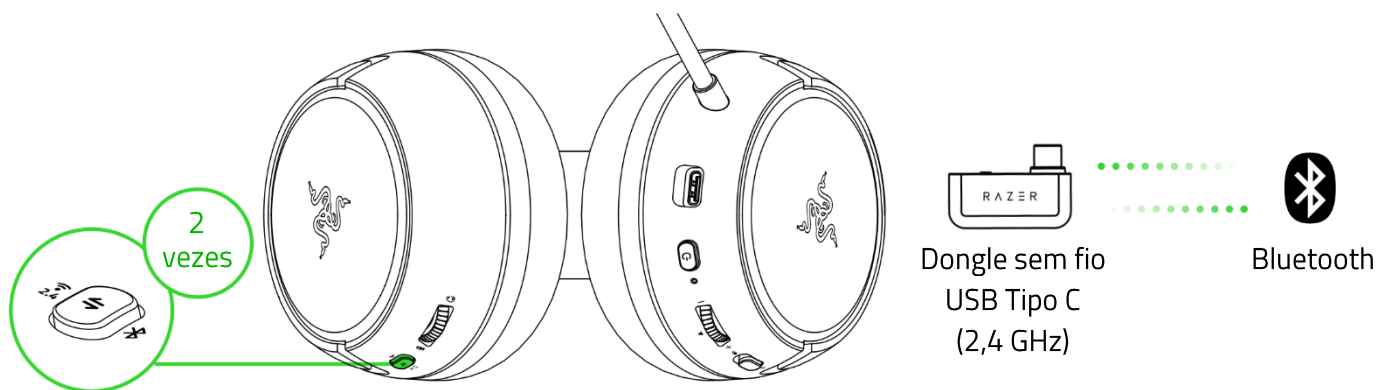

## Ativar/desativar o Modo de Jogo

Com o headset conectado por Bluetooth, pressione três vezes o botão Razer SmartSwitch e segure o último pressionamento por 2 segundos para ativar o Modo de Jogo. Com esse modo ativado, o headset funcionará com uma latência mais baixa, o que resultará em uma resposta de áudio em tempo real enquanto você joga. Repita para desativar o Modo de Jogo.

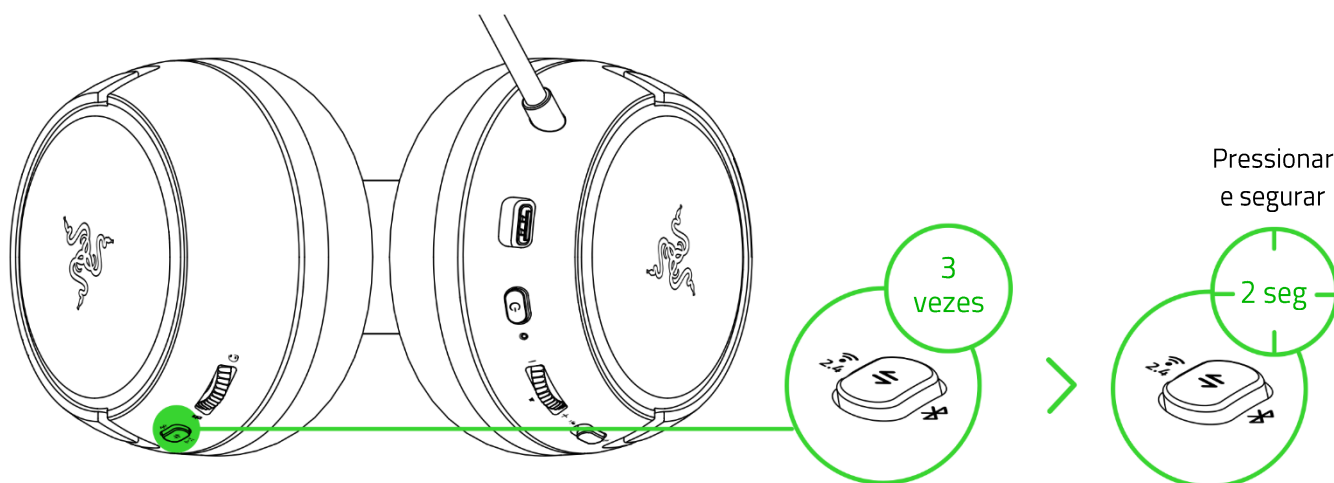

**i** Este recurso só está disponível na conexão Bluetooth. Para obter o melhor desempenho, recomenda-se manter o headset a uma distância muito curta da fonte de áudio.

## Reativar o modo de emparelhamento Bluetooth

Também é possível utilizar o Razer SmartSwitch para reativar o modo de emparelhamento Bluetooth. Com o headset conectado por Bluetooth, pressione e segure o botão Razer SmartSwitch por 5 segundos para reativar o modo de emparelhamento Bluetooth e conectar seu dispositivo conforme necessário ao **Razer Kaira HyperSpeed (BT)**.

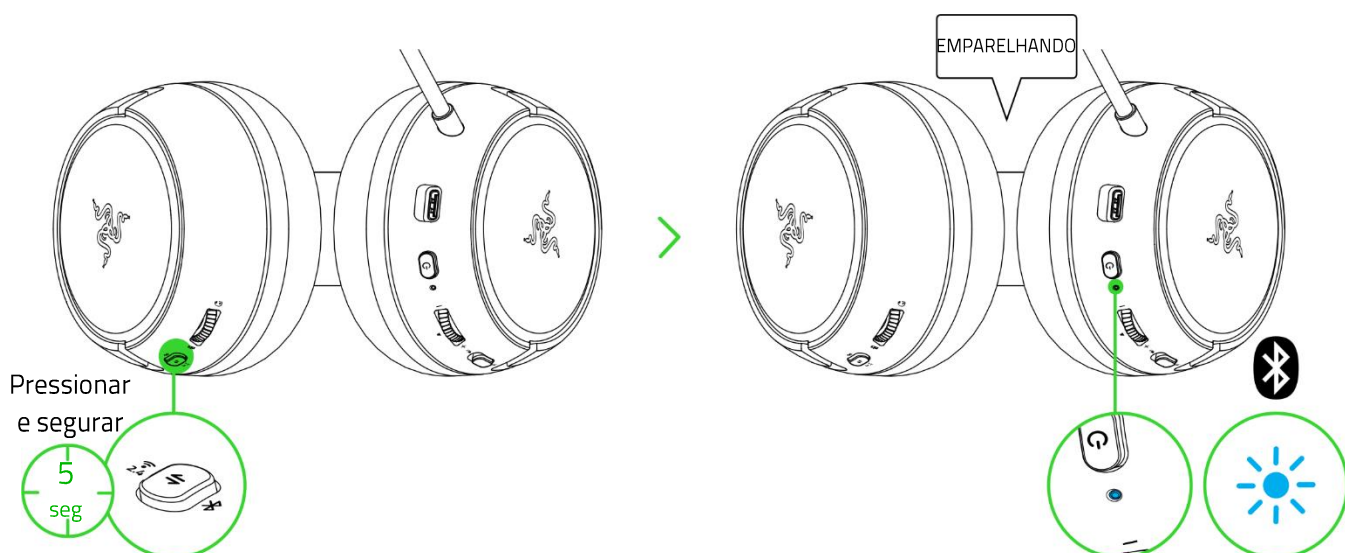

## Compreendendo o Razer SmartSwitch

Com o Razer Kaira HyperSpeed conectado simultaneamente a um PC ou console de jogo (pelo dongle sem fio USB Tipo C) e a um dispositivo móvel (por Bluetooth), você poderá usar o headset para chamadas recebidas/feitas/teleconferências de um dispositivo Bluetooth conectado e voltar ao áudio de jogo sem remover o headset. O indicador de status se acenderá brevemente em branco fixo para indicar que o headset está conectado a ambas as fontes de áudio.

Os comportamentos abaixo ajudarão você a compreender de que maneira seu headset responde à alternância de fontes de áudio e a chamadas recebidas/feitas/teleconferências quando estiver conectado a um dispositivo Bluetooth e a um dongle sem fio USB Tipo C:

Áudio do headset	Comportamento do Razer SmartSwitch
Reprodução por dongle sem fio USB Tipo C	<ul style="list-style-type: none"><li>▪ O headset automaticamente passa para a fonte de áudio Bluetooth para chamadas recebidas/feitas/teleconferências do seu dispositivo móvel e volta a usar o dongle sem fio USB Tipo C após cada chamada.</li></ul> <p> <i>É possível desativar a troca automática de fontes para chamadas recebidas ativando o recurso Não Perturbar do headset no aplicativo Razer Audio.</i></p> <ul style="list-style-type: none"><li>▪ O áudio do dispositivo móvel conectado será reproduzido automaticamente no headset APENAS se não houver áudio presente ou sendo reproduzido no dongle sem fio USB Tipo C.</li><li>▪ A pausa automática no áudio reproduzido ao alternar as fontes de áudio depende do aplicativo que estiver em uso (por exemplo, Spotify, Apple Music).</li></ul>
Reprodução por Bluetooth	<ul style="list-style-type: none"><li>▪ Ao alternar para a fonte de áudio do dongle sem fio USB Tipo C, o headset permanecerá conectado ao dispositivo móvel por Bluetooth. No entanto, o aplicativo Razer Audio será desconectado de seu dispositivo móvel.</li><li>▪ A pausa automática no áudio reproduzido ao alternar as fontes de áudio depende do aplicativo que estiver em uso (por exemplo, Spotify, Apple Music).</li></ul>
Sem reprodução de qualquer fonte de áudio	O áudio será reproduzido na primeira fonte de áudio que reproduzir áudio.

## SELETOR DE VOLUME

Gire o seletor de volume para aumentar ou diminuir o volume.

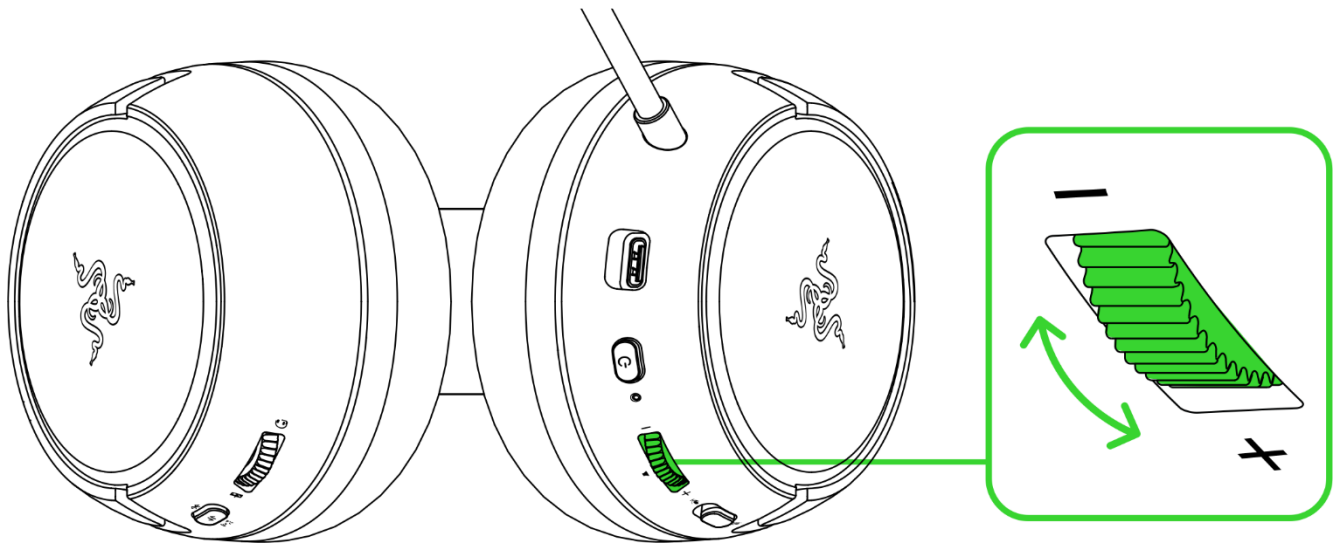

## SELETOR DE EQUILÍBRIO ENTRE JOGO/BATE-PAPO

Gire o seletor de Equilíbrio entre Jogo/Bate-papo para aumentar o volume de jogo e diminuir o volume do bate-papo de voz ou vice-versa. Por padrão, o entalhe no seletor é definido para o meio, indicando 50% de bate-papo e 50% de volume de jogo.

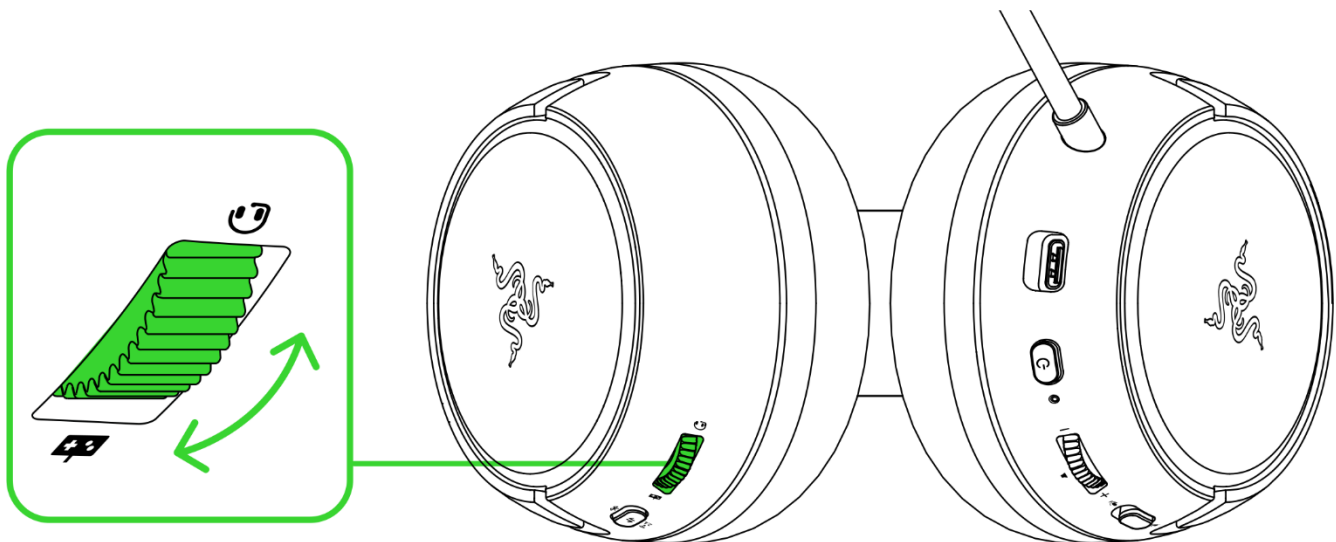

## MICROFONE CARDIOIDE RAZER™ HYPERCLEAR

Dobre o Microfone Cardioide Razer™ HyperClear até que ele esteja paralelo à sua boca. Certifique-se de que o diafragma do microfone esteja voltado para você e a abertura de ventilação para o lado oposto à sua boca.



**i** A distância recomendada entre o microfone e a boca para uma captação ideal do som é de 1,5 cm a 3 cm.

Deslize o seletor de silenciamento do microfone para silenciar ou ativar o microfone.

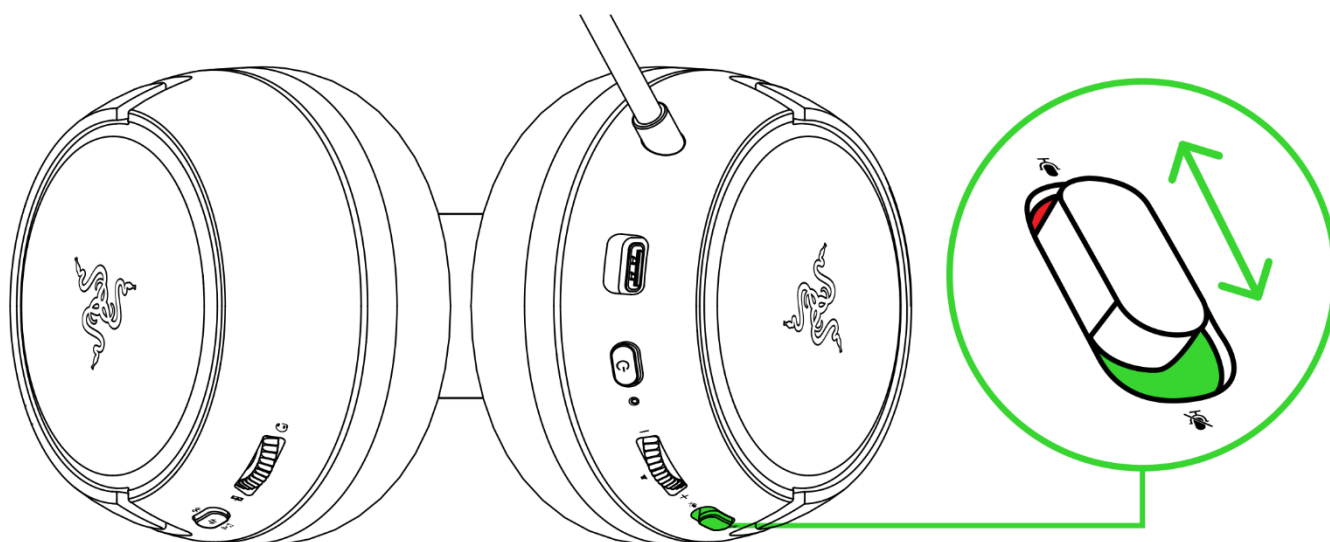

## CONFORTO

Recomenda-se esticar cuidadosamente o headset antes de posicioná-lo na cabeça, para minimizar sua tensão; no entanto, não o abra além do seu limite.

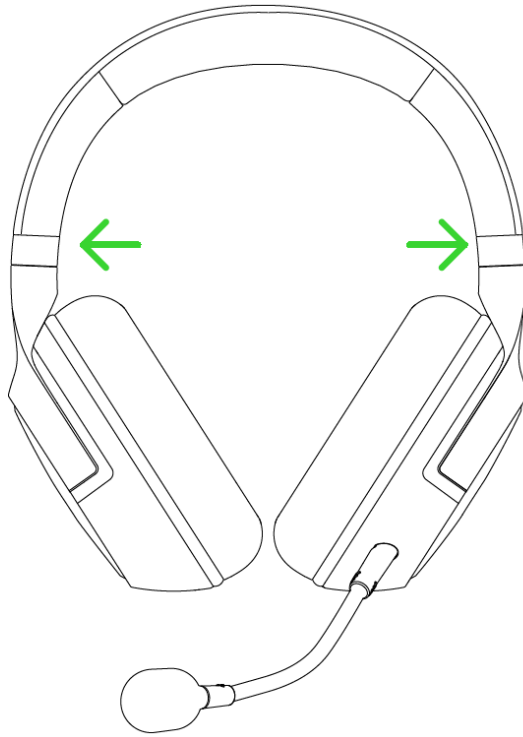

---

## 7. SEGURANÇA E MANUTENÇÃO

### ORIENTAÇÕES DE SEGURANÇA

Para a máxima segurança durante o uso do Razer Kaira HyperSpeed, sugerimos que você siga as orientações abaixo:

Se tiver problemas ao usar o dispositivo adequadamente e a solução de problemas não for suficiente para resolvê-los, desconecte o dispositivo e entre em contato com a linha direta da Razer ou visite [support.razer.com](https://support.razer.com) para receber assistência.

Não desmonte o dispositivo nem tente operá-lo sob condições anormais de corrente. Se fizer isso, sua garantia será anulada.

Mantenha o dispositivo longe de líquidos ou umidade. Só opere o dispositivo dentro da faixa específica de temperatura de 0 °C (32 °F) a 40 °C (104 °F). Se a temperatura exceder essa faixa, desligue e/ou desconecte o dispositivo para que a temperatura se estabilize em um nível ideal.

Para minimizar a tensão na tiara, recomendamos que o headset seja aberto com cuidado antes de ser posicionado em volta da cabeça. No entanto, evite esticá-lo além dos limites técnicos suportados.

O dispositivo isola sons do ambiente externo mesmo em volumes baixos, o que resulta em uma menor percepção dos ambientes ao seu redor. Remova o dispositivo quando se envolver em atividades que exijam uma percepção ativa do ambiente.

Ouvir volumes excessivamente altos por períodos longos de tempo pode prejudicar a audição. Além disso, na legislação de certos países, o limite máximo de exposição sonora é de 86 dB por 8 horas ao longo do dia. Portanto, recomendamos que você reduza o volume para um nível confortável ao ouvir por períodos prolongados. Cuide bem da sua audição.

### MANUTENÇÃO E USO

O Razer Kaira HyperSpeed requer uma manutenção mínima para se manter em condições ideais. Recomendamos que você desligue ou desconecte o dispositivo do computador (se aplicável) uma vez por mês e limpe-o usando um tecido macio ou um cotonete para evitar o acúmulo de sujeira. Não use sabão ou produtos de limpeza agressivos.

### AVISO SOBRE A BATERIA

O Razer Kaira HyperSpeed contém uma bateria recarregável Li-íon. Em geral, a expectativa de vida dessas baterias depende do uso. Se suspeitar que a bateria recarregável Li-íon dentro do Razer Kaira HyperSpeed pode estar vazia (com pouca carga), tente carregá-la.

**Cuidado:** Não abra, destrua nem exponha a materiais condutores (metal), umidade, líquidos, fogo ou calor. Isso pode fazer com que as baterias vazem ou estourem, resultando em lesões pessoais. A vida útil da bateria varia de acordo com o uso.

---

## 8. INFORMAÇÕES LEGAIS

### INFORMAÇÕES DE DIREITOS AUTORAIS E PROPRIEDADE

©2022 Razer Inc. Todos os direitos reservados. Razer, "For Gamers. By Gamers.", logotipo "Powered by Razer Chroma", logotipo Razer, o logotipo da cobra de três cabeças e o logotipo Razer são marcas comerciais ou marcas comerciais registradas da Razer Inc. e/ou de empresas afiliadas nos Estados Unidos ou em outros países. Todas as outras marcas registradas pertencem a seus respectivos proprietários, e outros nomes de empresas e de produtos mencionados neste guia podem ser marcas registradas de suas respectivas empresas.

Android, Google, and Google Logo are trademarks of Google LLC.

Apple, the Apple logo, and iPhone are trademarks of Apple Inc., registered in the U.S. and other countries. iOS is a trademark or registered trademark of Cisco in the U.S. and other countries and is used under license.

Microsoft, Xbox, Xbox "Sphere" Design, Xbox One and Xbox Series X|S are trademarks of the Microsoft group of companies. All other trademarks are the property of their respective owners.

The Bluetooth® word mark and logos are registered trademarks owned by Bluetooth SIG, Inc., and any use of such marks by Razer is under license.

Windows and the Windows logo are trademarks or registered trademarks of the Microsoft group of companies.

A Razer Inc. (doravante nesta denominada a "Razer") pode ter direitos autorais, marcas comerciais, segredos comerciais, patentes, pedidos de registro de patente ou outros direitos de propriedade (registrados ou não) no concernente ao produto neste Guia Principal. O fornecimento deste Guia Principal não dá a você uma licença para (quaisquer) tais patentes, marcas registradas, direitos autorais ou outros direitos de propriedade intelectual. O Razer Kaira HyperSpeed (doravante nesta denominado o "Produto") pode ser diferente das imagens na caixa ou de outro modo. A Razer não assume qualquer responsabilidade por tais diferenças ou por quaisquer eventuais erros. As informações na presente estão sujeitas a alterações sem aviso prévio.

### GARANTIA LIMITADA DO PRODUTO

Para conferir os termos atuais da Garantia Limitada do Produto, acesse [razer.com/warranty](https://www.razer.com/warranty).

### LIMITAÇÃO DE RESPONSABILIDADE

Sob nenhuma circunstância a Razer será responsável por quaisquer lucros cessantes, perda de informações ou de dados, danos especiais, incidentais, indiretos, compensatórios, consequenciais

ou acidentais oriundos de qualquer forma da distribuição, venda, revenda, uso ou incapacidade de uso do Produto. Sob nenhuma circunstância a responsabilidade da Razer ultrapassará o valor de compra do Produto no varejo

## **DISPOSIÇÕES GERAIS**

Os termos da presente serão regidos e interpretados segundo a legislação do foro no qual o Produto foi adquirido. Se qualquer termo neste manual for considerado inválido ou inexecutável, tal termo (enquanto inválido ou inexecutável) será considerado sem nulo, sem efeito e excluído sem invalidar quaisquer termos remanescentes. A Razer reserva-se o direito de emendar qualquer termo a qualquer momento e sem aviso prévio.