



RAZER KAIRA HYPERSPEED

MODE D'EMPLOI

Profitez de l'avantage déloyal, où que vous soyez, avec le **Razer Kaira HyperSpeed**, un casque gaming sans fil qui vous offre une immersion de pointe et une liberté sans limites. Grâce à la technologie sans fil 2,4 GHz pour le gaming et à une technologie audio inégalée, vous pourrez jouer partout et conquérir le monde.

TABLE DES MATIÈRES

1. CE QUI VOUS ATTEND.....	3
2. CE DONT VOUS AVEZ BESOIN.....	4
3. NOUS SOMMES LÀ POUR VOUS.....	5
4. CARACTÉRISTIQUES TECHNIQUES.....	6
5. CONFIGURATION DE VOTRE RAZER KAIRA HYPERSPEED.....	7
6. UTILISATION DE VOTRE CASQUE.....	14
7. SÉCURITÉ ET ENTRETIEN.....	22
8. MENTIONS LÉGALES.....	24

1. CE QUI VOUS ATTEND

- Razer Kaira HyperSpeed

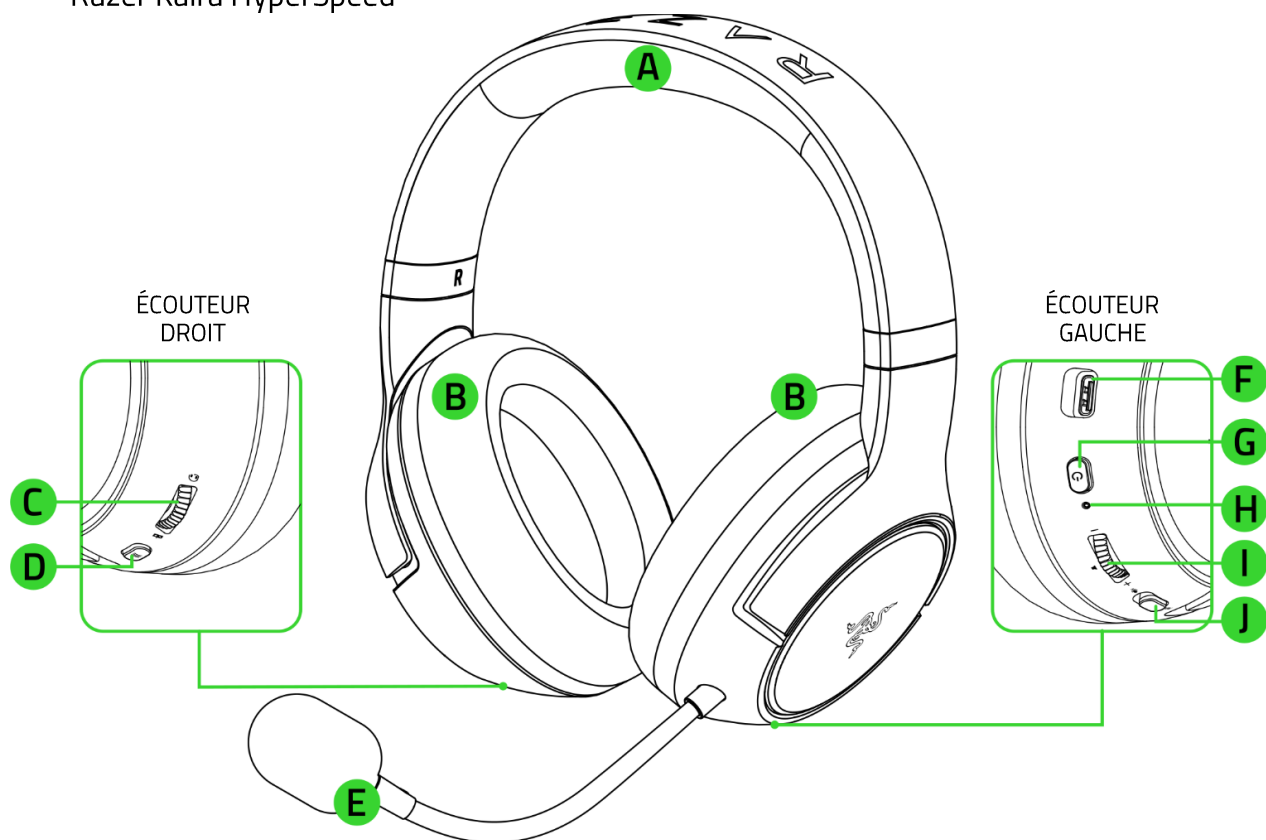

- A. Bandeau à réglage automatique
- B. Coussinets en mousse à mémoire de forme Razer™ FlowKnit
- C. Molette d'équilibre Chat/Jeu
- D. Bouton de l'égaliseur/Razer SmartSwitch

- E. Micro cardioïde Razer™ HyperClear flexible
- F. Port USB Type C
- G. Bouton marche/arrêt
- H. Indicateur d'état
- I. Molette du volume
- J. Bouton de désactivation du micro

- Dongle sans fil USB Type C

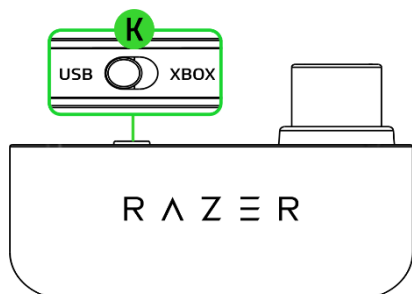

- K. Bouton du mode Casque

- Câble de recharge USB Type A vers USB Type C

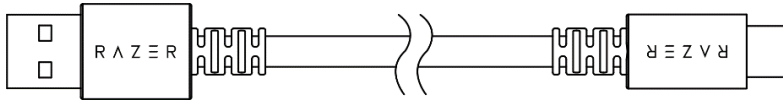

- Câble adaptateur USB Type A vers USB Type C

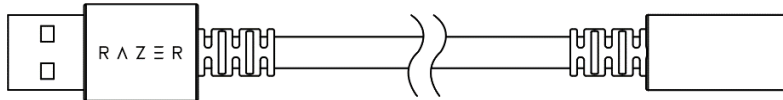

- Informations importantes sur le produit

2. CE DONT VOUS AVEZ BESOIN

- Xbox Series™ X|S, Xbox One™ X, Xbox One™ S
- PS5™, PS4™
- PC, Mac
- Nintendo Switch™
- Appareils prenant en charge les connexions audio via Bluetooth/Port USB Type C ou USB Type A

DÉCLARATION DE SÉCURITÉ

IMPORTANT ! Avant d'utiliser votre console Xbox One avec ce produit, lisez son manuel d'instructions sur la sécurité, la santé et autres informations concernant l'utilisation de votre console Xbox.

3. NOUS SOMMES LÀ POUR VOUS



Enregistrez votre produit et obtenez des avantages exclusifs
razerid.razer.com/warranty

*Le numéro de série
de votre produit est
disponible ici.*



4. CARACTÉRISTIQUES TECHNIQUES

ÉCOUTEURS

- Réponse en fréquence : 20 Hz – 20 kHz
- Impédance : 32 Ω
- Sensibilité (à 1 kHz) : NPA 98 dB/mW
- Haut-parleurs : 50 mm, avec aimants en néodyme
- Diamètre intérieur de l'oreillette : largeur 45 mm/longueur 65 mm
- Coussinets d'oreille ovales : conçus pour recouvrir entièrement les oreilles et dotés d'un tissu à transfert de chaleur qui garantit un confort prolongé
- Type de connexion : Dongle sans fil USB Type C/Bluetooth 5.2
- Fréquence sans fil : 2,4 GHz
- Autonomie de la batterie : Jusqu'à 30 heures

MICROPHONE

- Support micro fixe
- Réponse en fréquence : 100 – 10 000 Hz
- Rapport signal/bruit : > 60 dB
- Sensibilité (à 1 kHz) : -42 dBV/Pa, 1 kHz
- Mode de captation : Unidirectionnel

PORTÉE

- Portée Bluetooth sans fil : Jusqu'à 10 m

CONFIGURATION DE SYSTÈME NÉCESSAIRE

- Xbox Series X|S, Xbox One X, Xbox One S
- PS5™, PS4™
- PC, Mac*
- Smartphones, tablettes et appareils de jeu portables dotés de la fonction audio Bluetooth ou d'un port USB Type C

**Compatible avec les ordinateurs Mac via une connexion Bluetooth*

5. CONFIGURATION DE VOTRE RAZER KAIRA HYPERSPEED

CHARGEMENT DE VOTRE CASQUE

Branchez votre Razer Kaira HyperSpeed à un port USB Type A sous tension à l'aide du câble de chargement. Pour de meilleurs résultats, veuillez charger complètement votre casque avant la première utilisation. Un casque vide se charge entièrement en 3 h environ.

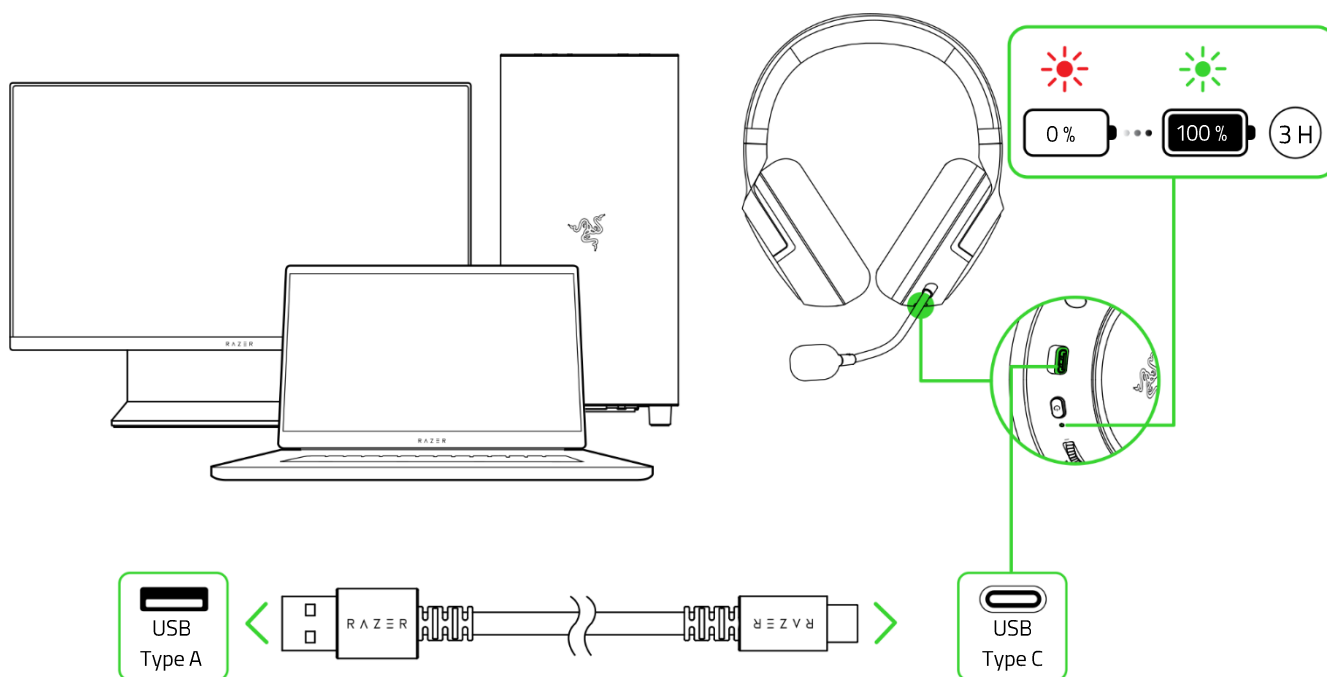

CONNEXION À VOTRE CASQUE

A. À une console Xbox via un dongle sans fil USB Type C (2,4 GHz)

1. Réglez le bouton du mode Casque du dongle sans fil USB de type C sur **XBOX**.

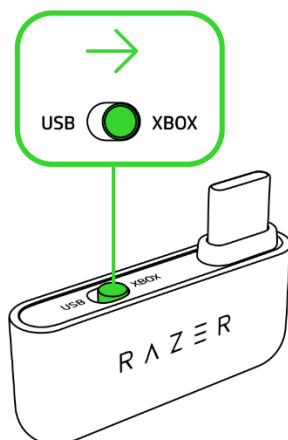

2. Branchez le dongle sans fil USB Type C sur votre console Xbox.

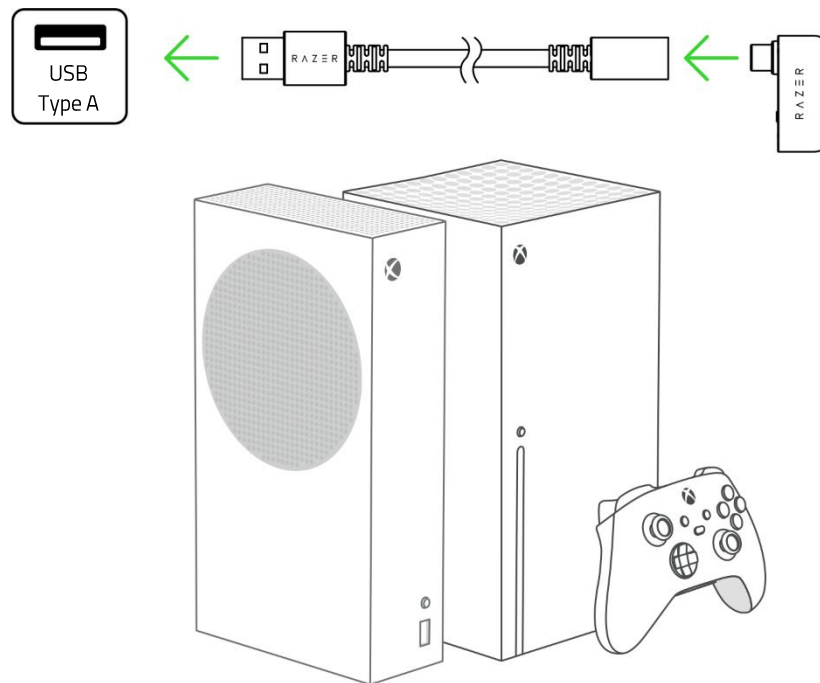

i Utiliser toujours le câble adaptateur USB Type A vers USB Type C pour connecter le dongle sans fil USB Type C à une console Xbox. Ne PAS le brancher directement au port d'alimentation USB-C de votre manette sans fil Xbox.

3. Maintenez le bouton marche/arrêt appuyé jusqu'à ce que l'indicateur d'état s'éclaire brièvement en vert fixe pour allumer le casque.

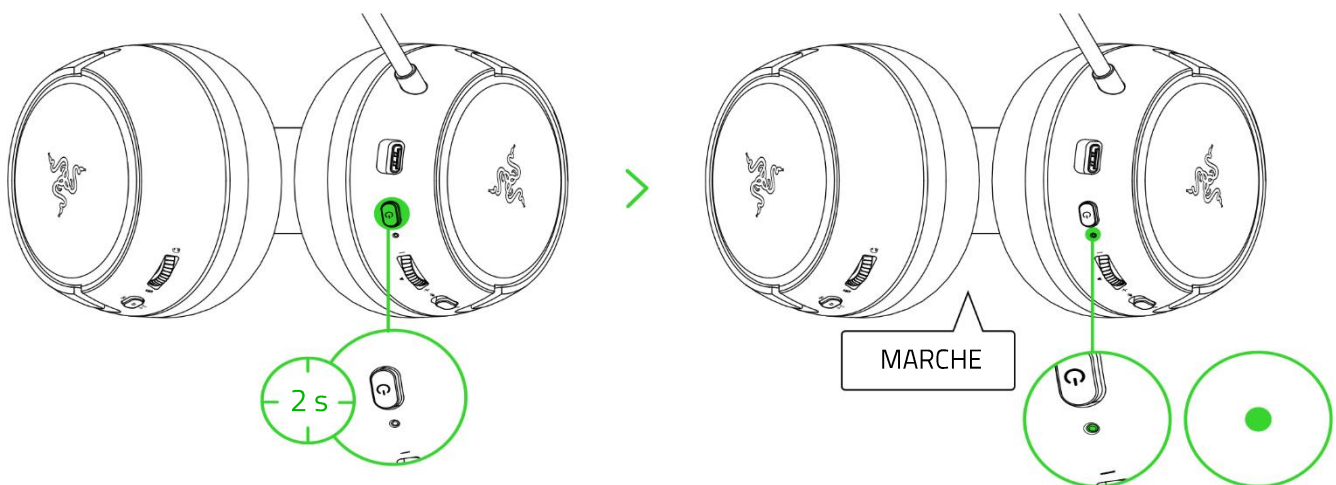

4. Attendez que l'indicateur d'état passe en vert continu, indiquant ainsi que le casque est dorénavant connecté au dongle sans fil USB Type C.

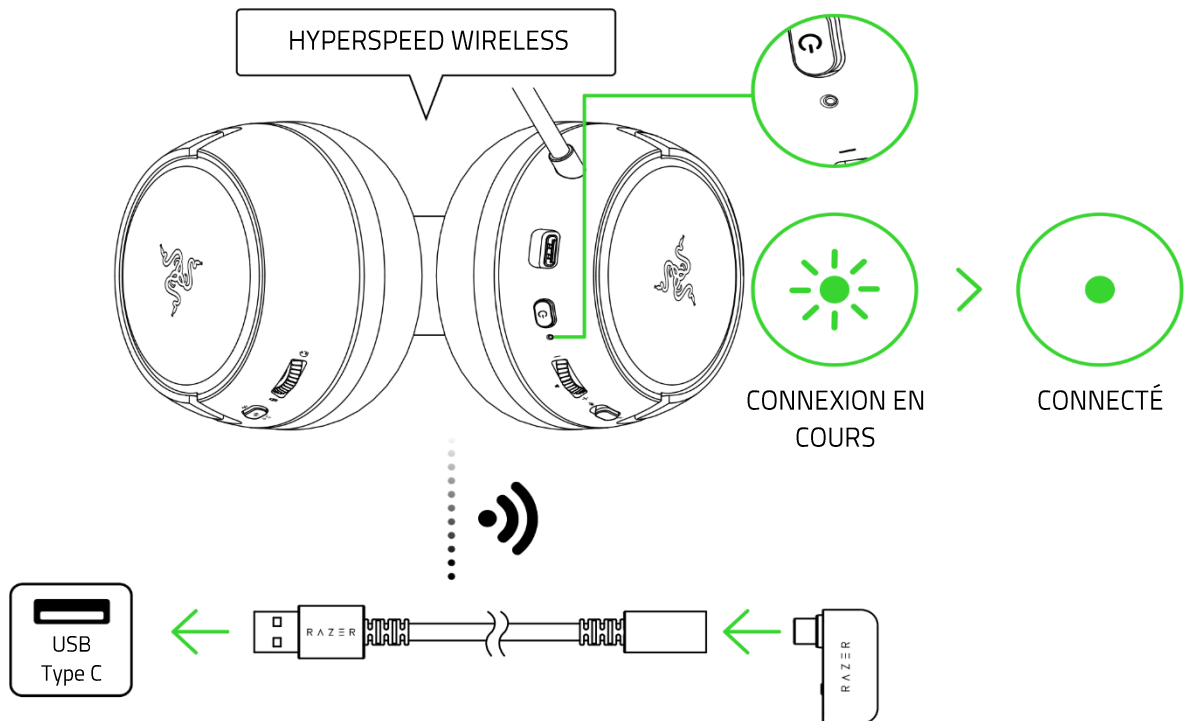

B. À d'autres périphériques via un dongle sans fil USB Type C (2,4 GHz)

1. Réglez le bouton du mode Casque du dongle sans fil USB de type C sur **USB**.

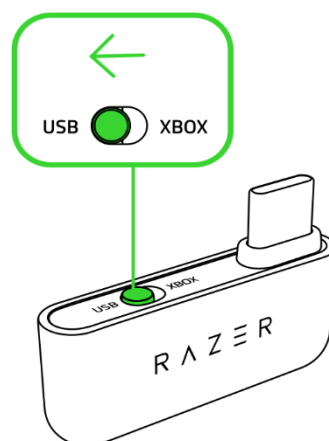

2. Branchez le dongle sans fil USB Type C sur votre appareil.

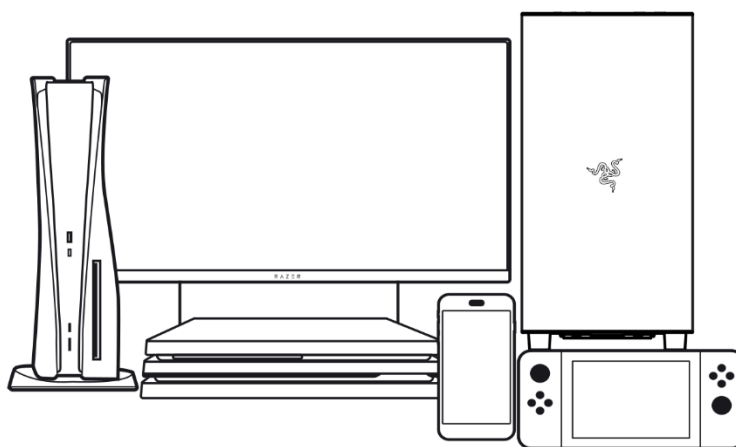
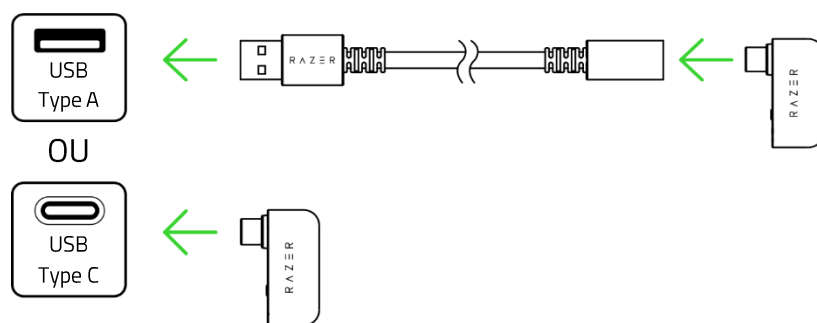

3. Maintenez le bouton marche/arrêt appuyé jusqu'à ce que l'indicateur d'état s'éclaire brièvement en vert fixe pour allumer le casque.

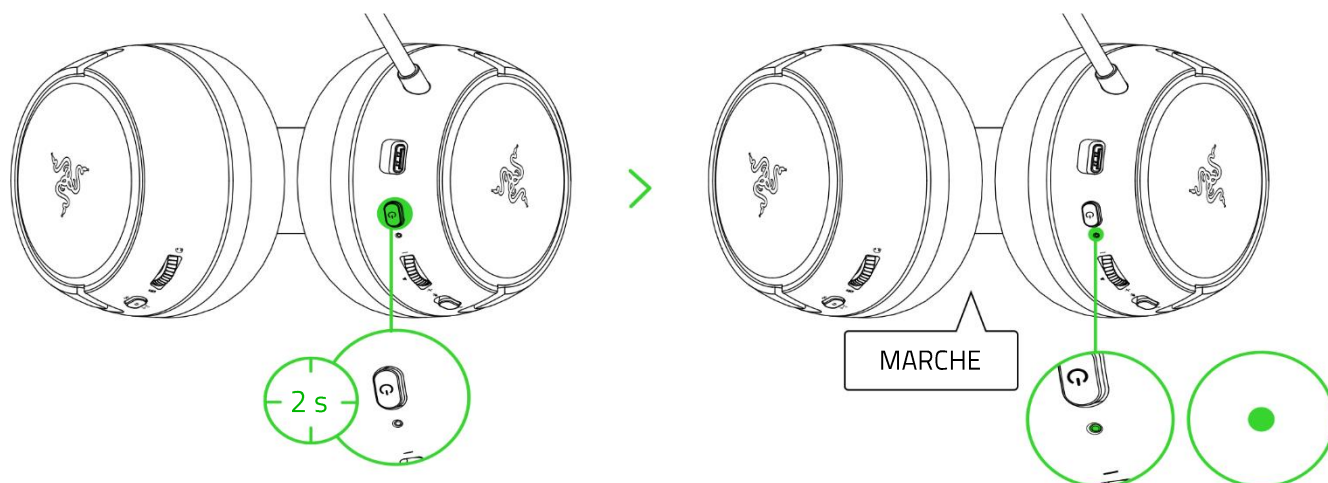

4. Attendez que l'indicateur d'état passe en vert continu, indiquant ainsi que le casque est dorénavant connecté au dongle sans fil USB Type C.

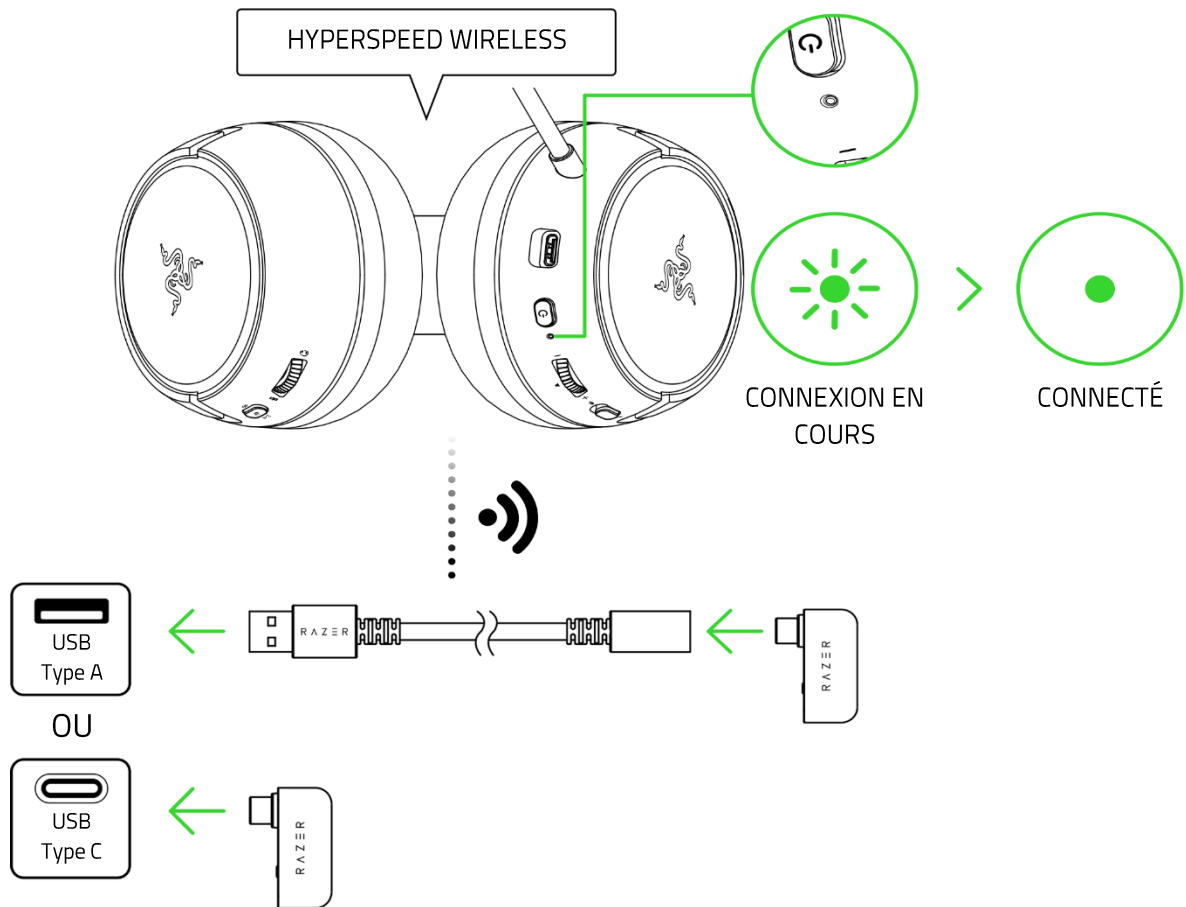

Lors de l'utilisation du casque avec des périphériques compatibles, définissez le Razer Kaira HyperSpeed 2.4 comme le périphérique d'entrée et le périphérique de sortie par défaut (le cas échéant).

C. À d'autres périphériques via Bluetooth

1. Lorsque le casque est éteint, maintenez appuyé le bouton marche/arrêt pendant 5 secondes ou jusqu'à ce que l'indicateur d'état clignote en bleu pour passer en mode de synchronisation.

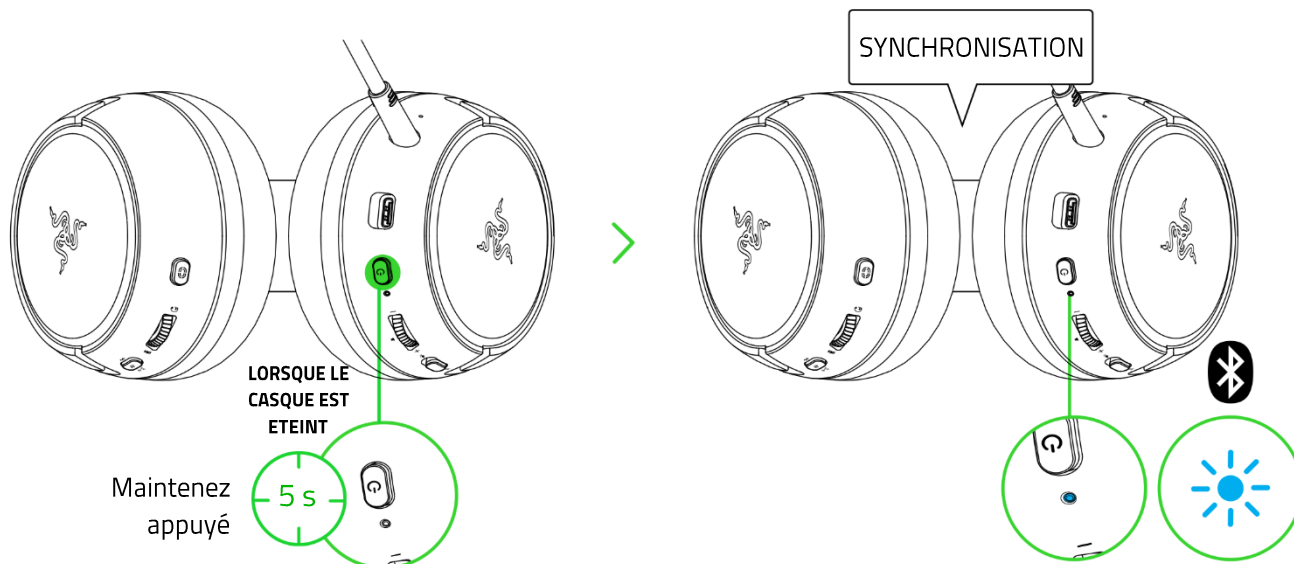

2. Activez le Bluetooth sur votre appareil et sélectionnez « **Razer Kaira HyperSpeed (BT)** » dans la liste des appareils détectés.

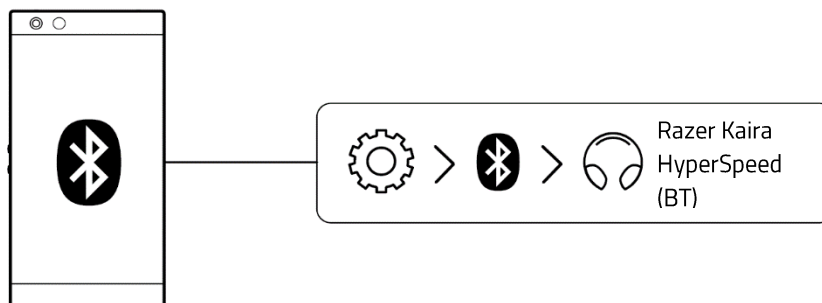

3. Attendez jusqu'à ce que les deux appareils soient connectés. L'indicateur d'état s'allumera brièvement en bleu fixe pour indiquer que le casque est désormais connecté à votre appareil.

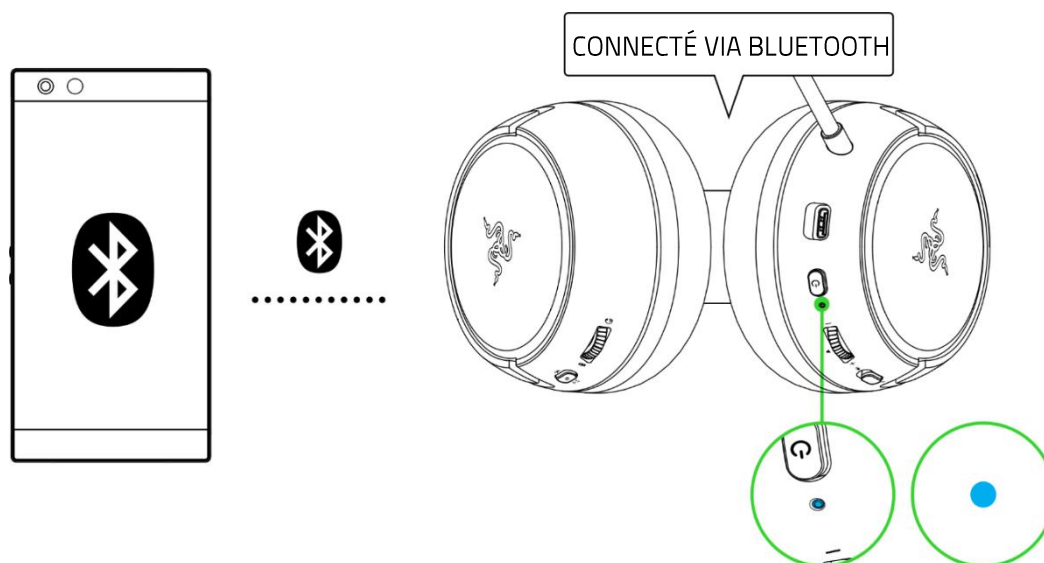

PERSONNALISEZ VOTRE EXPÉRIENCE

Application Razer Headset Setup for Xbox

Personnalisez vos réglages de l'égaliseur, activez le contrôle du micro pour entendre votre voix lorsque vous parlez sur des canaux vocaux chaotiques, et ajustez d'autres fonctionnalités avancées pour une expérience de jeu en immersion complète depuis votre PC ou console Xbox.

**Téléchargez et installez l'application Razer Headset Setup for Xbox depuis le Microsoft Store sur votre PC (Windows® 10 64 bits ou version ultérieure) ou console Xbox.*

Application Razer Audio (mobile)

Appuyez sur Ne pas déranger pour bloquer les appels entrants lorsque vous jouez, personnalisez l'égaliseur du casque et les paramètres d'arrêt automatique, et affinez d'autres fonctionnalités avancées depuis votre périphérique mobile.

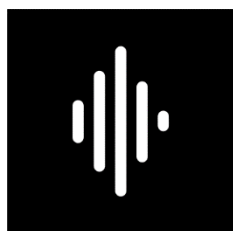

Razer Audio



OU

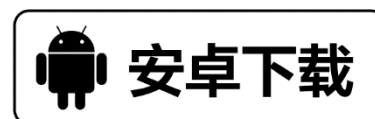

RZR.TO/AUDAPP
(uniquement pour les utilisateurs en Chine)



Uniquement disponible pour les appareils sous iOS 13/Android 10 (ou version ultérieure) avec connectivité Bluetooth.

6. UTILISATION DE VOTRE CASQUE

BOUTON MARCHE/ARRÊT

Alimentation ON/OFF

Allumez le casque en maintenant le bouton marche/arrêt appuyé jusqu'à ce que l'indicateur d'état s'allume, puis maintenez de nouveau ce même bouton appuyé pour l'éteindre. Une notification sonore vous indiquera si le casque est allumé ou éteint.

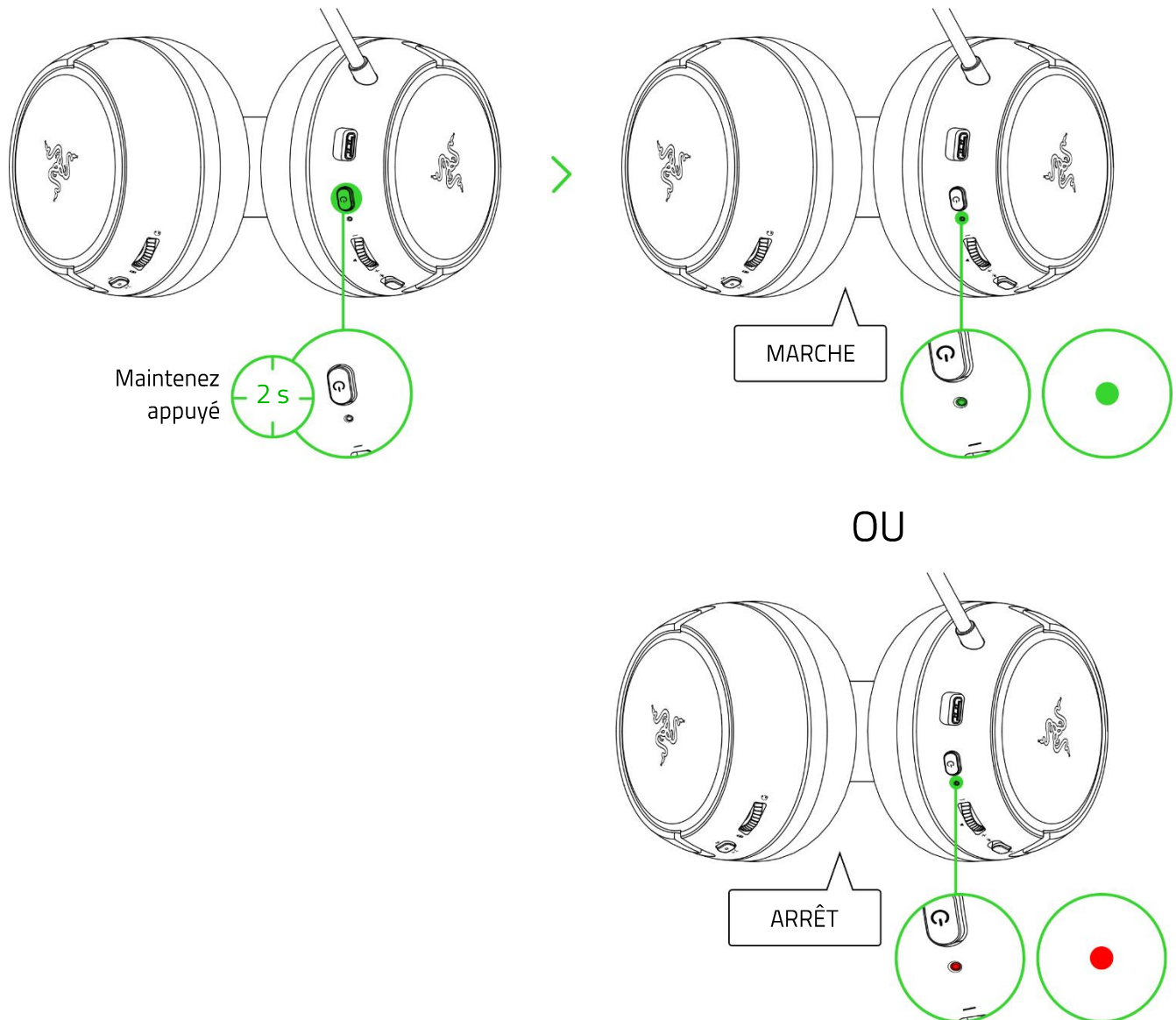

i Le casque s'allumera en utilisant la dernière source audio active avant son arrêt.

Autres fonctions

D'autres fonctions du bouton marche/arrêt sont disponibles lorsque le casque est allumé et que la source audio est connectée via Bluetooth. Ces fonctions sont basées sur l'activité actuelle de votre périphérique et peuvent ne pas être prises en charge sur certains périphériques.

Pression simple	Lecture/pause
	Accepter les appels entrants ou terminer l'appel en cours
	Placer un appel en attente et accepter un appel entrant
	Terminer l'appel et passer sur appel en attente
	Annuler les appels sortants
Double pression	Refuser les appels entrants
	Changer d'appel
	Passer le titre
Triple pression	Titre précédent
Quand le casque est éteint, maintenez appuyé pendant 5 secondes	Activer le mode de synchronisation Bluetooth

COMPRENDRE L'INDICATEUR D'ÉTAT

L'indicateur d'état affichera l'état de la connexion et de la batterie lorsque le casque est débranché et allumé. Lorsque vous l'utilisez, une notification vocale vous avertit si le casque doit être rechargé. À ce moment-là, l'indicateur continue d'afficher le niveau de charge jusqu'à ce que vous chargiez le casque.

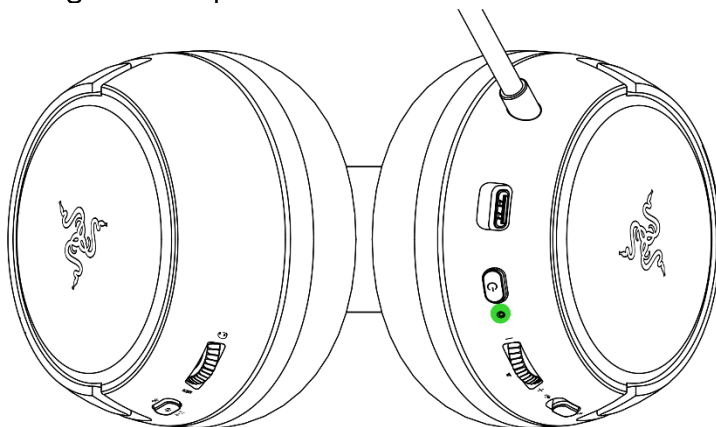

Indicateur	Notification	Niveau de charge
	Vocale	Faible

BOUTON RAZER SMARTSWITCH

Basculement entre les préréglages de l'égaliseur

Appuyez sur le bouton de l'égaliseur/Razer SmartSwitch pour basculer entre les préréglages de l'égaliseur par défaut disponibles sur le casque : Amplifié, Basse améliorée, FPS et Personnalisé*.

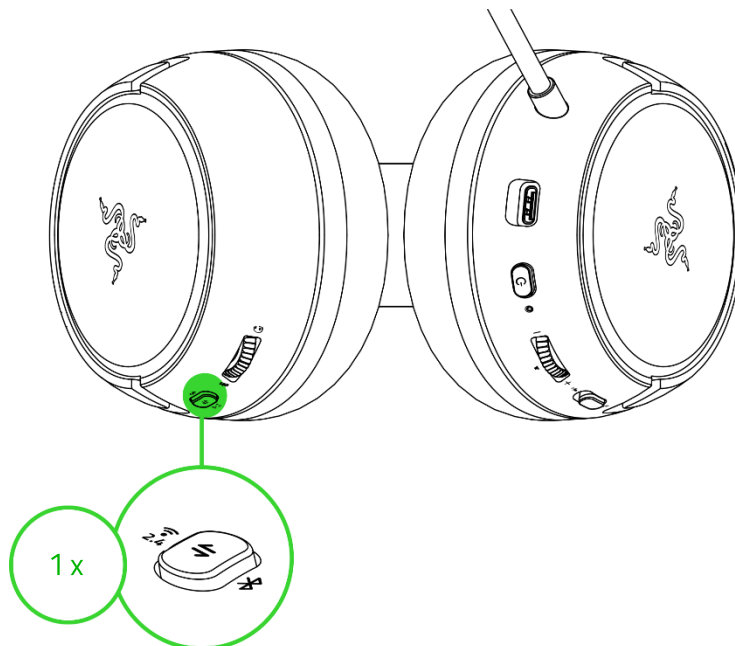

**Ce préréglage sera disponible uniquement une fois que vous aurez personnalisé un préréglage via l'application Razer Audio.*

Basculement entre différentes sources audio

Lorsqu'il est sous tension et connecté à une source audio, appuyez deux fois sur le bouton Razer SmartSwitch pour passer d'une source audio connectée via un dongle sans fil USB Type C à une source audio connectée via Bluetooth et vice versa.

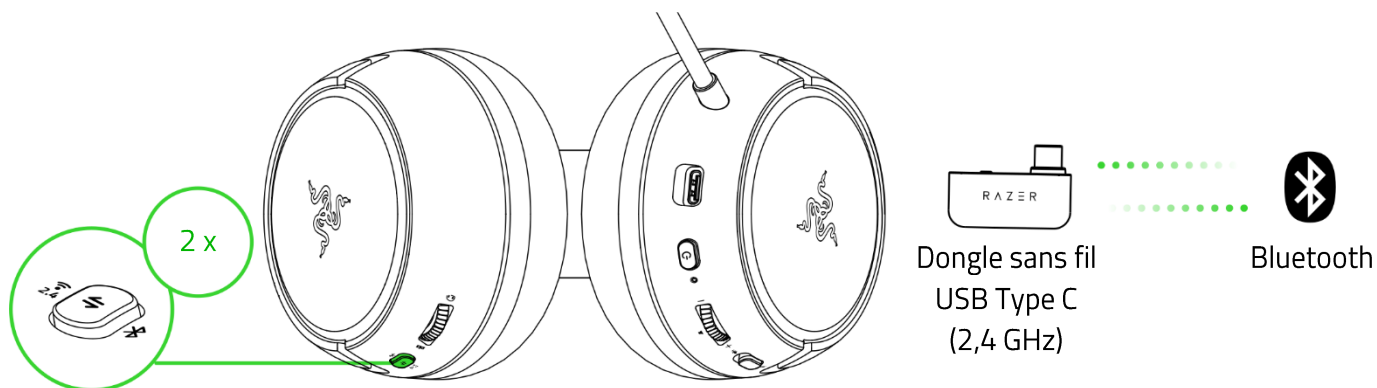

Activer/désactiver le mode jeu

Lorsque le casque est connecté via Bluetooth, appuyez trois fois sur le bouton Razer SmartSwitch, puis maintenez la dernière pression pendant 2 secondes pour activer le mode jeu. Une fois le mode jeu activé, le casque fonctionnera avec une latence plus basse, vous donnant ainsi un retour audio en temps réel pendant que vous jouerez. Répétez la procédure pour désactiver le mode jeu.

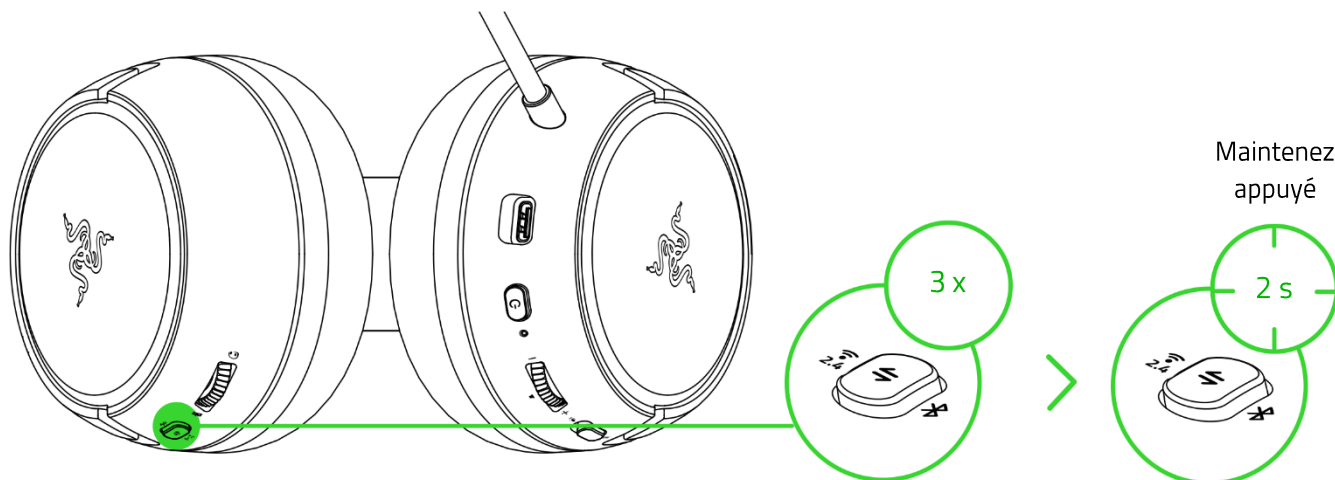

i Cette fonctionnalité n'est disponible qu'avec la connexion Bluetooth. Nous vous conseillons de maintenir le casque à proximité de la source audio pour obtenir les meilleures performances.

Activer de nouveau le mode de synchronisation Bluetooth

Vous pouvez également utiliser le bouton Razer SmartSwitch pour activer de nouveau le mode de synchronisation Bluetooth. Lorsque le casque est connecté via Bluetooth, maintenez le bouton Razer SmartSwitch appuyé pendant 5 secondes pour activer de nouveau le mode de synchronisation Bluetooth et connectez votre appareil au **Razer Kaira HyperSpeed (BT)** si nécessaire.

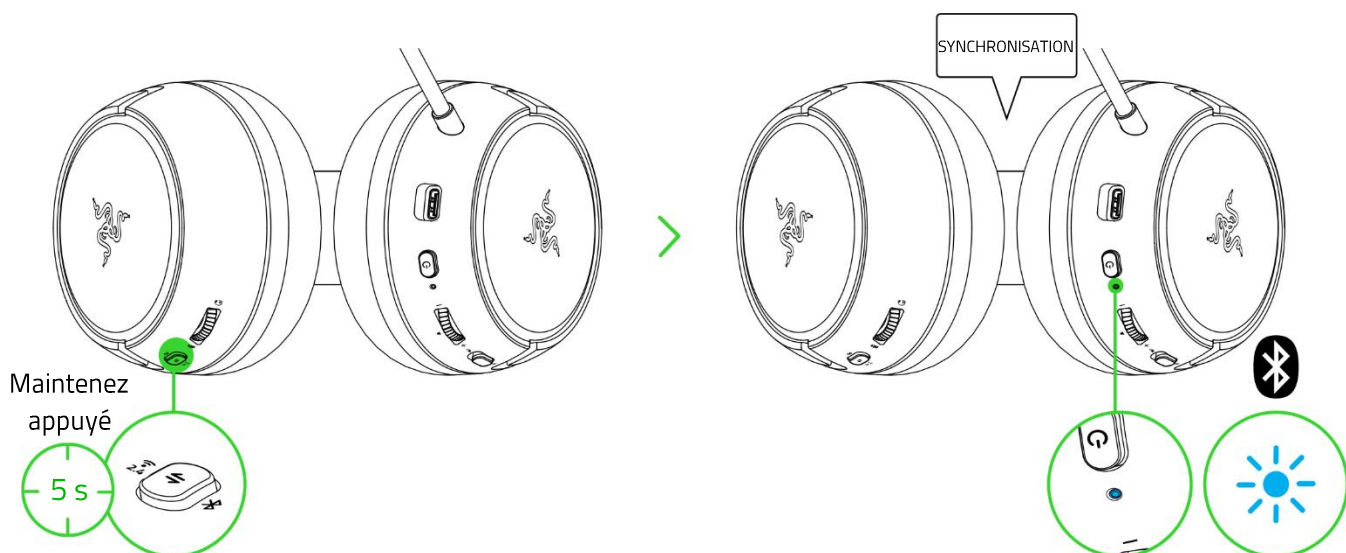

Comprendre Razer SmartSwitch

Avec le Razer Kaira HyperSpeed connecté simultanément à un PC ou à une console de jeu (via le dongle sans fil USB Type C) et à un appareil mobile (via Bluetooth), vous pourrez aisément prendre et recevoir des appels et participer à des téléconférences depuis un appareil Bluetooth connecté et revenir au son du jeu sans avoir à retirer le casque. L'indicateur d'état s'allumera rapidement en blanc pour indiquer que le casque est connecté aux deux sources audio.

Les comportements suivants vous aideront à comprendre comment votre casque répond au changement de source audio et aux appels entrants/sortants/téléconférences lorsqu'il est connecté à un périphérique Bluetooth et à un dongle sans fil USB Type C :

Casque audio	Comportement Razer SmartSwitch
Streaming via un dongle sans fil USB Type C	<ul style="list-style-type: none">Le casque basculera automatiquement vers la source audio Bluetooth pour les appels entrants/sortants/téléconférences provenant de votre appareil mobile et utilisera de nouveau le dongle sans fil USB Type C après chaque appel. <p> <i>Vous pouvez désactiver le changement automatique de source pour les appels entrants en activant la fonction Ne pas déranger sur l'application Razer Audio.</i></p> <ul style="list-style-type: none">L'audio de l'appareil mobile connecté sera diffusé automatiquement sur le casque UNIQUEMENT si aucun son n'est présent ou transféré au dongle sans fil USB Type C.La pause automatique sur le flux audio lors de la modification des sources audio dépend de l'application que vous utilisez (ex. : Spotify, Apple Music).
Streaming via Bluetooth	<ul style="list-style-type: none">Lorsque vous basculez vers la source audio du dongle sans fil USB Type C, votre casque restera connecté à votre appareil mobile via Bluetooth. Cependant, l'application Razer Audio déconnectera votre périphérique mobile.La pause automatique sur le flux audio lors de la modification des sources audio dépend de l'application que vous utilisez (ex. : Spotify, Apple Music).
Diffusion sur aucune source audio	Le son jouera sur la première source audio qui diffuse l'audio.

MOLETTE DU VOLUME

Tournez la molette du volume pour augmenter ou diminuer le volume.

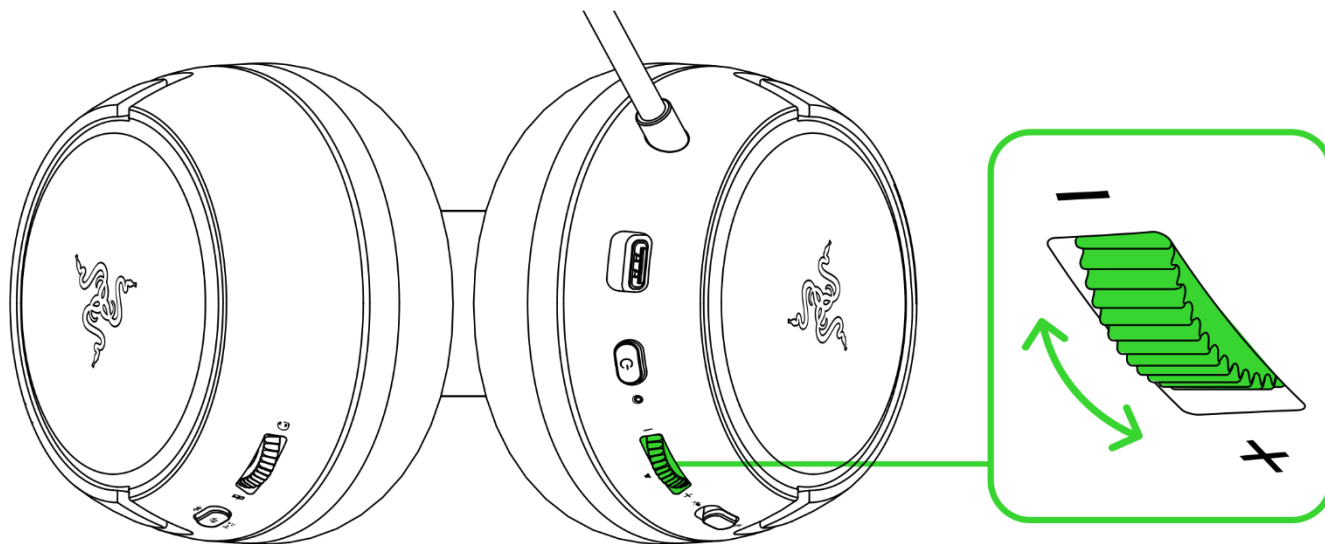

MOLETTE D'ÉQUILIBRE CHAT/JEU

Faites tourner la molette d'équilibre jeu/chat pour augmenter le volume du jeu et baisser le volume du chat vocal, ou vice versa. Par défaut, l'encoche sur la molette est située au milieu pour indiquer un volume de chat de 50 % et de jeu de 50 %.

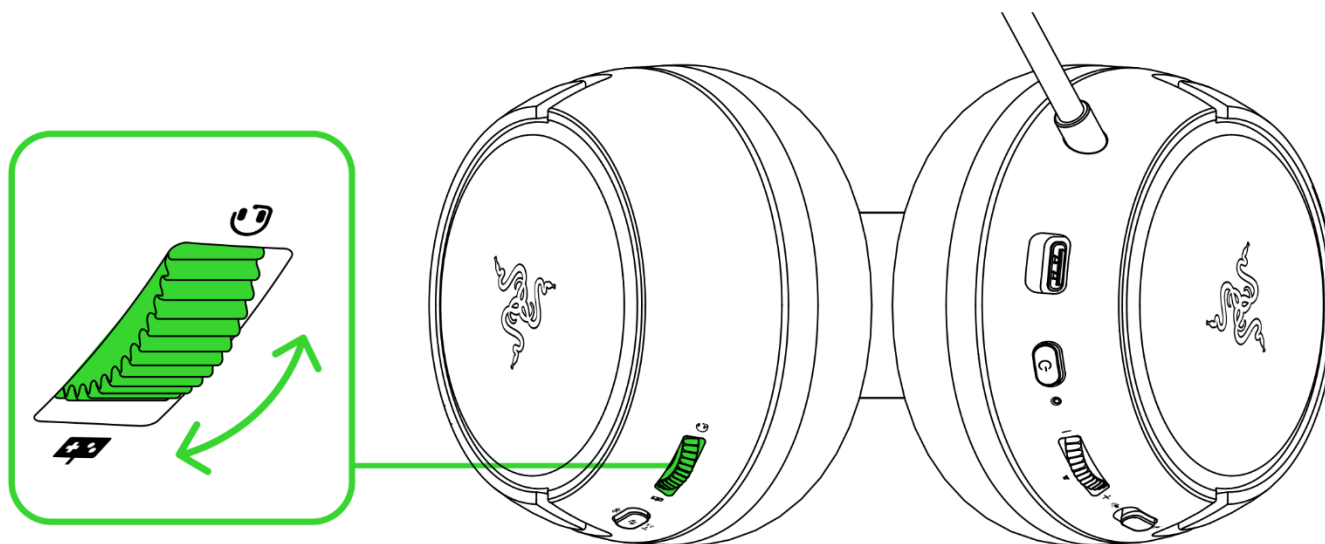

MICRO CARDIOÏDE RAZER™ HYPERCLEAR

Pliez le micro cardioïde Razer™ HyperClear jusqu'à ce qu'il soit parallèle à votre bouche. Assurez-vous que le diaphragme du micro est en face de vous et que l'aération se trouve du côté opposé à votre bouche.

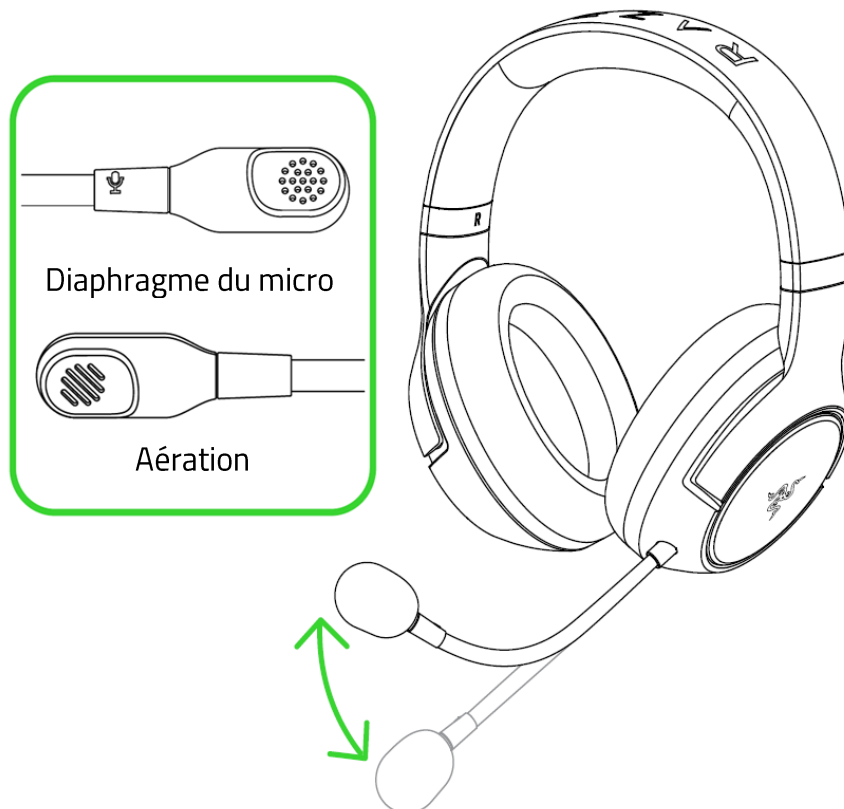

i La distance recommandée entre le micro et la bouche pour une capture optimale du son est de 1,5 cm à 3 cm.

Faites glisser le bouton de désactivation du micro pour activer ou désactiver le micro.

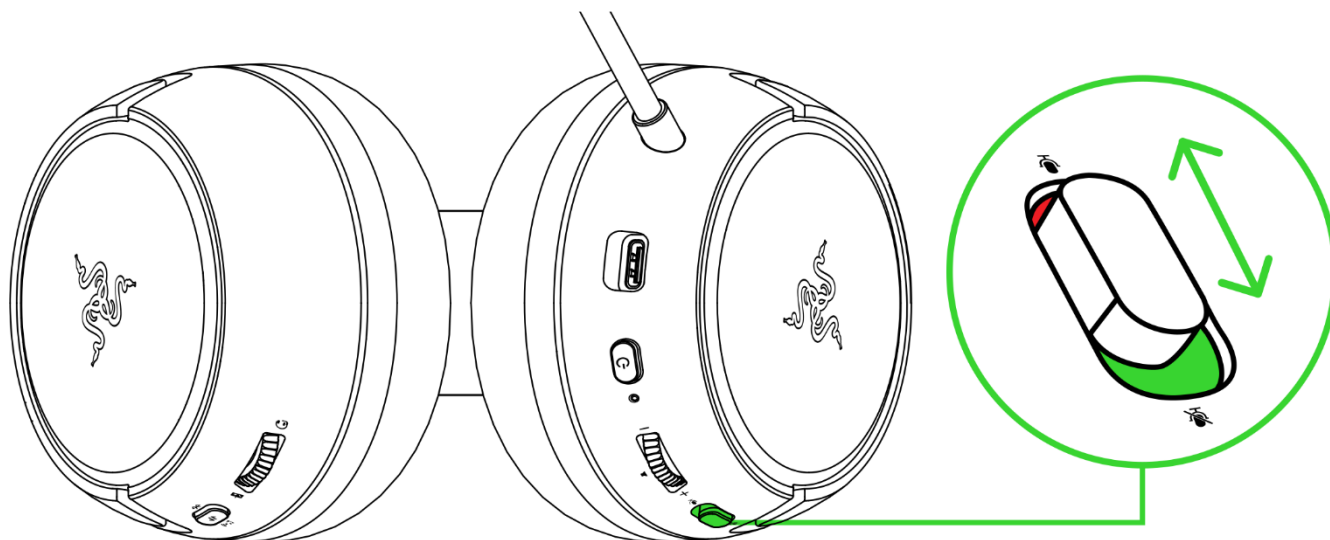

CONFORT

Nous vous recommandons d'écarter délicatement le casque avant de le placer sur votre tête afin de minimiser la force appliquée sur l'arceau. Cependant, n'écarter pas le casque au-delà de ses limites.

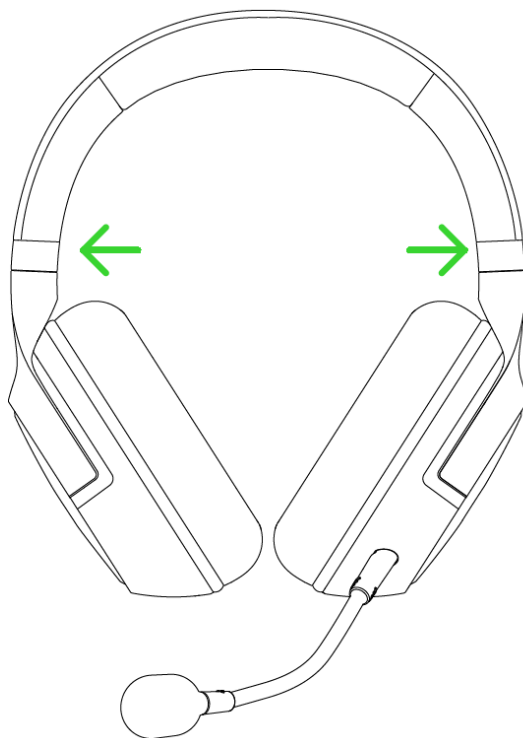

7. SÉCURITÉ ET ENTRETIEN

CONSIGNES DE SÉCURITÉ

Afin d'utiliser votre Razer Kaira HyperSpeed dans des conditions de sécurité optimales, nous vous recommandons de suivre les consignes suivantes :

Si vous avez des difficultés à utiliser correctement l'appareil et que le dépannage ne fonctionne pas, débranchez l'appareil et contactez le service d'assistance téléphonique de Razer ou rendez-vous sur support.razer.com pour obtenir de l'aide.

Ne démontez pas l'appareil et n'essayez pas de le faire fonctionner avec une charge de courant anormale. Cela annulera votre garantie.

Conservez l'appareil à l'abri des liquides et de l'humidité. Faites fonctionner le périphérique uniquement à une température comprise entre 0 °C et 40 °C. Si la température dépasse ces limites, éteignez et/ou débranchez l'appareil pour laisser la température se stabiliser à un degré optimal.

Nous vous recommandons d'écarter doucement le casque avant de le placer sur votre tête afin de limiter la tension induite par le bandeau. Cependant, évitez d'écarter le casque au-delà de ses limites techniques.

L'appareil isole les sons ambiants externes même à un volume peu élevé, ce qui décroît la perception de votre environnement externe. Veuillez retirer l'appareil lorsque vous entreprenez une activité qui nécessite une perception active de votre environnement.

L'écoute prolongée à un volume élevé peut endommager votre audition. Par ailleurs, la législation de certains pays stipule qu'une exposition de 86 dB pendant plus de 8 heures par jour est nocive. Nous vous recommandons par conséquent de réduire le volume à un niveau confortable lors d'une écoute prolongée. Prenez soin de votre audition.

ENTRETIEN ET UTILISATION

Le Razer Kaira HyperSpeed nécessite un minimum d'entretien pour conserver un état de fonctionnement optimal. Une fois par mois, nous vous recommandons d'éteindre ou de déconnecter le périphérique de l'ordinateur (le cas échéant) et de le nettoyer avec un chiffon doux ou un coton-tige pour empêcher les dépôts de saleté. N'utilisez pas de savon ou de produits nettoyants agressifs.

ALERTE BATTERIE

Le Razer Kaira HyperSpeed contient une batterie rechargeable lithium-ion. En général, l'autonomie de cette batterie dépend de son utilisation. Si vous pensez que la batterie rechargeable lithium-ion du Razer Kaira HyperSpeed est épuisée (faible charge), essayez de la recharger.

Attention : Ne pas ouvrir, endommager ou exposer à des matériaux conducteurs (métal), à l'humidité, à du liquide, du feu ou de la chaleur. De telles pratiques peuvent entraîner l'explosion ou l'écoulement des batteries, ce qui peut causer des blessures. L'autonomie des batteries varie selon l'usage que vous en faites.

8. MENTIONS LÉGALES

INFORMATIONS DE DROITS D'AUTEUR ET D'AUTRES DROITS DE PROPRIÉTÉ INTELLECTUELLE

©2022 Razer Inc. Tous droits réservés. Razer, "For Gamers. By Gamers.", "Powered by Razer Chroma" logo, Razer logo, et le logo du serpent à trois têtes sont des marques commerciales ou des marques déposées de Razer Inc. et/ou de sociétés affiliées aux États-Unis ou dans d'autres pays. Toutes les autres marques sont la propriété de leurs propriétaires respectifs et les autres entreprises et noms de produits mentionnés ici sont des marques appartenant à leurs entreprises respectives. Le produit actuel peut différer des images. Les informations sont correctes au moment de l'impression.

Android, Google, and Google Logo are trademarks of Google LLC.

Apple, the Apple logo, and iPhone are trademarks of Apple Inc., registered in the U.S. and other countries. iOS is a trademark or registered trademark of Cisco in the U.S. and other countries and is used under license.

Microsoft, Xbox, Xbox "Sphere" Design, Xbox One and Xbox Series X|S are trademarks of the Microsoft group of companies. All other trademarks are the property of their respective owners.

The Bluetooth® word mark and logos are registered trademarks owned by Bluetooth SIG, Inc., and any use of such marks by Razer is under license.

Windows and the Windows logo are trademarks or registered trademarks of the Microsoft group of companies.

Razer Inc. (« Razer ») peut avoir des droits d'auteur, des marques de commerce, des secrets de fabrique, des brevets, des dépôts de brevets ou d'autres droits liés à la propriété intellectuelle (qu'ils soient déposés ou non) en rapport avec le produit, sujet de ce manuel principal. La distribution de ce manuel principal ne vous accorde aucune licence concernant ces droits d'auteur, marques de commerce, brevets ou autres droits de propriété intellectuelle. Le produit Razer Kaira HyperSpeed (le « Produit ») peut différer des images, que ce soit sur l'emballage ou ailleurs. La société Razer réfute toute responsabilité relativement aux erreurs pouvant s'être glissées dans ce document. Les informations figurant dans les présentes sont sujettes à modification sans préavis.

GARANTIE DE PRODUIT LIMITÉE

Pour connaître les dernières conditions actuellement en vigueur pour la garantie de produit limitée, consultez le site [razer.com/warranty](https://www.razer.com/warranty).

LIMITATION DE RESPONSABILITÉ

Razer ne pourra en aucun cas être tenu comme responsable suite à des pertes de profits, de pertes d'informations ou de données, de dommages accidentels, indirects, punitifs ou consécutifs, survenant de quelque manière après la distribution, vente, revente, l'utilisation, ou l'impossibilité d'utiliser le Produit. En aucun cas, la responsabilité de Razer ne pourra dépasser le prix d'achat au détail du Produit.

GÉNÉRAL

Ces termes sont régis et interprétés dans le cadre des lois de la juridiction dans laquelle le Produit a été acheté. Si l'un des termes dans la présente est tenu comme invalide ou inexécutable, ce terme sera alors (pour autant qu'il soit invalide ou inexécutable) sans effet et réputé exclu, sans invalider les autres termes restants. Razer se réserve le droit de modifier toute condition du présent accord à tout moment et sans préavis.