



RAZER KAIRA HYPERSPEED

GUÍA PRINCIPAL

Disfruta de una gran ventaja, juegues donde juegues, con los auriculares inalámbricos para gaming **Razer Kaira HyperSpeed**, que te ofrecen una inmersión de vanguardia y una libertad sin ataduras. Con una tecnología inalámbrica para gaming de 2,4 GHz y una tecnología de audio inigualable, podrás jugar en cualquier lugar y conquistar allá donde vayas.

ÍNDICE

1. CONTENIDO	3
2. REQUISITOS.....	4
3. TE PROPORCIONAMOS COBERTURA.....	5
4. ESPECIFICACIONES TÉCNICAS	6
5. CONFIGURACIÓN DE LOS RAZER KAIRA HYPERSPEED.....	7
6. USO DE LOS AURICULARES	14
7. SEGURIDAD Y MANTENIMIENTO	22
8. ASPECTOS LEGALES	24

1. CONTENIDO

- Razer Kaira HyperSpeed

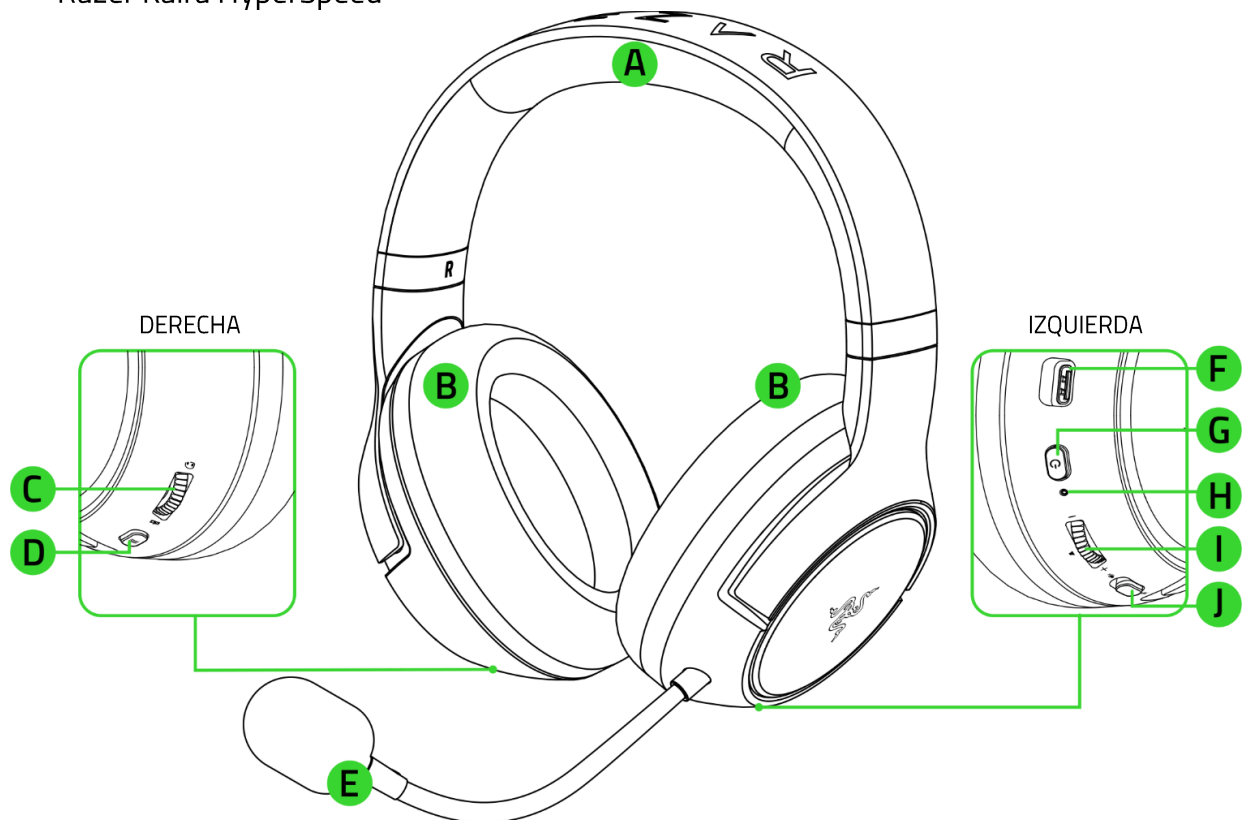

- A. Diadema autoajustable
- B. Almohadillas de espuma viscoelástica Razer™ FlowKnit
- C. Rueda de control de equilibrio juego-chat
- D. Botón Razer SmartSwitch/ecualizador

- E. Micrófono cardioide plegable Razer™ HyperClear
- F. Puerto USB tipo C
- G. Botón de encendido
- H. Indicador de estado
- I. Rueda de volumen
- J. Interruptor para silenciar micrófono

- Dongle inalámbrico USB tipo C

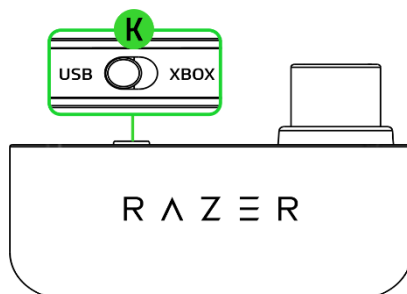

- K. Switch de modo auriculares

- Cable de carga USB tipo A a USB tipo C

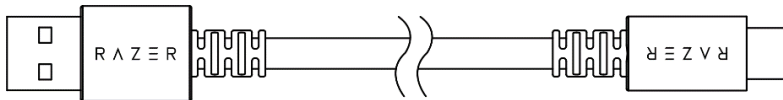

- Cable adaptador USB tipo A a USB tipo C

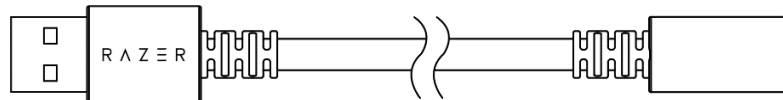

- Guía de información importante del producto

2. REQUISITOS

- Xbox Series™ X|S, Xbox One™ X, Xbox One™ S
- PS5™, PS4™
- PC, Mac
- Nintendo Switch™
- Dispositivos con capacidad de audio Bluetooth / puerto USB tipo C o USB tipo A

DECLARACIÓN DE SEGURIDAD

IMPORTANTE Antes de usar la consola Xbox One con este producto, lee el manual de instrucciones para obtener información sobre seguridad, salud y otros datos relacionados con el uso de tu consola Xbox.

3. TE PROPORCIONAMOS COBERTURA



Registra tu producto y consigue ventajas exclusivas
[razerid.razer.com/warranty](https://www.razerid.razer.com/warranty)

*El número de serie
de tu producto se
encuentra aquí.*



4. ESPECIFICACIONES TÉCNICAS

AURICULARES

- Frecuencia de respuesta: 20 Hz – 20 kHz
- Impedancia: 32 Ω
- Sensibilidad (a 1 kHz): 98 dB SPL / mW
- Diafragmas: 50 mm, con imanes de neodimio
- Diámetro interno de la almohadilla: 45 mm (ancho) x 65 mm (largo)
- Almohadillas ovaladas: diseñadas para cubrir toda la oreja y con tejido con transferencia térmica, perfectas para llevar los auriculares mucho tiempo
- Tipo de conexión: dongle inalámbrico USB tipo C / Bluetooth 5.2
- Frecuencia inalámbrica: 2,4 GHz
- Duración de la batería: hasta 30 horas

MICRÓFONO

- Brazo de micrófono fijo
- Frecuencia de respuesta: 100 – 10 000 Hz
- Relación señal/ruido: > 60 dB
- Sensibilidad (a 1 kHz): -42 dBV / Pa, 1 kHz
- Patrón de captación: unidireccional

ALCANCE

- Rango inalámbrico de Bluetooth: hasta 10 m

REQUISITOS DEL SISTEMA

- Xbox Series X|S, Xbox One X, Xbox One S
- PS5™, PS4™
- PC, Mac*
- Smartphones, tabletas y dispositivos de juego portátiles con capacidad de audio por Bluetooth o un puerto USB tipo C

**Compatibilidad con Mac a través de la conexión Bluetooth*

5. CONFIGURACIÓN DE LOS RAZER KAIRA HYPERSPEED

CARGA DE LOS AURICULARES

Conecta tus Razer Kaira HyperSpeed a un puerto USB tipo A con alimentación mediante el cable de carga. Para obtener los mejores resultados, carga totalmente los auriculares antes de usarlos por primera vez. Una unidad con la batería agotada tarda en cargarse 3 horas aproximadamente.

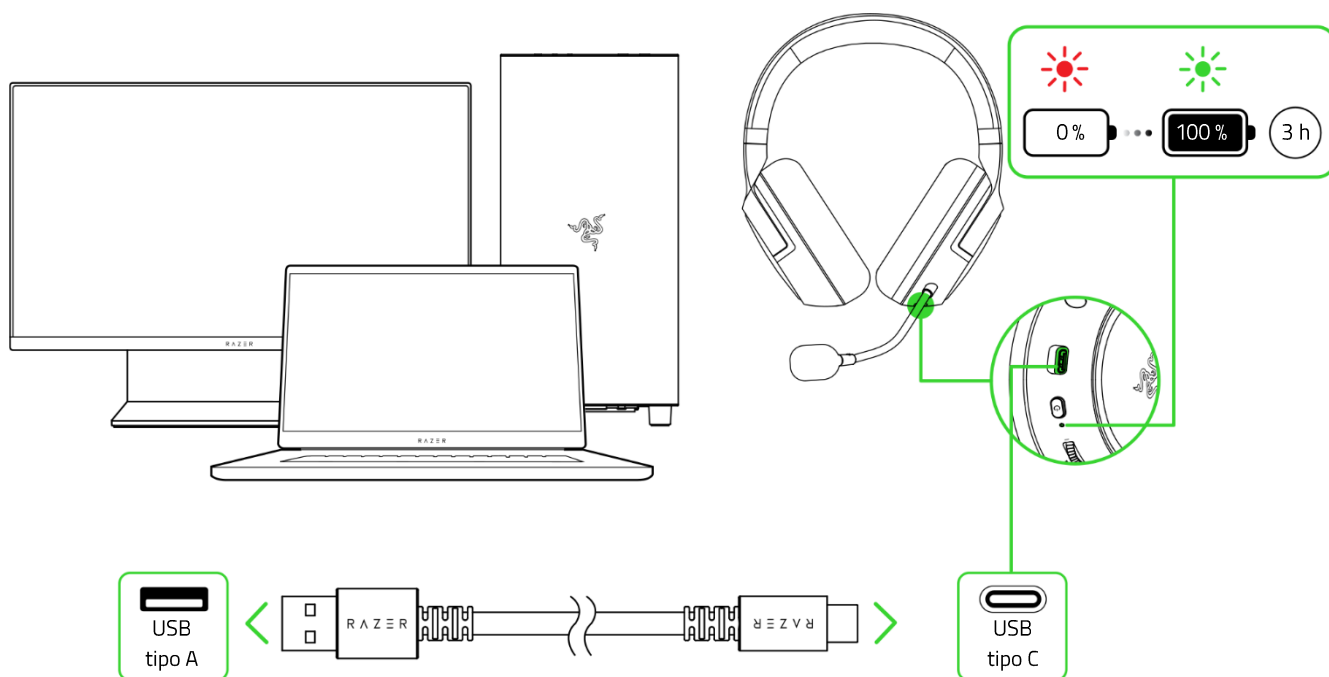

CONEXIÓN DE LOS AURICULARES

A. A una consola Xbox mediante un dongle inalámbrico USB tipo C (2,4 GHz)

1. Coloca el switch de modo auriculares en el dongle inalámbrico USB tipo C en **XBOX**.

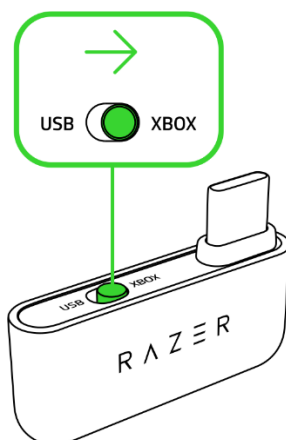

2. Conecta el dongle inalámbrico USB tipo C a tu consola Xbox.

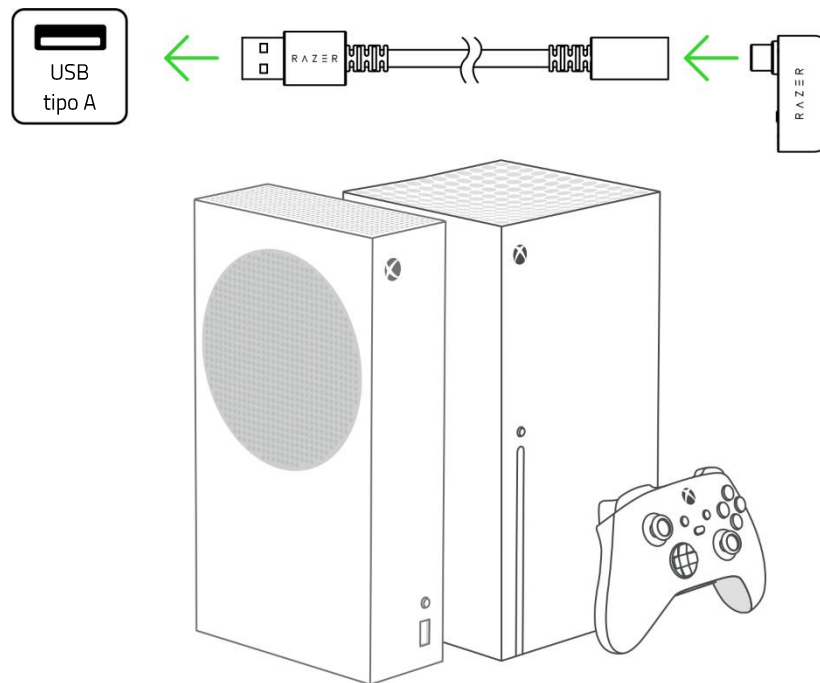

i Utiliza siempre el adaptador de cable USB tipo A a USB tipo C cuando conectes el dongle inalámbrico USB tipo C a una consola Xbox. NO lo conectes directamente al puerto de alimentación USB-C de tu mando inalámbrico Xbox.

3. Mantén pulsado el botón de encendido hasta que el indicador de estado se ilumine brevemente en verde fijo para encender los auriculares.

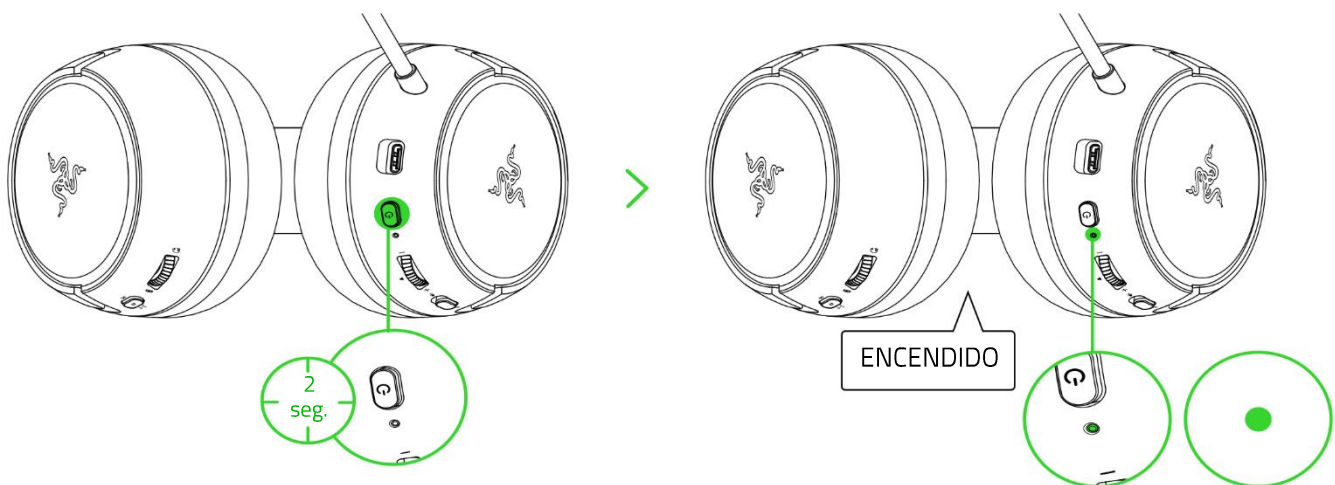

- Espera hasta que el indicador de estado se muestre unos instantes en verde fijo, lo que indica que los auriculares están conectados al dongle inalámbrico USB tipo C.

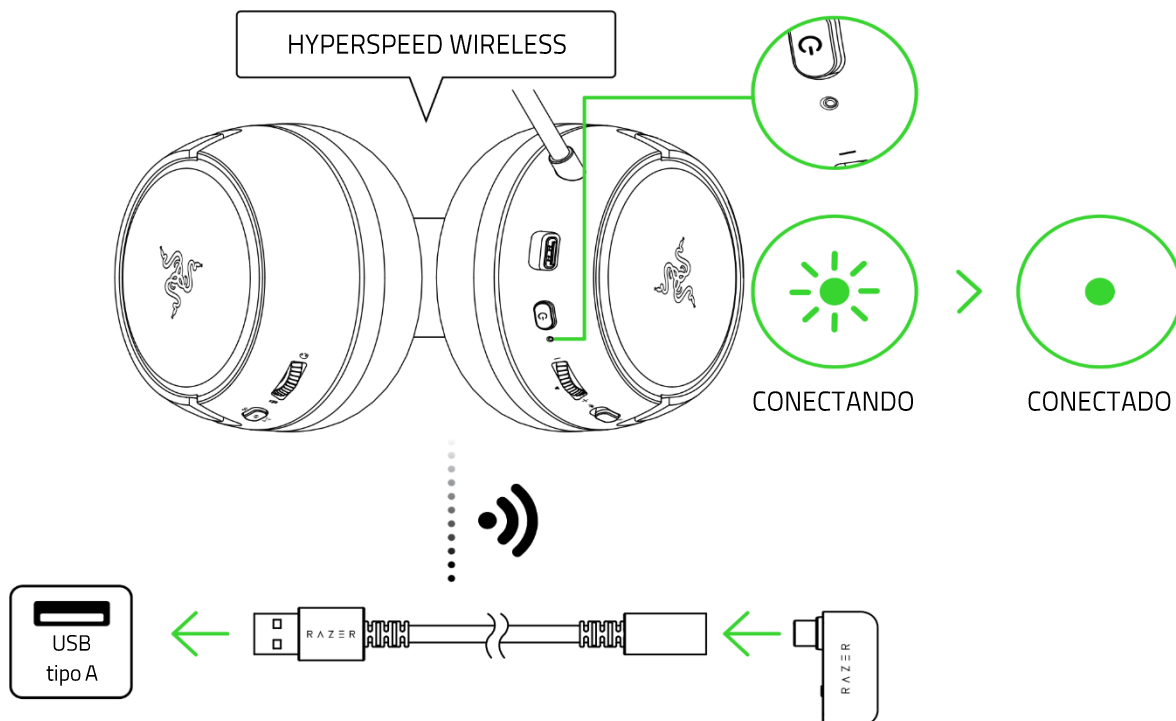

B. A otros dispositivos mediante un dongle inalámbrico USB tipo C (2,4 GHz)

- Coloca el switch de modo auriculares en el dongle inalámbrico USB tipo C en **USB**.

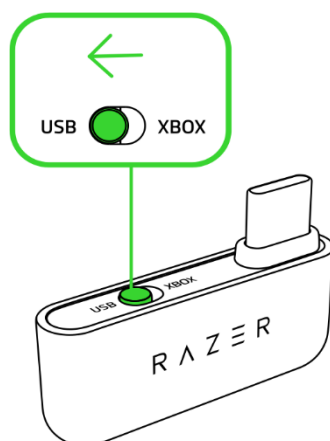

2. Conecta el dongle inalámbrico USB tipo C a tu dispositivo.

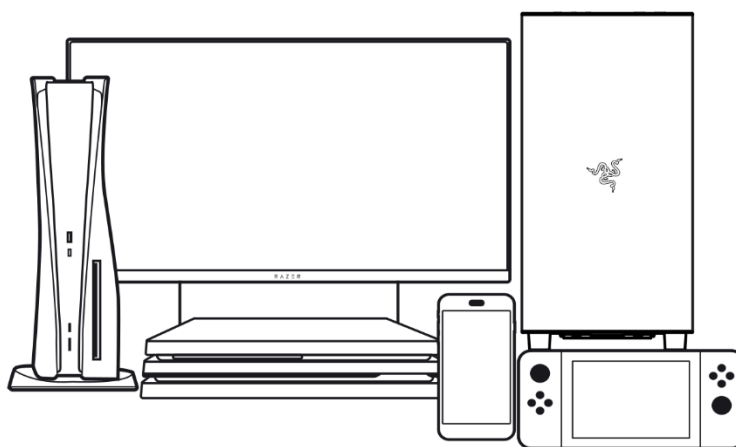
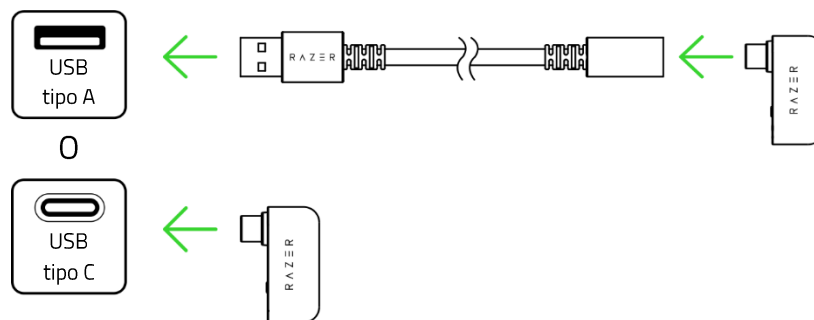

3. Mantén pulsado el botón de encendido hasta que el indicador de estado se ilumine brevemente en verde fijo para encender los auriculares.

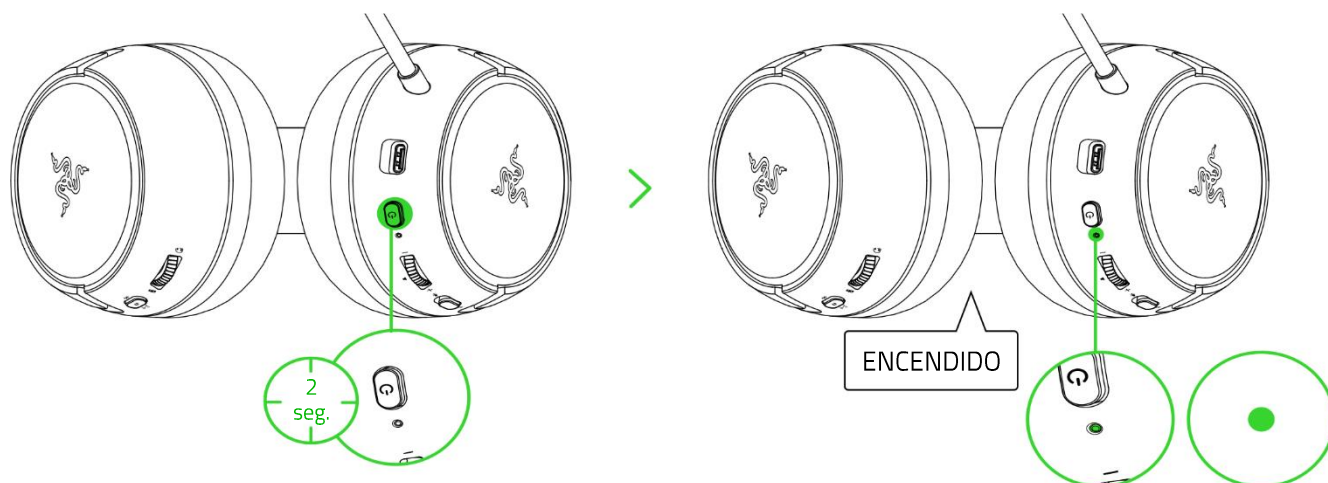

4. Espera hasta que el indicador de estado se muestre unos instantes en verde fijo, lo que indica que los auriculares están conectados al dongle inalámbrico USB tipo C.

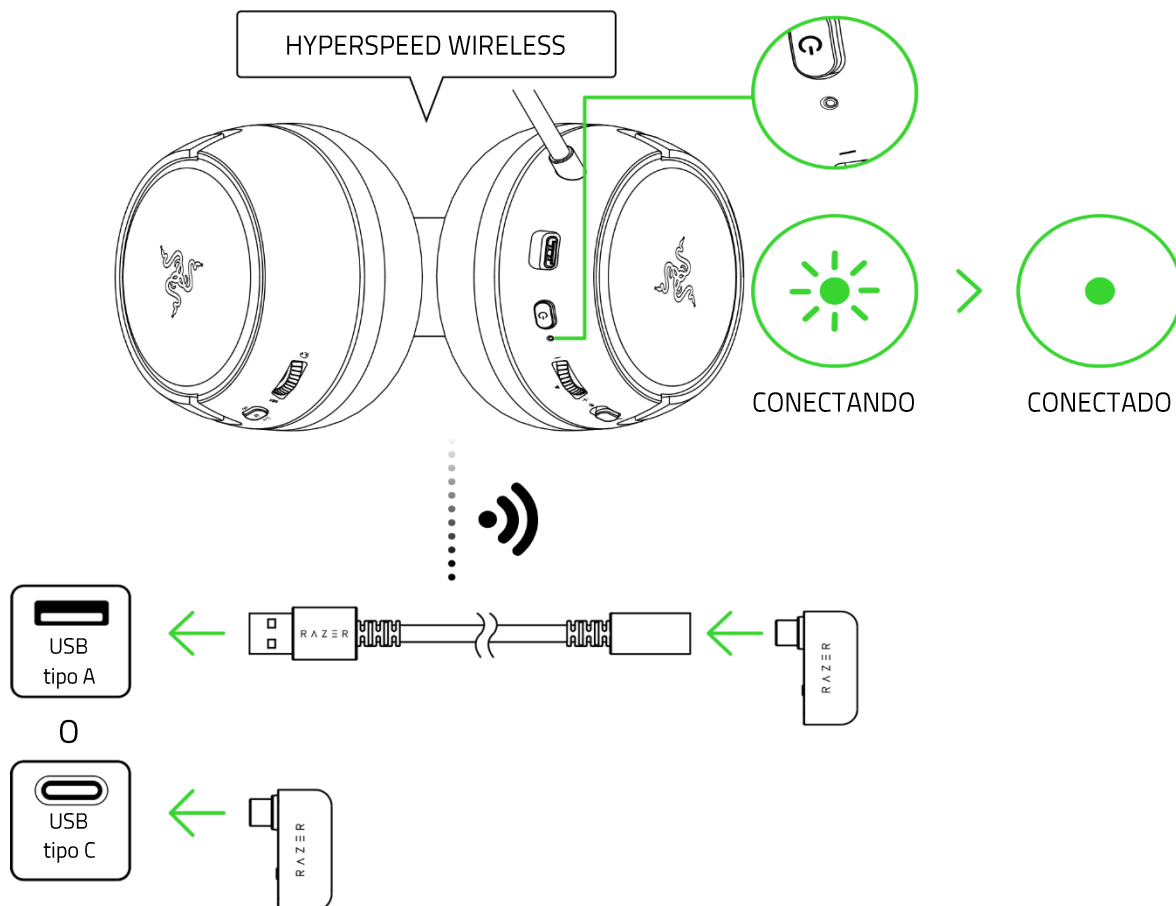

i Cuando utilices los auriculares con dispositivos compatibles, establece los Razer Kaira HyperSpeed 2.4 como dispositivo de entrada y salida por defecto (si procede).

C. A otros dispositivos a través de Bluetooth

1. Cuando estén apagados, mantén pulsado el botón de encendido durante 5 segundos o hasta que el indicador de estado empiece a parpadear en azul para activar el modo de sincronización.

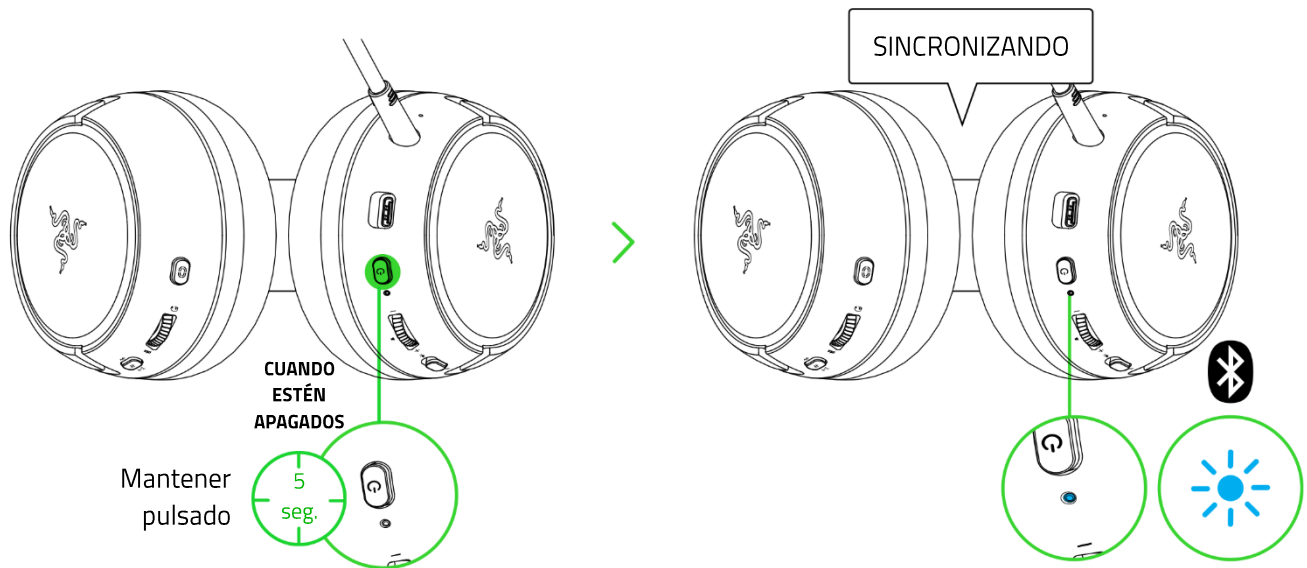

2. Habilita el Bluetooth en tu dispositivo y selecciona "**Razer Kaira HyperSpeed (BT)**" en la lista de dispositivos encontrados.

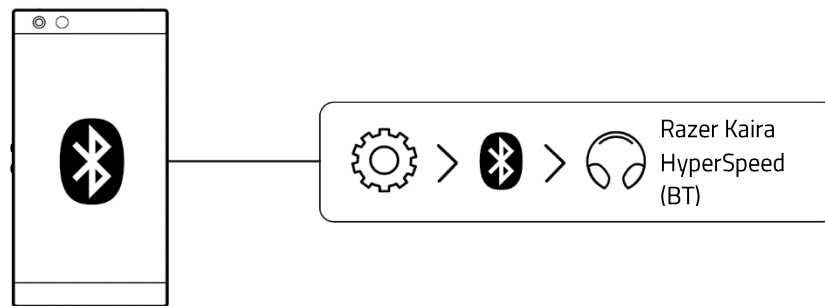

- Espera hasta que ambos dispositivos estén conectados. El indicador de estado se encenderá brevemente en azul fijo para indicar que los auriculares ya están conectados a tu dispositivo.

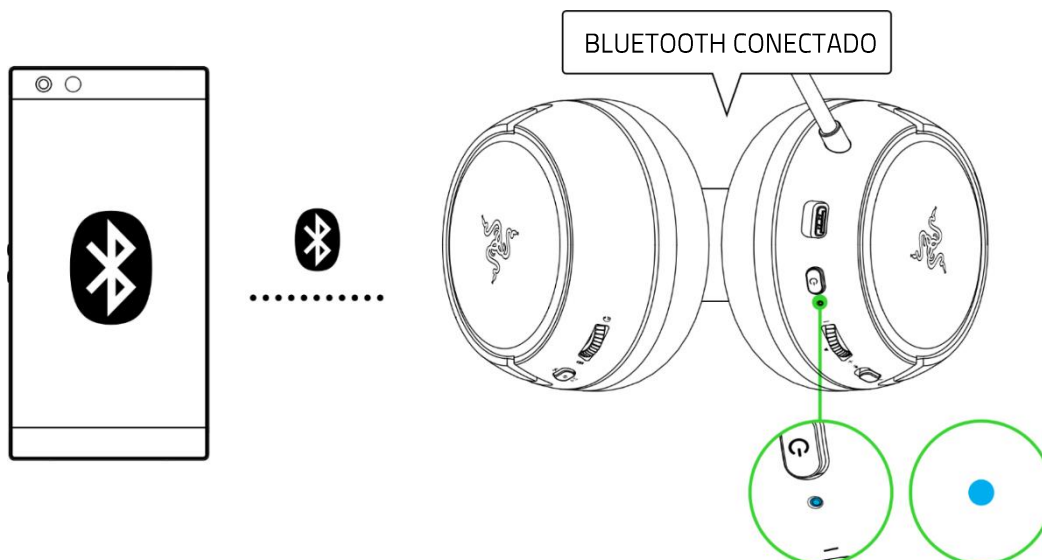

PERSONALIZA TU EXPERIENCIA

Aplicación Razer Headset Setup for Xbox

Personaliza tu ecualización predefinida, habilita el control de micrófono para escuchar tu voz mientras chateas en canales de voz caóticos y ajusta otras funciones avanzadas para una experiencia de gaming realmente envolvente desde tu PC o consola Xbox.

**Descarga e instala la aplicación Razer Headset Setup for Xbox de la Microsoft Store de tu PC (Windows® 10 de 64 bits o posterior) o tu consola Xbox.*

Aplicación Razer Audio (Móvil)

Activa la función No molestar para bloquear las llamadas entrantes mientras juegas, personaliza el ecualizador de tus auriculares y los ajustes de apagado automático; y ajusta otras funciones avanzadas desde tu dispositivo móvil.



Razer Audio



0

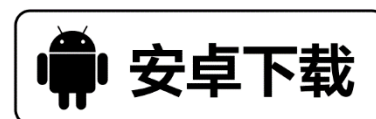

RZR.TO/AUDAPP
(Solo para China)

i Solo disponible en dispositivos con iOS 13 / Android 10 (o posterior) y conectividad Bluetooth.

6. USO DE LOS AURICULARES

BOTÓN DE ENCENDIDO

Encender/apagar

Enciende tus auriculares manteniendo pulsado el botón de encendido hasta que el indicador de estado se encienda. Mantén pulsado el botón de nuevo para apagarlos. Una notificación de audio te informará de que los auriculares están apagados o encendidos.

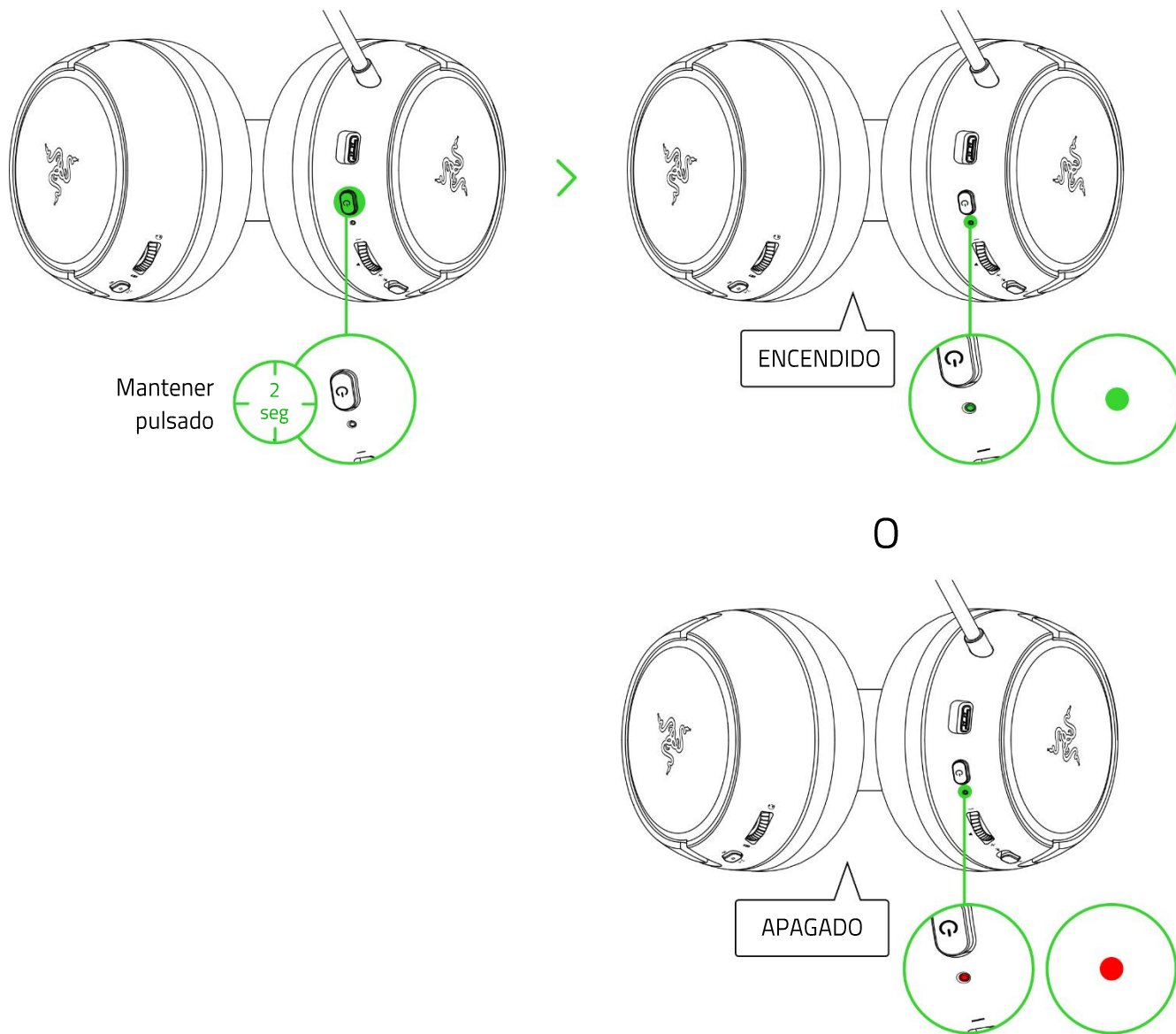

i Los auriculares se encenderán con la última fuente de audio activa utilizada antes de apagarse.

Otras funciones

Hay disponibles otras funciones del botón de encendido cuando los auriculares están encendidos y el Bluetooth configurado como fuente de audio. Estas funciones actúan en función de la actividad actual de tu dispositivo y podrían no aplicarse a determinados dispositivos.

Una pulsación	Reproducción/Pausa
	Aceptar una llamada entrante o finalizar la llamada actual
	Poner una llamada en espera y aceptar una llamada entrante
	Finalizar una llamada y dar paso a una llamada en espera
	Cancelar la llamada saliente
Doble pulsación	Rechazar una llamada entrante
	Cambiar de llamada
	Omitir pista
Triple pulsación	Pista anterior
Con el dispositivo apagado, mantén el botón pulsado durante 5 segundos	Activa el modo de sincronización mediante Bluetooth

DESCRIPCIÓN DEL INDICADOR DE ESTADO

El indicador de estado mostrará el estado de la conexión y de la batería cuando los auriculares estén desconectados y encendidos. Mientras los usas, oirás una notificación de voz cuando tengas que poner a cargar los auriculares; durante ese tiempo, el indicador seguirá mostrando el nivel de la batería hasta que los cargues.

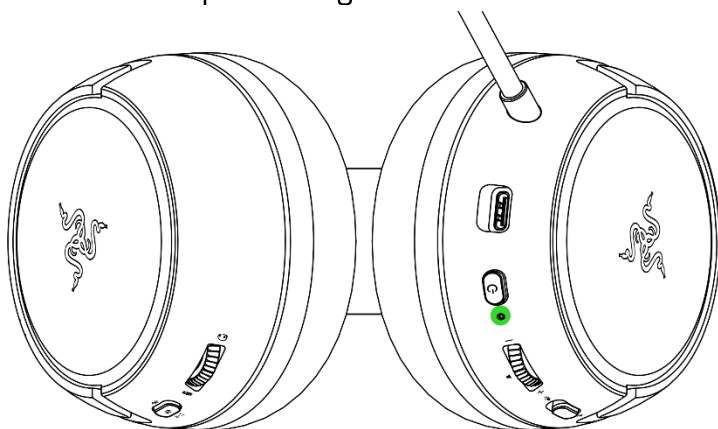

Indicador	Aviso	Nivel de batería
	Voz	Baja

BOTÓN RAZER SMARTSWITCH

Cambiar entre los preajustes del ecualizador

Pulsa el botón Razer SmartSwitch/ecualizador para alternar entre los preajustes del ecualizador disponibles en los auriculares: Amplificado, Graves optimizados, FPS y Personalizado*.

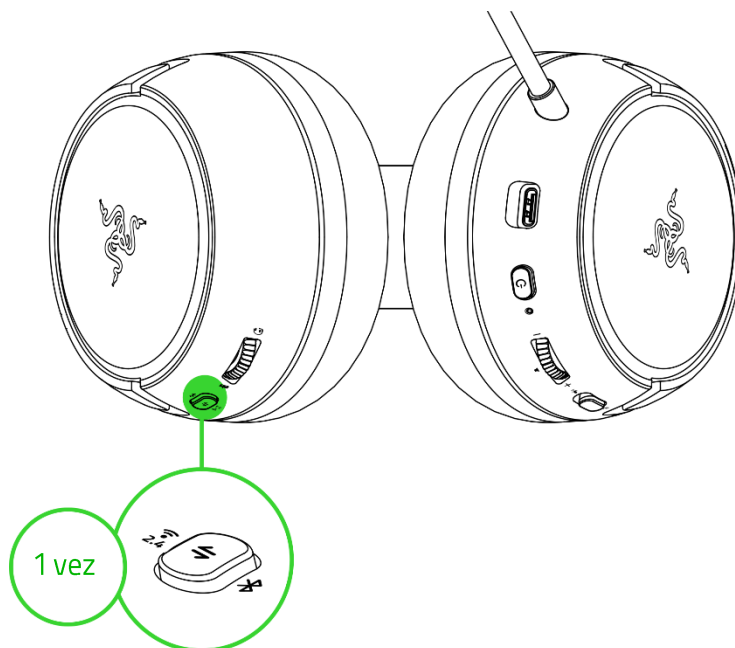

**Este preajuste solo estará disponible al personalizar un preajuste en la aplicación Razer Audio.*

Cambiar entre las fuentes de audio

Con el dispositivo encendido y conectado a cualquier fuente de audio, pulsa dos veces el botón Razer SmartSwitch para cambiar la fuente de audio del dongle inalámbrico USB tipo C al Bluetooth o viceversa.

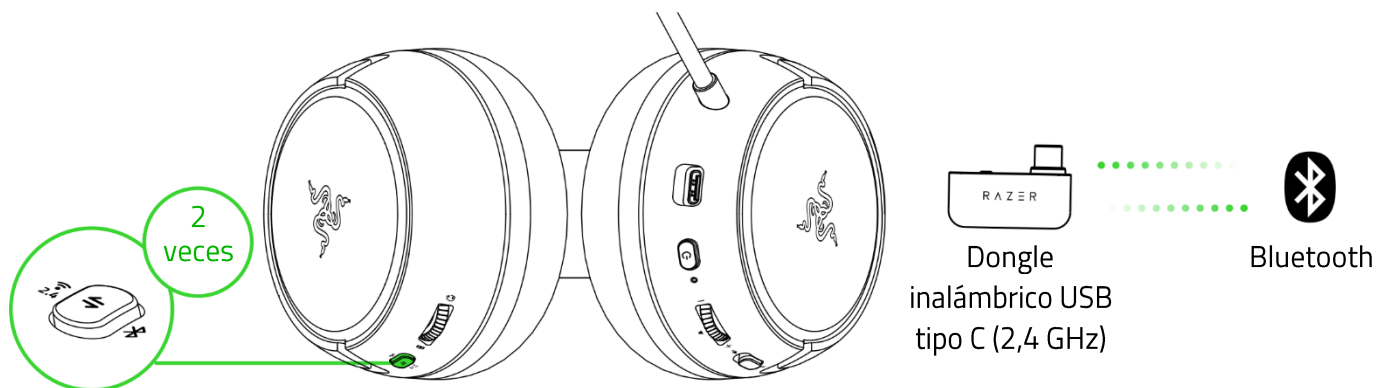

Activar/desactivar el modo de juego

Mientras estén conectados por Bluetooth, pulsa tres veces el botón Razer SmartSwitch y mantén la última pulsación durante 2 segundos para activar el modo de juego. Una vez activado, los auriculares funcionarán a una latencia más baja, por lo que recibirás retroalimentación auditiva en tiempo real mientras juegas. Repite el proceso para desactivar el modo de juego.

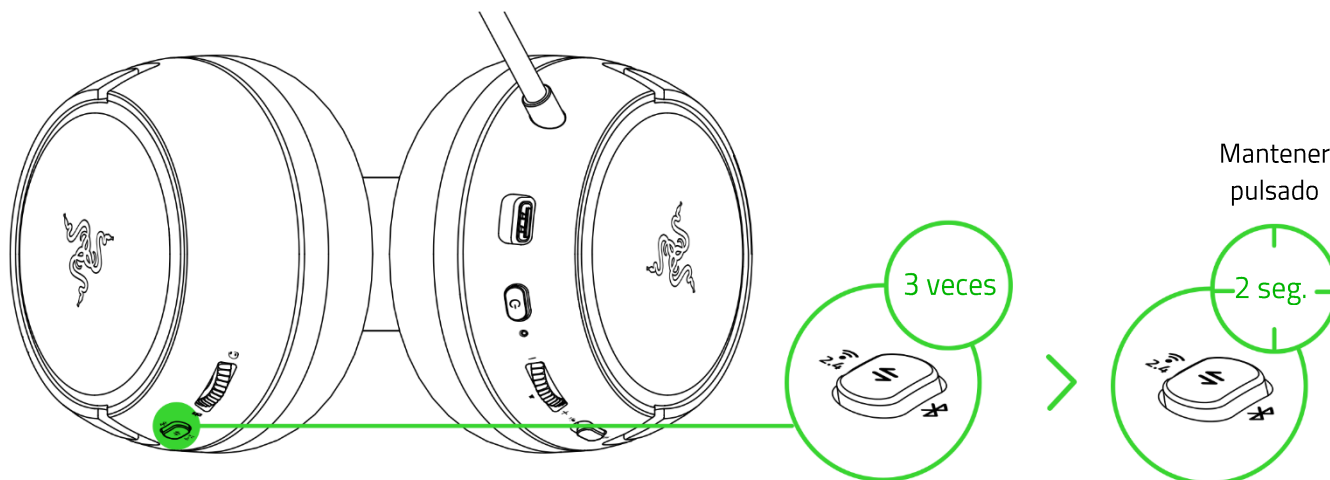

i Esta función solo está disponible con conexión Bluetooth. Se recomienda mantener los auriculares muy cerca de la fuente de audio para obtener un mejor rendimiento.

Volver a activar el modo de sincronización mediante Bluetooth

También puedes utilizar el Razer SmartSwitch para volver a activar el modo de sincronización mediante Bluetooth. Mientras estás conectado por Bluetooth, mantén pulsado el botón Razer SmartSwitch durante 5 segundos para volver a activar el modo de sincronización mediante Bluetooth y conectar tu dispositivo según sea necesario a los **Razer Kaira HyperSpeed (BT)**.

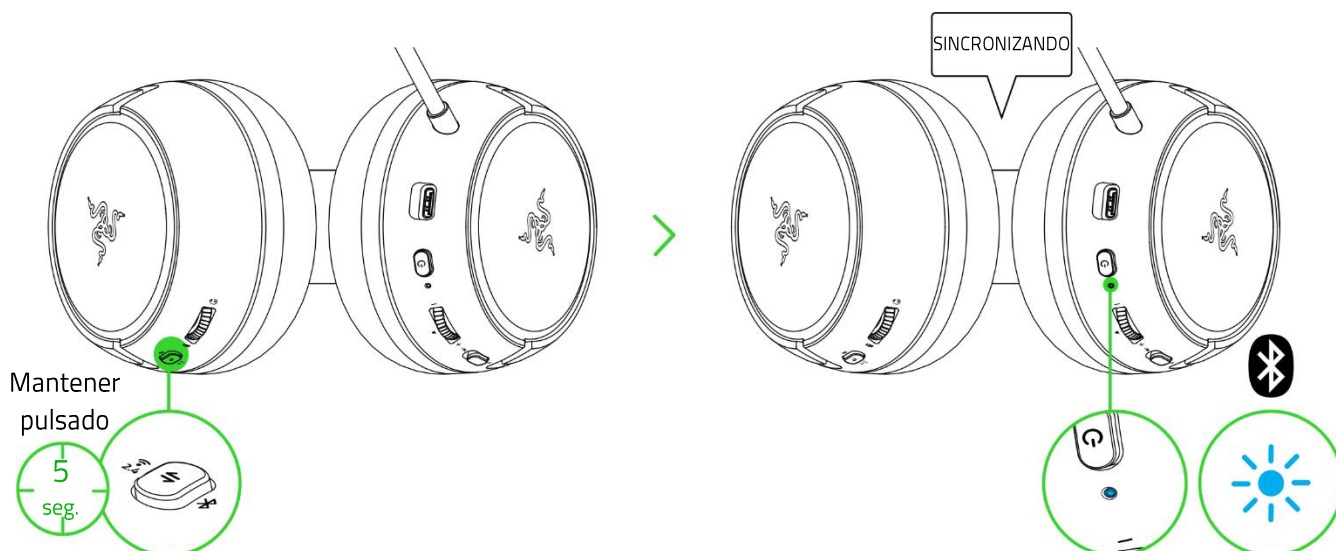

Descripción del Razer Smartswitch

Con los Razer Kaira HyperSpeed conectados simultáneamente al PC o a una consola gaming (mediante un dongle inalámbrico USB tipo C) y a un dispositivo móvil (mediante Bluetooth), podrás utilizar los auriculares para recibir y realizar llamadas de un dispositivo Bluetooth conectado y volver al audio del juego sin quitarte los auriculares. El indicador de estado se iluminará brevemente en blanco fijo para indicar que los auriculares están conectados a ambas fuentes de audio.

Los siguientes comportamientos te ayudarán a entender cómo responden los auriculares al cambio de fuente de audio y a las llamadas entrantes, salientes y conferencias cuando los auriculares están conectados a un dispositivo Bluetooth y al dongle inalámbrico USB tipo C:

Audio de los auriculares	Comportamiento del Razer SmartSwitch
Transmisión mediante dongle inalámbrico USB tipo C	<ul style="list-style-type: none">▪ Los auriculares cambiarán automáticamente a la fuente de audio Bluetooth para las llamadas entrantes, salientes y conferencias de tu dispositivo móvil y volverán a utilizar el dongle inalámbrico USB tipo C después de cada llamada.  <i>Puedes desactivar el cambio de fuente automático para las llamadas entrantes activando la función No molestar de los auriculares en la aplicación Razer Audio.</i>▪ El audio del dispositivo móvil conectado SOLO se transmitirá automáticamente a los auriculares si no hay audio presente o se transmite en el dongle inalámbrico USB tipo C.▪ La pausa automática del audio transmitido al cambiar la fuente de audio depende de la aplicación que estés utilizando (por ejemplo Spotify o Apple Music).
Transmisión mediante Bluetooth	<ul style="list-style-type: none">▪ Cuando cambies a la fuente de audio del dongle inalámbrico USB tipo C, tus auriculares seguirán conectados a tu dispositivo móvil a través de Bluetooth. Sin embargo, la aplicación Razer Audio se desconectará de tu dispositivo móvil.▪ La pausa automática del audio transmitido al cambiar la fuente de audio depende de la aplicación que estés utilizando (por ejemplo Spotify o Apple Music).
No se está transmitiendo en ninguna fuente de audio	El audio se reproducirá en la primera fuente de audio que transmita.

RUEDA DE VOLUMEN

Gira la rueda de volumen para subir o bajar el volumen.

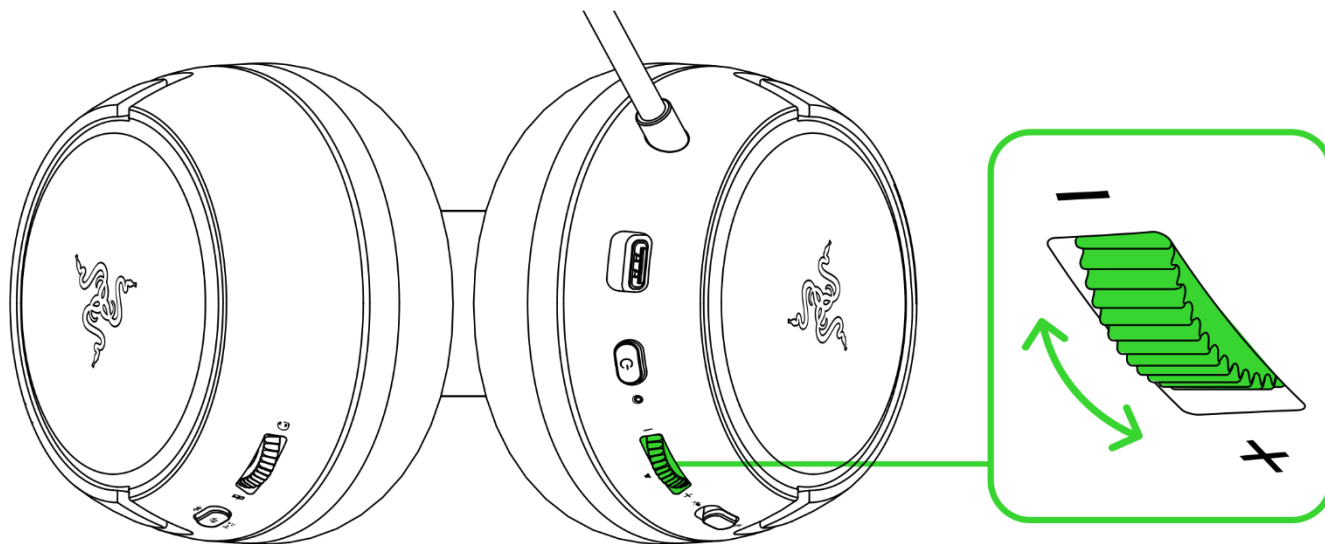

RUEDA DE CONTROL DE EQUILIBRIO JUEGO-CHAT

Gira la rueda de control de equilibrio de juego y chat para subir el volumen del juego y bajar el de la voz del chat o viceversa. De forma predeterminada, la muesca de la rueda se sitúa en el medio para indicar el 50 % del volumen del chat y el 50 % del volumen del juego.

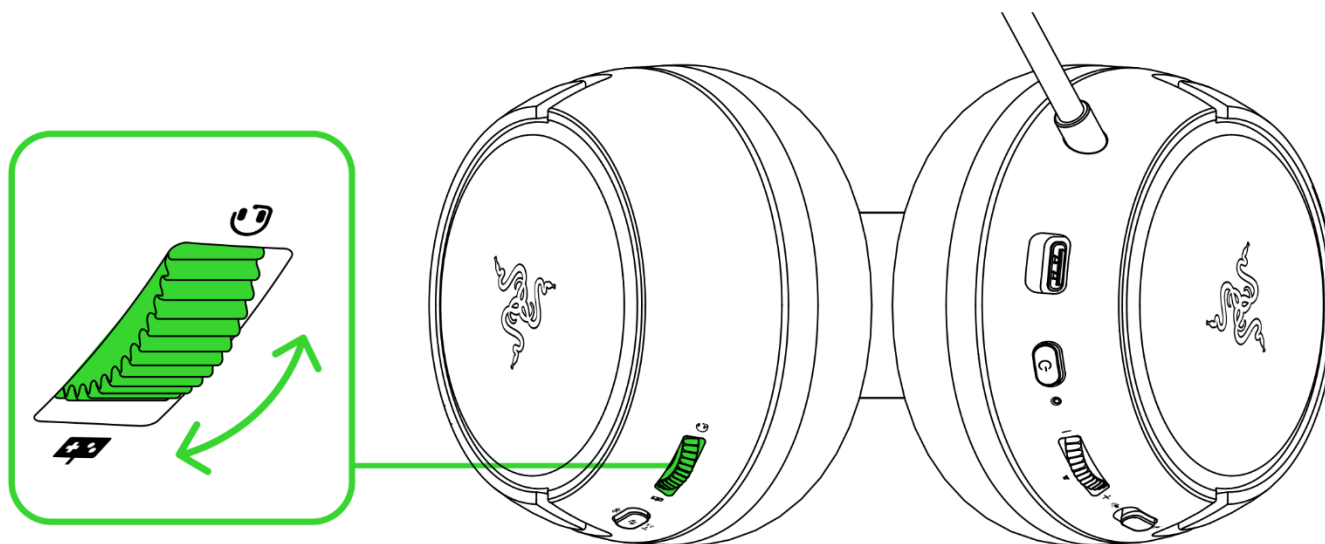

MICRÓFONO CARDIOIDE RAZER™ HYPERCLEAR

Dobla el micrófono cardioide Razer™ HyperClear hasta que quede paralelo a la boca. Asegúrate de que el diafragma del micrófono quede situado delante de la boca y de que el orificio de ventilación apunte en dirección opuesta a la boca.



i La distancia recomendada entre el micrófono y la boca para una captura óptima del sonido es de 1,5 cm a 3 cm.

Desliza el interruptor para silenciar micrófono para silenciar o activar el micrófono.

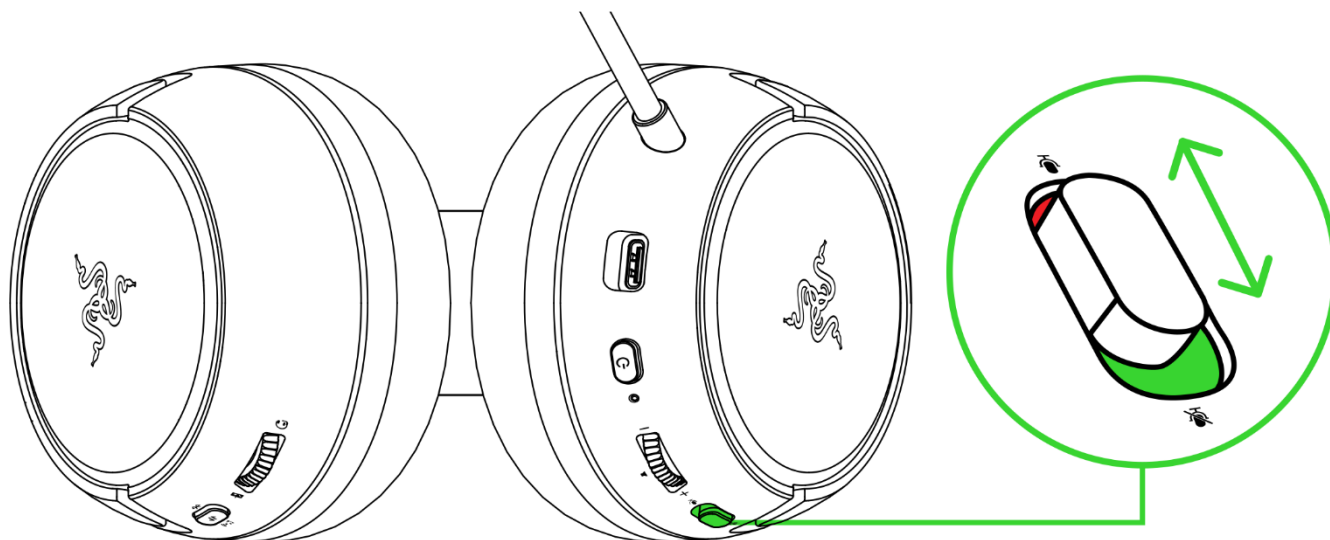

COMODIDAD

Recomendamos estirar suavemente la diadema antes de colocártela en la cabeza para minimizar la presión. Aun así, no estires la diadema más allá de su límite.

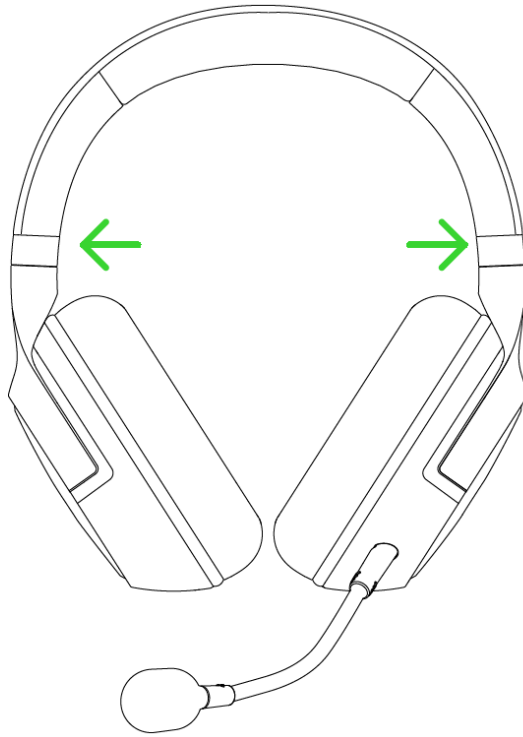

7. SEGURIDAD Y MANTENIMIENTO

NORMAS DE SEGURIDAD

Para alcanzar la máxima seguridad al usar los Razer Kaira HyperSpeed, te sugerimos las siguientes medidas:

Si tuvieras algún problema para utilizar el dispositivo correctamente y las indicaciones de la resolución de problemas no dieran resultado, desconecta el dispositivo y llama a la línea de atención al cliente de Razer o accede a support.razer.com para solicitar asistencia.

No desmontes el dispositivo y no intentes hacerlo funcionar bajo circunstancias anormales. Hacerlo anulará la garantía.

Mantén el dispositivo alejado de los líquidos o la humedad. El dispositivo debe funcionar dentro del rango específico de temperaturas de 0 °C a 40 °C. Si la temperatura supera ese rango, desenchufa o apaga el dispositivo para dejar que la temperatura se estabilice hasta un nivel óptimo.

Recomendamos abrir y extender suavemente los auriculares antes de colocarlos sobre la cabeza para minimizar la tensión de la diadema. No obstante, evita extender los auriculares más allá de sus límites técnicos.

El dispositivo aísla el ruido ambiente externo incluso usando un volumen bajo, lo que puede resultar en una conciencia disminuida del entorno. No utilices el dispositivo cuando realices actividades que exijan prestar atención al entorno.

La reproducción de sonido a un volumen excesivamente alto durante periodos prolongados de tiempo puede dañar tu audición. Además, la legislación de algunos países permite un nivel máximo de sonido de 86 dB sobre tu audición durante 8 horas al día. Por lo tanto, recomendamos que reduzcas el volumen a un nivel cómodo cuando oigas audio durante largos periodos. Cuida tu audición.

USO Y MANTENIMIENTO

Para mantenerse en buenas condiciones, los Razer Kaira HyperSpeed requieren un mantenimiento mínimo. Para evitar la acumulación de suciedad, recomendamos apagar o desconectar el dispositivo del ordenador (si es el caso) y limpiarlo con un paño suave o un hisopo de algodón. No uses jabón ni productos de limpieza agresivos.

ADVERTENCIA SOBRE LA BATERÍA

Los Razer Kaira HyperSpeed contienen una batería recargable de iones de litio. En general, la vida útil de estas baterías depende del uso. Si piensas que la batería recargable de iones de litio que contienen los Razer Kaira HyperSpeed puede estar agotada (tiene poca carga), prueba a cargarla.

Precaución: No las abras, mates, ni expongas a materiales conductores (metal), humedad, líquido, fuego o calor. De lo contrario, las baterías pueden sulfatarse o explotar, ocasionando lesiones físicas. La duración de la batería varía en función de su uso.

8. ASPECTOS LEGALES

INFORMACIÓN SOBRE DERECHOS DE AUTOR Y PROPIEDAD INTELECTUAL

© 2022 Razer Inc. Todos los derechos reservados. Razer, el logotipo de la serpiente de tres cabezas, el logotipo de Razer, "For Gamers. By Gamers.", y el logotipo de "Powered by Razer Chroma" son marcas comerciales o marcas registradas de Razer Inc. y/o sus empresas afiliadas en Estados Unidos y otros países. El resto de marcas registradas son propiedad de sus respectivos titulares y otros nombres de empresas y productos aquí mencionados pueden ser marcas comerciales de sus respectivas compañías.

Android, Google, and Google Logo are trademarks of Google LLC.

Apple, the Apple logo, and iPhone are trademarks of Apple Inc., registered in the U.S. and other countries. iOS is a trademark or registered trademark of Cisco in the U.S. and other countries and is used under license.

Microsoft, Xbox, Xbox "Sphere" Design, Xbox One and Xbox Series X|S are trademarks of the Microsoft group of companies. All other trademarks are the property of their respective owners.

The Bluetooth® word mark and logos are registered trademarks owned by Bluetooth SIG, Inc., and any use of such marks by Razer is under license.

Windows and the Windows logo are trademarks or registered trademarks of the Microsoft group of companies.

Razer Inc. ("Razer") puede tener derechos de autor, marcas comerciales, secretos comerciales, patentes, solicitudes de patentes u otros derechos de propiedad intelectual (registrados o no registrados) relativos al producto objeto de esta guía. La entrega de esta guía no otorga derechos de ningún tipo, como derechos de autor, marca comercial, patente u otro derecho de propiedad intelectual. Razer Kaira HyperSpeed (el "Producto") puede diferir de las imágenes del embalaje u otras. Razer no asume ninguna responsabilidad sobre dichas diferencias o por cualquier error que pudiera aparecer. La información contenida aquí está sujeta a cambios sin previo aviso.

GARANTÍA LIMITADA DEL PRODUCTO

Para obtener los términos más recientes y actuales de la Garantía limitada del producto, visita [razer.com/warranty](https://www.razer.com/warranty).

LIMITACIÓN DE RESPONSABILIDAD

Razer no será en ningún caso responsable de ninguna pérdida de beneficios, pérdida de información o datos, especial, fortuita, indirecta, punitiva o consecuente, que surja de alguna forma

de la distribución o la venta, reventa, uso o incapacidad para usar el Producto. La responsabilidad de Razer no podrá superar en ningún caso el precio de compra minorista del Producto.

GENERAL

Estos términos estarán regidos y serán interpretados bajo las leyes de la jurisdicción en la cual se haya comprado el Producto. Si algún término de este documento se considera no válido o no aplicable, entonces dicho término (en la medida que no es válido ni aplicable), no tendrá efecto y se considerará excluido sin invalidar ninguno de los términos restantes. Razer se reserva el derecho de corregir cualquier término en cualquier momento sin previo aviso.