



RAZER BLACKSHARK V2 PRO

GUÍA PRINCIPAL

Si lo tuyo son los esports, saca lo mejor de ti con los auriculares inalámbricos definitivos para juego competitivo. Consigue el paquete completo: audio ultranítido, aislamiento de ruido avanzado y comodidad durante todo el día con los multigalardonados **Razer BlackShark V2 Pro**, diseñados para satisfacer las necesidades de los mejores del Team Razer.

ÍNDICE

1. CONTENIDO.....	3
2. REQUISITOS	4
3. TE PROPORCIONAMOS COBERTURA.....	5
4. ESPECIFICACIONES TÉCNICAS	6
5. INSTALACIÓN DE LOS RAZER BLACKSHARK V2 PRO.....	7
6. USO DE LOS AURICULARES.....	13
7. SEGURIDAD Y MANTENIMIENTO	21
8. ASPECTOS LEGALES	23

1. CONTENIDO

- Razer BlackShark V2 Pro

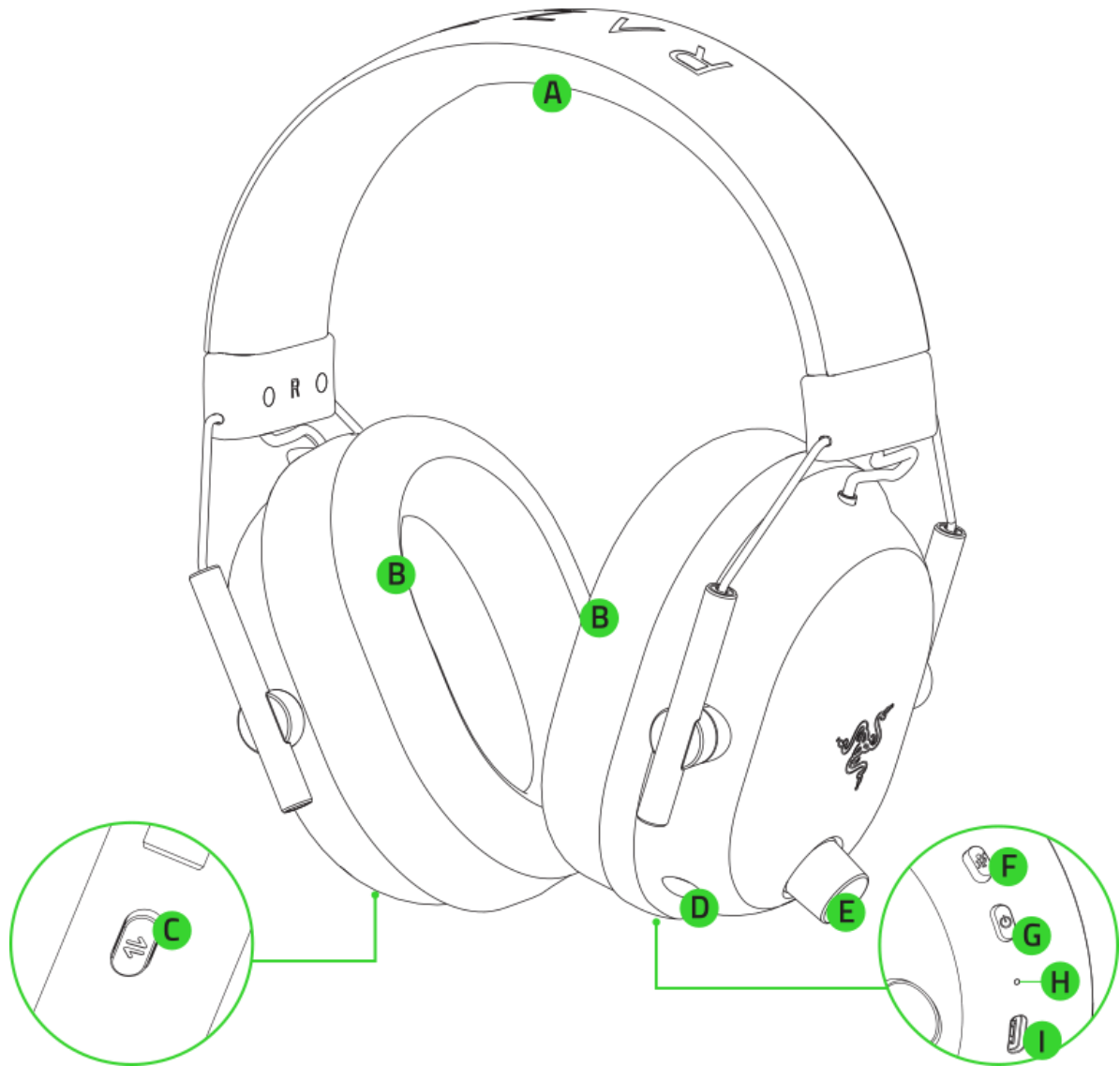

- A. Diadema ajustable acolchada
- B. Almohadillas transpirables de espuma viscoelástica
- C. Botón Razer SmartSwitch/ecualizador
- D. Puerto de micrófono
- E. Dial multifunción de audio
- F. Botón de silenciar micrófono
- G. Botón de encendido
- H. Indicador de estado
- I. Puerto de carga

- Micrófono de gran banda ancha extraíble Razer™ HyperClear

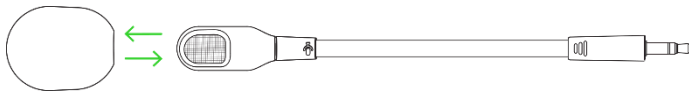

- HyperSpeed Wireless Dongle con USB tipo C

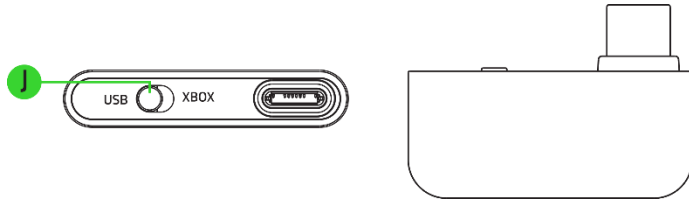

J. Switch de modo auriculares

- Cable de carga USB tipo A a tipo C

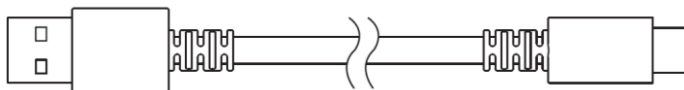

- Cable adaptador USB tipo A a tipo C



- Guía de información importante del producto

2. REQUISITOS

- Xbox Series X|S, Xbox One X, Xbox One S
- PS5®, PS4™
- PC, Mac
- Nintendo Switch™
- Dispositivos con capacidad de audio Bluetooth/puerto USB tipo C o tipo A

DECLARACIÓN DE SEGURIDAD

IMPORTANTE Antes de usar la consola Xbox One con este producto, lee el manual de instrucciones para obtener información sobre seguridad, salud y otros datos relacionados con el uso de tu consola Xbox.

3. TE PROPORCIONAMOS COBERTURA



Registra tu producto y consigue ventajas exclusivas

[razerid.razer.com/warranty](https://www.razerid.razer.com/warranty)

El número de serie de tu producto se encuentra aquí.



4. ESPECIFICACIONES TÉCNICAS

AURICULARES

- Frecuencia de respuesta: 12 Hz – 28 kHz
- Impedancia: 32 Ω
- Sensibilidad (a 1 kHz): 100 dB SPL / mW a 1 kHz mediante simulador de cabeza y torso (HATS, Head and Torso Simulator)
- Diafragmas: Diafragma personalizado dinámico de 50 mm
- Diámetro interno de la almohadilla: 62 x 42 mm
- Tipo de conexión: inalámbrica de 2,4 GHz o Bluetooth
- Almohadillas ovaladas: Almohadillas de espuma viscoelástica transpirables

MICRÓFONO

- Frecuencia de respuesta: 100 Hz – 10 kHz
- Relación señal/ruido: ≥ 60 dB
- Sensibilidad (a 1 kHz): -42 ± 3 dBV/Pa, 1 kHz
- Patrón de captación: unidireccional

CONTROL EN EL AURICULAR

- Aumento/disminución del volumen
- Conmutador de activación/desactivación del silencio del micrófono
- Botón Razer SmartSwitch
- Conmutador de perfiles de audio
- Mezcla de Juego/Chat

USO DE AUDIO

- Inalámbrico: A través del HyperSpeed Wireless Dongle con USB tipo C o Bluetooth 5.2
- Códec Bluetooth: AAC, SBC
- Spatial Audio con Windows Sonic en Xbox Series X|S, Xbox One y Windows 10/11

DURACIÓN DE LA BATERÍA

- Hasta 70 horas

5. INSTALACIÓN DE LOS RAZER BLACKSHARK V2 PRO

CARGA DE LOS AURICULARES

Conecta tus auriculares Razer BlackShark V2 Pro a un puerto USB tipo A con alimentación a través del cable de carga. Para obtener los mejores resultados, carga totalmente los auriculares antes de usarlos por primera vez. Una unidad agotada tarda en cargarse 3,5 horas aproximadamente.

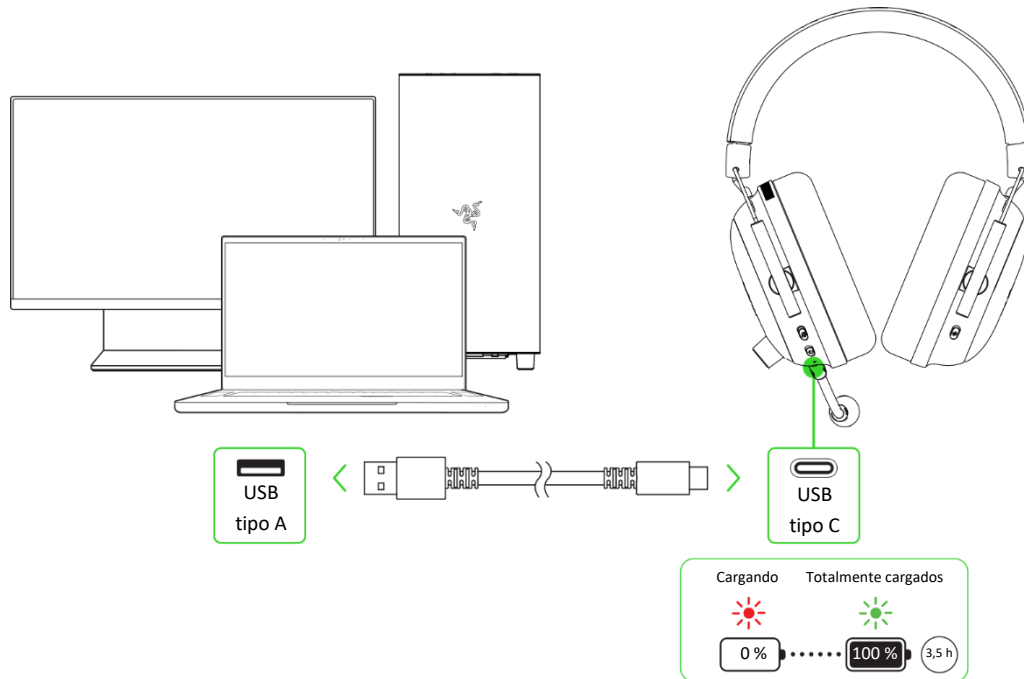

CONEXIÓN DE LOS AURICULARES

A. A una consola Xbox mediante un HyperSpeed Wireless Dongle con USB tipo C (2,4 GHz)

1. Coloca el switch de modo auriculares en el dongle inalámbrico USB tipo C en **XBOX**.

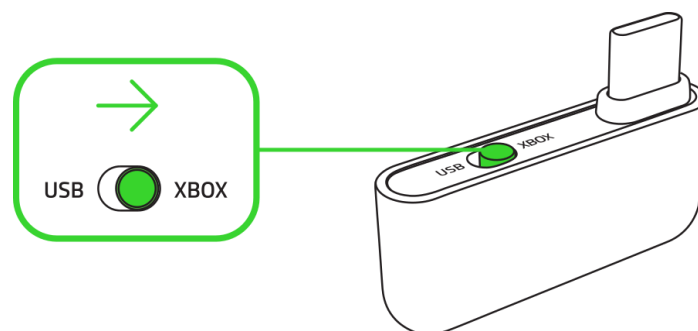

2. Conecta el dongle inalámbrico USB tipo C a tu consola Xbox.

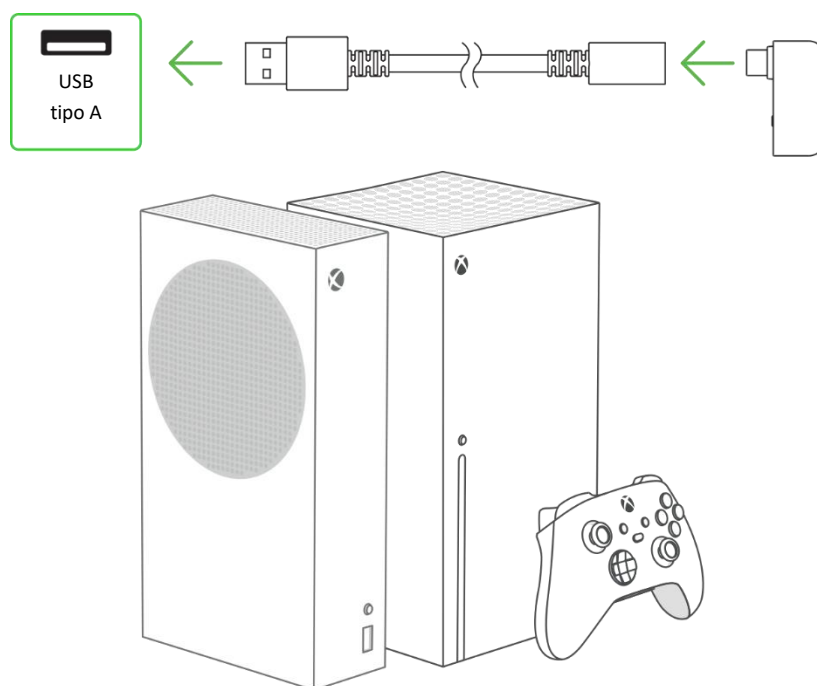

i Utiliza siempre el adaptador de cable USB tipo A a tipo C cuando conectes el dongle inalámbrico a una consola Xbox. NO lo conectes directamente al puerto de alimentación USB-C de tu mando inalámbrico Xbox.

3. Mantén pulsado el botón de encendido hasta que el indicador de estado se ilumine brevemente en verde fijo para encender los auriculares.

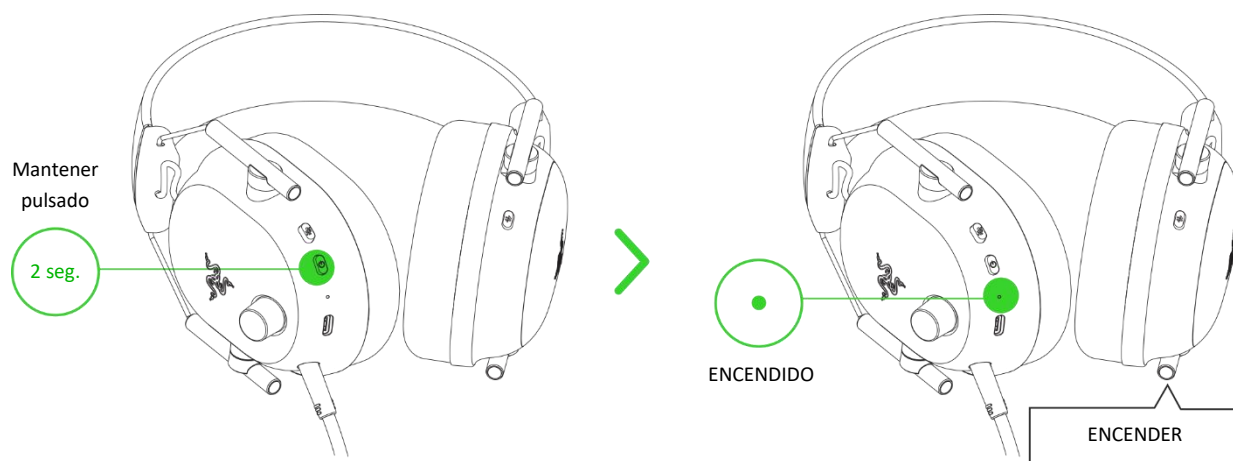

- Espera hasta que el indicador de estado se muestre unos instantes en verde fijo, lo que indica que los auriculares están conectados al dongle inalámbrico USB tipo C.

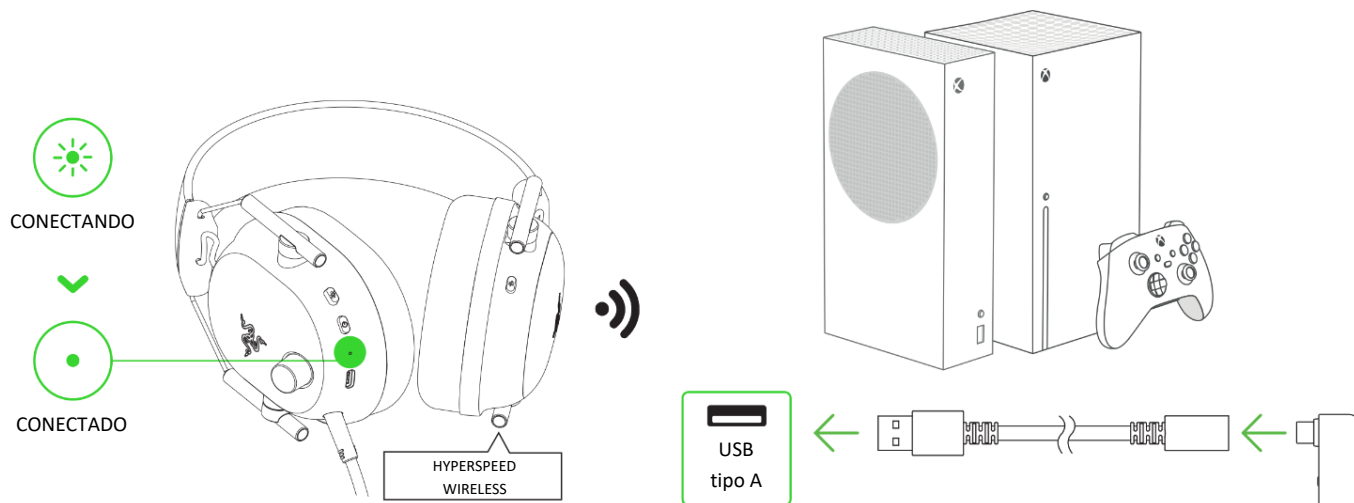

B. A otros dispositivos mediante un HyperSpeed Wireless Dongle con USB tipo C (2,4 GHz)

- Coloca el switch de modo auriculares en el dongle inalámbrico USB tipo C en **USB**.

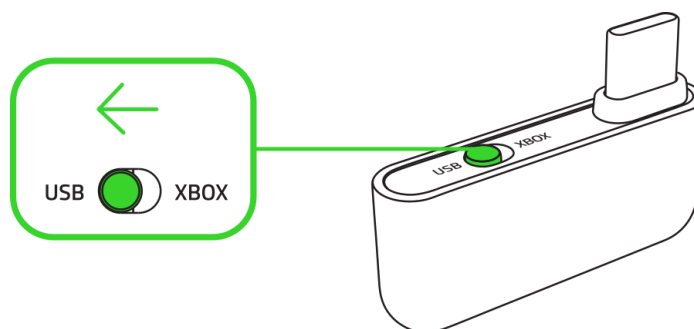

- Conecta el dongle inalámbrico USB tipo C a tu dispositivo.

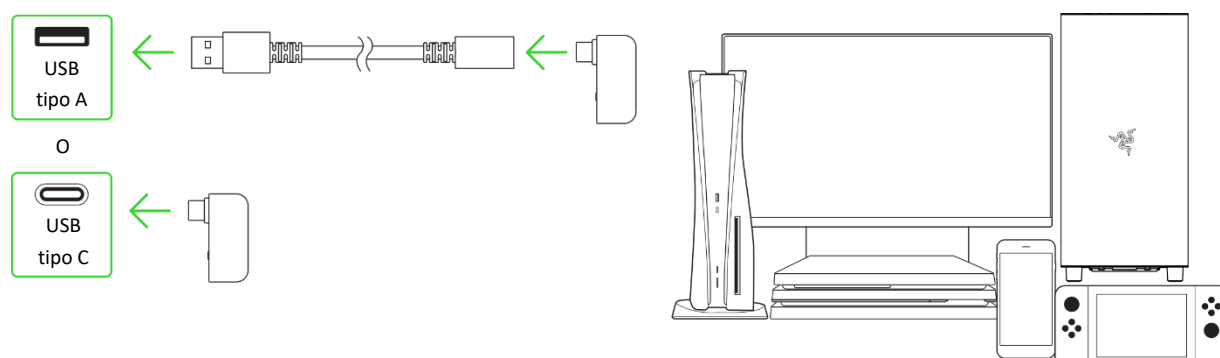

3. Mantén pulsado el botón de encendido hasta que el indicador de estado se ilumine brevemente en verde fijo para encender los auriculares.

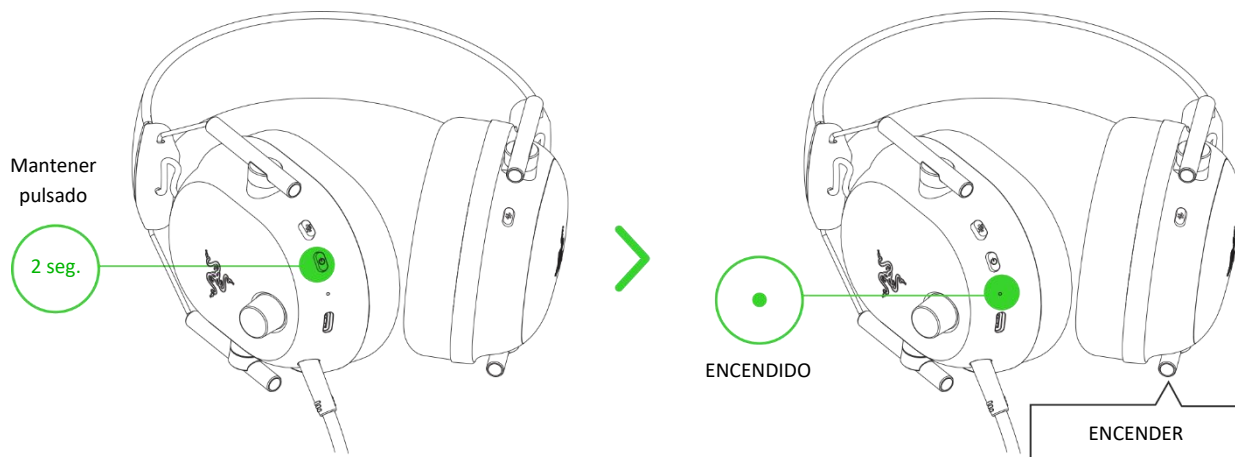

4. Espera hasta que el indicador de estado se muestre unos instantes en verde fijo, lo que indica que los auriculares están conectados al dongle inalámbrico USB tipo C.

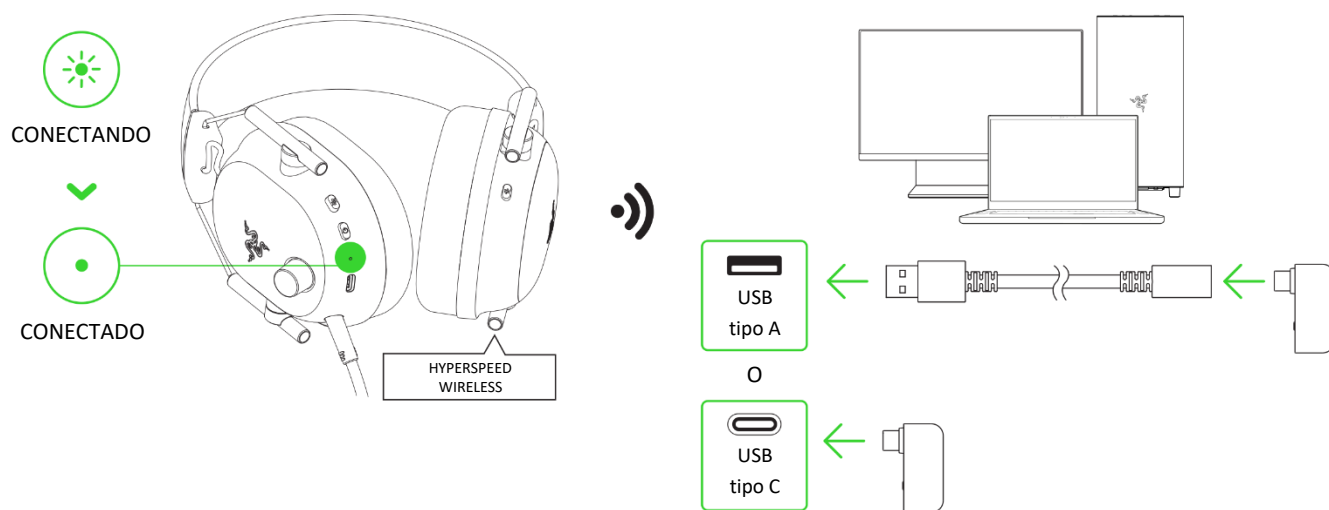

- En tu PC (si corresponde), configura los **Razer BlackShark V2 Pro** como Dispositivo de **entrada** y **salida** predeterminado.

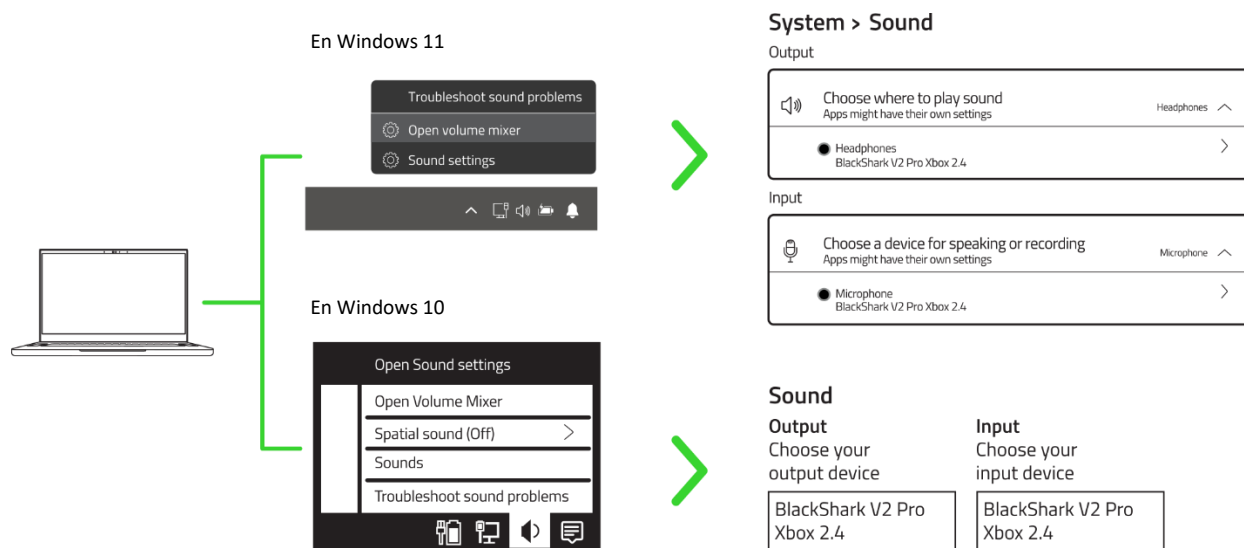

i Cuando utilices los auriculares con dispositivos compatibles, establece los BlackShark V2 Pro Xbox 2.4 como dispositivo de entrada y salida por defecto (si procede).

C. A otros dispositivos a través de Bluetooth

- Con los auriculares encendidos, mantén pulsado el botón Razer SmartSwitch/ecualizador durante 7 segundos para activar el modo de sincronización.

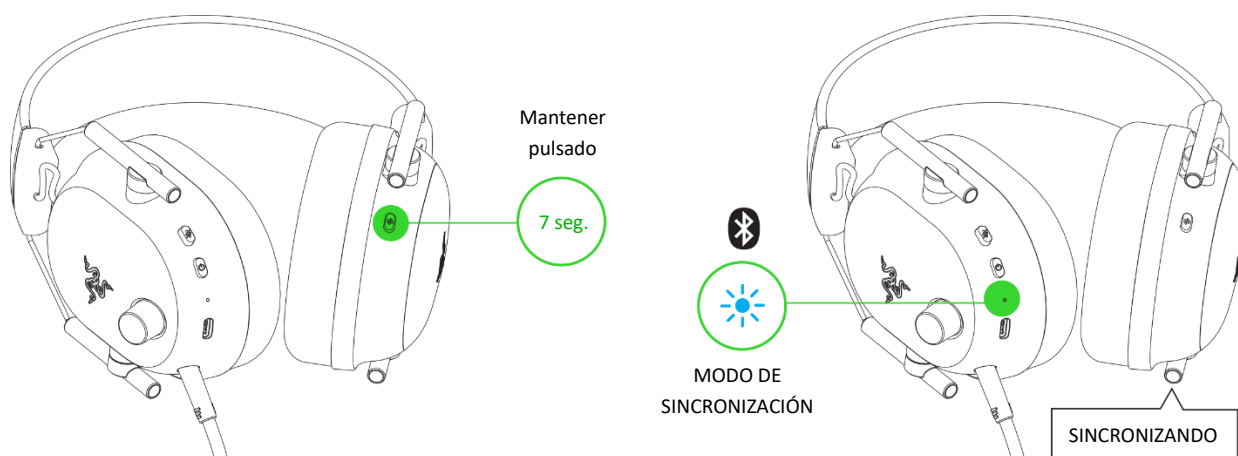

- Activa el Bluetooth en tu dispositivo y selecciona "**BlackShark V2 Pro Xbox**" en la lista de dispositivos encontrados.

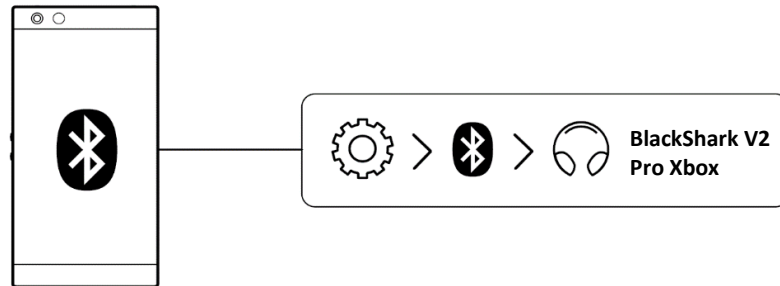

- Espera hasta que ambos dispositivos estén conectados. El indicador de estado se encenderá brevemente en azul fijo para indicar que los auriculares ya están conectados a tu dispositivo.

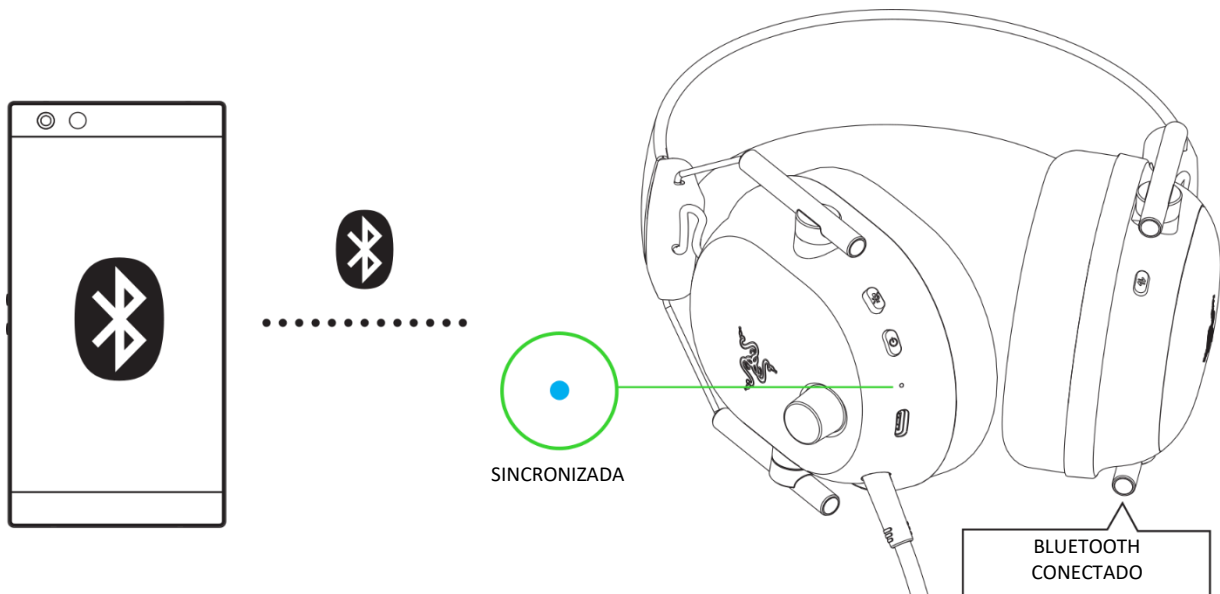

APLICACIÓN RAZER AUDIO SETUP FOR XBOX (XBOX)

Personaliza el ecualizador de los auriculares, activa la función No molestar para bloquear las llamadas entrantes mientras juegas, activa la cancelación de ruido del micrófono y ajusta otras funciones avanzadas para conseguir una extraordinaria experiencia de audio que sea genuinamente tuya.



Descarga e instala la aplicación Razer Audio Setup for Xbox de la Microsoft Store de tu PC (Windows® 10 de 64 bits o posterior) o tu consola Xbox.

6. USO DE LOS AURICULARES

ENCENDER/APAGAR LOS AURICULARES

Enciende tus auriculares manteniendo pulsado el botón de encendido hasta que el indicador de estado se encienda. Mantén pulsado el botón de nuevo para apagarlos. Una notificación de audio te informará de que los auriculares están apagados o encendidos.

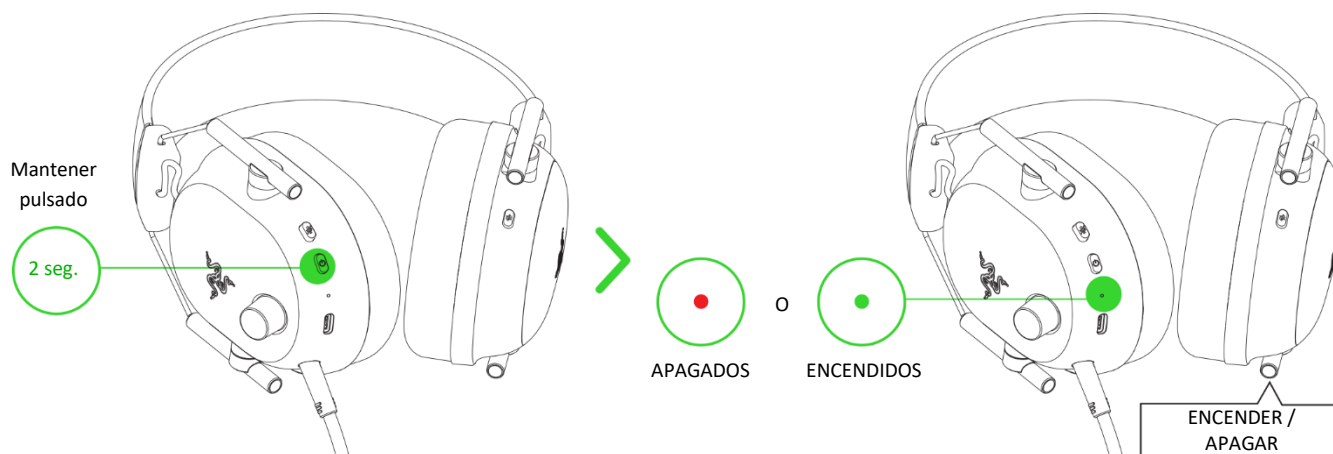

i Los auriculares se encenderán con la última fuente de audio activa utilizada antes de apagarse.

INDICADOR DE ESTADO

El indicador de estado mostrará el estado de la conexión y de la batería cuando los auriculares estén desenchufados y encendidos. Mientras los usas, oirás una notificación de voz cuando tengas que poner a cargar los auriculares; durante ese tiempo, el indicador seguirá mostrando el nivel de la batería hasta que los cargues.

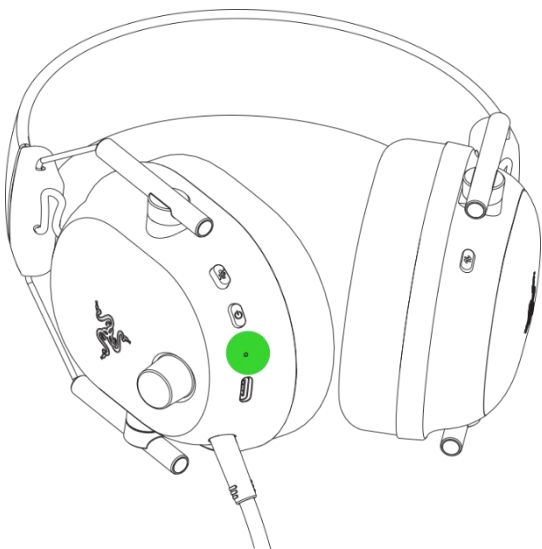

Indicador	Aviso	Nivel de batería
	Voz	Baja

UTILIZAR EL DIAL MULTIFUNCIÓN DE AUDIO

Ajustar el volumen

Gira el dial multifunción de audio para aumentar o disminuir el volumen.

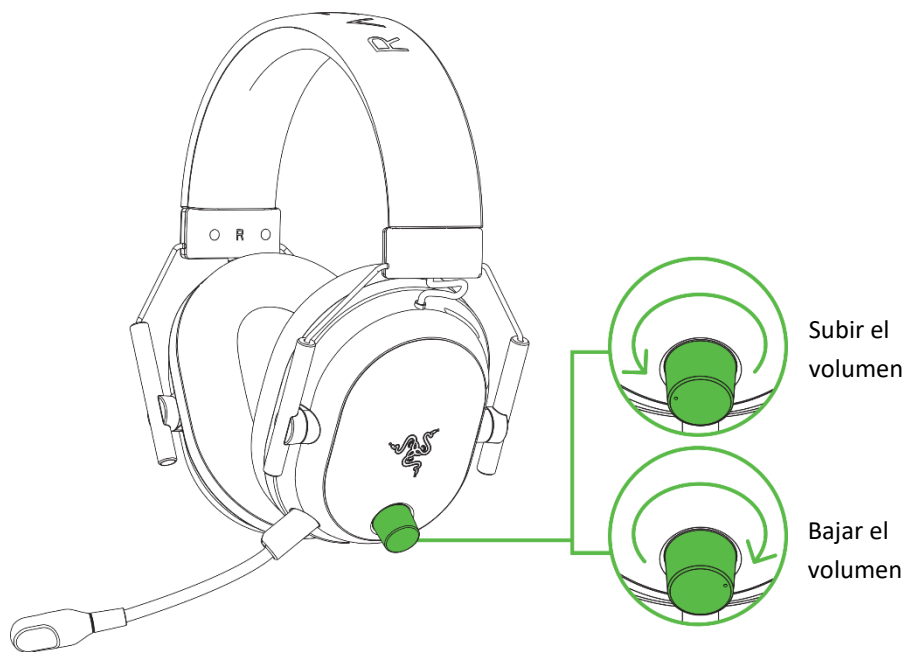

Ajustar el equilibrio de juego y chat

Presiona dos veces el botón de encendido para activar el ajuste del equilibrio de juego y chat, y gira el dial multifunción de audio para aumentar el volumen del juego y disminuir el volumen del chat de voz o viceversa.



i Los auriculares volverán a la función de control de volumen del dial de audio cuando no se realicen ajustes de equilibrio de juego/chat en 3 segundos.

CAMBIAR ENTRE PERFILES Y PREAJUSTES DEL ECUALIZADOR

Cambiar entre los perfiles del ecualizador

Para cambiar entre los perfiles Estándar de ecualización y Sports (y viceversa), mantén pulsado el botón Razer SmartSwitch/ecualizador durante 3 segundos.

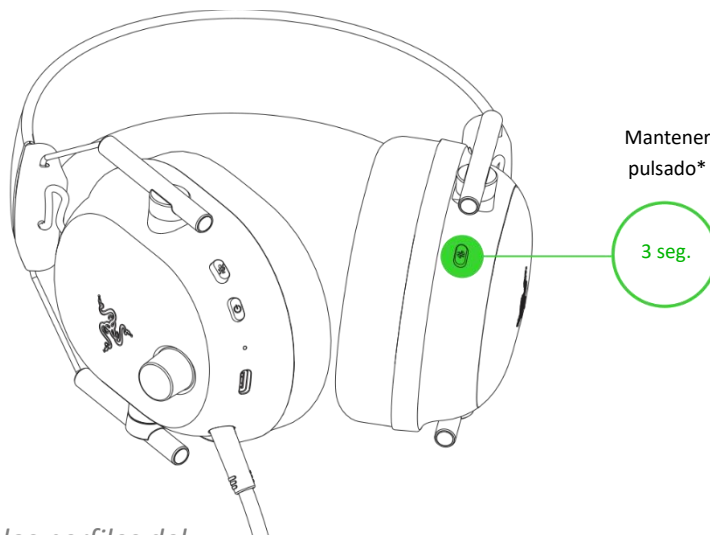

**Repetir para cambiar entre los perfiles del ecualizador*



Cambiar a **perfiles Estándar de ecualización** para utilizar preajustes y disfrutar de una experiencia inmersiva.

O

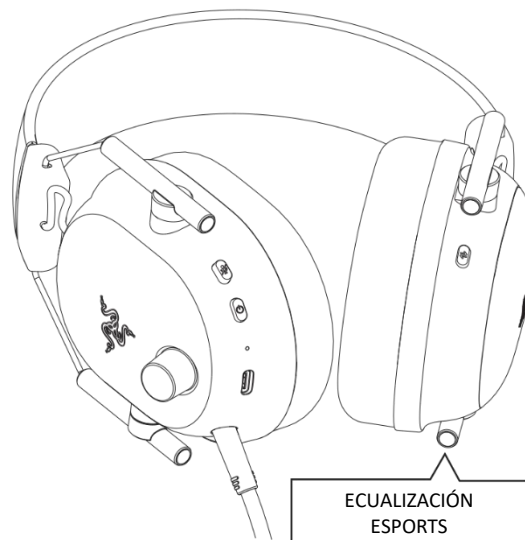

Cambiar a **perfiles Sports de ecualización** para utilizar preajustes de audio FPS ajustados profesionalmente que proporcionan la ventaja competitiva definitiva.



Por defecto, los auriculares están configurados con perfiles Estándar de ecualización. Cuando cambies de un perfil de ecualización a otro, se oirá una indicación de voz.

Recorrer los preajustes del perfil de ecualización

Cada perfil tiene un conjunto diferente de preajustes entre los que puedes elegir. Para recorrer los preajustes de un perfil de ecualización activo, pulsa el botón Razer SmartSwitch/ecualizador.

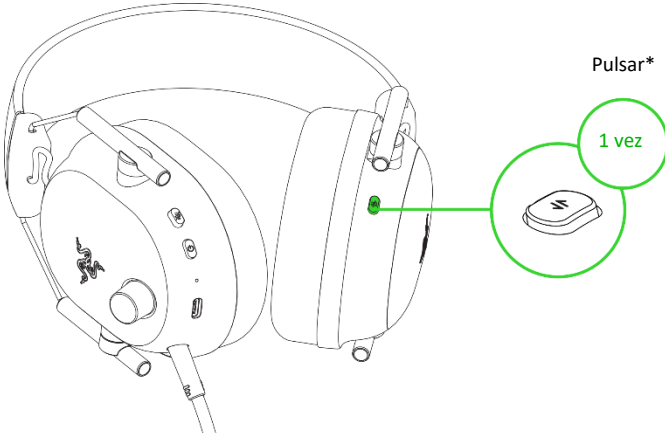

Perfil Estándar de ecualización	Perfil Esports de ecualización
Juego	Apex Legends
Película	Call of Duty
Música	Fortnite
Personalizado	

**Repetir para recorrer los preajustes del perfil de ecualización activos.*

i También puedes utilizar la aplicación Razer Audio Setup for Xbox para alternar entre los perfiles de ecualización y seleccionar tus ajustes de ecualización preferidos.

ACTIVAR/DESACTIVAR EL MODO DE JUEGO

Mientras estén conectados por Bluetooth, pulsa tres veces el botón Razer SmartSwitch /ecualizador y mantén la última pulsación durante 2 segundos para activar el modo de juego. Una vez activado, los auriculares funcionarán a una latencia más baja, por lo que recibirás retroalimentación auditiva en tiempo real mientras juegas. Repite el proceso para desactivar el modo de juego.

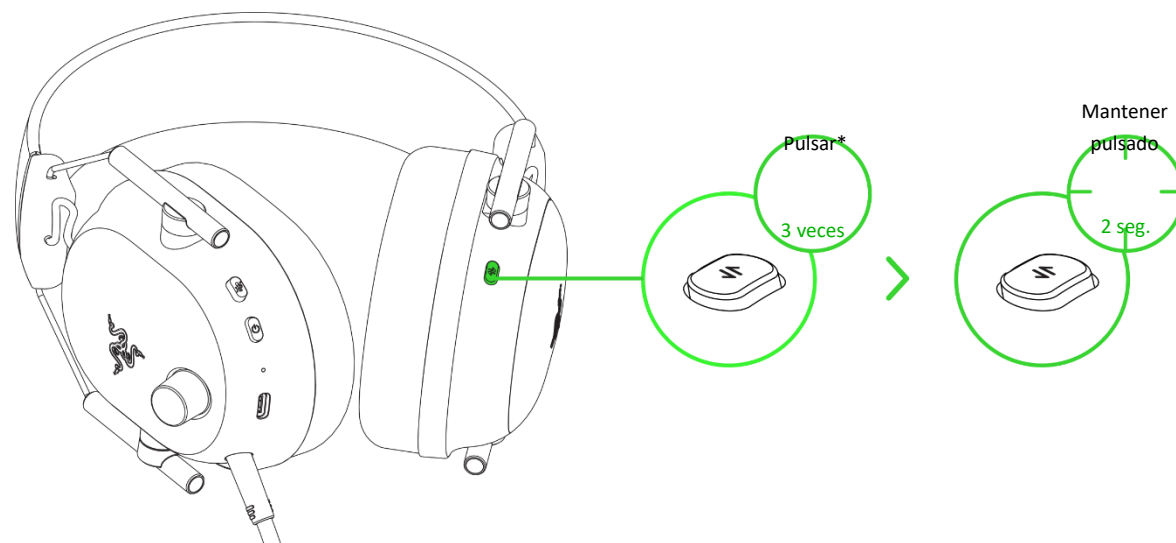

i Esta función solo está disponible con conexión Bluetooth. Se recomienda mantener los auriculares muy cerca de la fuente de audio para obtener un mejor rendimiento.

VOLVER A ACTIVAR EL MODO DE SINCRONIZACIÓN MEDIANTE BLUETOOTH

También puedes utilizar el botón Razer SmartSwitch/ecualizador para volver a activar el modo de sincronización Bluetooth. Mientras estás conectado por Bluetooth, mantén pulsado el botón Razer SmartSwitch durante 7 segundos para volver a activar el modo de sincronización mediante Bluetooth y conectar tu dispositivo según sea necesario a los **BlackShark V2 Pro Xbox**.

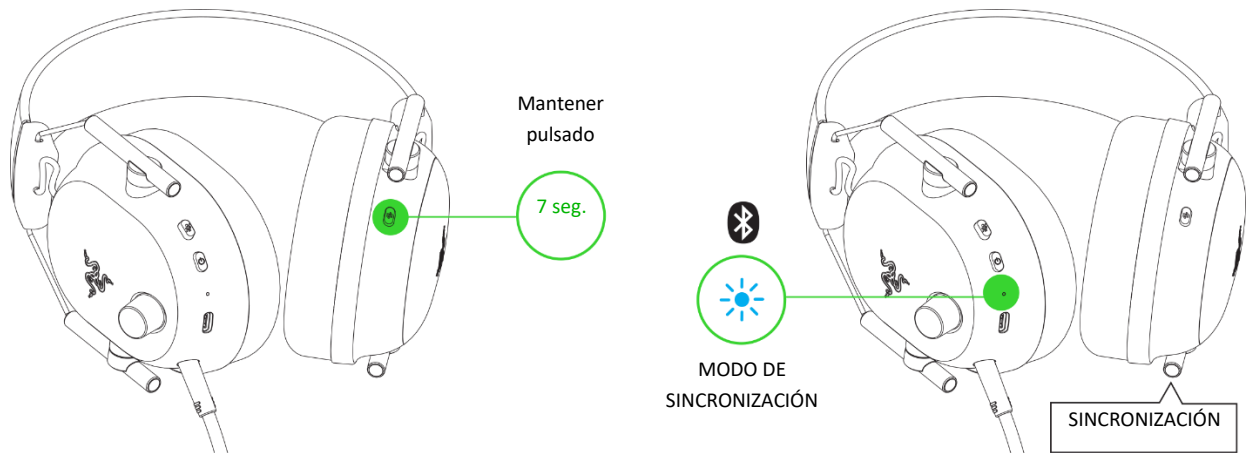

CAMBIAR ENTRE LAS FUENTES DE AUDIO

Con el dispositivo encendido y conectado a cualquier fuente de audio, pulsa dos veces el botón Razer SmartSwitch/ecualizador para cambiar la fuente de audio del dongle USB inalámbrico a Bluetooth o viceversa.

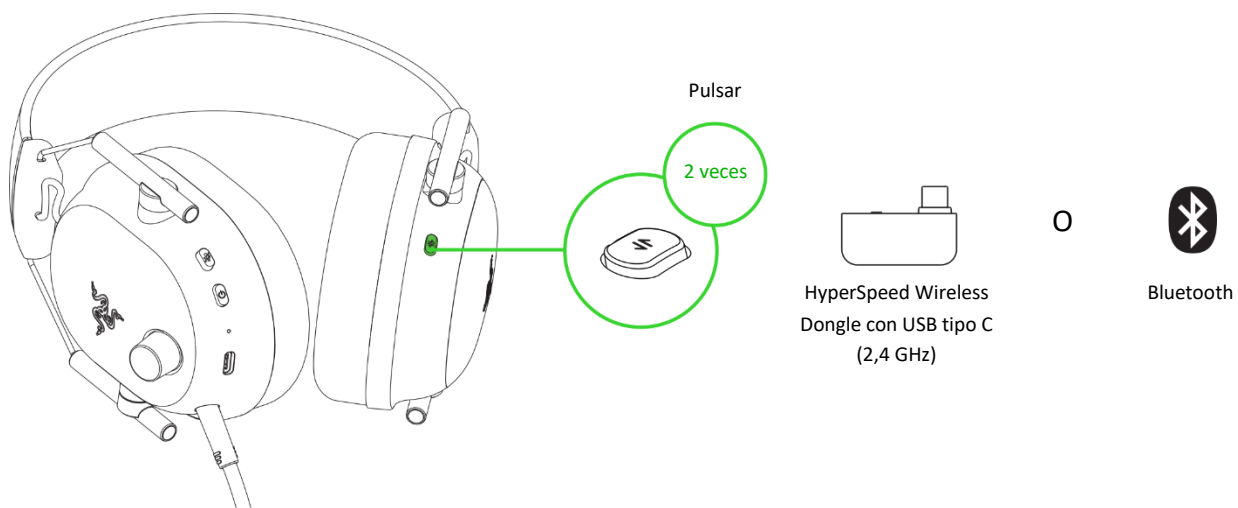

i Cuando uses el Bluetooth como fuente de audio, los auriculares se volverán a conectar al último dispositivo conocido. Si no se encuentra ninguno, se activará el modo de sincronización.

DESCRIPCIÓN DEL RAZER SMARTSWITCH

Con los Razer BlackShark V2 Pro conectados simultáneamente al PC o a una consola gaming (mediante un dongle inalámbrico USB tipo C) y a un dispositivo móvil (mediante Bluetooth), podrás utilizar los auriculares para recibir y realizar llamadas de un dispositivo Bluetooth conectado y volver al audio del juego sin quitarte los auriculares. El indicador de estado se iluminará brevemente en blanco fijo para indicar que los auriculares están conectados a ambas fuentes de audio.

Los siguientes comportamientos te ayudarán a entender cómo responden los auriculares al cambio de fuente de audio y a las llamadas entrantes, salientes y conferencias cuando los auriculares están conectados a un dispositivo Bluetooth y al dongle inalámbrico USB tipo C:

Audio de los auriculares	Comportamiento del Razer SmartSwitch
Transmisión mediante dongle inalámbrico USB tipo C	<ul style="list-style-type: none">▪ Los auriculares cambiarán automáticamente a la fuente de audio Bluetooth para las llamadas entrantes, salientes y conferencias de tu dispositivo móvil y volverán a utilizar el dongle inalámbrico USB tipo C después de cada llamada.▪ El audio del dispositivo móvil conectado SOLO se transmitirá automáticamente a los auriculares si no hay audio presente o se transmite en el dongle inalámbrico USB tipo C.▪ La pausa automática del audio transmitido al cambiar la fuente de audio depende de la aplicación que estés utilizando (por ejemplo Spotify o Apple Music).
Transmisión mediante Bluetooth	<ul style="list-style-type: none">▪ Cuando cambies a la fuente de audio del dongle inalámbrico USB tipo C, tus auriculares seguirán conectados a tu dispositivo móvil a través de Bluetooth.▪ La pausa automática del audio transmitido al cambiar la fuente de audio depende de la aplicación que estés utilizando (por ejemplo Spotify o Apple Music).
No se está transmitiendo en ninguna fuente de audio	El audio se reproducirá en la primera fuente de audio que transmita.

REFERENCIA RÁPIDA DE FUNCIONES

Botón de encendido

Una pulsación	Reproducción/Pausa
	Aceptar una llamada entrante o finalizar la llamada actual*
	Poner una llamada en espera y aceptar una llamada entrante*
	Finalizar una llamada y dar paso a una llamada en espera*
Doble pulsación	Omitir pista
	Activar el modo de ajuste del equilibrio juego-chat**
	Cambiar de llamada*
	Rechazar una llamada entrante*
Triple pulsación	Pista anterior
Mantener pulsado durante 2 seg.	Encender/apagar los auriculares
Con el dispositivo apagado, mantén el botón pulsado durante 5 segundos	Activar el modo de sincronización mediante Bluetooth

Botón Razer SmartSwitch/ecualizador

Una pulsación	Recorrer los preajustes del perfil de ecualización activos
Doble pulsación	Cambiar entre las fuentes de audio (HyperSpeed Wireless Dongle con USB tipo C / Bluetooth)
Mantener pulsado durante 3 seg.	Cambiar entre los perfiles del ecualizador (Ecualización Estándar/Ecualización Esports)
Pulsa tres veces y mantener el último toque durante 2 segundos	Activar/desactivar Modo de juego*
Mantener pulsado durante 7 seg.	Activar el modo de sincronización mediante Bluetooth

*Disponibles solo en modo Bluetooth.

**Solo disponible cuando se conecta a una consola Xbox mediante un dongle inalámbrico.

MICRÓFONO DE GRAN BANDA ANCHA RAZER HYPERCLEAR

Conecta el micrófono de gran banda ancha Razer™ HyperClear a los auriculares y ajústalo hasta que esté en paralelo con la boca. Asegúrate de que el diafragma del micrófono quede situado delante de la boca y de que el orificio de ventilación apunte en dirección opuesta a la boca.

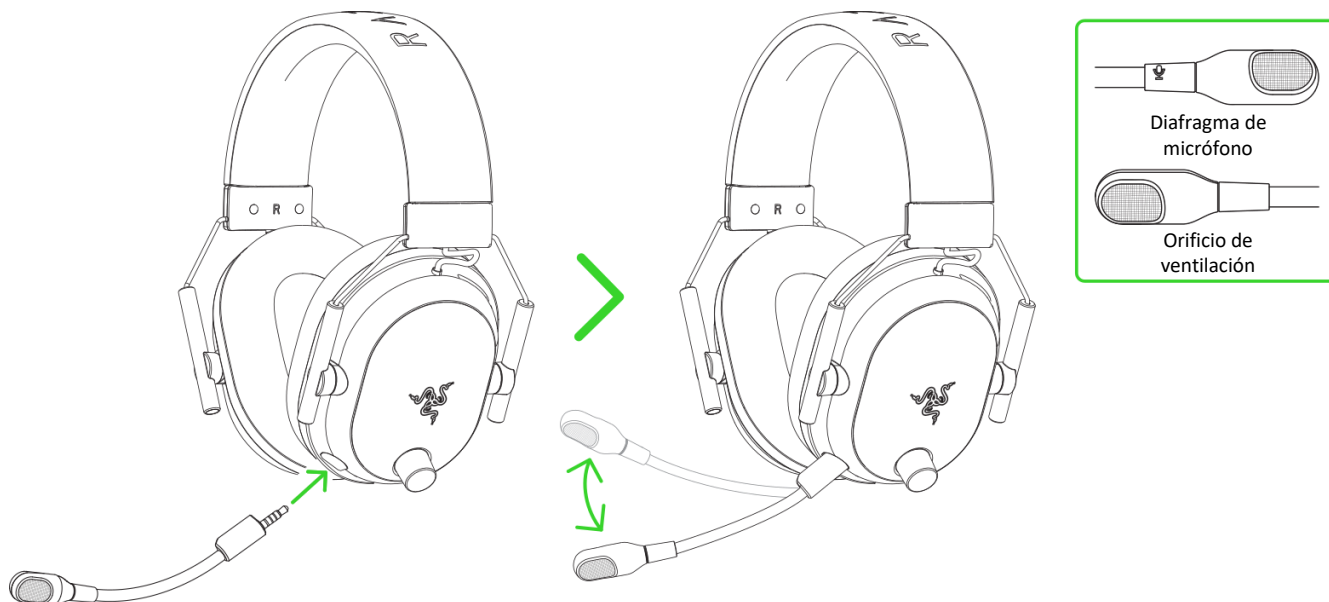

i La distancia recomendada entre el micrófono y la boca para una captura óptima del sonido es de 1,5 cm a 3 cm.

Pulsa el botón de silenciar micrófono para activar o desactivar el micrófono.

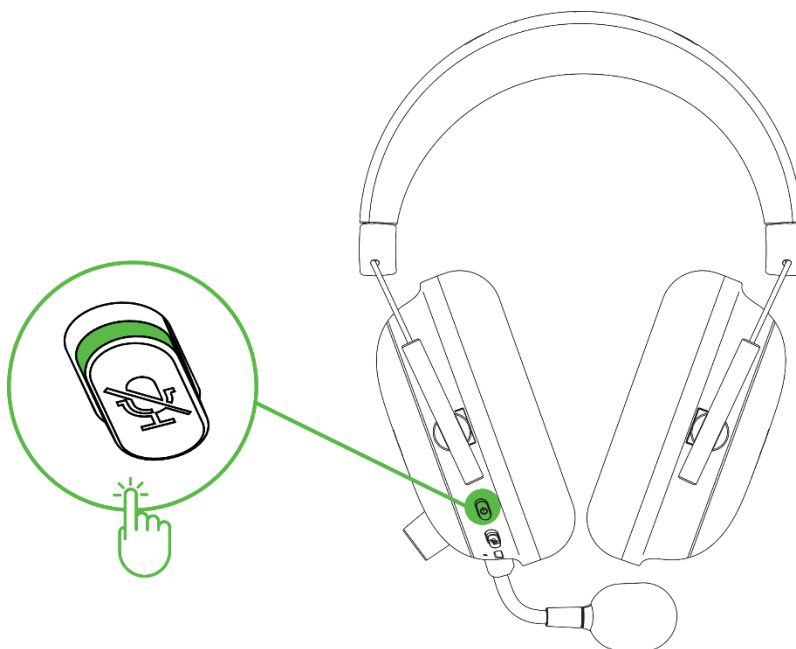

7. SEGURIDAD Y MANTENIMIENTO

NORMAS DE SEGURIDAD

Para alcanzar la máxima seguridad al usar tus Razer BlackShark V2 Pro, te sugerimos las siguientes medidas:

Si tuvieras algún problema para utilizar el dispositivo correctamente y las indicaciones de la resolución de problemas no dieran resultado, desconecta el dispositivo y llama a la línea de atención al cliente de Razer o accede a support.razer.com para solicitar asistencia.

No desmontes el dispositivo (si lo haces, se anulará la garantía) y no intentes hacerlo funcionar bajo circunstancias anormales.

Mantén el dispositivo alejado de los líquidos o la humedad. El dispositivo debe funcionar dentro del rango específico de temperaturas de 0 °C a 40 °C. Si la temperatura supera ese rango, desenchufa o apaga el dispositivo para dejar que la temperatura se estabilice hasta un nivel óptimo.

Recomendamos abrir y extender suavemente los auriculares antes de colocarlos sobre la cabeza para minimizar la tensión de la diadema. No obstante, evita extender los auriculares más allá de sus límites técnicos.

El dispositivo aísla el ruido ambiente externo incluso usando un volumen bajo, lo que puede resultar en una conciencia disminuida del entorno. No utilices el dispositivo cuando realices actividades que exijan prestar atención al entorno.

La reproducción de sonido a un volumen excesivamente alto durante periodos prolongados de tiempo puede dañar tu audición. Además, la legislación de algunos países permite un nivel máximo de sonido de 86 dB sobre tu audición durante 8 horas al día. Por lo tanto, recomendamos que reduzcas el volumen a un nivel cómodo cuando oigas audio durante largos periodos. Cuida tu audición.

USO Y MANTENIMIENTO

Los Razer BlackShark V2 Pro requieren un mantenimiento mínimo para conservarlos en óptimas condiciones. Para evitar la acumulación de suciedad, recomendamos limpiarlos con un paño suave o un hisopo de algodón una vez al mes. No uses jabón ni productos de limpieza agresivos.

ADVERTENCIA SOBRE LA BATERÍA

Los Razer BlackShark V2 Pro contienen una batería recargable de litio-ión. En general, la vida útil de estas baterías depende del uso. Si piensas que la batería recargable de litio-ión que contienen los Razer BlackShark V2 Pro puede estar agotada (tiene poca carga), prueba a cargarla.

Precaución: No la abras, desmontes, ni expongas a materiales conductores (metal), humedad, líquido, fuego o calor. De lo contrario, las baterías pueden sulfatarse o explotar, ocasionando lesiones físicas. La duración de la batería varía en función de su uso.

8. ASPECTOS LEGALES

INFORMACIÓN SOBRE DERECHOS DE AUTOR Y PROPIEDAD INTELECTUAL

© 2024 Razer Inc. Todos los derechos reservados. Razer, el logotipo de la serpiente de tres cabezas, el logotipo de Razer , "For Gamers. By Gamers.", y el logotipo de " Razer Chroma" son marcas comerciales o marcas registradas de Razer Inc. y/o sus empresas afiliadas en Estados Unidos y otros países. El resto de marcas registradas son propiedad de sus respectivos titulares y otros nombres de empresas y productos aquí mencionados pueden ser marcas comerciales de sus respectivas compañías.

Android, Google, Google Logo, Google Play, and the Google Play logo are trademarks of Google LLC.

Apple, the Apple logo, and iPhone are trademarks of Apple Inc., registered in the U.S. and other countries. App Store is a service mark of Apple Inc.

Microsoft, Xbox, Xbox "Sphere" Design, Xbox Series X|S, Xbox One, Windows 10, and Windows 11 are trademarks of the Microsoft group of companies. All other trademarks are the property of their respective owners.

The Bluetooth® word mark and logos are registered trademarks owned by Bluetooth SIG, Inc., and any use of such marks by Razer is under license.

Razer Inc. ("Razer") puede tener derechos de autor, marcas comerciales, secretos comerciales, patentes, solicitudes de patentes u otros derechos de propiedad intelectual (registrados o no registrados) relativos al producto objeto de esta guía. La entrega de esta guía no otorga derechos de ningún tipo, como derechos de autor, marca comercial, patente u otro derecho de propiedad intelectual. Razer BlackShark V2 Pro (el "Producto") puede diferir de las imágenes del embalaje u otras. Razer no asume ninguna responsabilidad sobre dichas diferencias o por cualquier error que pudiera aparecer. La información contenida aquí está sujeta a cambios sin previo aviso.

GARANTÍA LIMITADA DEL PRODUCTO

Para obtener los términos más recientes y actuales de la Garantía limitada del producto, visita [razer.com/warranty](https://www.razer.com/warranty).

LIMITACIÓN DE RESPONSABILIDAD

Razer no será en ningún caso responsable de ninguna pérdida de beneficios, pérdida de información o datos, especial, fortuita, indirecta, punitiva o consecuente, que surja de alguna forma de la distribución o la venta, reventa, uso o incapacidad para usar el Producto. La responsabilidad de Razer no podrá superar en ningún caso el precio de compra minorista del Producto.

GENERAL

Estos términos estarán regidos y serán interpretados bajo las leyes de la jurisdicción en la cual se haya comprado el Producto. Si algún término de este documento se considera no válido o no aplicable, entonces dicho término (en la medida que no es válido ni aplicable), no tendrá efecto y se considerará excluido sin invalidar ninguno de los términos restantes. Razer se reserva el derecho de corregir cualquier término en cualquier momento sin previo aviso.