



# RAZER BLUE SCREEN

高级用户指南

# 目录

1. 内含物品 .....	2
2. 简要介绍 .....	3
3. 设置 RAZER BLUE SCREEN .....	4
4. 安全与维护 .....	5
5. 法律声明 .....	6

## 1. 内含物品

- Razer Blue Screen

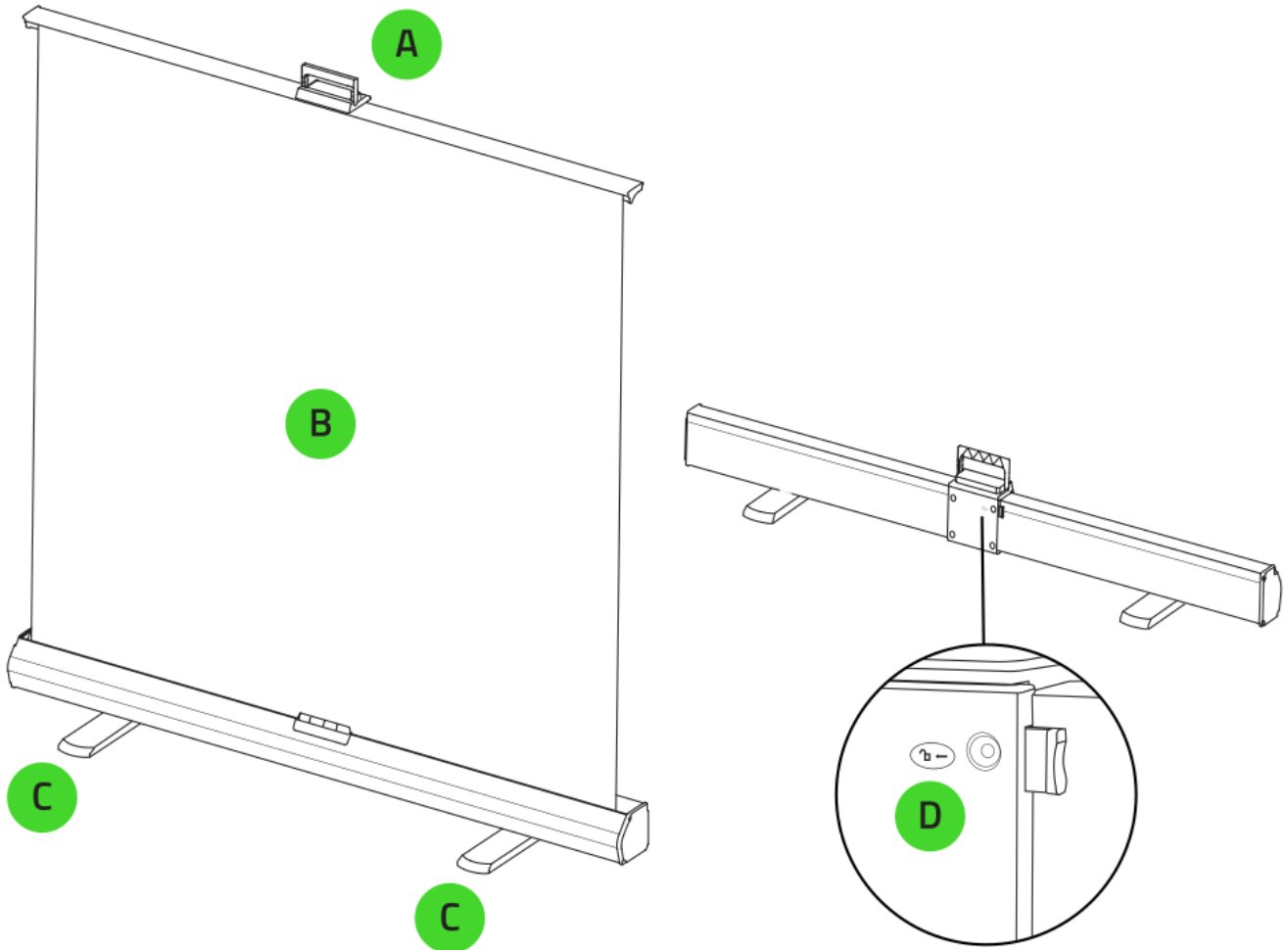

- A. 提手
- B. 高度可调的 94 英寸屏幕
- C. 简单易用的支脚
- D. 安全锁定按钮

- 重要产品信息指南

## 2. 简要介绍



注册你的产品并获得专享福利

[razerid.razer.com/cn-zh/warranty](https://razerid.razer.com/cn-zh/warranty)

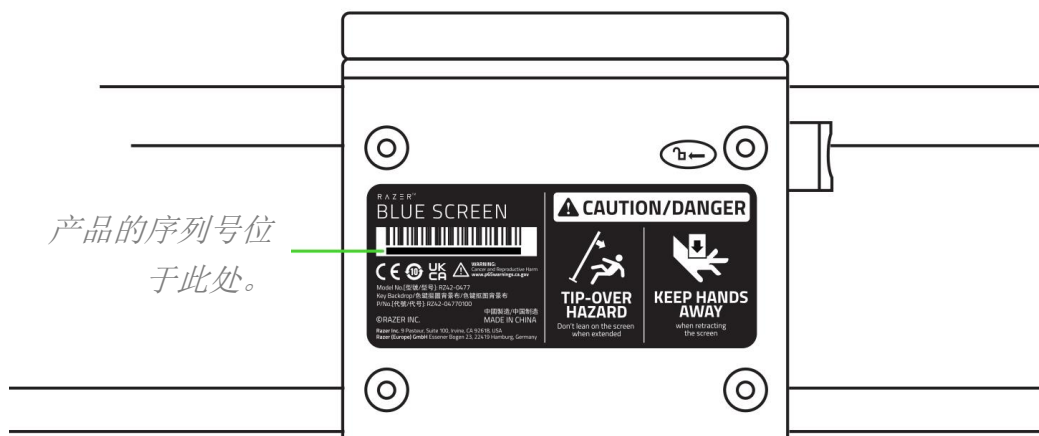

产品的序列号位  
于此。

### 3. 设置 RAZER BLUE SCREEN

#### 展开屏幕

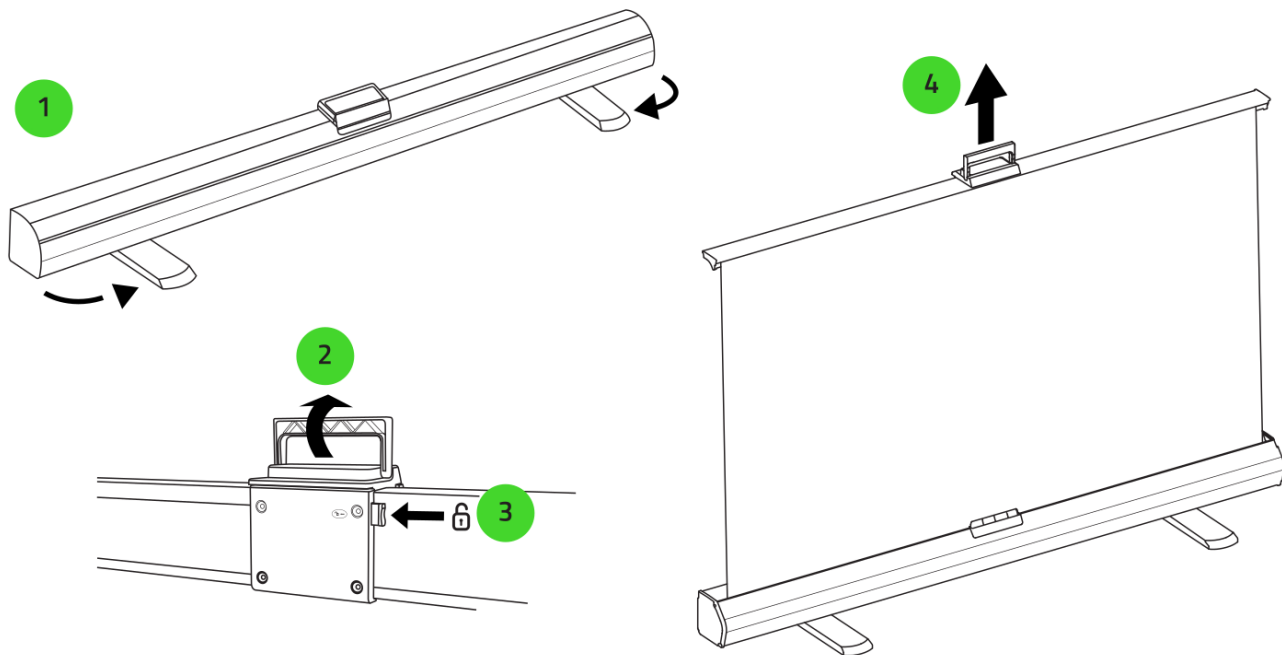

#### 收起屏幕

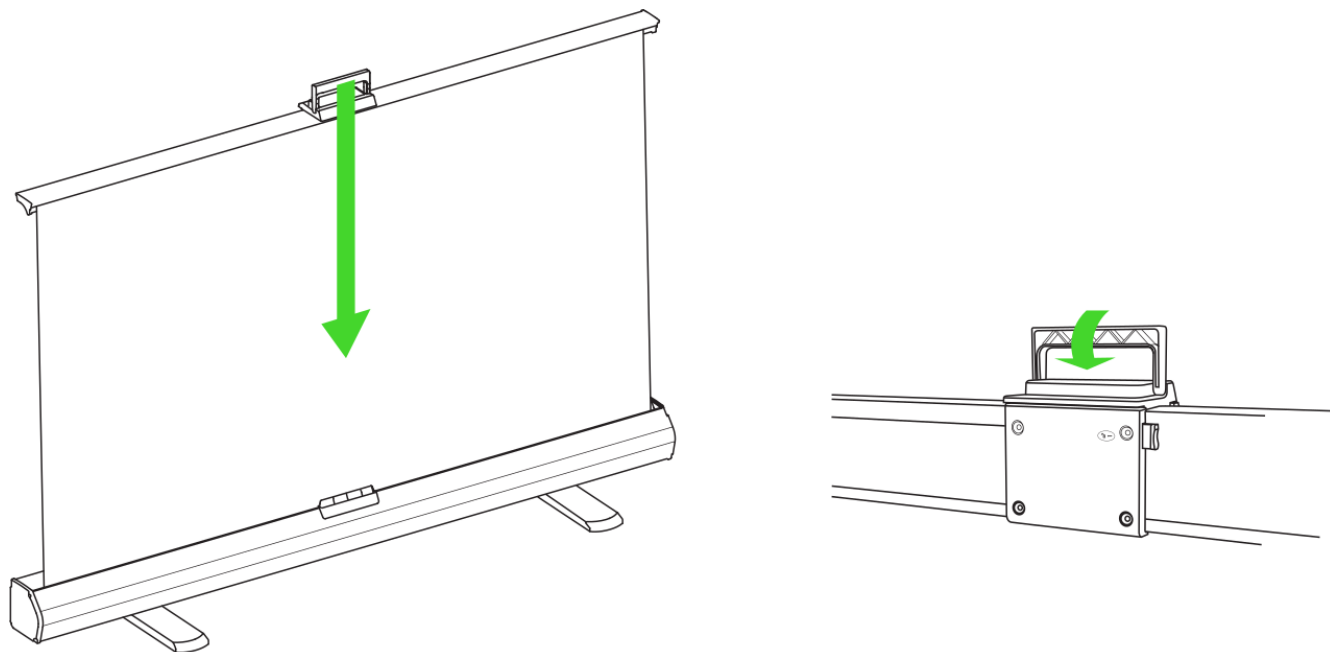

**!** 收起屏幕时，请确保两端没有障碍物，而且只能从提手处向下推，以免受伤。

---

## 4. 安全与维护

### 安全指南

为了让你在使用 Razer Blue Screen 时最大限度地确保安全，我们建议你遵循以下指引：

- 如果你无法正确使用此设备，并且无法通过疑难解答排除故障，请拨打 Razer 雷蛇服务热线或访问 [support.razer.com/cn](https://support.razer.com/cn) 以获取技术支持。
- 始终将屏幕放置在平坦稳定的表面上。
- 展开或收起屏幕时，请始终使用提手并小心操作，以免受伤。
- 展开时，请勿靠在或将任何物品挂在屏幕上（或放在其顶部）。
- 不使用和收起时，将两只支脚塞入底座下方并将设备水平存放。
- 请勿让屏幕长时间暴露在阳光直射下。
- 请勿在有强气流的区域展开屏幕，否则可能会导致屏幕在使用过程中发生倾倒或外观发生变化。
- 收起屏幕时，请确保两端没有障碍物，而且只能从提手处向下推，以免受伤。

### 维护和使用

Razer Blue Screen 只需很少的维护，就能保持最佳性能。我们建议你每月用软布清洁一次屏幕，以防止污垢积聚。切勿使用肥皂或腐蚀性清洁剂。

---

## 5. 法律声明

### 版权和知识产权信息

© 2022 Razer Inc. 保留所有权利。Razer、雷蛇、“For Gamers. By Gamers.”、“Powered by Razer Chroma”徽标、Razer 徽标、和三头蛇徽标是 Razer Inc. 及其附属公司在美国或其他国家/地区的商标或注册商标。其他所有商标都是其各自所有者的财产。所有其他商标和商品名称均为其各自所有者的财产，本文中提及的其他公司名称和产品名称可能是其各自公司的商标。实际产品可能与图片所示有所不同。

Razer Inc.（简称“Razer”）可能拥有与本高级用户指南的产品有关的版权、商标、商业秘密、专利、专利申请或其他知识产权（包括注册的和未注册的）。本高级用户指南并未向您授予此类版权、商标、专利或其他知识产权的许可权。Razer Blue Screen（下称“产品”）可能与包装或其他地方上的图片不同，请以实物为准。Razer 对这种差异或可能出现的错误概不负责。本高级用户指南所含信息如有更改，恕不另行通知。

### 有限产品质保

欲知有限产品质保最新和当前条款，请访问：[cn.razer.com/warranty](https://cn.razer.com/warranty)。

### 责任限制

由于分销、销售、转销、使用或无法使用该产品而造成的任何盈利损失、信息或数据丢失、特殊、意外、间接、惩罚性、因果性或附带损坏，Razer 均不负责。在任何情况下，Razer 所承担的责任都不超过购买产品的零售价格。

### 一般条款

这些条款应受产品购买国家/地区的法律管辖并将按该国家/地区的法律解释。如果本高级用户指南中任何条款无效或不可执行，则此类条款（无效条款或不可执行条款）应被指定为无效力或被视为剩余条款的无效条款而被排除。Razer 保留随时修订任何条款的权利，恕不另行通知。