



RAZER BLUE SCREEN

마스터 가이드

목차

1. 구성품.....	2
2. 보증 지원.....	3
3. RAZER BLUE SCREEN 설정하기.....	4
4. 안전 및 유지관리.....	5
5. 법률 용어.....	6

1. 구성품

- Razer Blue Screen

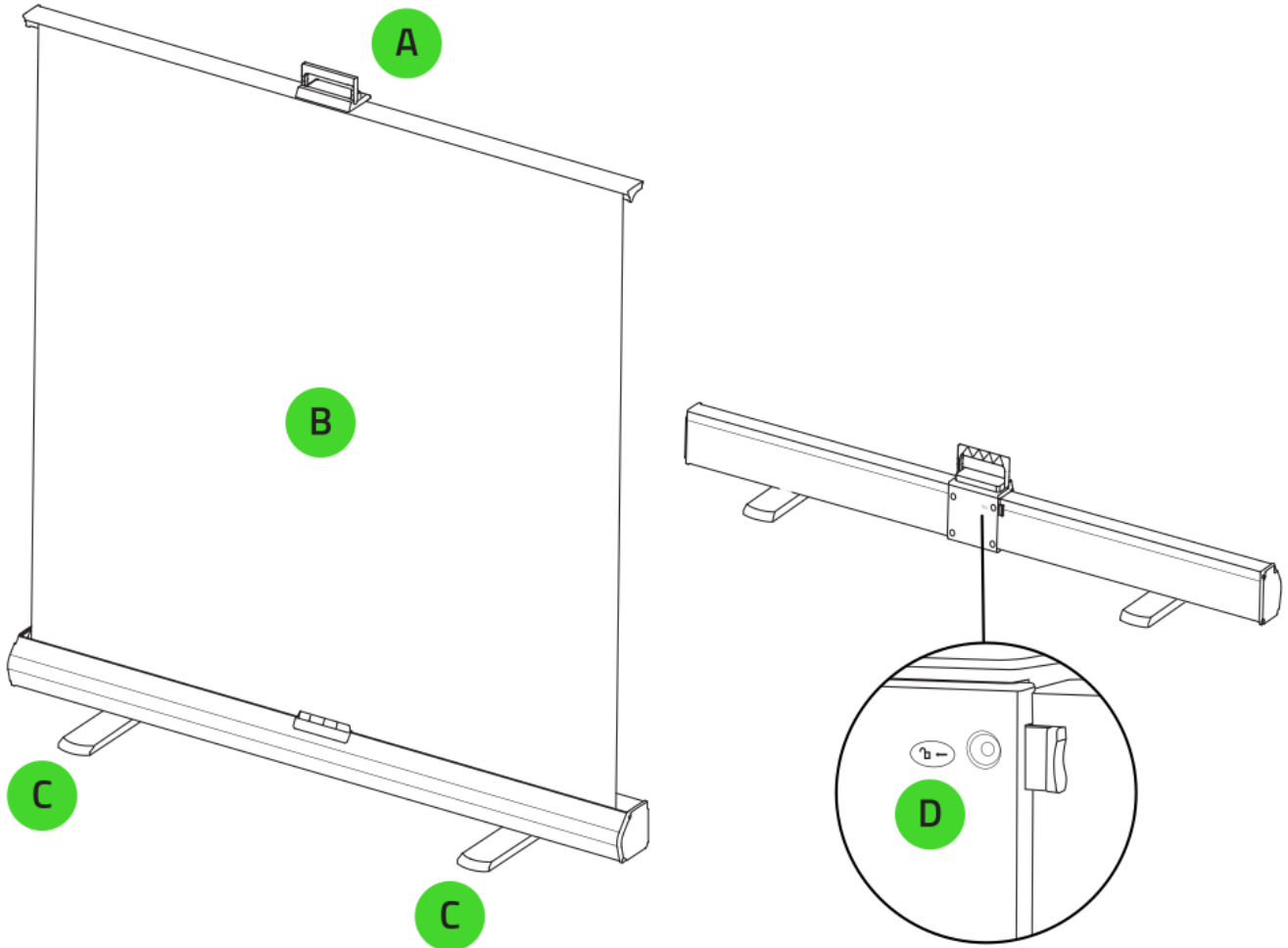

- A. 운반용 손잡이
- B. 높이 조절형 94 인치 스크린
- C. 빠른 배치를 위한 받침
- D. 안전 잠금 버튼

- 중요 제품 정보 안내

2. 보증 지원



제품을 등록하고 독점 혜택을 받으세요.

razerid.razer.com/warranty

제품 일련 번호는
여기에서 확인할
수 있습니다.

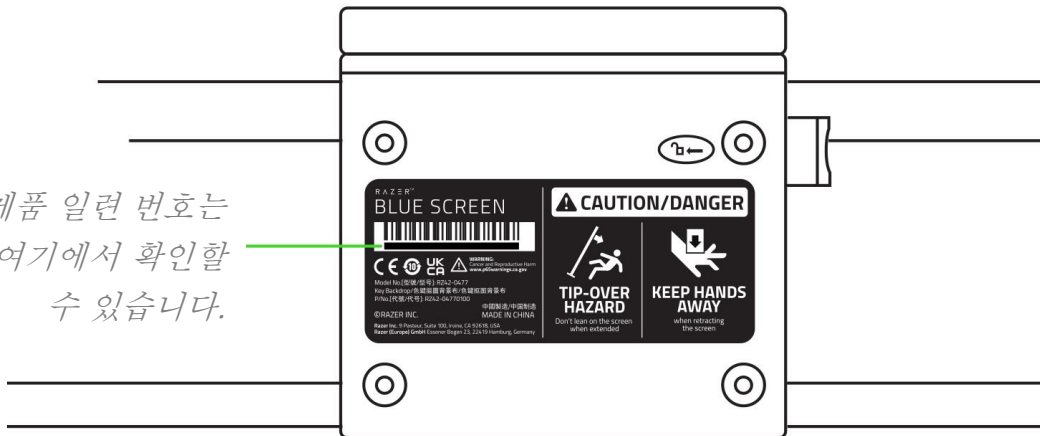

3. RAZER BLUE SCREEN 설정하기

스크린 펼치기

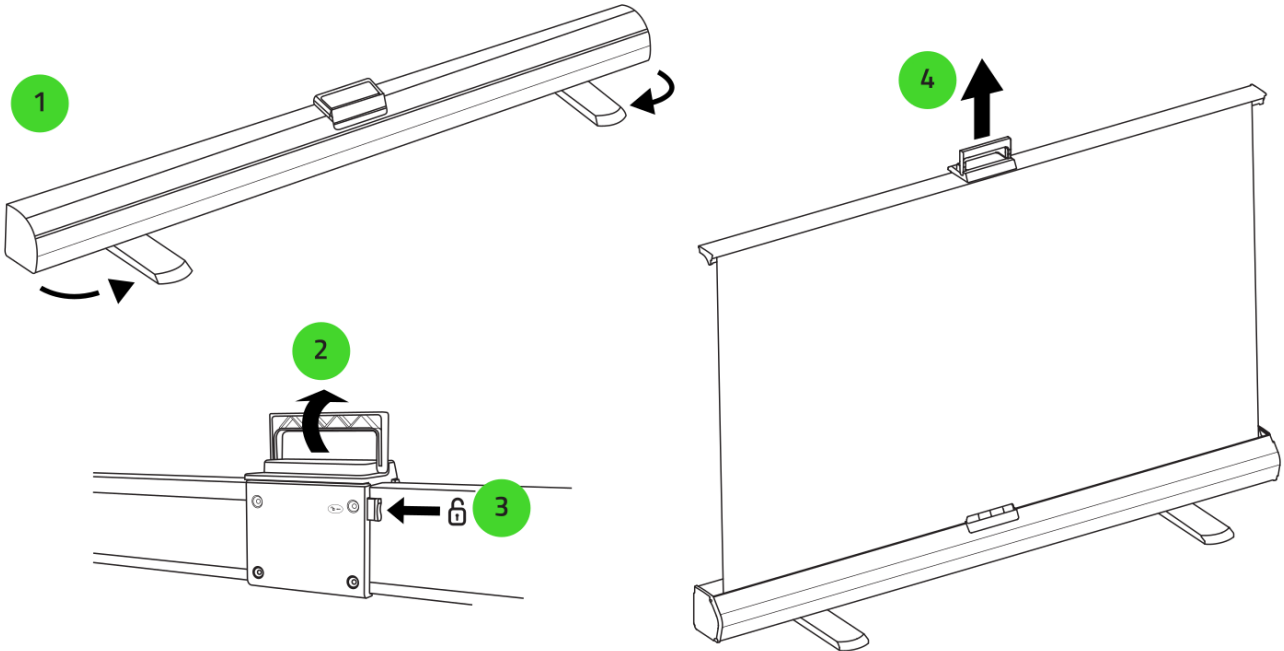

스크린 접기

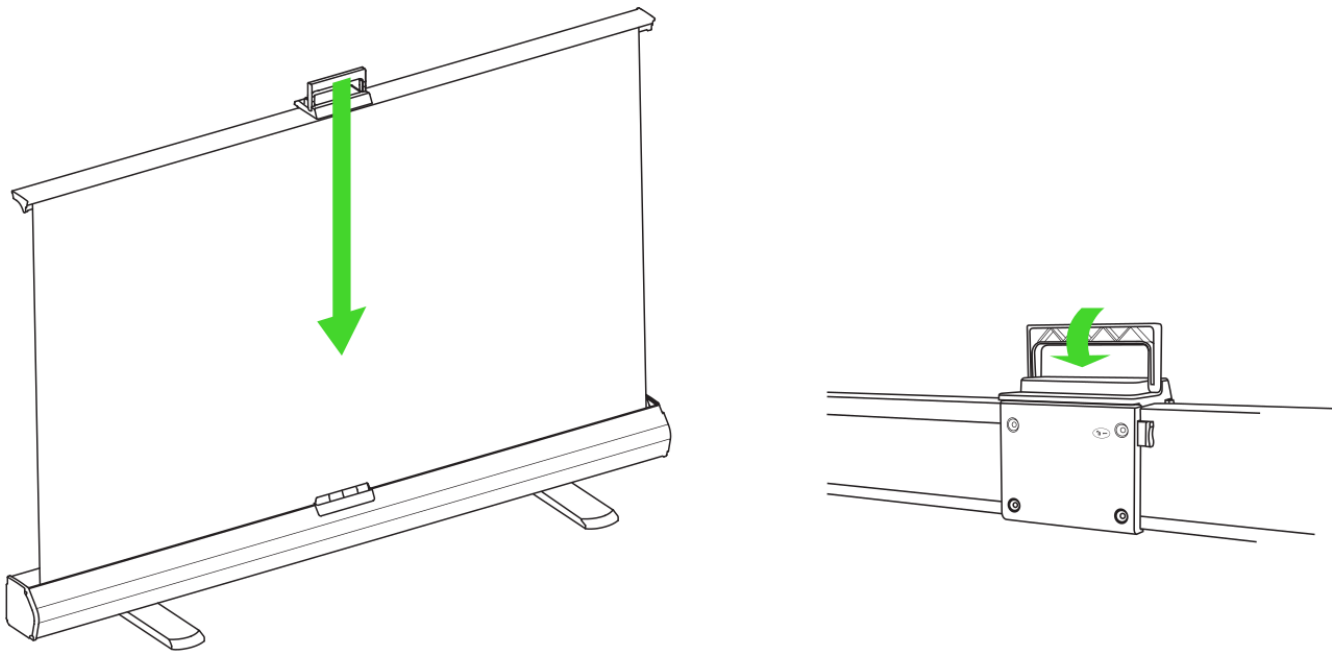

! 스크린을 접을 때 부상을 방지하기 위해 양쪽 끝에 장애물이 없는지 확인한 다음, 운반용 손잡이 쪽을 아래로 밀어내립니다.

4. 안전 및 유지관리

안전 지침

Razer Blue Screen 을 최대한 안전하게 사용하려면 다음과 같은 지침을 따르십시오.

- 기기 사용에 문제가 있거나 문제 진단으로 해결되지 않으면 Razer 핫라인으로 연락하거나 support.razer.com 을 방문하여 지원을 받으십시오.
- 항상 평평하고 안정적인 표면에 스크린을 배치하십시오.
- 스크린을 펼치거나 접을 때는 항상 운반용 손잡이를 사용하고 주의 사항을 준수하여 부상을 방지하십시오.
- 펼친 스크린 위(또는 상단)에 물건을 기대거나 부착하지 마십시오.
- 사용하지 않고 접어 둘 때는 각 받침을 베이스 아래에 놓고 기기를 수평으로 보관하십시오.
- 스크린을 장시간 동안 직사 광선에 노출하지 마십시오.
- 기류가 강한 곳에 스크린을 배치하거나 펼치지 마십시오. 사용 도중 스크린이 넘어지거나 스크린 모양에 영향을 줄 수 있습니다.
- 스크린을 접을 때 부상을 방지하기 위해 양쪽 끝에 장애물이 없는지 확인한 다음, 운반용 손잡이 쪽을 아래로 밀어내십시오.

유지관리 및 사용

Razer Blue Screen 은 최소한의 유지관리를 통해 최적의 상태를 유지할 수 있습니다. 먼지가 쌓이지 않도록 한 달에 한 번씩 부드러운 천으로 스크린을 닦는 것이 좋습니다. 비누 또는 강한 세척 용제는 사용하지 마십시오.

5. 법률 용어

저작권 및 지적 재산권 정보

©2022 Razer Inc. 판권 보유. Razer, "For Gamers. By Gamers.", "Razer Chroma" 로고는, 삼두사 로고, Razer 로고는 미국 및 다른 국가에 등록된 Razer Inc 및/또는 제휴사의 등록상표입니다. 다른 모든 상표는 해당 기업의 자산입니다. 다른 모든 상표는 해당 기업의 자산이며 여기에 언급된 기타 회사 및 제품 명은 해당 기업의 상표일 수 있습니다.

Razer Inc. (이하 "Razer") 에 본 마스터 가이드의 제품과 관련된 저작권, 상표권, 영업 비밀, 특허권, 특허 출원 또는 기타 지적 재산권 (등록 또는 비등록) 이 있을 수 있습니다. 본 마스터 가이드를 가지고 있다고 해서 그와 같은 저작권, 상표권, 특허권 또는 기타 지적 재산권에 대한 사용권이 부여되는 것은 아닙니다. 본 Razer Blue Screen (이하 "제품")은 포장 등의 사진에서 보는 것과 다를 수 있습니다. Razer 는 이러한 차이점 또는 발생할 수 있는 오류에 대해 아무런 책임이 없습니다. 이 설명서에 포함된 정보는 사전 통보 없이 변경될 수 있습니다.

제한된 제품 보증

제한된 제품 보증에 관한 현재 최신 조건을 확인하시려면 [razer.com/warranty](https://www.razer.com/warranty) 을 방문해 주십시오.

책임의 제한

Razer 는 어떠한 경우에도 제품의 배포, 판매, 재판매, 사용 또는 제품을 사용할 수 없음으로 인해 발생하는 어떠한 이익의 손실, 정보나 데이터의 손실, 기타 특수, 우발적, 간접적, 처벌적 또는 결과적이거나 부수적인 손해에 대해 책임지지 않습니다. 어떠한 경우에도 Razer 의 책임은 제품의 소매 구입 가격을 초과하지 않습니다.

일반 사항

이러한 조항은 제품을 구입한 사법 관할 구역의 법률에 따라 관할되며 해석됩니다. 여기에 있는 어떤 조항이 유효하지 않거나 재판상 강행할 수 없는 경우 그러한 조항(유효하지 않거나 강행할 수 없는 한)은 영향을 미치지 않고 배제되지만 나머지 조항은 유효합니다. Razer 는 언제나 사전 통보 없이 어떤 조건이든.