



# RAZER BLUE SCREEN

マスターガイド

# 目次

1. パッケージ内容 .....	2
2. 保証付き .....	3
3. RAZER BLUE SCREEN のセットアップ .....	4
4. 使用上の注意とメンテナンス .....	5
5. 法的権利 .....	6

---

## 1. パッケージ内容

- Razer Blue Screen

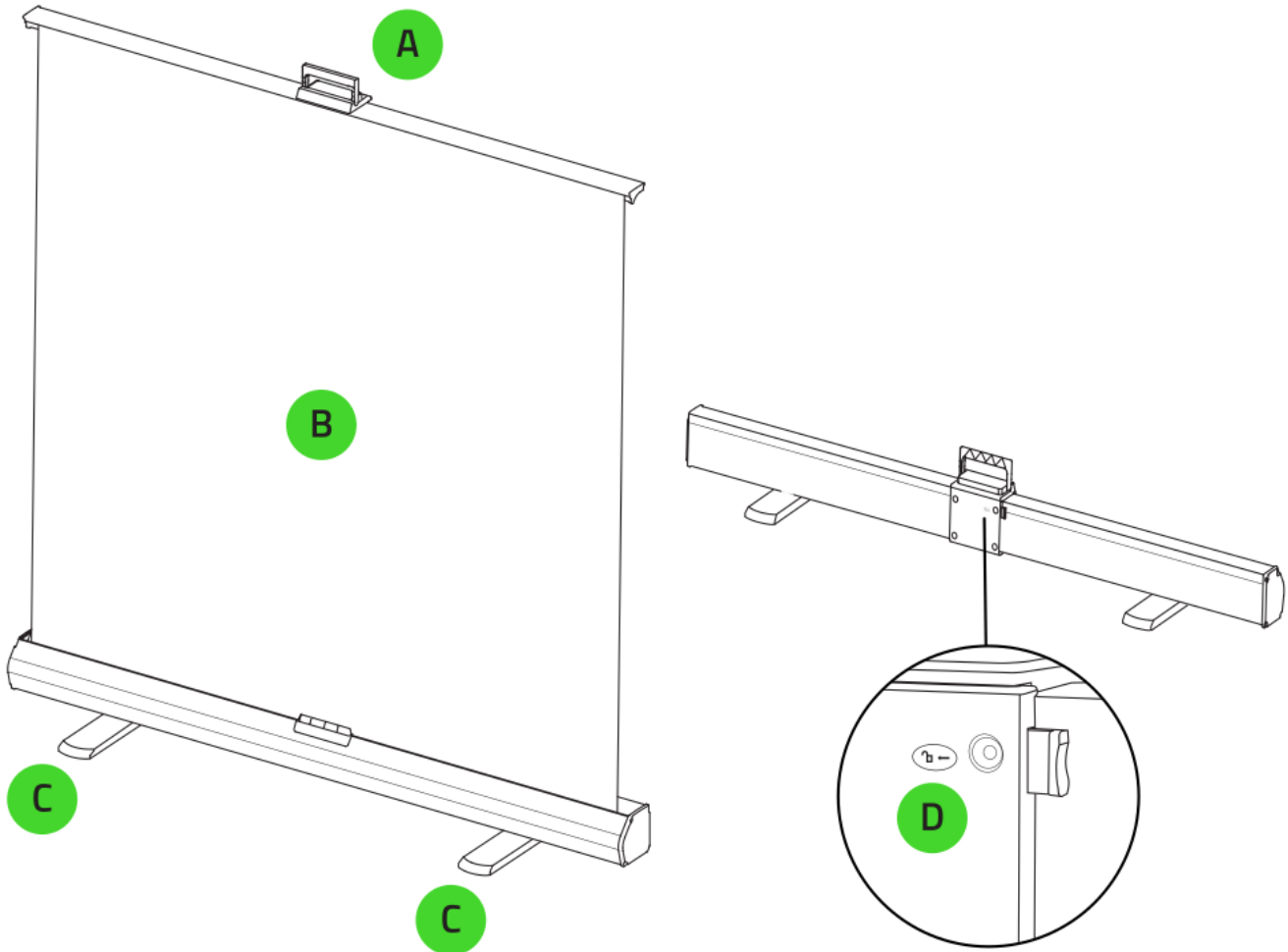

- A. 持ち運び用ハンドル
- B. 高さ調整可能な 94 インチスクリーン
- C. 簡単に組み立てできる脚部
- D. 安全ロックボタン

- 重要な製品情報ガイド

## 2. 保証付き



製品を登録して特典を手に入れましょう

[razerid.razer.com/warranty](https://razerid.razer.com/warranty)

ご使用の製品のシリアル番号は、こちらに表示されています。

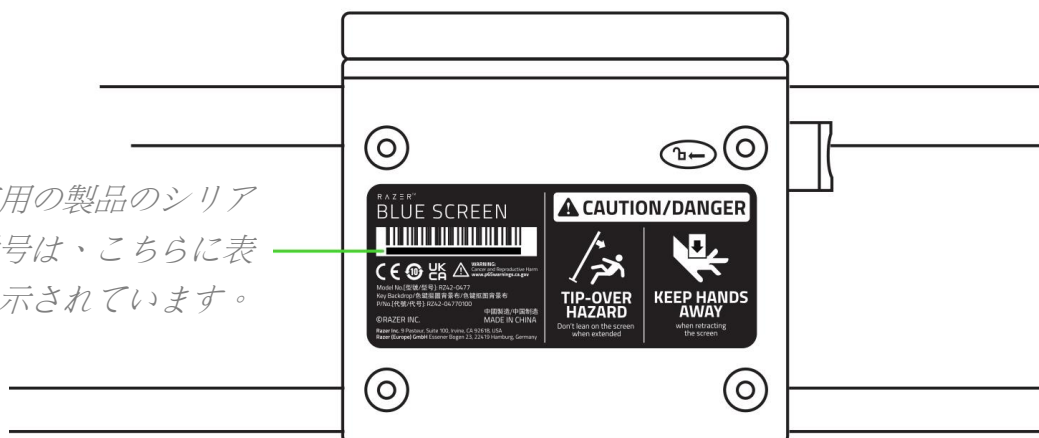

### 3. RAZER BLUE SCREEN のセットアップ

#### スクリーンの設置

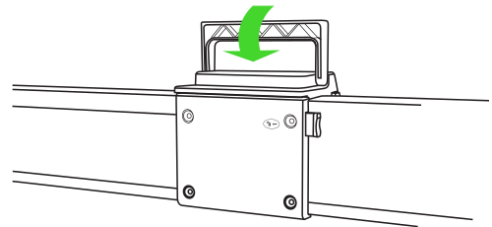
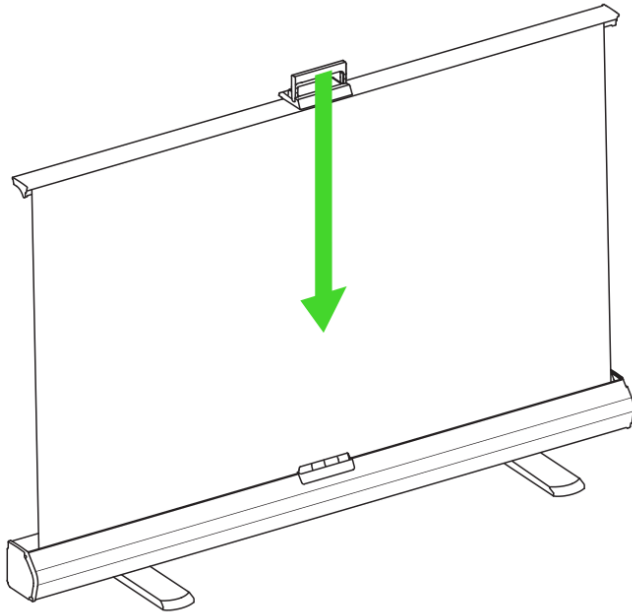

#### スクリーンの収納

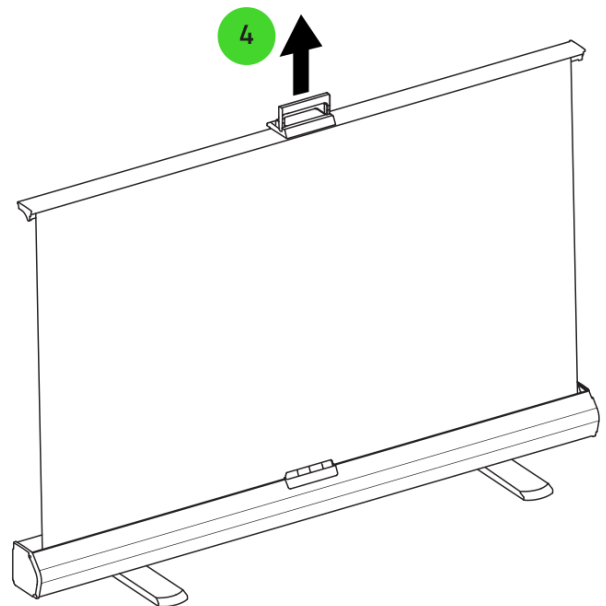
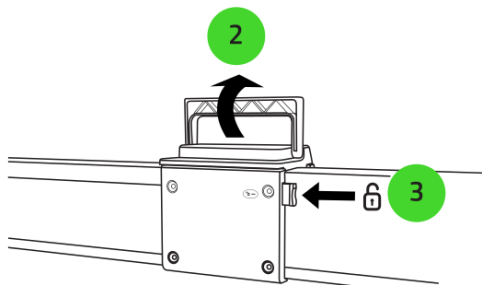
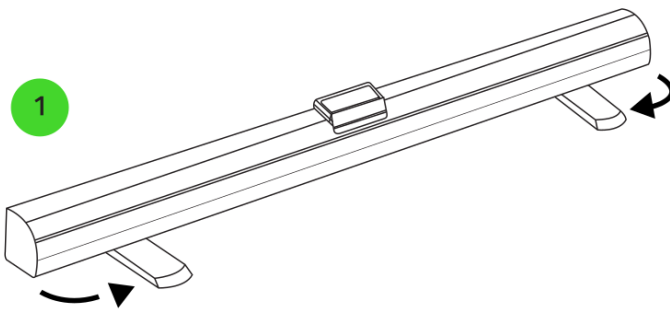

**!** スクリーン収納時は、両端に障害物がないことを確認し、怪我を防ぐために持ち運び用ハンドルを持って上げるだけにしてください。

---

## 4. 使用上の注意とメンテナンス

### 安全上のガイドライン

Razer Blue Screen の使用時に最大限の安全性を確保するため、以下のガイドラインに従うことを推奨します。

- 本製品の操作に問題が発生し、トラブルシューティングで解決できない場合は、Razer ホットラインに連絡するか、[support.razer.com](https://support.razer.com) でサポートをご依頼ください。
- スクリーンは必ず平らで安定した面に設置してください。
- スクリーンを伸ばしたり収納したりする際は必ず持ち運び用ハンドルを使用し、怪我をしないようご注意ください。
- スクリーンを伸ばした時は、スクリーン（またはその上側）にもたれかかったり、物を取り付けたりしないでください。
- 使用しないときは、脚部をベースに収納し、水平状態で保管してください。
- スクリーンを直射日光に長時間さらさないようにしてください。
- 使用中にスクリーンが倒れたり、スクリーンの見え方に影響を与える可能性があるため、強い空気の流れがある場所にスクリーンを設置したり、伸ばしたりしないでください。
- スクリーン収納時は、両端に障害物がないことを確認し、怪我を防ぐために持ち運び用ハンドルを持って下げるだけにしてください。

### メンテナンスと使い方

Razer Blue Screen を最適な状態に保つには、最低限のメンテナンスが必要です。月に一度、溜まった汚れを取り除くため、スクリーンを柔らかな布で軽く拭いてください。石鹼や刺激の強い洗剤は使わないでください。

---

## 5. 法的権利

### 著作権および知的財産権情報

Copyright © 2022 Razer Inc. All rights reserved. Razer, “For Gamers. By Gamers.”, “Razer Chroma”, Razer のロゴは、の商標, 三つ首ヘビのロゴは、Razer Inc.および/または米国あるいはその他の国にある関連会社の商標または登録商標です。その他すべての商標は、各所有者の商標または所有物です。その他すべての登録商標および商標名はそれぞれの企業の所有物であり、本書で言及されるその他の企業および製品名はそれぞれの企業の商標の場合があります。

Razer Inc. (「Razer」) は、本マスターガイドに記載されている製品に関する、著作権、商標、企業秘密、特許、特許出願、またはその他の知的財産権を（登録、未登録に関わらず）所有することができます。本マスターガイドの提供により、上述の著作権、商標、特許、または他の知的所有権の使用許諾がお客様に付与される訳ではありません。Razer Blue Screen (「製品」) は、パッケージなどに掲載された写真と異なる場合があります。Razer は、上記のような違いまたは外観上の誤りには責任を負わないものとします。本書に記載されている情報は、予告なく変更される場合があります。

### 製品の限定保証

製品の限定保証の最新かつ現行の条件については、[razer.com/warranty](https://razer.com/warranty) を参照してください。

### 法的責任の制限

いかなる場合も、Razer は、製品の流通、販売、転売、使用、または製品が使用できないことから生じる、いかなる利益損失、情報やデータの喪失、特別な、偶発的な、間接的な、懲罰的な、必然的な、または偶発的な損傷に責任を負いません。いかなる場合も、Razer 社の債務は、製品の小売購入額を超えることはないものとします。

### 一般条件

上記条件は、製品が購入された法域の法律の下で管理、解釈されるものとします。本書内のいずれかの条項が無効あるいは法的強制力がないと考えられる場合、その条項は（その条項が無効あるいは法的強制力がない限りにおいて）無効となり、残りの条項のいずれも無効になることなく、除外されるものとします。Razer 社は、いずれの条項も予告なしにいつでも。