



RAZER PANTHERA EVO

GUIA MESTRE

O **Razer Panthera Evo** é o sucessor do Razer Panthera – com botões e velocidade melhorados devido ao uso dos Switches Mecânicos Razer™, pontos de acionamento mais curtos para uma resposta ultra-rápida e uma durabilidade líder na indústria de até 30 milhões de toques. Oferece a possibilidade de modificar a arte e alternar peças para se adequar ao seu estilo de luta, e conta com uma porta de 3,5 mm para headset, oferecendo uma experiência de imersão de áudio. O layout de estilo Vewlix de 8 botões com alavanca Sanwa promete uma sensação genuína de fliperama com uma resposta melhorada.

CONTEÚDO

1. CONTEÚDO DA EMBALAGEM/REQUISITOS DO SISTEMA	3
2. REGISTRO/SUPORTE TÉCNICO	4
3. ESPECIFICAÇÕES TÉCNICAS	5
4. LAYOUT DO DISPOSITIVO	6
5. COMO CONFIGURAR O RAZER PANTHERA EVO.....	8
6. COMO USAR O RAZER PANTHERA EVO	9
7. PERSONALIZANDO O RAZER PANTHERA EVO	11
8. SEGURANÇA E MANUTENÇÃO.....	21
9. LINGUAGEM JURÍDICA.....	23

1. CONTEÚDO DA EMBALAGEM/REQUISITOS DO SISTEMA

CONTEÚDO DA EMBALAGEM

- Joystick arcade Razer Panthera Evo para PS4®
- Guia de informações importantes do produto

REQUISITOS DO SISTEMA

- PlayStation®4 ou PC* (Windows 7 e superior) com uma porta USB livre

 *A compatibilidade com PC não foi testada nem aprovada pela Sony Interactive Entertainment Inc.*

2. REGISTRO/SUPOORTE TÉCNICO

REGISTRO

Registre seu produto online em razerid.razer.com/warranty usando seu Razer ID para receber informações em tempo real sobre o estado da garantia do seu produto.

Caso ainda não tenha registrado um Razer ID, registre-se agora em razerid.razer.com para obter vários benefícios da Razer

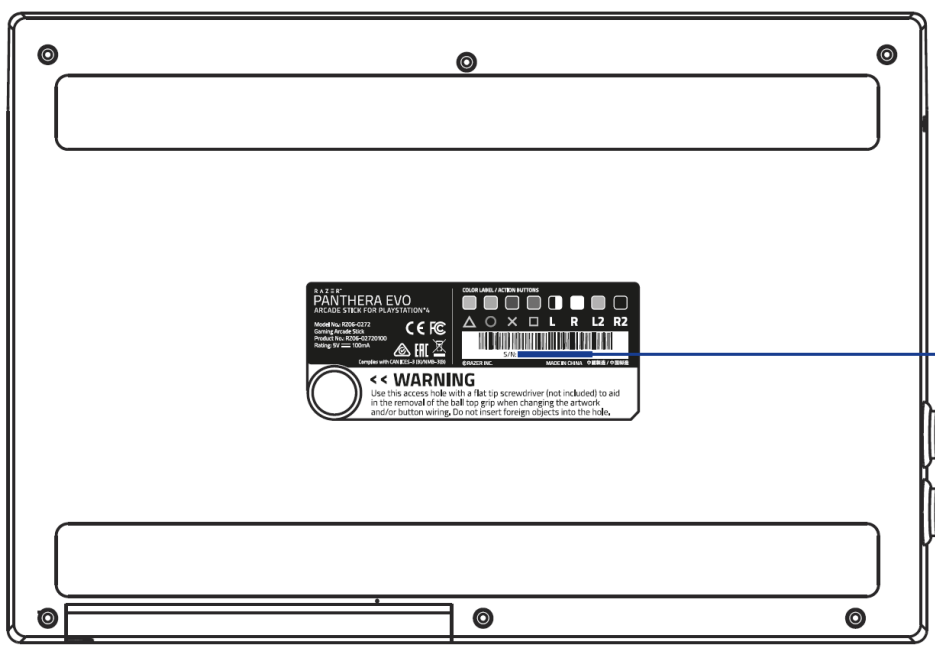

O número de série do seu produto pode ser encontrado aqui.

SUPOORTE TÉCNICO

- 1 ano de garantia limitada oferecida pelo fabricante.
- Suporte técnico online gratuito em support.razer.com

3. ESPECIFICAÇÕES TÉCNICAS

ESPECIFICAÇÕES TÉCNICAS

- Botões com Switches Mecânicos Razer™
- Personalização da arte e das cores
- Compatível com headset analógico de 3,5 mm para PS4
- Layout de estilo Vewlix de 8 botões e alavanca Sanwa
- Cabo para conexão com fio de 9,8 pés / 3 m e armazenamento para gerenciamento de cabos

DIMENSÕES E PESO APROXIMADOS

- Comprimento: 385 mm / 15,2 pol
- Largura: 260 mm / 10,2 pol
- Altura: 121 mm / 4,7 pol
- Peso: 2.1 kg / 4,6 lbs

4. LAYOUT DO DISPOSITIVO

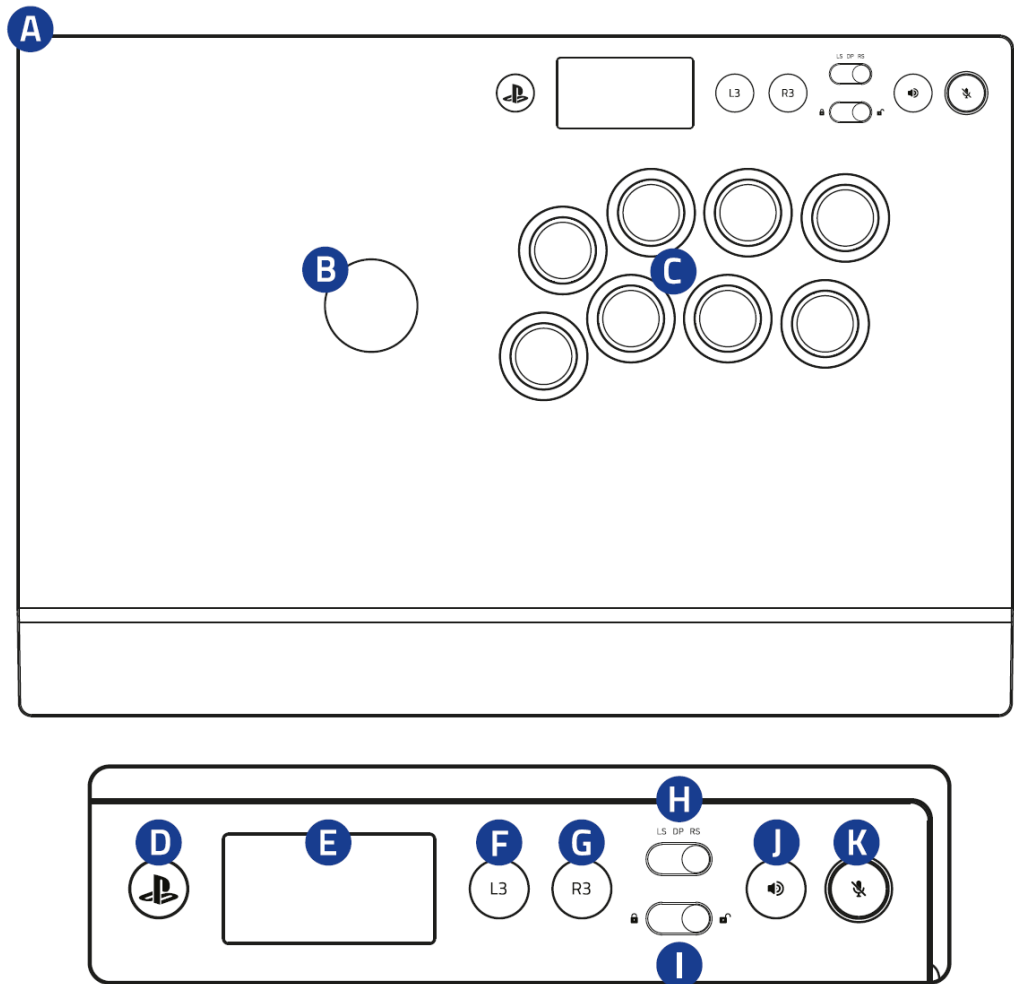

- A. Tampa com estampa intercambiável
- B. Joystick Sanwa Denshi™ autêntico com extremidade tipo bola
- C. Botões com Switches Mecânicos Razer™
- D. Botão PS
- E. Touch pad
- F. Botão L3
- G. Botão R3
- H. Chave do joystick de controle (Stick analógico esquerdo, Pad direcional, Stick analógico direito)
- I. Chave de bloqueio/desbloqueio
- J. Botão de controle de volume
- K. Botão Silenciar Microfone

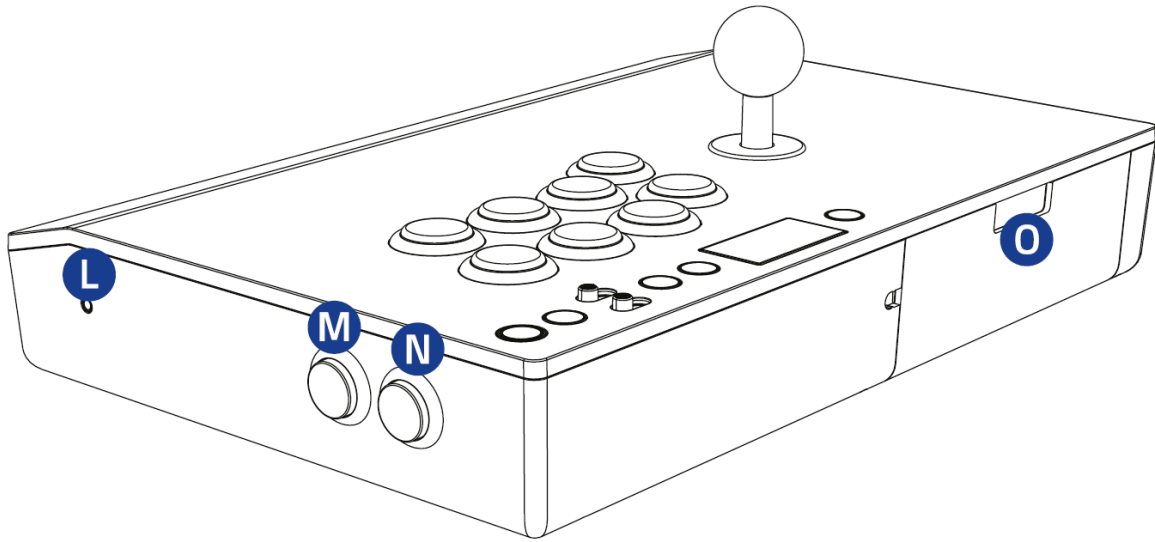

- L. Porta para headset
- M. Botão OPTIONS (Opções)
- N. Botão SHARE (Compartilhar)
- O. Compartimento para cabo

5. COMO CONFIGURAR O RAZER PANTHERA EVO

1. Abra o compartimento para cabo e retire o cabo USB do Razer Panthera Evo.

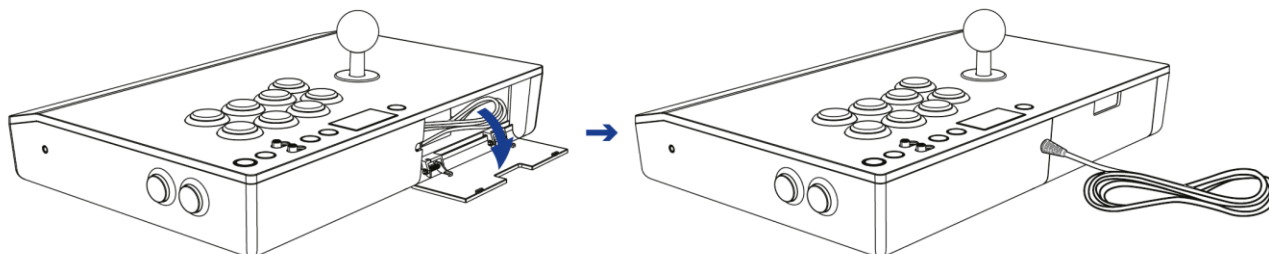

2. Conecte o Razer Panthera Evo à porta USB do seu PlayStation®4.

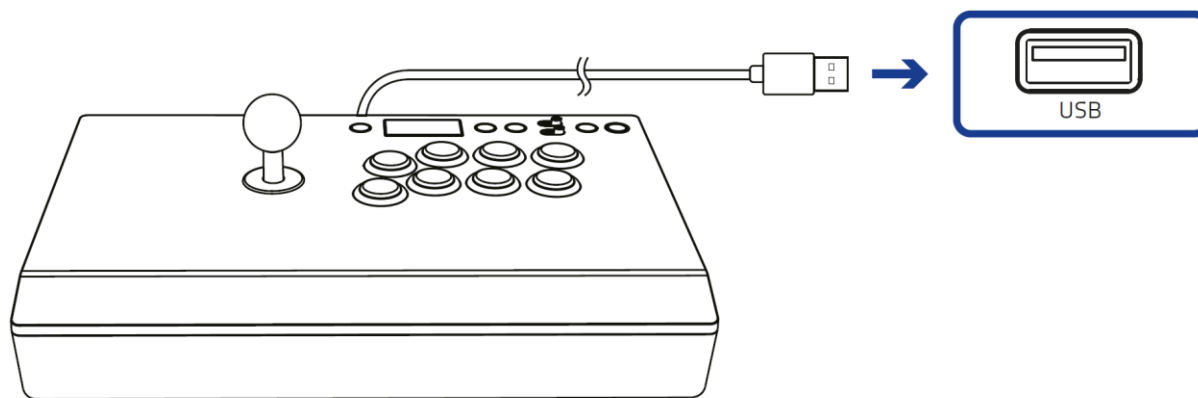

3. Pressione o botão PS e seu Razer Panthera Evo já estará pronto para usar.



6. COMO USAR O RAZER PANTHERA EVO

CHAVE DO JOYSTICK DE CONTROLE

Use a Chave do Joystick de Controle para alterar a função de controle do joystick para Stick analógico esquerdo (LS), Pad direcional (DP) ou Stick analógico direito (RS).

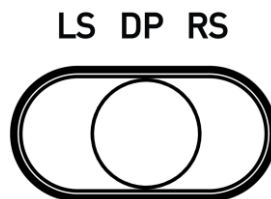

CHAVE DE BLOQUEIO/DESBLOQUEIO

Ao configurar esta chave em Bloqueio (🔒), os botões SHARE (Compartilhar), OPTIONS (Opções) e PS serão desativados.

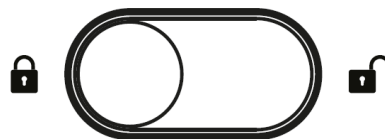

BOTÃO DE CONTROLE DE VOLUME DE ÁUDIO

Pressione o botão de Controle de Volume de Áudio para alterar os níveis de volume da porta para headset. Você também pode pressionar e segurar o botão de Controle de Volume de Áudio e mover rapidamente o joystick para cima ou para baixo para respectivamente aumentar ou diminuir o volume de áudio da porta para headset. Quando o volume da porta para headset atingir suas configurações mais baixa ou mais alta, você ouvirá um som de notificação.



BOTÃO SILENCIAR MICROFONE

O botão Silenciar Microfone permite que você silencie ou ative o microfone do headset conectado à porta para headset. O botão Silenciar Microfone se acenderá em vermelho quando o microfone do headset conectado estiver silenciado.



7. PERSONALIZANDO O RAZER PANTHERA EVO

REMOVENDO O MANETE DE BOLA E ALTERANDO A ARTE

1. Remova os parafusos na parte inferior do Razer Panthera Evo usando uma chave de fenda Philips (não incluída).

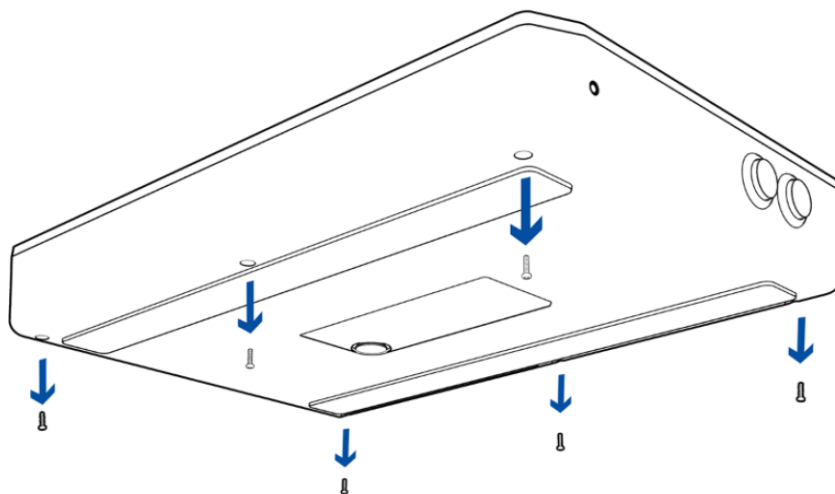

2. Incline o joystick para o lado, pegue uma chave de fenda de ponta plana (não incluída) e segure a ponta plana firmemente na cabeça do parafuso encontrado dentro do orifício de acesso.

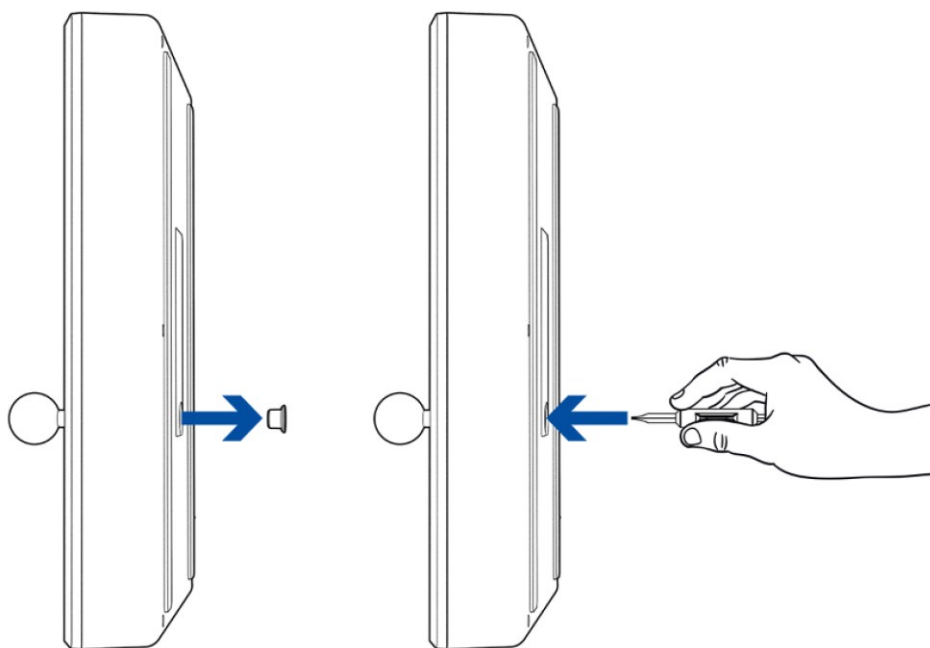

3. Enquanto segura a chave de fenda de ponta plana, gire o manete de bola no sentido anti-horário até que ele seja totalmente removido do eixo do joystick; depois remova a tampa do eixo e a proteção contra poeira do joystick.

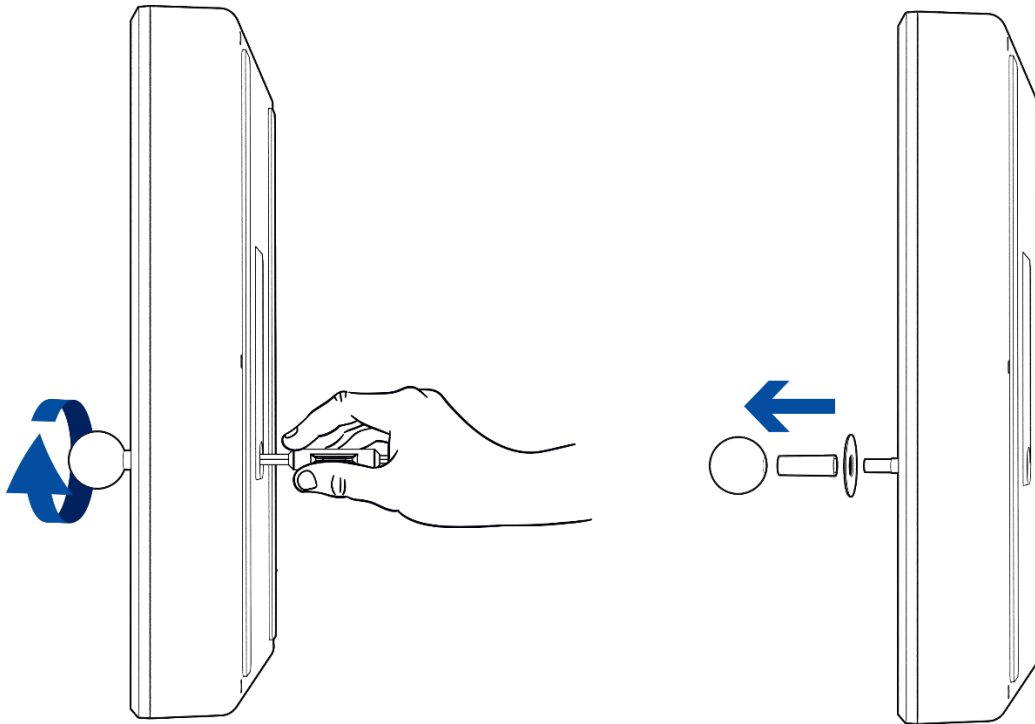

4. Coloque o joystick em uma superfície plana e, em seguida, remova o parafuso da tampa da placa.

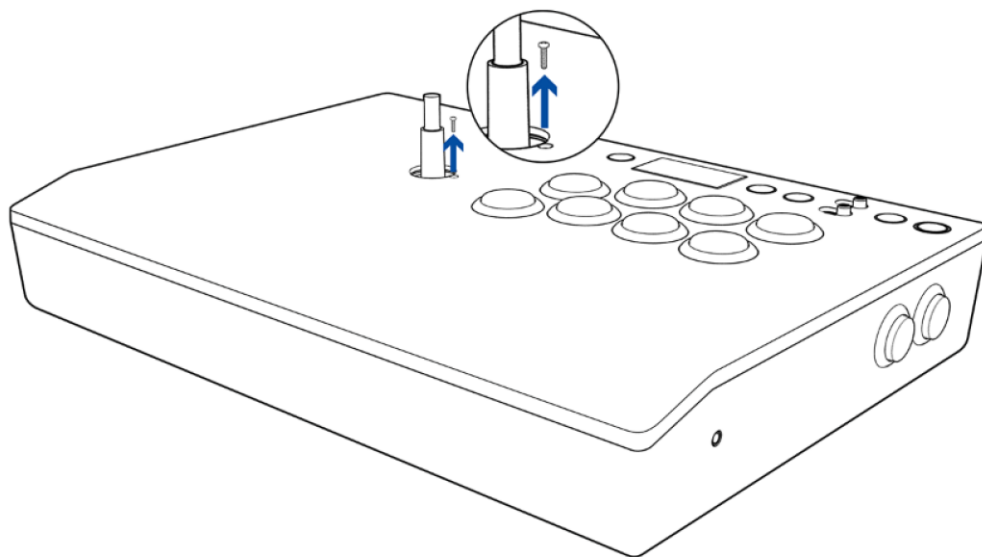

5. Remova a tampa da placa e a arte.

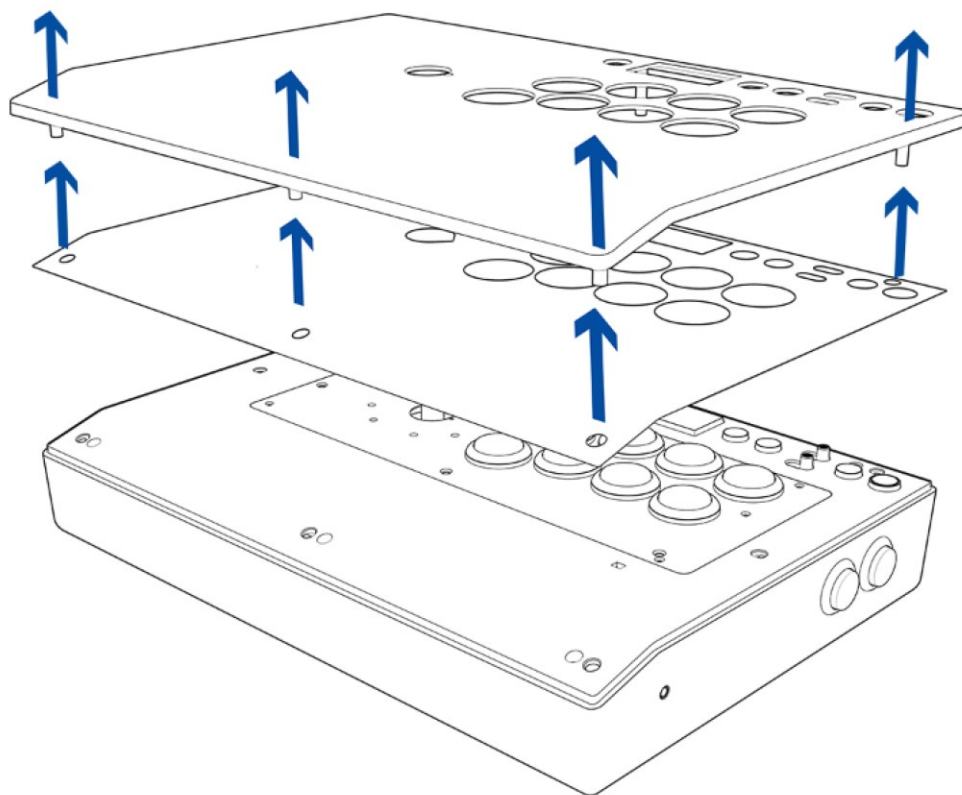

6. Alinhe e coloque sua arte personalizada* sobre o Razer Panthera Evo.

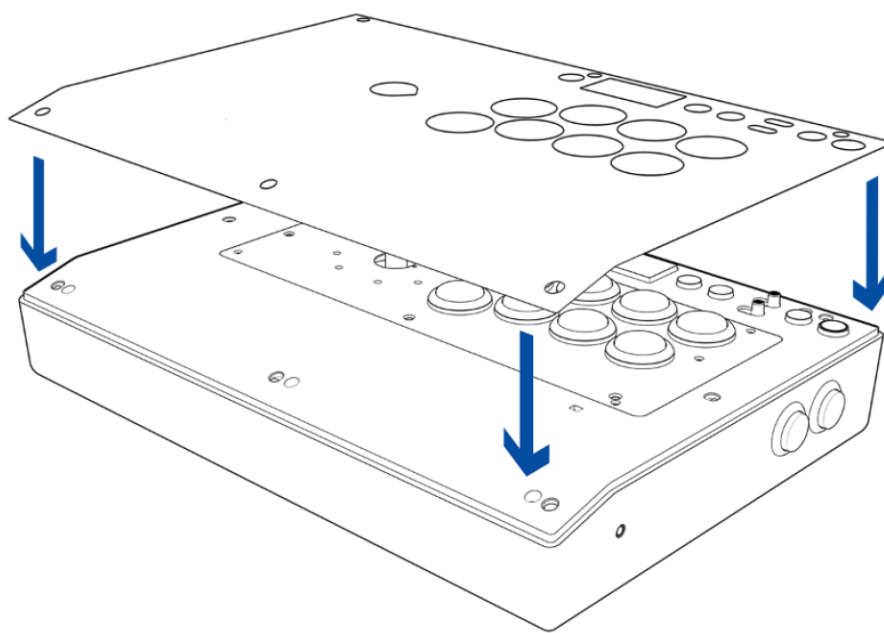

7. Coloque a tampa da placa no joystick, aperte o parafuso para segurá-la no lugar e, em seguida, recoloca a tampa do eixo e a proteção contra poeira do joystick.

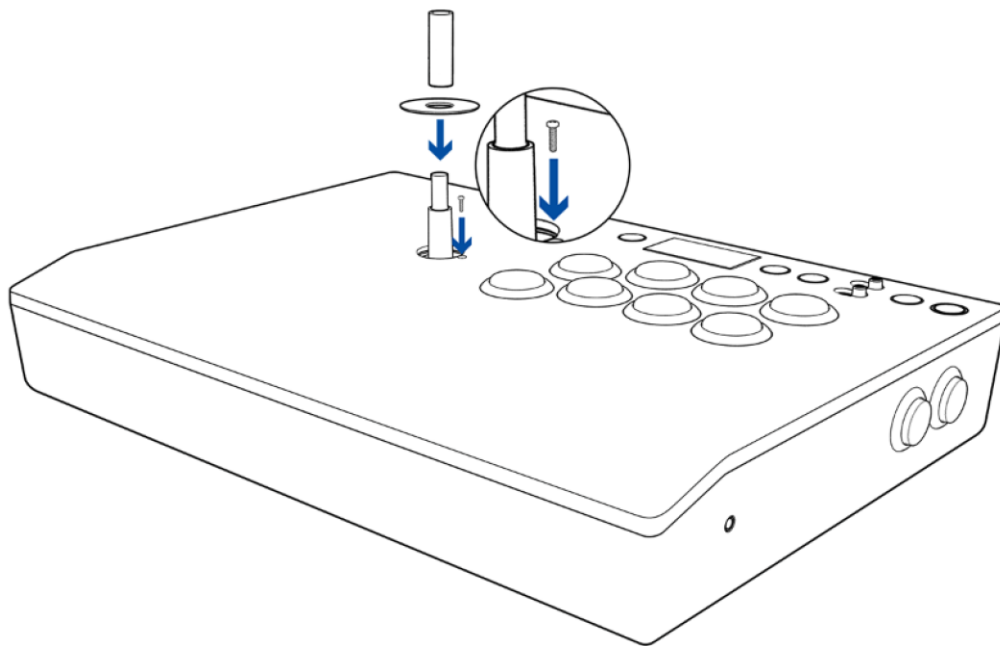

8. Enquanto segura a ponta plana firmemente na cabeça de parafuso dentro do orifício de acesso com uma chave de fenda de ponta plana, gire o manete de bola no sentido horário para fixá-lo no lugar.

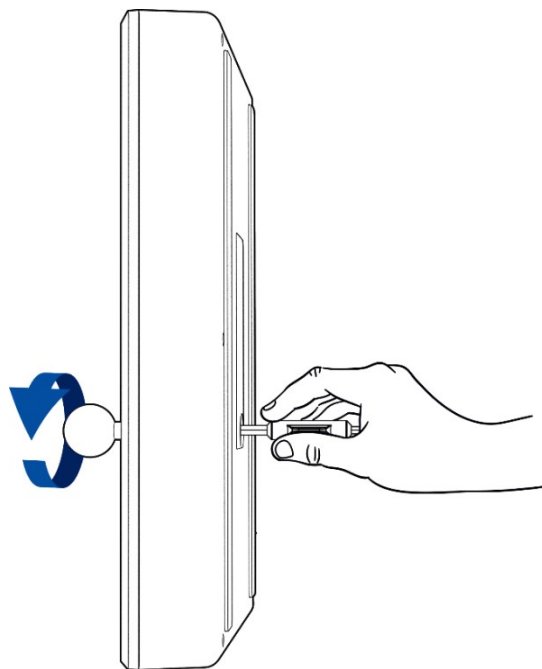

9. Recoloque os parafusos inferiores do Razer Panthera Evo.

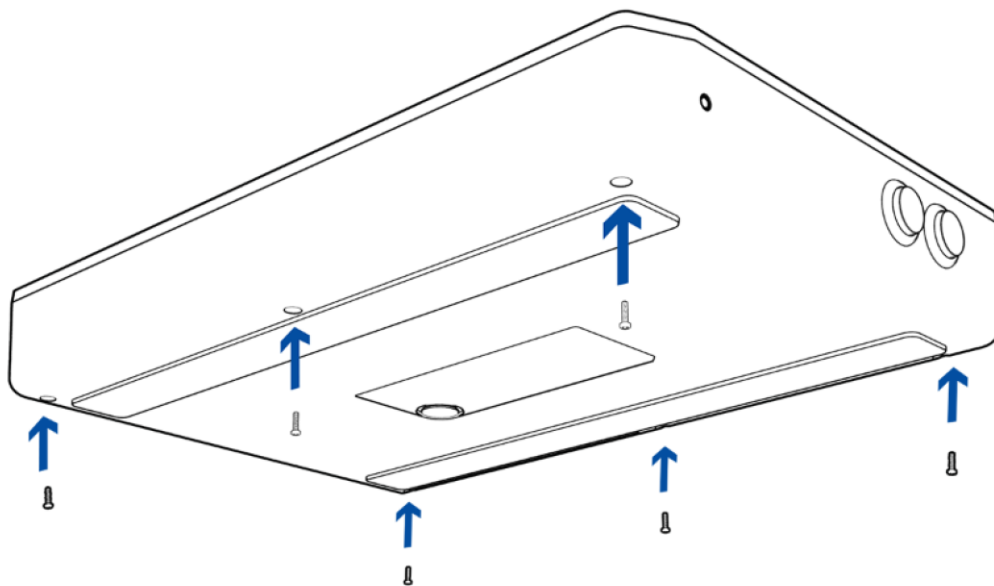

PERSONALIZANDO OS BOTÕES DE AÇÃO

i Antes de continuar, certifique-se de ter removido completamente os parafusos inferiores, a tampa da placa e a arte do joystick.

1. Coloque o Razer Panthera Evo sobre uma superfície plana.
2. Remova os parafusos da tampa do compartimento usando uma chave de fenda Philips (não incluída).

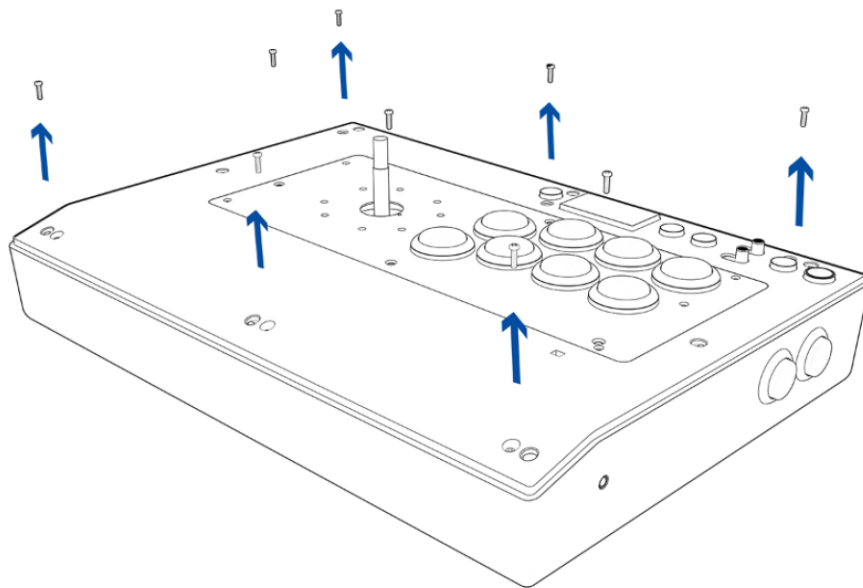

3. Levante a tampa do compartimento para a direita e use a outra mão para apoiá-la levemente. Os botões de ação e cabos estão agora acessíveis.

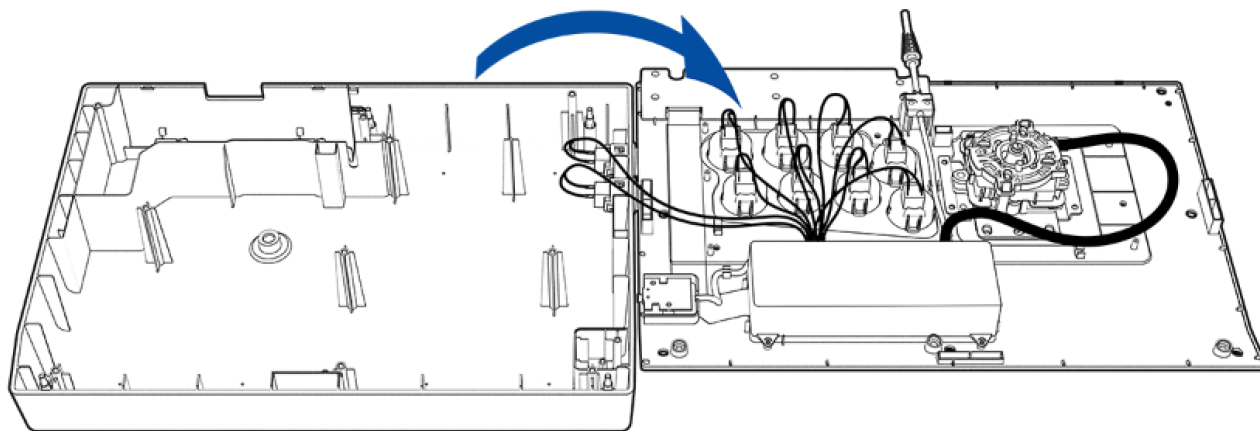

4. Segure com cuidado cada uma das pequenas abas nos cabos Quick Disconnect (QD) para removê-los facilmente do botão de ação.

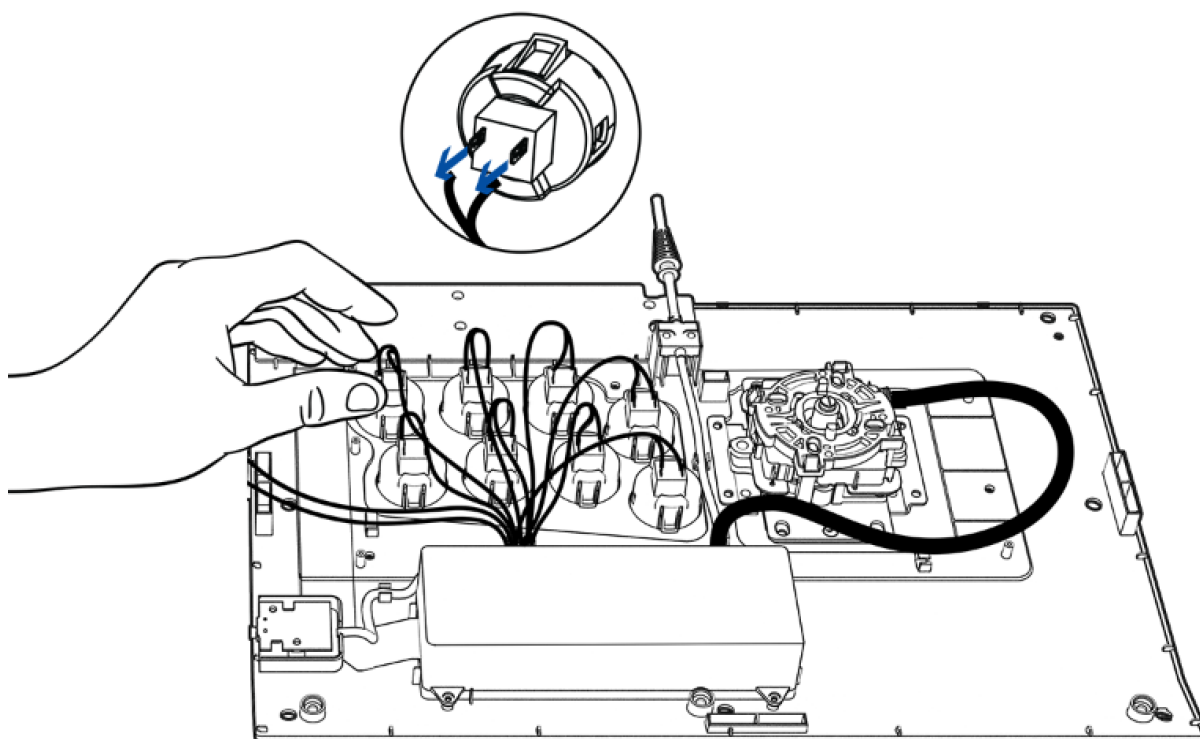

5. Enquanto segura o prendedor do botão de ação, empurre com cuidado o botão para fora. Você pode usar uma chave de fenda para apertar os prendedores mais facilmente se necessário.

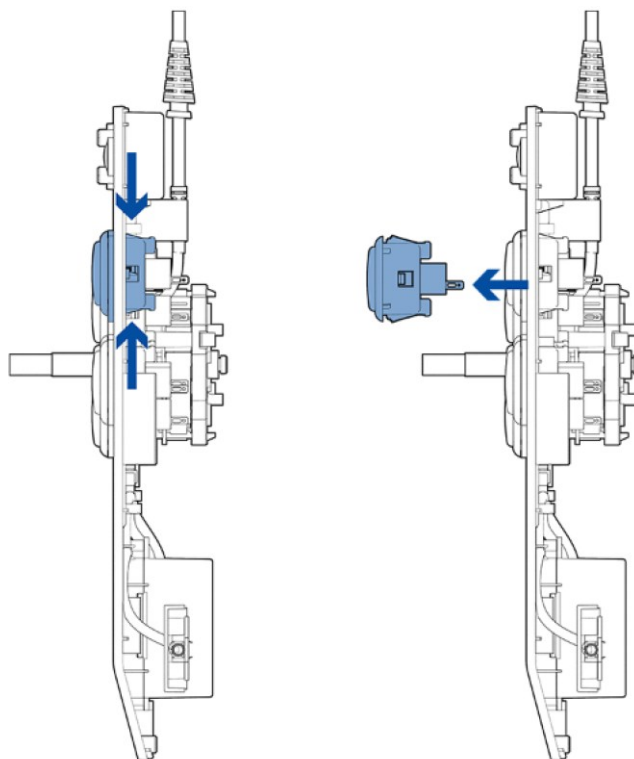

6. Repita os passos 4 e 5 para todos os botões de ação que você deseja mudar.
7. Insira os botões de ação desejados ou as capas de botões* nos slots disponíveis.

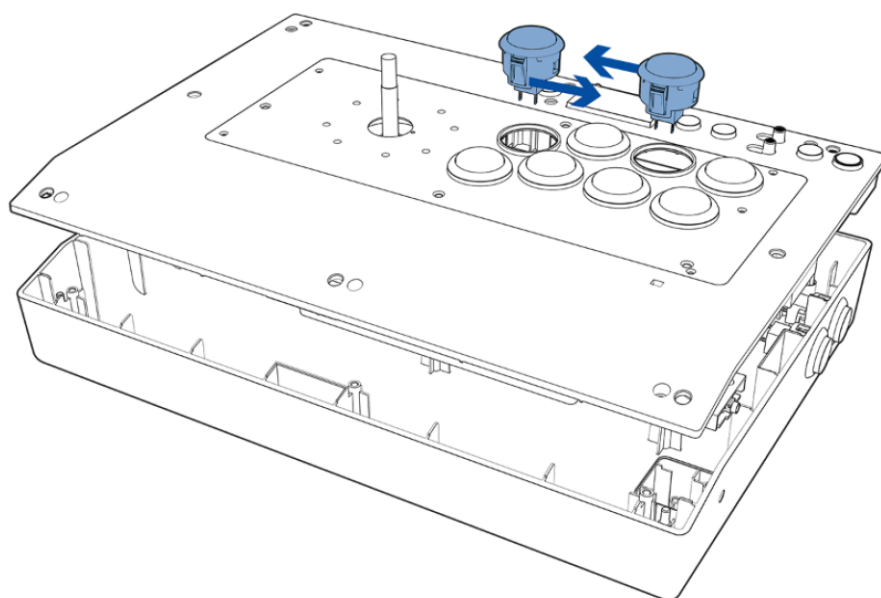

8. Recoloque os cabos nos botões de ação e verifique se todos os cabos estão conectados corretamente.

i Ao recolocar os cabos, observe a cor correta de cada par de cabos, conforme indicado na etiqueta do Razer Panthera Evo. Você pode optar por trocar as fiações de um botão de ação por outros botões de ação, se preferir.

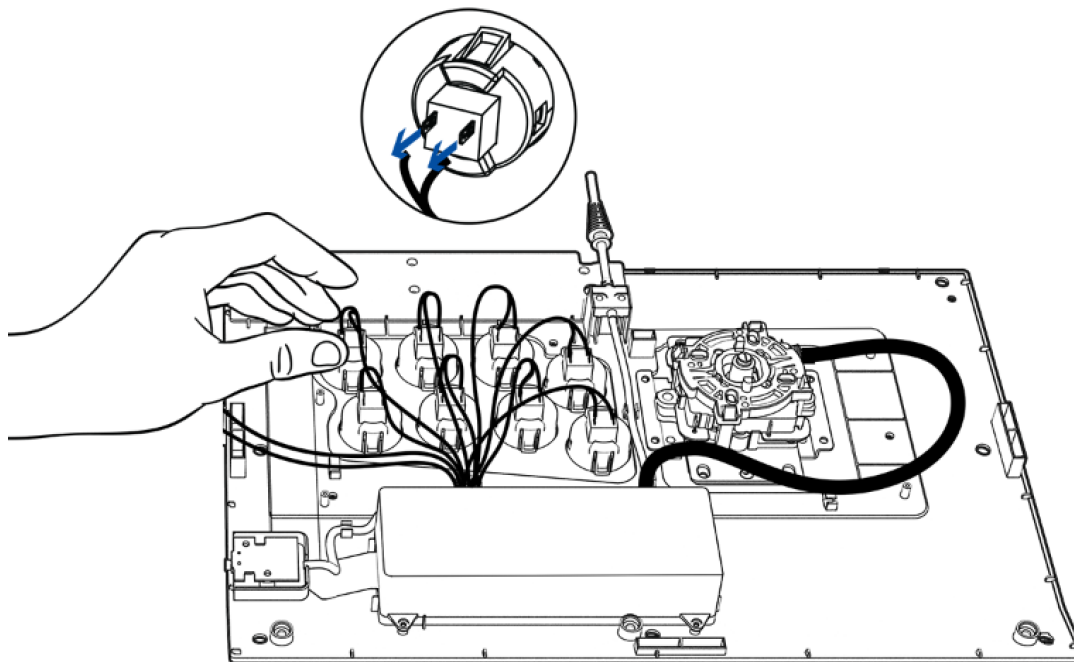

9. Alinhe e coloque a tampa do compartimento e recoloque os parafusos.

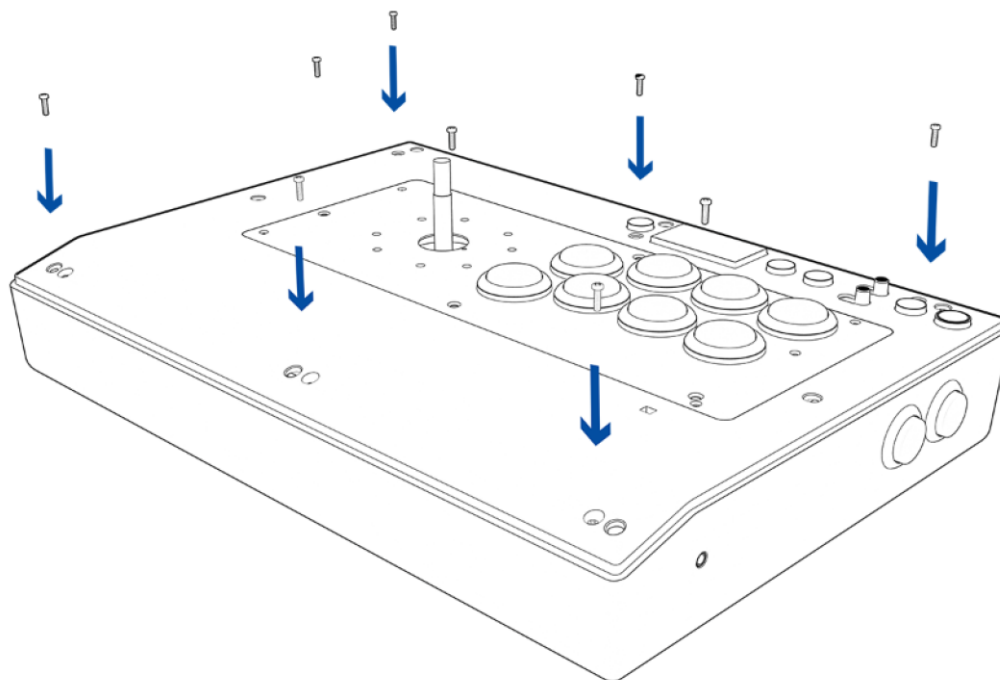

10. Coloque a arte e a tampa da placa no joystick, aperte o parafuso para segurá-lo no lugar e, em seguida, recoloca a tampa do eixo e a proteção contra poeira do joystick.

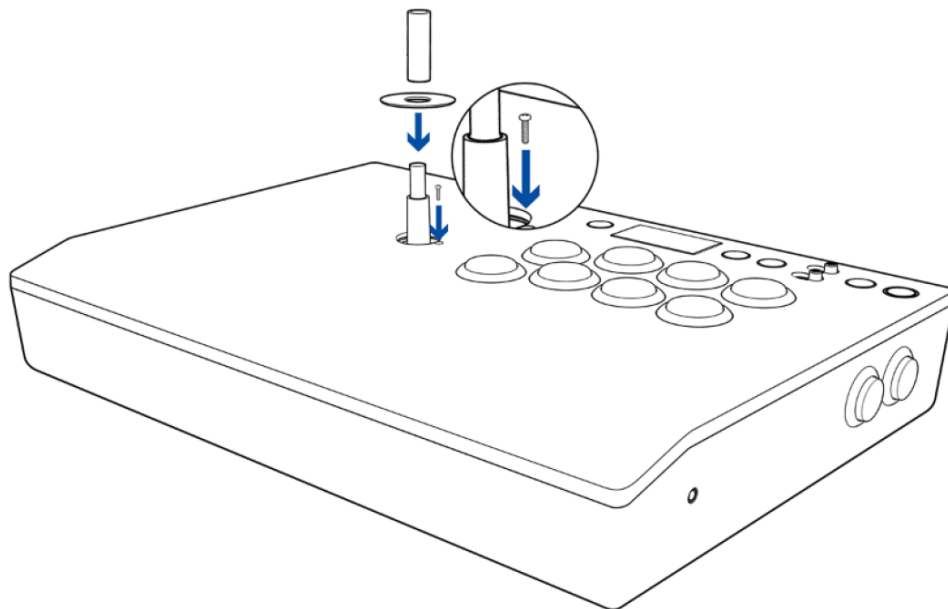

11. Enquanto segura a ponta plana firmemente na cabeça do parafuso dentro do orifício de acesso com uma chave de fenda de ponta plana, gire o manete de bola no sentido horário para fixá-lo no lugar.

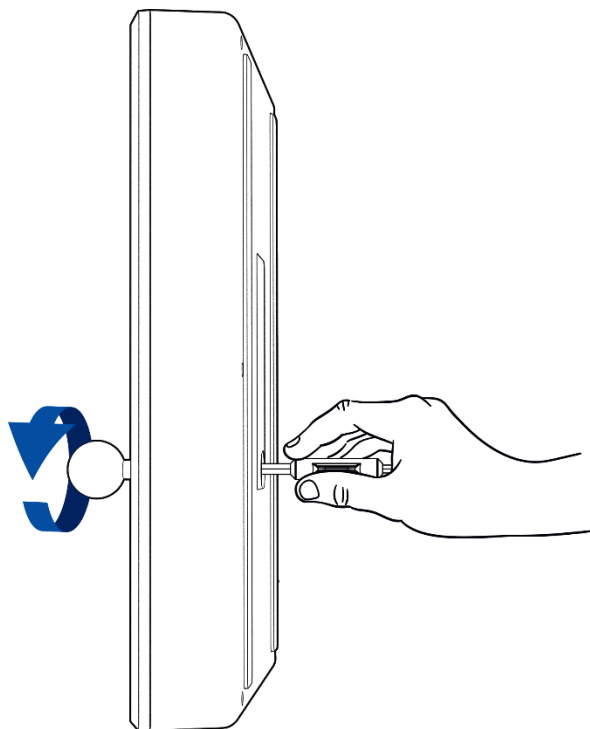

12. Recoloque os parafusos inferiores do Razer Panthera Evo.

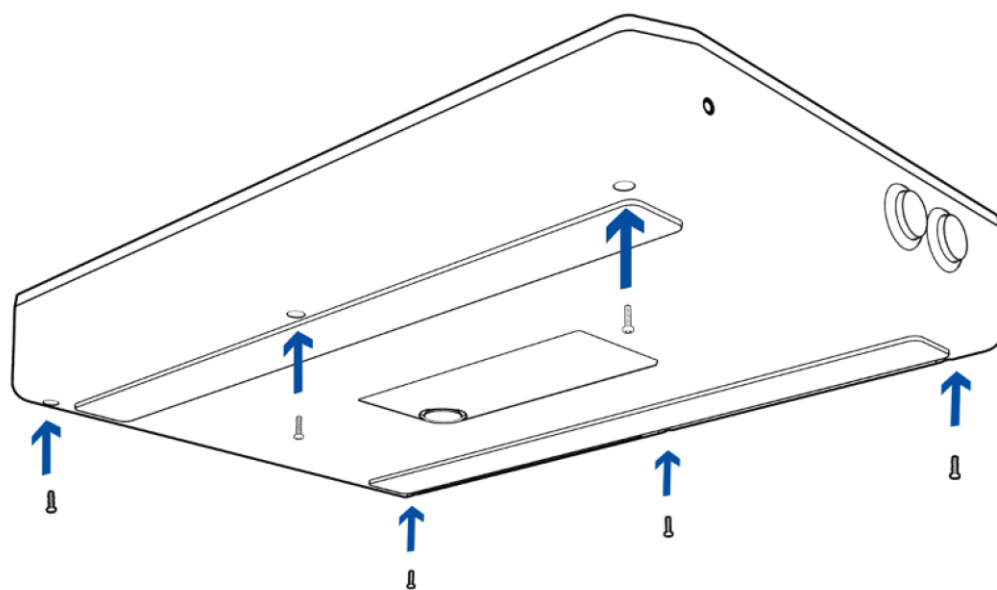

8. SEGURANÇA E MANUTENÇÃO

DIRETRIZES DE SEGURANÇA

Caso tenha problemas ao usar o dispositivo adequadamente e a solução de problemas não for suficiente para resolvê-los, desconecte o dispositivo e entre em contato com a linha direta da Razer ou dirija-se ao site support.razer.com para obter suporte.

Não desmonte o dispositivo (isso invalida a garantia) e não tente consertá-lo por conta própria ou usá-lo em situações de carregamento anormal de corrente.

Mantenha o dispositivo longe de líquidos ou umidade. Opere o dispositivo somente dentro das temperaturas indicadas de 0°C (32°F) a 40°C (104°F). Caso a temperatura exceda esta variação, desconecte e desligue o dispositivo para que a temperatura se estabilize em um nível ideal.

CONFORTO

Pesquisas mostram que longos períodos de movimento repetitivo, posição inadequada de periféricos de computador, postura incorreta e maus hábitos podem estar associados ao desconforto físico e à lesão de nervos, tendões e músculos. Seguem abaixo algumas diretrizes para evitar lesões e garantir o conforto ideal ao usar o Razer Panthera Evo.

1. Posicione o Razer Panthera Evo diretamente à sua frente e num raio de fácil alcance.
2. Ajuste a altura da cadeira e da mesa para que o Razer Panthera Evo fique na altura ou abaixo da altura do cotovelo.
3. Mantenha os pés apoiados, a postura ereta e os ombros relaxados.
4. Durante o jogo, relaxe o pulso e mantenha-o reto. Se você realiza as mesmas tarefas manuais repetidamente, tente não curvar, estender ou torcer as mãos por longos períodos.
5. Não apoie os pulsos em superfícies rígidas por muito tempo. Use um apoio para descansar os pulsos enquanto estiver jogando.
6. Não sente na mesma posição o dia inteiro. Levante-se, afaste-se de sua mesa e faça exercícios para alongar braços, ombro, pescoço e pernas.

Se você sentir algum desconforto físico durante o uso do teclado, como dor, torpor ou formigamento nas mãos, pulsos, cotovelos, ombros, pescoço ou costas, consulte um médico qualificado imediatamente.

MANUTENÇÃO E USO

O Razer Panthera Evo requer manutenção mínima para se manter em excelentes condições. Recomendamos a retirada do dispositivo da porta USB e sua limpeza uma vez por mês, utilizando um pano macio ou cotonete com um pouco de água morna para evitar o acúmulo de sujeira. Não utilizar sabão ou produtos de limpeza abrasivos.

9. LINGUAGEM JURÍDICA

INFORMAÇÕES SOBRE DIREITOS AUTORAIS E PROPRIEDADE INTELECTUAL

©2025 Razer Inc. Todos os direitos reservados. Razer, o logotipo da cobra com três cabeças, o logotipo Razer, "For Gamers. By Gamers." e o logotipo "Powered by Razer Chroma" são marcas comerciais ou marcas comerciais registradas da Razer Inc. e/ou de empresas afiliadas nos Estados Unidos ou em outros países.

", "PlayStation", and "ΔΟΧΩ" are trademarks or registered trademarks of Sony Interactive Entertainment LLC.

SANWA is a trademark of Sanwa Denshi Co., Ltd.

Windows and the Windows logo are trademarks of the Microsoft group of companies. All other trademarks are the property of their respective owners.

A Razer Inc. ("Razer") pode ser detentora de direitos autorais, marcas comerciais, segredos comerciais, patentes, aplicações de patentes ou outros direitos de propriedade intelectual (registrados ou não) referentes ao produto citado neste guia. O fornecimento deste guia não concede a você licença sobre qualquer direito autoral, marca comercial, patente ou direito de propriedade intelectual, seja qual for. O Razer Panthera Evo (o "Produto") pode diferir das imagens apresentadas na embalagem ou em outros contextos. A Razer não assume qualquer responsabilidade por tais diferenças nem por quaisquer erros que possam aparecer. As informações contidas neste guia estão sujeitas a alteração sem aviso prévio.

GARANTIA LIMITADA DO PRODUTO

Para obter os termos atuais e mais recentes da Garantia Limitada do Produto, visite razer.com/warranty.

LIMITAÇÃO DE RESPONSABILIDADE

Em nenhuma circunstância a Razer será responsável por qualquer perda de lucro, de informações ou de dados, danos especiais, acidentais, indiretos, indenizatórios ou provenientes de qualquer modo de distribuição, venda, revenda, uso ou incapacidade de uso do Produto. Em nenhuma circunstância a responsabilidade da Razer ultrapassará o valor de compra do Produto no varejo.

GERAL

Estes termos serão regidos pela legislação da jurisdição na qual o Produto foi adquirido e serão interpretados segundo ela. Se qualquer termo neste manual for julgado inválido ou inexecutável, então tal termo (enquanto inválido ou inexecutável) será considerado sem efeito e excluído, sem invalidar quaisquer termos remanescentes. A Razer reserva-se o direito de emendar qualquer termo a qualquer momento e sem aviso prévio.