



RAZER OPUS

GUIA PRINCIPAL

Apresentamos nossos Fones de Ouvido sem fio com Certificação THX® equipados com tecnologia avançada de cancelamento ativo de ruídos (ANC). Vivencie um som puro em alta fidelidade com zero distrações para todas as suas formas de entretenimento onde quer que você vá.

# CONTEÚDO

1. CONTEÚDO DA EMBALAGEM / DO QUE VOCÊ PRECISA.....	3
2. NÓS LHE DAMOS COBERTURA.....	6
3. ESPECIFICAÇÕES TÉCNICAS .....	7
4. PRIMEIROS PASSOS .....	8
5. USANDO O RAZER OPUS.....	10
6. SEGURANÇA E MANUTENÇÃO.....	16
7. INFORMAÇÕES LEGAIS .....	17

---

## 1. CONTEÚDO DA EMBALAGEM / DO QUE VOCÊ PRECISA

### CONTEÚDO DA EMBALAGEM

- Razer Opus

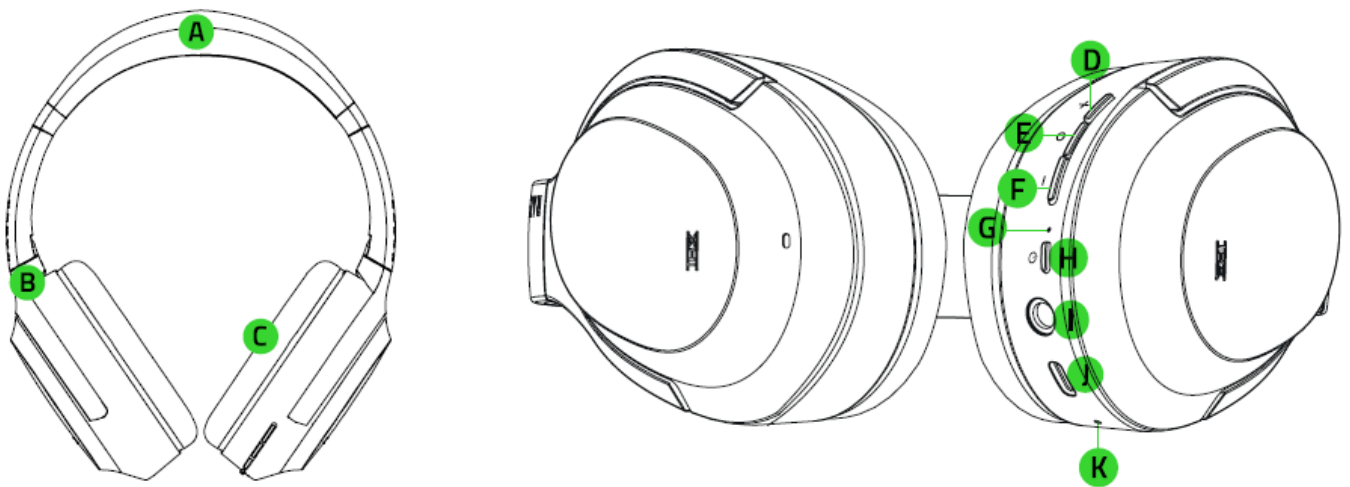

- A. Tiara acolchoada ajustável em couro sintético
- B. Design com conchas circum-auriculares giratórias
- C. Almofadas auriculares em couro sintético aveludado com espuma viscoelástica
- D. Botão Aumentar volume
- E. Botão Multifuncional / Central
- F. Botão Diminuir volume
- G. Indicador de status
- H. Botão Liga/Desliga
- I. Conector de áudio de 3,5 mm
- J. Porta Tipo C
- K. Diafragma do microfone

- Estojo de transporte *premium*

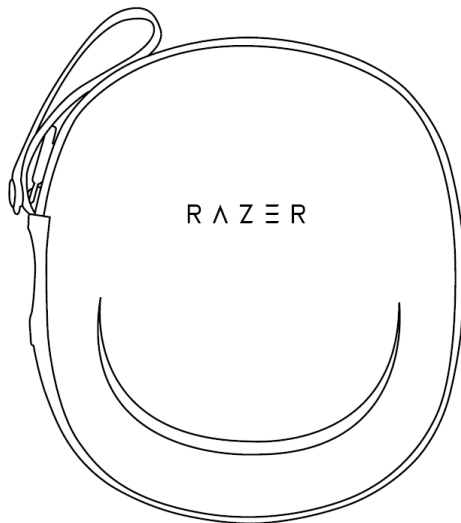

- Cabo de áudio de 3,5 mm

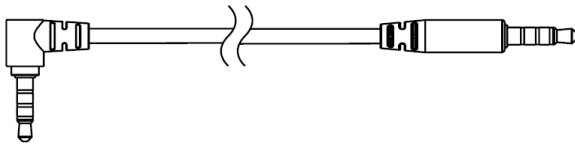

- Cabo de carregamento Tipo C para Tipo A

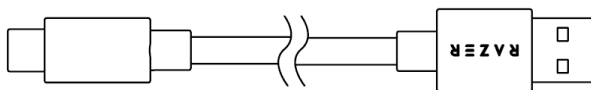

- Adaptador de fone de ouvido para avião

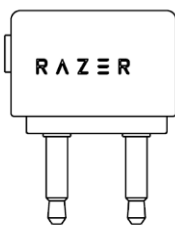

## **DO QUE VOCÊ PRECISA**

### **REQUISITOS DO PRODUTO**

- [Modo sem fio] Dispositivos com conectividade Bluetooth
- [Modo com fio] Dispositivos com conector para fone de ouvido de 3,5 mm

### **REQUISITOS DO APLICATIVO MÓVEL**

- Dispositivo iOS ou Android com conectividade Bluetooth
- Conexão com a Internet para a instalação do aplicativo

---

## 2. NÓS LHE DAMOS COBERTURA

Você tem um ótimo dispositivo em suas mãos, o mesmo inclui garantia limitada com cobertura de 2 anos. Agora, maximize seu potencial e ganhe benefícios exclusivos da Razer registrando-se em [razerid.razer.com](https://razerid.razer.com)

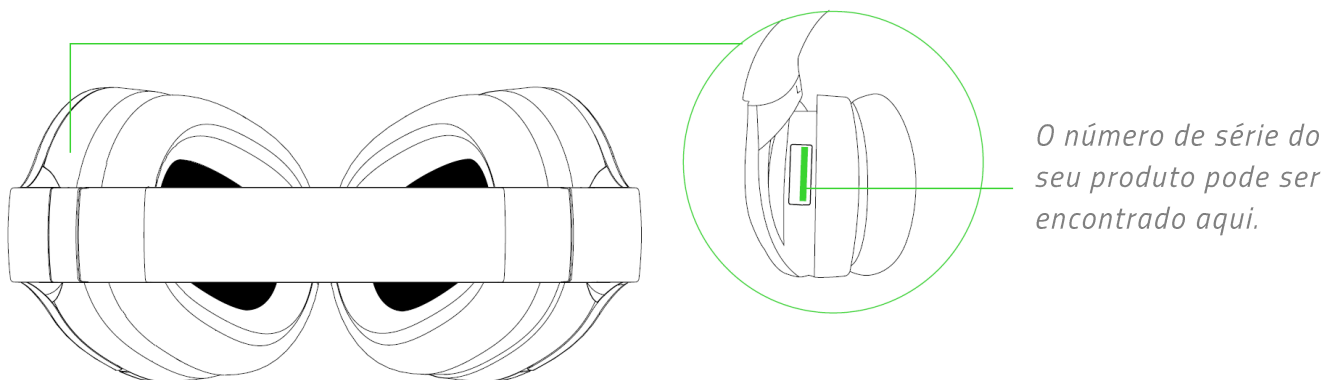

Dúvidas? Entre em contato com a equipe de suporte Razer em [support.razer.com](https://support.razer.com)

---

### 3. ESPECIFICAÇÕES TÉCNICAS

- Drivers: 2 drivers dinâmicos de 40 mm
- Peso: 270 g
- Resposta de frequência: 20 Hz - 20 kHz
- Microfones: 4 para tecnologia híbrida de cancelamento ativo de ruídos, 2 para bate-papo de voz
- Material das almofadas das conchas auriculares: Couro sintético/nylon com espuma viscoelástica
- Estilo de utilização: Circumaural
- Tipo de conexão: Sem fio por Bluetooth e com fio pelo cabo de 3,5 mm
- Conteúdo da embalagem: Headset, estojo de transporte premium, adaptador para avião, cabo analógico de 3,5 mm com 1,3 m de comprimento, cabo de carregamento USB-A para USB-C de 0,5 m de comprimento
- Duração da bateria: Até 32 horas com ANC ligado (até 40 horas com ANC desligado)
- Versão do BT: 5.0
- Codecs: AAC e SBC



## 4. PRIMEIROS PASSOS

### CARREGANDO O HEADSET

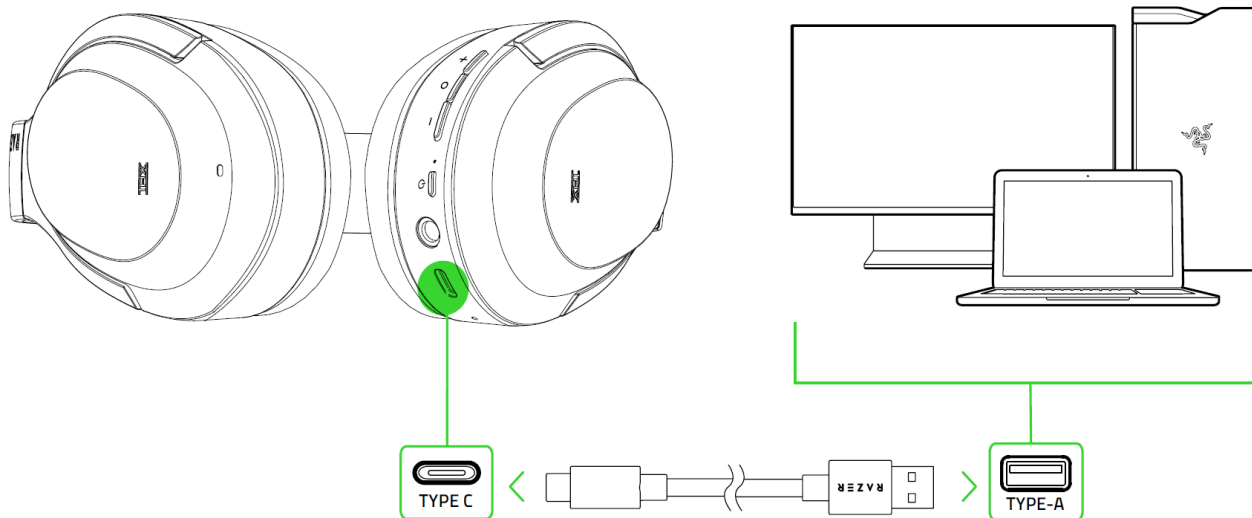
Conecte o Razer Opus diretamente a qualquer porta Tipo A usando o cabo de carregamento. Para obter melhores resultados, carregue totalmente o headset antes de usá-lo pela primeira vez. Uma bateria vazia carrega completamente em cerca de 3,5 horas.



Durante o carregamento, o Razer Opus mostrará continuamente o nível da bateria no indicador de status, conforme mostrado aqui:

INDICADOR DE STATUS	DESCRIÇÃO
	Carregando
	Totalmente carregada

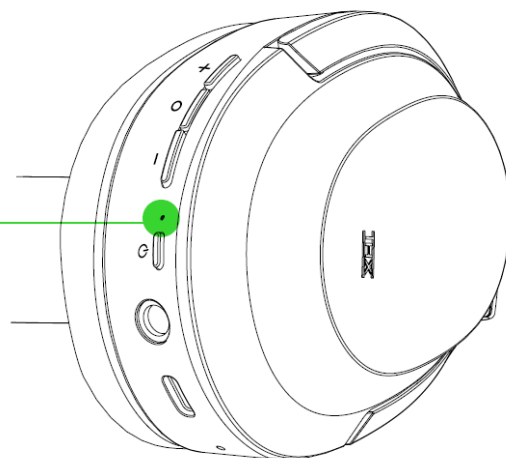

## MODO SEM FIO

Com o headset desligado, pressione e segure o botão Liga/Desliga até que o indicador de status comece a piscar em azul. Um bipe o notificará de que o Razer Opus está buscando dispositivos Bluetooth compatíveis. Siga as instruções do seu dispositivo para emparelhá-lo com o Razer Opus. Quando o headset estiver emparelhado, o indicador de status se tornará azul estático brevemente.

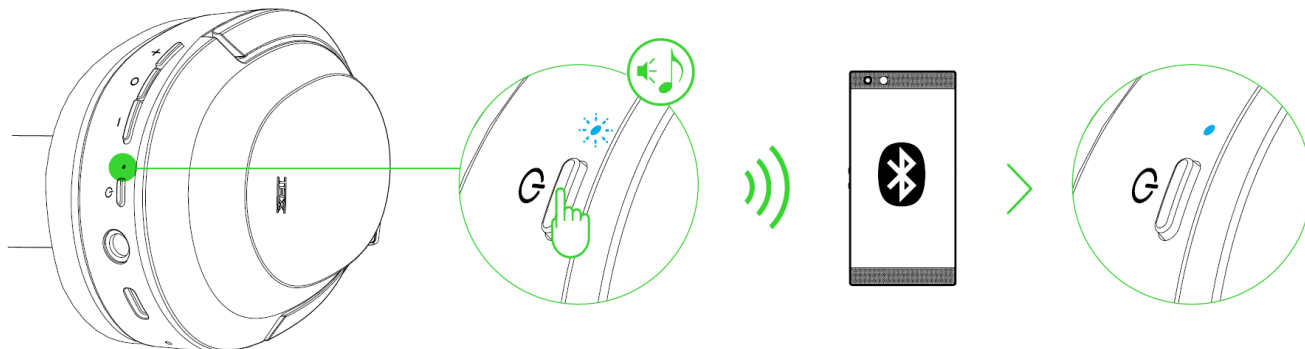

## MODO COM FIO

Conecte o Razer Opus a qualquer conector de áudio de 3,5 mm usando o cabo de áudio de 3,5 mm fornecido. Você também pode usar o adaptador de fone de ouvido para avião junto com o cabo de áudio de 3,5 mm para os conectores de áudio dos aviões. Você ainda poderá usar o ANC e a Consciência do Ambiente no modo com fio enquanto o headset estiver ligado.

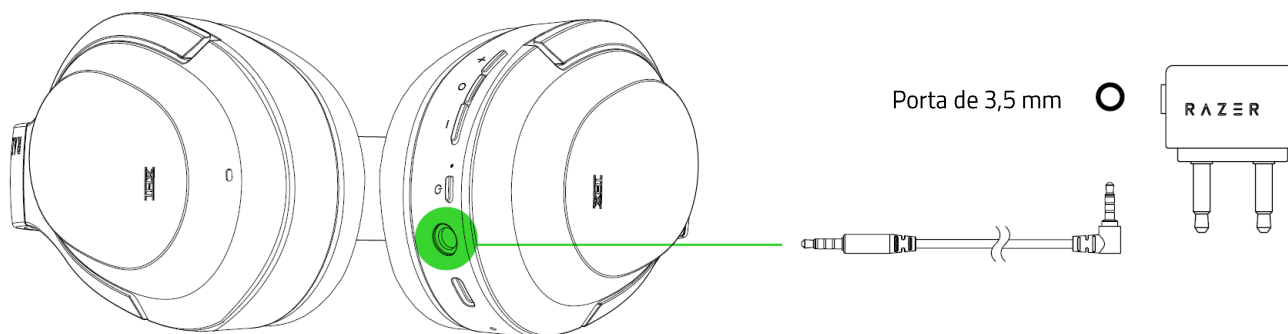

**CUIDADO: Não conecte o adaptador de fone de ouvido para avião a uma tomada de alimentação. Se fizer isso, sua garantia pode ser anulada.**

## 5. USANDO O RAZER OPUS

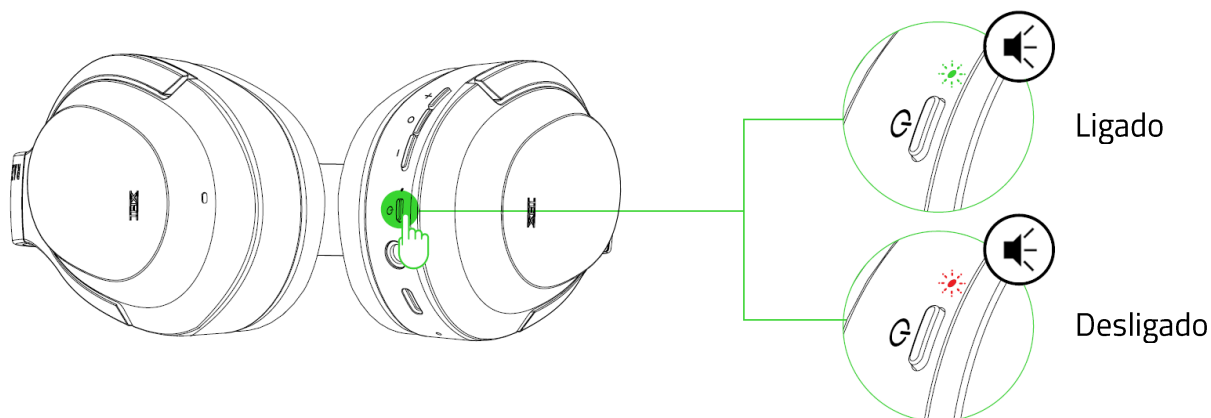

### LIGAR/DESLIGAR

Para ligar, pressione e segure o botão Liga/Desliga até que o indicador de status fique verde. Para desligar, pressione e segure novamente o botão Liga/Desliga até que o indicador de status fique vermelho. Um bipe ajudará a notificá-lo de que seu Razer Opus está ligado ou desligado.



### NÍVEL DA BATERIA

Quando desconectado, o Razer Opus mostrará brevemente o nível da bateria no indicador de status quando você ligar o headset. Durante o uso, será reproduzido um bipe quando a bateria precisar ser recarregada.

INDICADOR DE STATUS	DESCRIÇÃO
	Bateria com carga suficiente
	Bateria fraca
	Bateria extremamente fraca

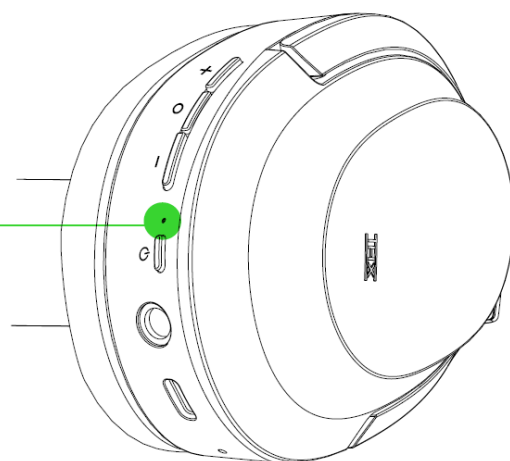

## CANCELAMENTO ATIVO DE RUÍDOS (ANC) / CONSCIÊNCIA DO AMBIENTE

O Cancelamento Ativo de Ruídos ajuda a eliminar o ruído de fundo, enquanto a Consciência do Ambiente permite que você ouça o que está ao seu redor sem precisar remover seu headset. Com o headset ligado, pressione o Botão Liga/Desliga uma vez para ativar o ANC, e duas vezes para ativar a Consciência do Ambiente. Ao pressionar o botão novamente pela terceira vez, ambas as funções serão desativadas.

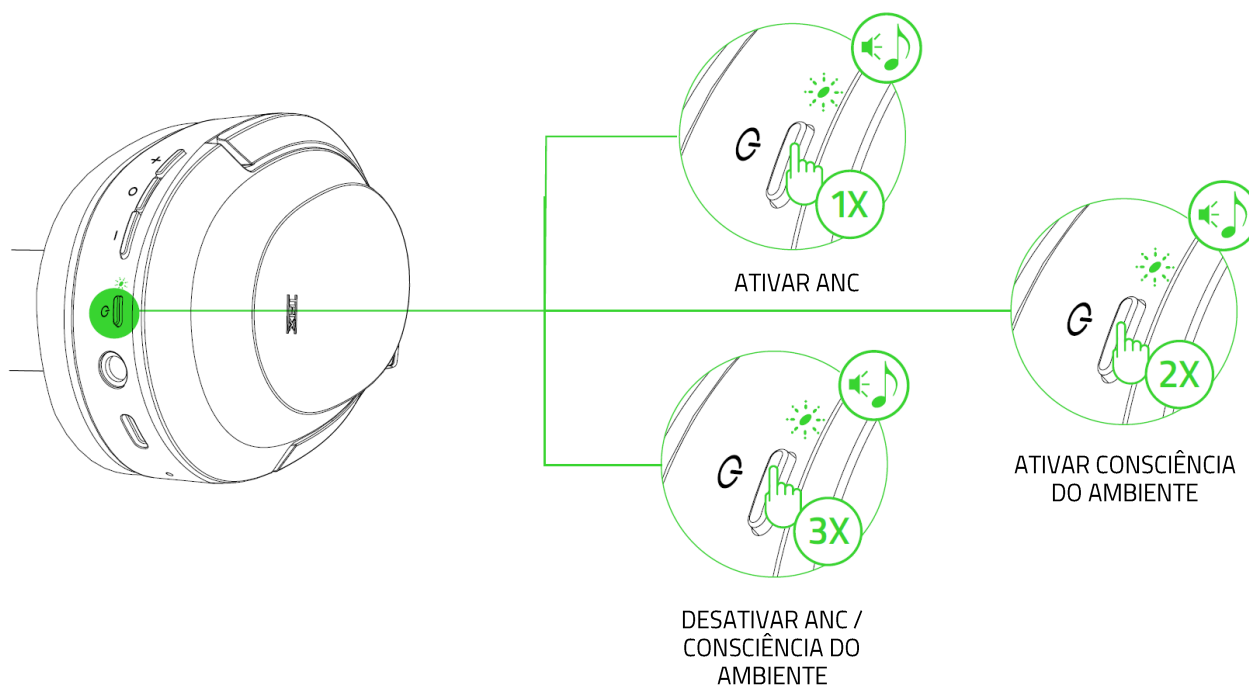

- i** Um bipe o notificará quando o ANC e/ou a Consciência do Ambiente tiverem sido ativados ou desativados. O cancelamento ativo de ruídos funcionará tanto para conexões com fio quanto sem fio.

## MODO DE JOGO

Uma vez ativado o Modo de Jogo, o headset funcionará com uma latência mais baixa, dando-lhe uma resposta de áudio em tempo real enquanto você joga. Com o headset conectado por Bluetooth, pressione e segure o Botão Multifuncional / Central por 5 segundos para ativar ou desativar esta função. O indicador de status piscará brevemente em azul e um bipe o notificará de que esta função foi ativada.

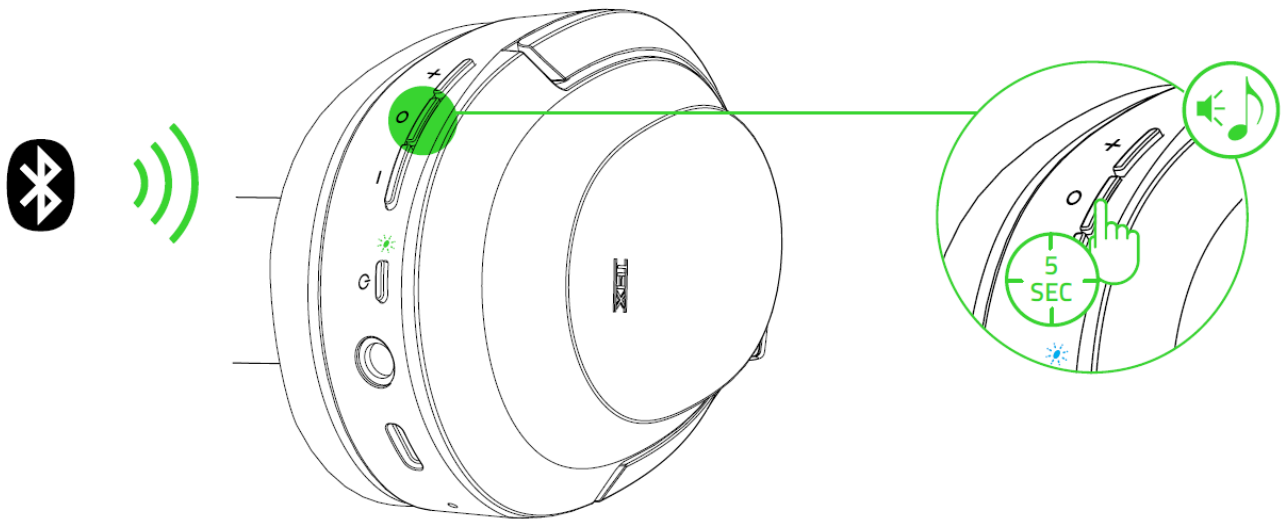



- i** Para obter o melhor desempenho, recomenda-se manter o headset a uma distância muito curta da fonte de áudio.

## CONTROLES DO HEADSET

Os controles a seguir estão disponíveis quando o headset estiver conectado ao seu dispositivo por Bluetooth. Esses controles operam com base na atividade atual do seu dispositivo.

**i** Alguns recursos listados aqui podem não se aplicar a determinados dispositivos.

	<b>BOTÃO AUMENTAR VOLUME</b>	
	Pressionar uma vez	Aumentar o volume de áudio
	Pressionar e segurar	Aumentar continuamente o volume de áudio
	<b>BOTÃO DIMINUIR VOLUME</b>	
	Pressionar uma vez	Diminuir o volume de áudio
	Pressionar e segurar	Diminuir continuamente o volume de áudio
	<b>BOTÃO MULTIFUNCIONAL / CENTRAL</b>	
	Pressionar uma vez	Reproduzir/Pausar
		Aceitar chamadas recebidas ou finalizar a chamada atual
		Colocar uma chamada em espera e aceitar chamadas recebidas
		Encerrar uma chamada e alternar para uma chamada em espera
	Pressionar e segurar por 2 segundos	Iniciar comando de voz
		Rejeitar uma chamada recebida
		Alternar chamadas
	Pressionar e segurar por 5 segundos	Ativar/desativar o Modo de Jogo
Pressionar duas vezes	Pular faixa	
Pressionar três vezes	Faixa anterior	

## PAUSA AUTOMÁTICA

Quando você remove o Razer Opus das orelhas, ele pausa automaticamente o áudio que está sendo reproduzido. A pausa automática está ativada por padrão e você pode alterar essa configuração usando o aplicativo móvel.

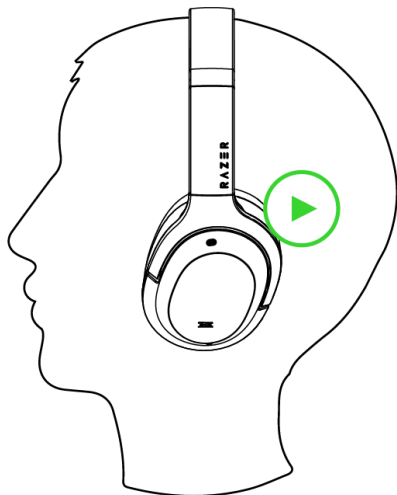

REPRODUZIR

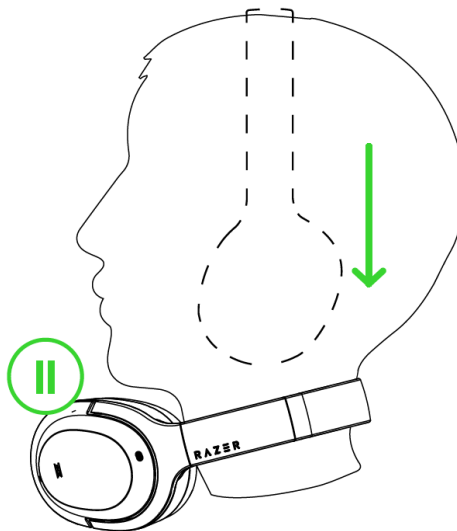

PAUSA AUTOMÁTICA

## CONFORTO

Para minimizar a tensão na tiara, recomendamos que o headset seja aberto com cuidado antes de ser posicionado em volta da cabeça. No entanto, evite esticar o headset além dos seus limites técnicos.

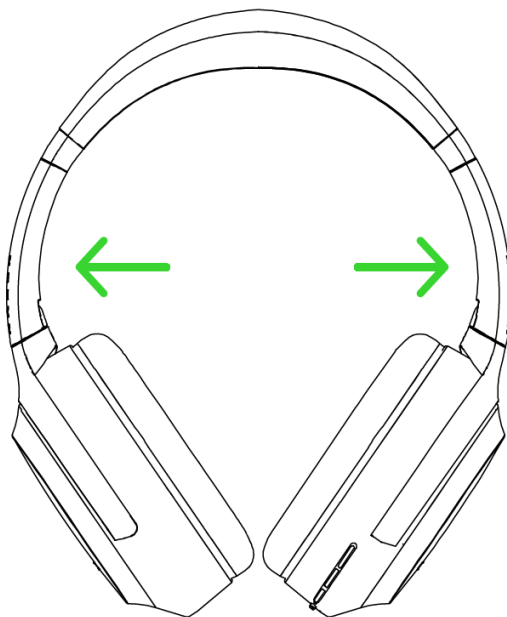

## BAIXE O APLICATIVO

Ficou muito mais fácil fazer a personalização avançada do seu Razer Opus. Com seu próprio aplicativo móvel, é possível selecionar o THX ou outras predefinições do equalizador e muito mais, a qualquer hora e em qualquer lugar.

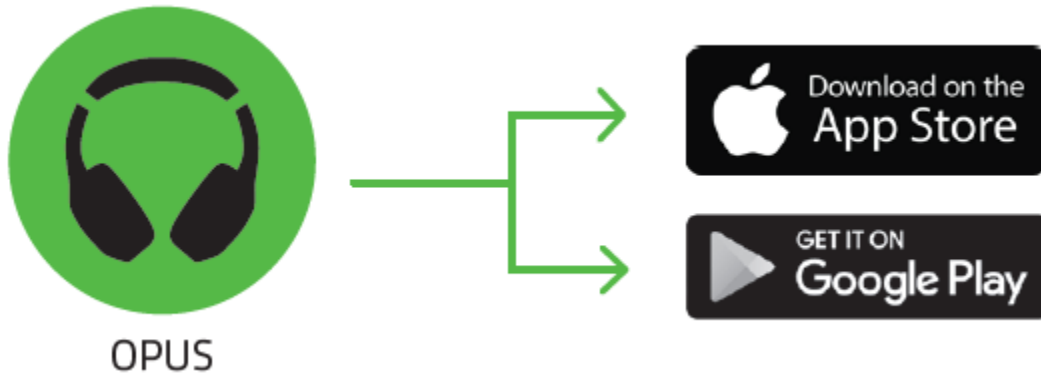

1. Baixe o aplicativo no seu dispositivo móvel.
2. Abra o aplicativo e siga as instruções na tela.

---

## 6. SEGURANÇA E MANUTENÇÃO

### DIRETRIZES DE SEGURANÇA

Para obter a máxima segurança durante o uso do Razer Opus, sugerimos que você siga as orientações abaixo:

Se tiver problemas ao usar o dispositivo adequadamente e a solução de problemas não for suficiente para resolvê-los, desconecte o dispositivo e entre em contato com a linha direta da Razer ou visite [support.razer.com](https://support.razer.com) para receber assistência.

Não desmonte o dispositivo (se o fizer, você anulará a garantia) nem tente operá-lo sob condições anormais de tensão.

Mantenha o dispositivo longe de líquidos ou umidade. Só opere o dispositivo dentro da faixa específica de temperatura de 0°C (32°F) a 40°C (104°F). Se a temperatura exceder essa faixa, desligue e/ou desconecte o dispositivo para que a temperatura se estabilize em um nível ideal.

O dispositivo isola sons do ambiente externo mesmo em volumes baixos, o que resulta em uma menor percepção de ambientes externos. Remova o dispositivo quando se envolver em atividades que exijam uma percepção ativa do ambiente.

Ouvir volumes excessivamente altos por períodos longos de tempo pode prejudicar a audição. Além disso, na legislação de certos países, o limite máximo de exposição sonora é de 86 dB por 8 horas ao longo do dia. Portanto, recomendamos que você reduza o volume para um nível confortável ao ouvir por períodos prolongados de tempo. Cuide bem de sua audição.

### MANUTENÇÃO E USO

O Razer Opus requer uma manutenção mínima para manter suas condições ideais. Recomendamos que você o limpe uma vez por mês usando um pano macio ou um cotonete para evitar o acúmulo de sujeira. Não use sabão ou produtos de limpeza agressivos.

### AVISO SOBRE A BATERIA

O Razer Opus contém uma bateria recarregável Li-íon. Em geral, a expectativa de vida dessas baterias depende do uso. Se suspeitar que a bateria recarregável Li-íon dentro do Razer Opus pode estar vazia (com pouca carga), tente carregá-la.

Cuidado: não abra, não danifique e não exponha a materiais condutores (metal), umidade, líquidos, fogo ou calor. Isso pode fazer com que as baterias vazem ou estourem, resultando em lesões pessoais. A vida útil da bateria varia de acordo com o uso.

---

## 7. INFORMAÇÕES LEGAIS

### INFORMAÇÕES DE DIREITOS AUTORAIS E PROPRIEDADE

©2020 Razer Inc. Todos os direitos reservados. Razer, "For Gamers. By Gamers.", logotipo "Powered by Razer Chroma", logotipo Razer, o logotipo da cobra de três cabeças e o logotipo Razer são marcas comerciais ou marcas comerciais registradas da Razer Inc. e/ou de empresas afiliadas nos Estados Unidos ou em outros países. Todas as outras marcas registradas pertencem a seus respectivos proprietários, e outros nomes de empresas e de produtos mencionados neste guia podem ser marcas registradas de suas respectivas empresas.

©2018 Google LLC, used with permission. Android, Google, Google logo, and Google Play™ are trademarks of Google LLC.

Apple, the Apple logo, and iPhone are trademarks of Apple Inc., registered in the U.S. and other countries. App Store is a service mark of Apple Inc. iOS is a trademark or registered trademark of Cisco in the U.S. and other countries and is used under license.

The Bluetooth® word mark and logos are registered trademarks owned by Bluetooth SIG, Inc., and any use of such marks by Razer is under license.

THX and the THX logo are trademarks of THX Ltd., registered in the U.S. and other countries.

Windows and the Windows logo are trademarks or registered trademarks of the Microsoft group of companies.

A Razer Inc. (doravante nesta denominada a "Razer") pode ter direitos autorais, marcas comerciais, segredos comerciais, patentes, pedidos de registro de patente ou outros direitos de propriedade (registrados ou não) no concernente ao produto neste Guia Principal. O fornecimento deste Guia Principal não dá a você uma licença para (quaisquer) tais patentes, marcas registradas, direitos autorais ou outros direitos de propriedade intelectual. O Razer Opus (doravante nesta denominado o "Produto") pode ser diferente das imagens na caixa ou de outro modo. A Razer não assume qualquer responsabilidade por tais diferenças ou por quaisquer eventuais erros. As informações na presente estão sujeitas a alterações sem aviso prévio.

### GARANTIA LIMITADA DO PRODUTO

Para conferir os termos atuais da Garantia Limitada do Produto, acesse [razer.com/warranty](https://www.razer.com/warranty).

## **LIMITAÇÃO DE RESPONSABILIDADE**

Sob nenhuma circunstância a Razer será responsável por quaisquer lucros cessantes, perda de informações ou de dados, danos especiais, incidentais, indiretos, compensatórios, consequenciais ou acidentais oriundos de qualquer forma da distribuição, venda, revenda, uso ou incapacidade de uso do Produto. Sob nenhuma circunstância a responsabilidade da Razer ultrapassará o valor de compra do Produto no varejo

## **DISPOSIÇÕES GERAIS**

Os termos da presente serão regidos e interpretados segundo a legislação do foro no qual o Produto foi adquirido. Se qualquer termo neste manual for considerado inválido ou inexecutável, tal termo (enquanto inválido ou inexecutável) será considerado sem nulo, sem efeito e excluído sem invalidar quaisquer termos remanescentes. A Razer reserva-se o direito de emendar qualquer termo a qualquer momento e sem aviso