



RAZER OPUS

GUÍA PRINCIPAL

Presentamos nuestros auriculares inalámbricos con certificación THX® equipados con tecnología de cancelación activa de ruido (ANC). Disfruta de un sonido de alta fidelidad sin distracciones para todo tu ocio donde quiera que vayas.

ÍNDICE

1. CONTENIDO	3
2. REQUISITOS	5
3. TE PROPORCIONAMOS COBERTURA	5
4. ESPECIFICACIONES TÉCNICAS	6
5. PRIMEROS PASOS	7
6. USO DEL RAZER OPUS	10
7. SEGURIDAD Y MANTENIMIENTO	15
8. ASPECTOS LEGALES	16

1. CONTENIDO

- Razer Opus

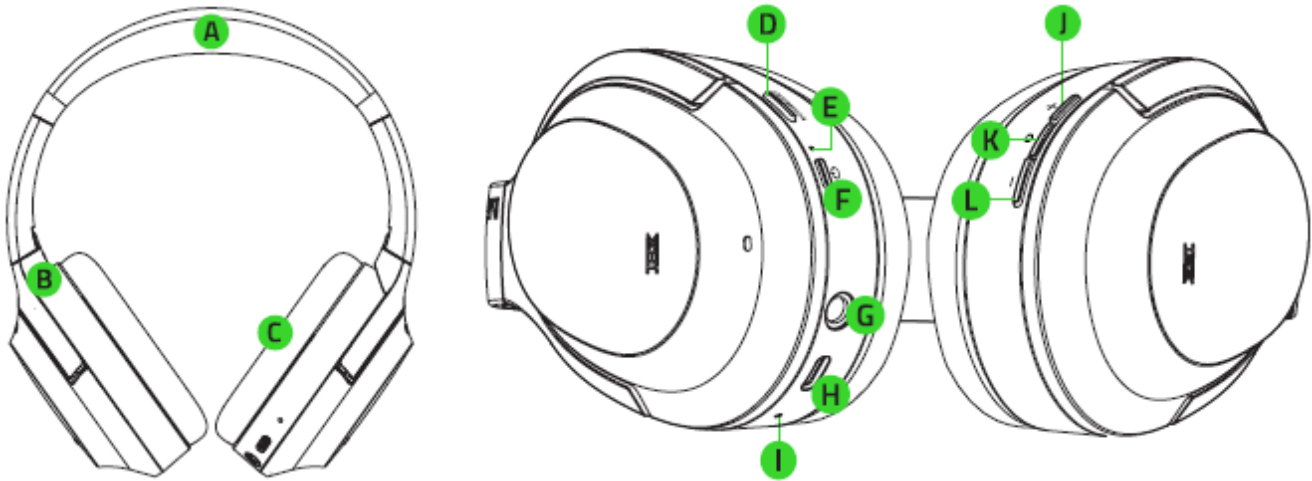

- A. Diadema ajustable acolchada de polipiel
- B. Diseño circumaural y giratorio de los auriculares
- C. Almohadillas de espuma viscoelástica afelpada
- D. Botón Cancelación activa de ruido/Entorno
- E. Indicador de estado
- F. Botón de encendido
- G. Conector de audio de 3,5 mm
- H. Puerto USB tipo C
- I. Diafragma del micrófono
- J. Botón de subir volumen
- K. Botón central
- L. Botón de bajar volumen

- Funda de transporte premium



- Cable de audio de 3,5 mm

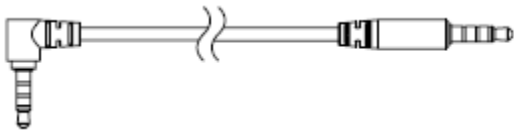

- Cable de carga USB tipo C



- Adaptador USB tipo A a USB tipo C



- Adaptador de auriculares de avión

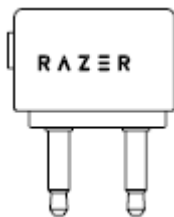

2. REQUISITOS

REQUISITOS DEL PRODUCTO

- [Modo inalámbrico] Dispositivos con conectividad Bluetooth
- [Modo con cable] Dispositivos con conector de audio de 3,5 mm

REQUISITOS DE LA APLICACIÓN MÓVIL

- Dispositivo móvil iOS o Android con conectividad Bluetooth
- Conexión a Internet
- 50 MB de espacio libre de almacenamiento en iOS.
- 10 MB de espacio libre de almacenamiento en Android.

3. TE PROPORCIONAMOS COBERTURA

Tienes un dispositivo increíble entre manos con garantía de 2 años incluida. Ahora, exprime al máximo todo su potencial y consigue ventajas exclusivas de Razer al registrarlo en razerid.razer.com

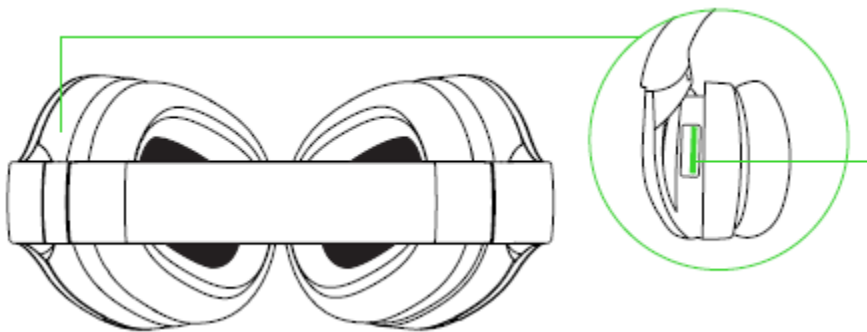

El número de serie de tu producto se encuentra aquí.

4. ESPECIFICACIONES TÉCNICAS

AURICULARES

- Diafragmas: 2 diafragmas dinámicos de 40 mm
- Peso: 260 g
- Frecuencia de respuesta: 10 Hz - 20 kHz
- Micrófonos: 4 para la tecnología híbrida de cancelación activa de ruido, 2 para el chat de voz
- Forma de las almohadillas: Circumaurales
- Contenido: Auriculares, funda de transporte premium, adaptador de avión, cable analógico de 1,5 m de longitud y 3,5 mm, cable de USB tipo C a USB tipo C de 30 cm de longitud, adaptador USB tipo A a USB tipo C
- Duración de la batería: Hasta 25 horas
- Versión BT: 4,2
- Códecs: AAC y APTX, 4.2, A2DP, AVRCP, HFP

5. PRIMEROS PASOS

CARGA DE LOS AURICULARES

Conecta tus Razer Opus directamente a cualquier puerto USB de tipo C con el cable de carga o a cualquier puerto USB tipo A con el adaptador. Para obtener los mejores resultados, carga totalmente los auriculares antes de usarlos por primera vez. Una batería agotada tarda en cargarse aproximadamente 4 horas.

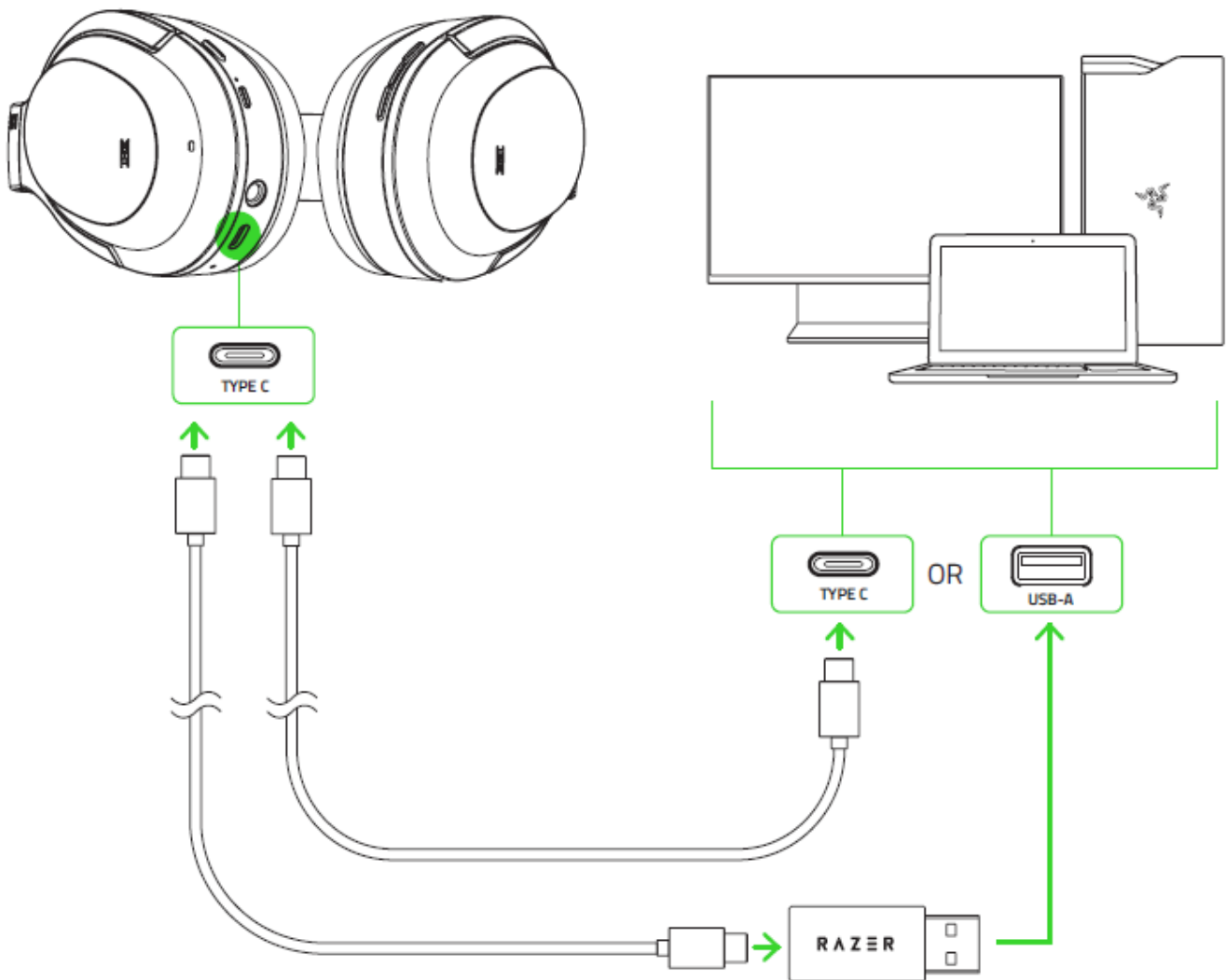

Mientras están cargando, tus Razer Opus mostrarán continuamente su nivel de batería en el indicador de estado, como se muestra aquí:



MODO INALÁMBRICO

Cuando estén apagados, mantén pulsado el botón de encendido hasta que el indicador de estado parpadee en azul. Sonará un tono de modo de sincronización que te informará de que tus Razer Opus son compatibles con dispositivos con Bluetooth. Sigue las instrucciones de tu dispositivo para sincronizarlos con tus Razer Opus. Una vez que los auriculares estén sincronizados, el indicador de estado permanecerá con luz fija en azul.

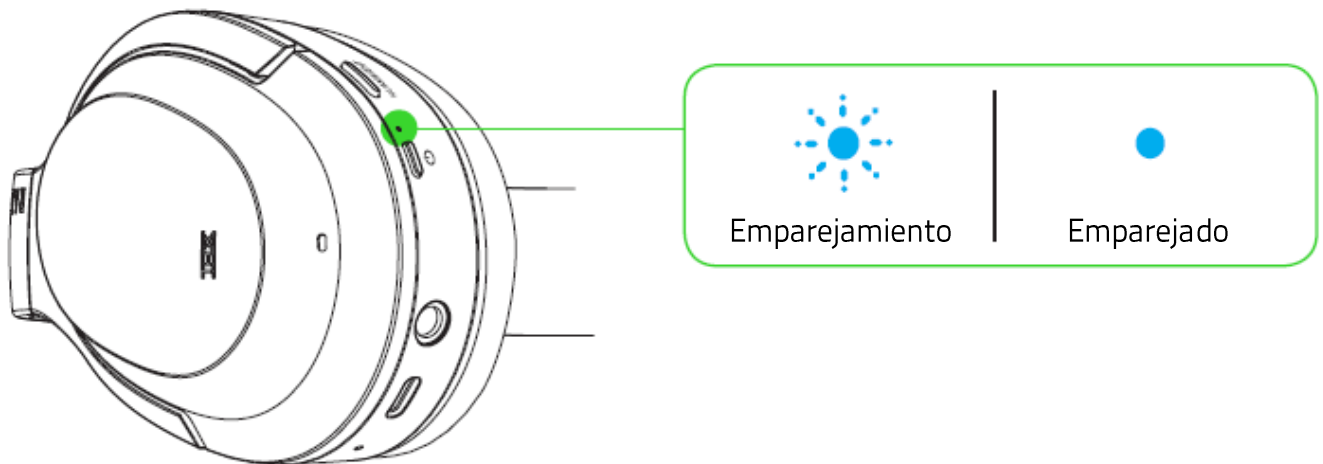

MODO CON CABLE

Conecta tus Razer Opus a cualquier conector de audio de 3,5 mm utilizando el cable de audio de 3,5 mm proporcionado. También puedes usar el adaptador de auriculares de avión con el cable de audio de 3,5 mm para los conectores de audio de los vuelos. Podrás usar la cancelación activa de ruido y la conciencia del entorno en modo con cable siempre que tus auriculares estén encendidos.

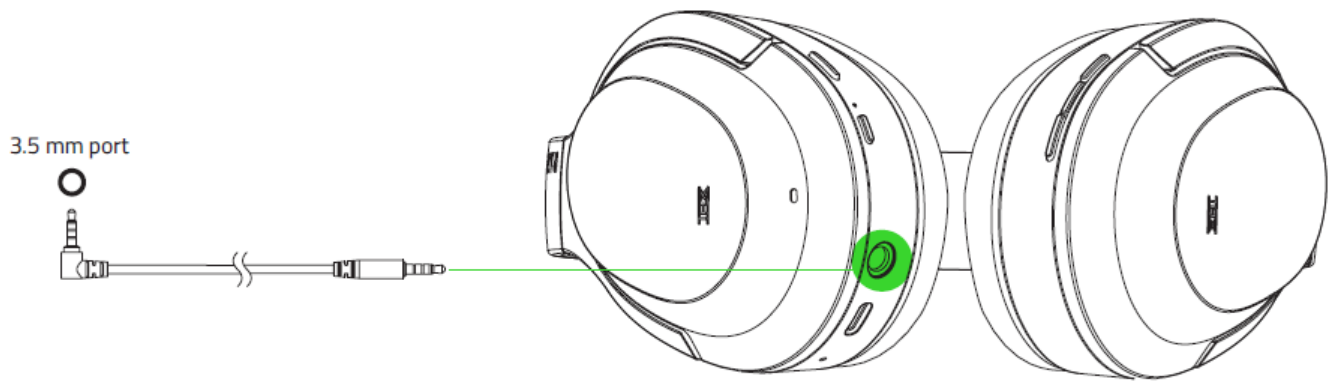

6. USO DEL RAZER OPUS

ENCENDIDO/APAGADO

Mantener pulsado el botón de encendido hasta que el indicador de estado se vuelva verde para encender. Mantener pulsado el botón de encendido hasta que el indicador de estado se vuelva rojo para apagar. Dos tonos diferentes te informarán de que tus Razer Opus están apagados o encendidos.

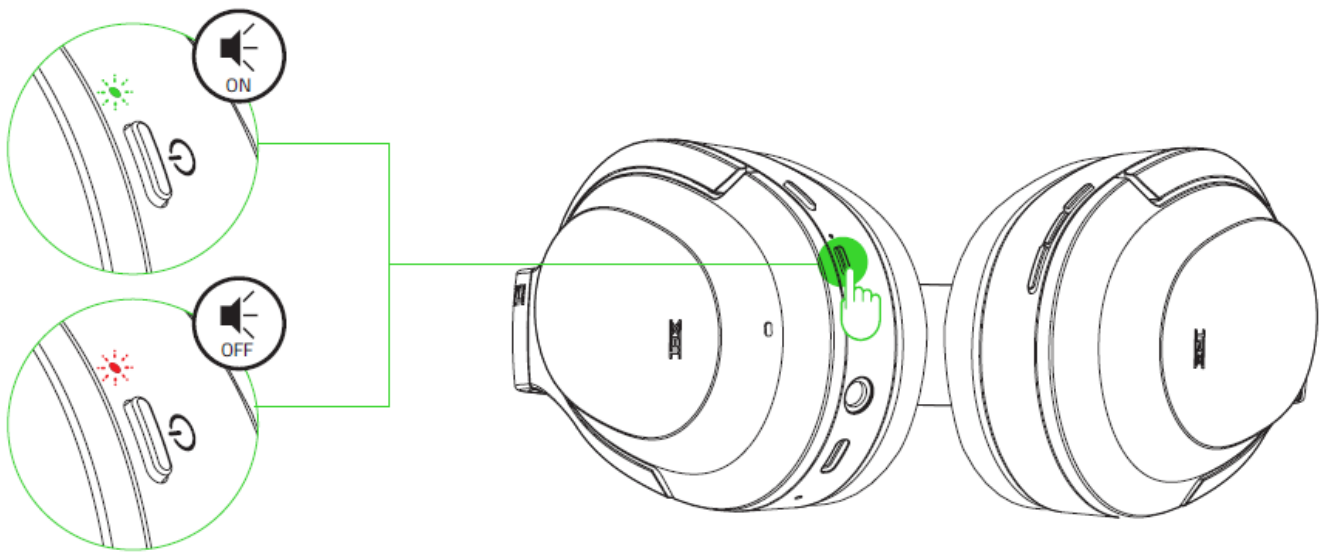

NIVEL DE BATERÍA

Mientras están desenchufados, tus Razer Opus mostrarán brevemente su nivel de batería en el indicador de estado cuando los enciendas. Mientras están en uso, se oirá un tono de notificación cuando haya que cargar la batería, como se muestra aquí:

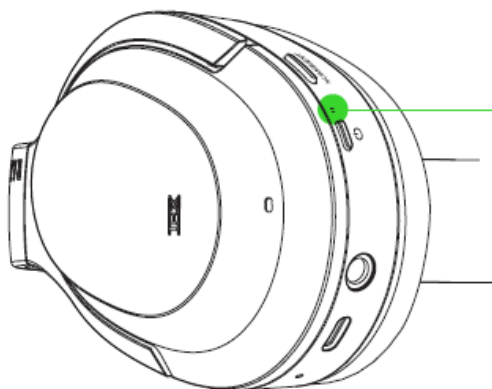

INDICADOR DE ESTADO	TONO DE NOTIFICACIÓN	DESCRIPTION
	Ninguno	La batería está cargada
	Una vez	Batería baja
	Cada 5 minutos	La batería está muy baja

CONTROLES DE LOS AURICULARES

Las siguientes funciones de control estarán disponibles cuando estés conectado con tu dispositivo mediante Bluetooth. Estos controles actúan en función de la actividad actual de tu dispositivo.

Recuerda: Algunas de las características que se enumeran aquí quizás no sean aplicables a algunos dispositivos.

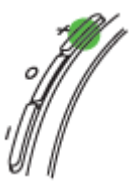
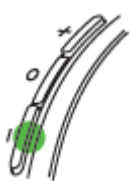
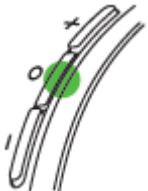
	BOTÓN DE SUBIR VOLUMEN	
	Una pulsación	Aumentar el volumen de audio
	Mantener pulsado	Continuamente aumentar el volumen de audio
	BOTÓN DE BAJAR VOLUMEN	
	Una pulsación	Reducir el volumen de audio
	Mantener pulsado	Continuamente reducir el volumen de audio
	BOTON CENTRAL	
	Una pulsación	Reprod/Pausa
		Aceptar llamada entrante o finalizar llamada actual
		Poner llamada en espera y aceptar llamada entrante
		Finalizar llamada y dar paso a llamada en espera
	Mantener pulsado	Emitir orden de voz
		Rechazar llamada entrante
		Cambiar llamada
Doble pulsación	Siguiente pista	
Triple pulsación	Rebobinar pista	

CANCELACIÓN ACTIVA DE RUIDO (ANC)

La cancelación activa de ruido ayuda a eliminar el ruido de fondo. Con los auriculares encendidos, pulsa el botón de Botón Cancelación activa de ruido/Entorno para activar o desactivar la cancelación activa de ruido. Dos tonos diferentes te informarán de que la cancelación activa de ruido está activada o desactivada. La cancelación activa de ruido funcionará tanto en conexión por cable como inalámbrica.

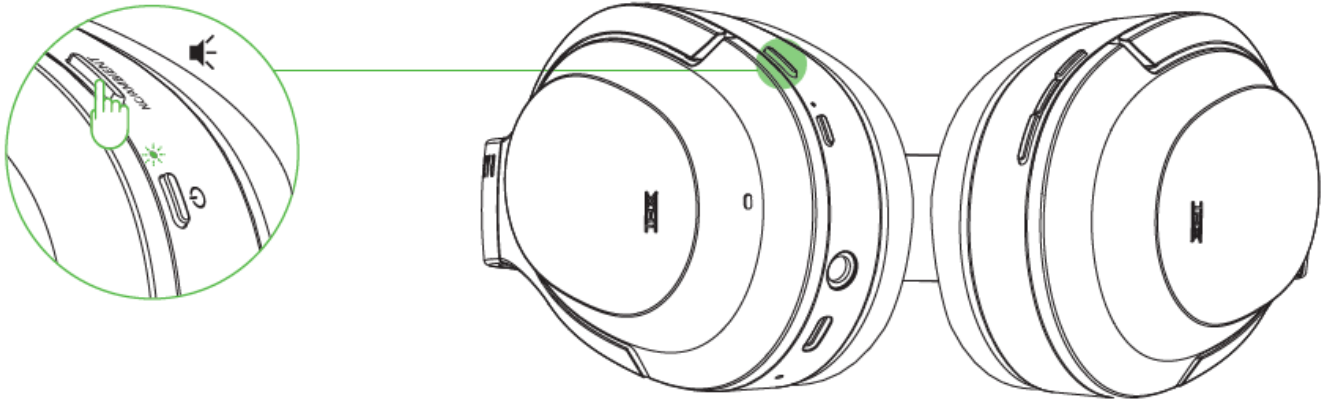

CONCIENCIA DEL ENTORNO

La conciencia del entorno te permite escuchar el entorno con mayor claridad sin tener que quitarte los auriculares. Mientras estás conectado por Bluetooth, mantén pulsado Botón Cancelación activa de ruido/Entorno para activar la conciencia del entorno. Para desactivar la función, deja de pulsar el botón.

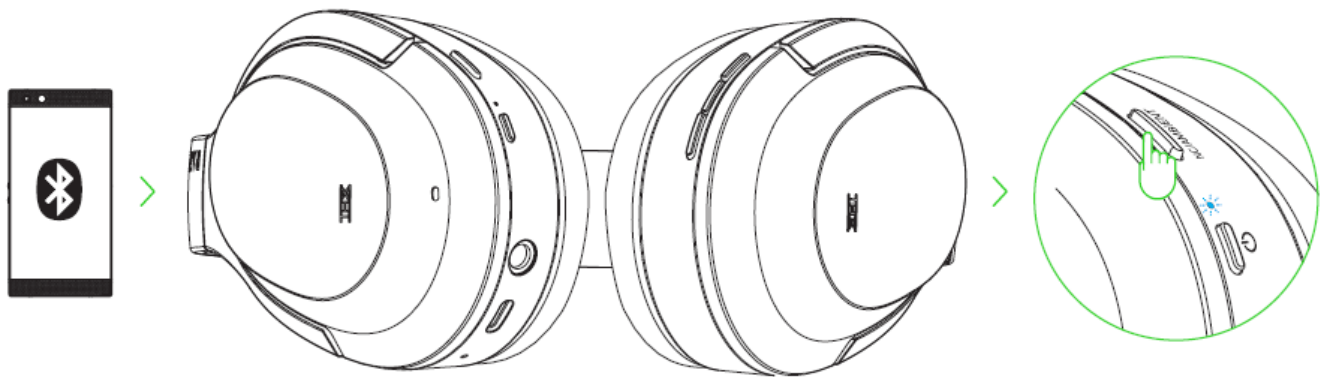

PAUSA AUTOMÁTICA

Cuando te quites los Razer Opus, se pausará automáticamente el audio que se estuviera reproduciendo. La pausa automática está activada por defecto, aunque podrás cambiar la configuración con la aplicación móvil.

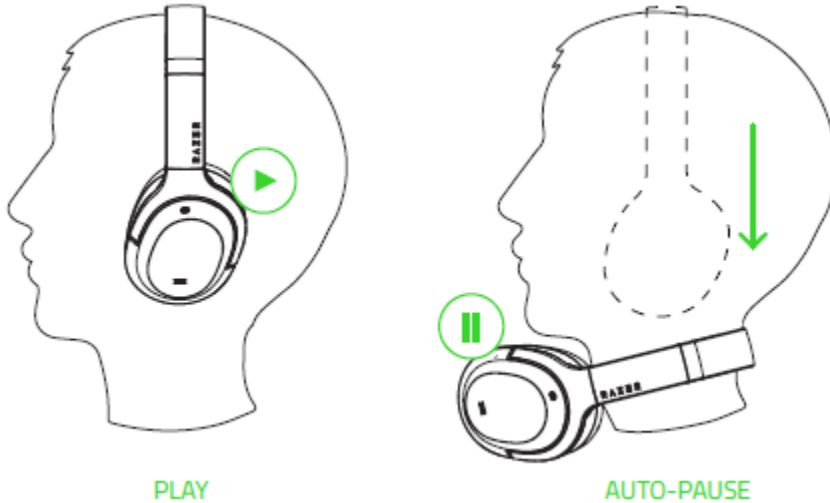

COMODIDAD

Recomendamos abrir y extender suavemente los auriculares antes de colocarlos sobre la cabeza para minimizar la tensión de la diadema. No obstante, evita extender los auriculares más allá de sus límites técnicos.

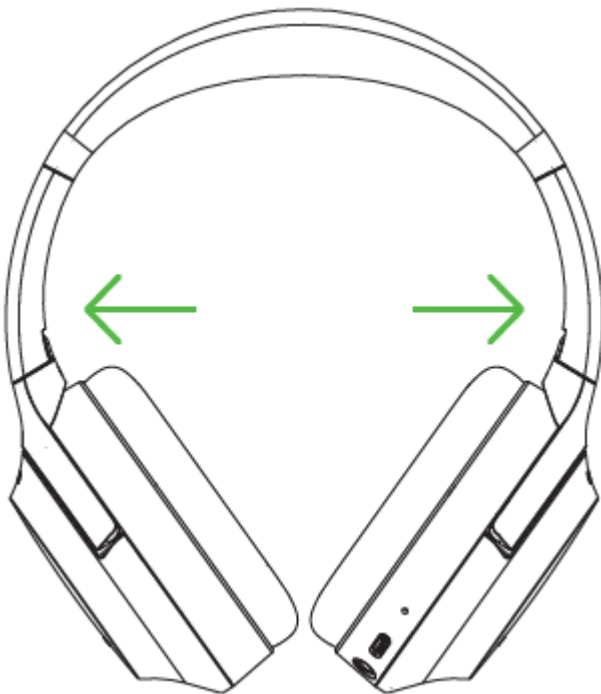

DESCARGAR LA APLICACIÓN

La personalización avanzada de tus Razer Opus ahora es mucho más sencilla. Tienen su propia aplicación móvil, con la que puedes seleccionar THX u otros preajustes del ecualizador y mucho más, en cualquier momento y en cualquier lugar.

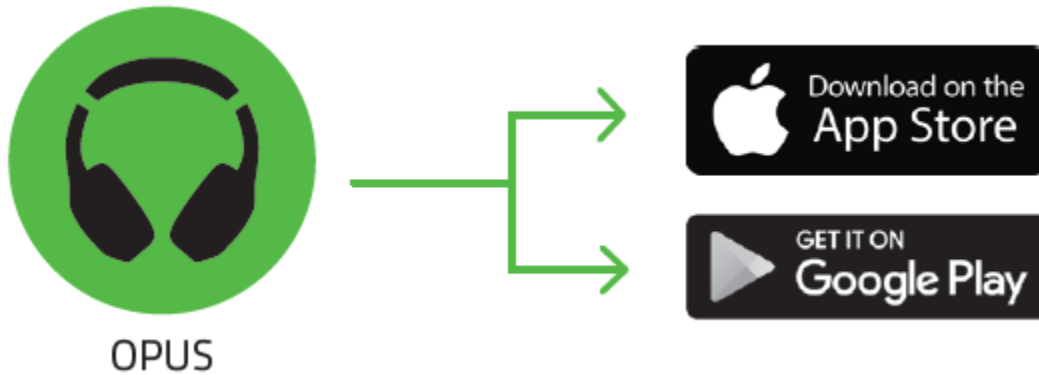

1. Descarga la aplicación en tu dispositivo móvil.
2. Ejecuta la aplicación y sigue las instrucciones que aparezcan en pantalla.

7. SEGURIDAD Y MANTENIMIENTO

MEDIDAS DE SEGURIDAD

A fin de alcanzar la máxima seguridad durante el uso del Razer Opus, te sugerimos adoptar las siguientes medidas:

Si tuvieras algún problema al utilizar el ratón y las indicaciones de la resolución de problemas no dieran resultado, desenchufa el dispositivo y llama a la línea directa de Razer o entra en support.razer.com para solicitar asistencia. En ningún momento intentes reparar el dispositivo ni realizar tareas de mantenimiento por tu cuenta.

No desensambles el dispositivo (esto anulará la garantía), no intentes repararlo tú mismo ni lo utilices cuando la tensión eléctrica sea anormal.

No te quites los auriculares bruscamente ya que la liberación brusca de presión del aire podría causarte molestias.

Mantén el dispositivo alejado de líquidos y humedad. Utiliza el dispositivo dentro del rango de temperatura especificado: entre 0 °C (32 °F) y 40 °C (104 °F). Si lo utilizas fuera de este rango de temperatura, apaga y desenchufa el dispositivo hasta que la temperatura se estabilice y se encuentre dentro de los parámetros óptimos.

El dispositivo aísla el ruido ambiente externo incluso usando un volumen bajo, lo que puede resultar en una conciencia disminuida del entorno. Por favor, quita el dispositivo cuando realices alguna actividad que exija que estés atento al entorno.

La reproducción a un volumen excesivamente alto a lo largo de prolongados periodos de tiempo puede dañar tu audición. Además, la legislación de algunos países permite un nivel máximo de sonido de 86 db sobre tu audición durante 8 horas al día. Por lo tanto, recomendamos que reduzcas el volumen a un nivel cómodo cuando escuches audio durante largos periodos de tiempo. Cuida tu audición.

MANTENIMIENTO Y USO

Para mantener el teclado Razer Opus en óptimas condiciones, es necesario realizar un mantenimiento mínimo. Te recomendamos que una vez al mes desenchufes el dispositivo y lo limpies con un paño suave para impedir que se acumule la suciedad. No uses jabón ni agentes detergentes fuertes.

8. ASPECTOS LEGALES

INFORMACIÓN SOBRE DERECHOS DE AUTOR Y PROPIEDAD INTELECTUAL

© 2020 Razer Inc. Todos los derechos reservados. Razer, el logotipo de la serpiente de tres cabezas, el logotipo de Razer, "For Gamers. By Gamers.", y el logotipo de "Powered by Razer Chroma" son marcas comerciales o marcas registradas de Razer Inc. y/o sus empresas afiliadas en Estados Unidos y otros países.

Razer Inc. ("Razer") pueden tener derechos de autor, marcas comerciales, secretos comerciales, patentes, aplicaciones de patente u otros derechos de propiedad intelectual (sean registrados o no registrados) con relación al producto de esta guía. La entrega de esta guía no otorga licencia sobre dichos derechos de autor, marcas comerciales, patentes u otros derechos de propiedad intelectual. El Razer Opus (el "Producto") puede diferir de las imágenes del embalaje u otras. Razer no asume ninguna responsabilidad sobre dichas diferencias o por cualquier error que pudiera aparecer. La información contenida aquí está sujeta a cambios sin previo aviso.

GARANTÍA LIMITADA DEL PRODUCTO

Para obtener los términos más recientes y actuales de la Garantía limitada del producto, visita [razer.com/warranty](https://www.razer.com/warranty).

LIMITACIÓN DE RESPONSABILIDAD

Razer no será en ningún caso responsable de ninguna pérdida de beneficios, pérdida de información o datos, especial, fortuita, indirecta, punitiva o consecuente, que surja de alguna forma de la distribución o la venta, reventa, uso o incapacidad para usar el Producto. La responsabilidad de Razer no podrá superar en ningún caso el precio de compra minorista del Producto.

GENERAL

Estos términos estarán regidos y serán interpretados bajo las leyes de la jurisdicción en la cual se haya comprado el Producto. Si algún término de este documento se considera no válido o no aplicable, entonces dicho término (en la medida que no es válido ni aplicable), no tendrá efecto y se considerará excluido sin invalidar ninguno de los términos restantes. Razer se reserva el derecho de corregir cualquier término en cualquier momento sin previo aviso.