



RAZER OPUS X

GUIA MESTRE

Aumente seu nível de imersão com o **Razer Opus X**, um headset sem fio Bluetooth projetado para cancelar a competição. Não importa se você prefere aumentar o som com o ANC ou arrasar no Modo de Jogo de baixa latência: prepare-se para mergulhar em um mundo de imersão sonora sem distrações.

CONTEÚDO

1. CONTEÚDO DA EMBALAGEM / DO QUE VOCÊ PRECISA.....	3
2. NÓS LHE DAMOS COBERTURA.....	5
3. PRIMEIROS PASSOS	6
4. USO DE LOS RAZER OPUS X.....	8
5. SEGURANÇA E MANUTENÇÃO.....	12
6. INFORMAÇÕES LEGAIS	13

1. CONTEÚDO DA EMBALAGEM / DO QUE VOCÊ PRECISA

CONTENIDO

- Razer Opus X

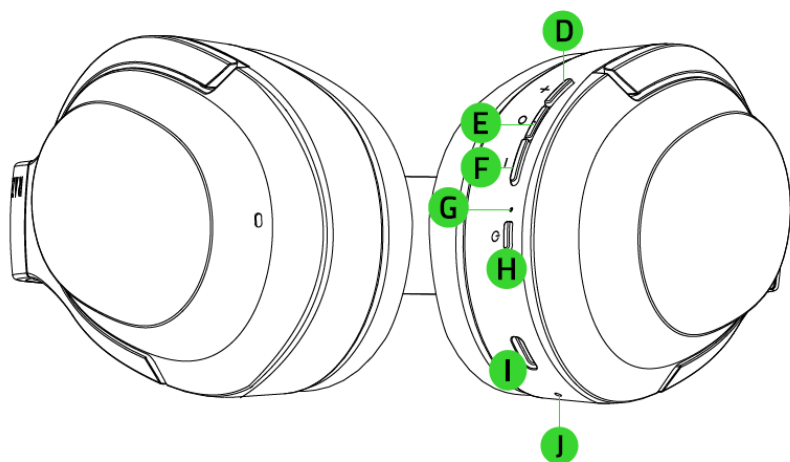
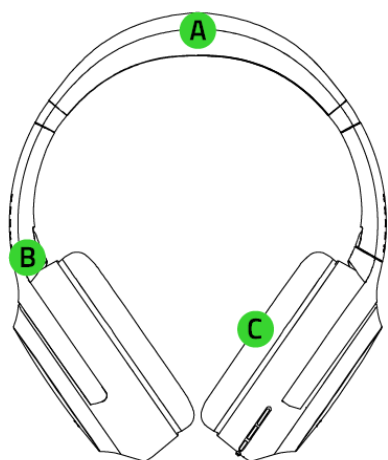

- A. Diadema ajustable acolchada de polipiel
- B. Diseño circunaural y giratorio de los auriculares
- C. Almohadillas de espuma viscoelástica y piel sintética afelpada
- D. Botón de subir volumen

- E. Botón multifunción / centro
- F. Botón de bajar volumen
- G. Indicador de estado
- H. Botón de encendido
- I. Puerto tipo C
- J. Diafragma del micrófono

- Cable de carga de tipo C a tipo A

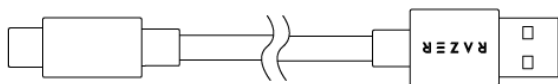

- Guía de Información Importante del Producto

REQUISITOS

REQUISITOS DEL PRODUCTO

- Dispositivos con conectividad Bluetooth

REQUISITOS DE LA APLICACIÓN MÓVIL

- Dispositivo móvil iOS o Android con conectividad Bluetooth
- Conexión a Internet para la instalación de la aplicación

2. NÓS LHE DAMOS COBERTURA

Você tem um ótimo dispositivo em suas mãos, o mesmo inclui garantia limitada com cobertura de 2 anos. Agora, maximize seu potencial e ganhe benefícios exclusivos da Razer registrando-se em razerid.razer.com

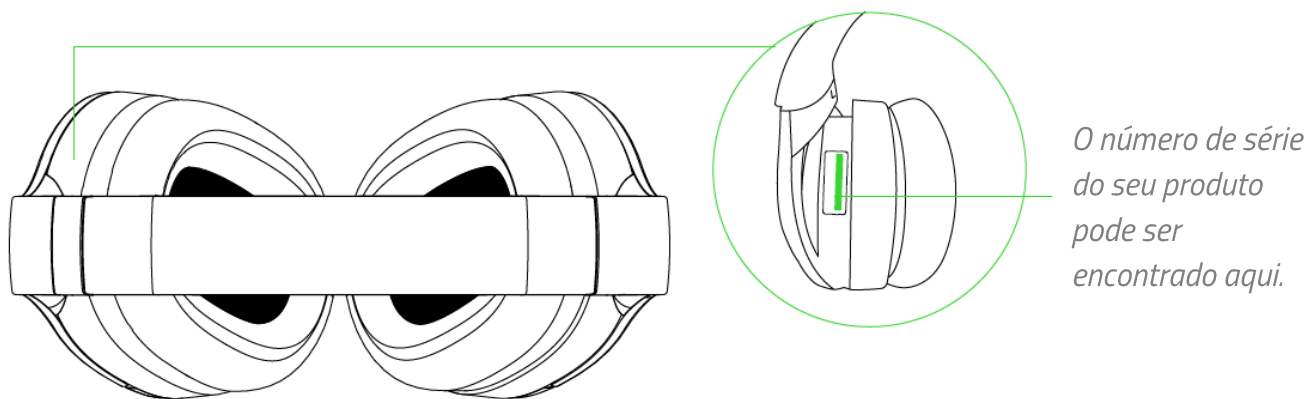

Dúvidas? Entre em contato com a equipe de suporte Razer em support.razer.com



3. PRIMEIROS PASSOS

CARGA DE LOS AURICULARES

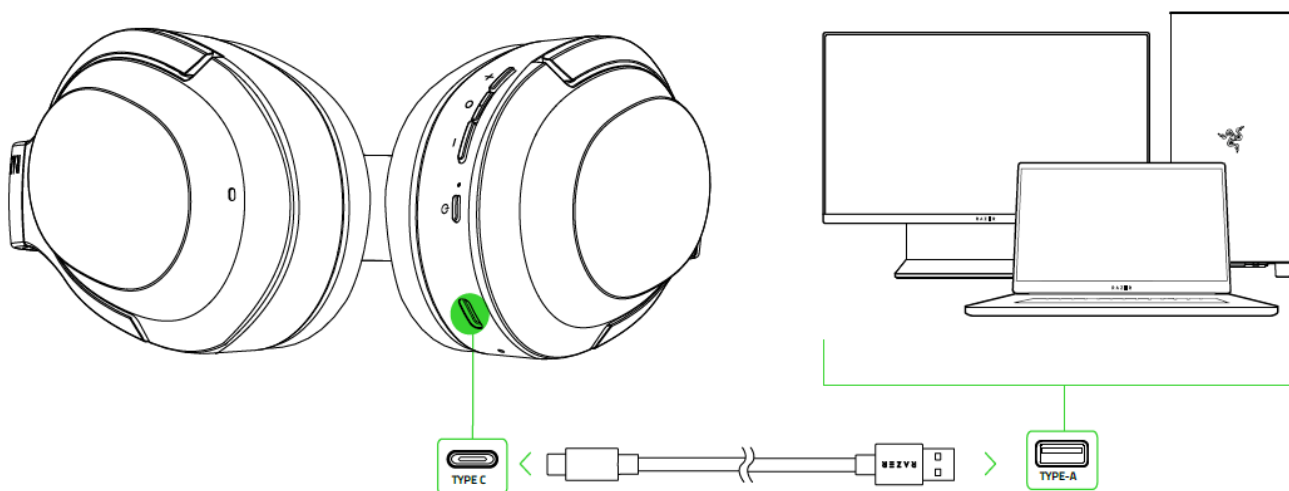
Conecta tus Razer Opus X directamente a cualquier puerto tipo A a través del cable de carga. Para obtener los mejores resultados, carga totalmente los auriculares antes de usarlos por primera vez. Una batería agotada tarda en cargarse aproximadamente 3,5 horas.



Mientras están cargando, tus Razer Opus X mostrarán continuamente su nivel de batería en el indicador de estado, como se muestra aquí:

INDICADOR DE ESTADO	DESCRIPCIÓN
	Cargando
	Totalmente cargados

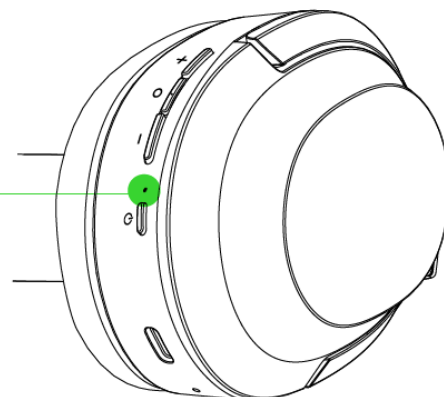

CONEXIÓN DE LOS AURICULARES

Cuando estén apagados, mantén pulsado el botón de encendido hasta que el indicador de estado parpadee en azul. Una notificación de audio te informará de que tus Razer Opus X están buscando dispositivos con Bluetooth compatibles. Sigue las instrucciones de tu dispositivo para sincronizarlos con tus Razer Opus X. Una vez que los auriculares estén sincronizados, el indicador de estado cambiará brevemente a luz fija en azul.



4. USO DE LOS RAZER OPUS X

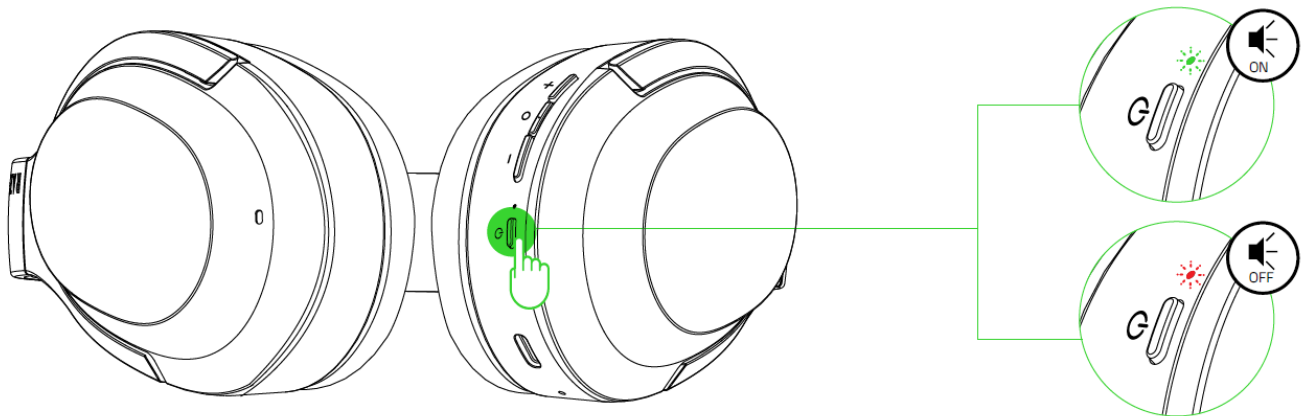

ENCENDIDO/APAGADO

Mantener pulsado el botón de encendido hasta que el indicador de estado se vuelva verde para encender. Mantener pulsado el botón de encendido hasta que el indicador de estado se vuelva rojo para apagar. Dois bipes distintos ajudarão a notificá-lo de que o headset está ligado ou desligado.



NIVEL DE BATERÍA

Mientras están desenchufados, tus Razer Opus X mostrarán brevemente su nivel de batería en el indicador de estado cuando los enciendas. Durante o uso, será reproduzido um bipe distinto quando for necessário recarregar a bateria.

INDICADOR DE ESTADO	DESCRIPCIÓN
	La batería está cargada.
	Batería baja
	La batería está muy baja.

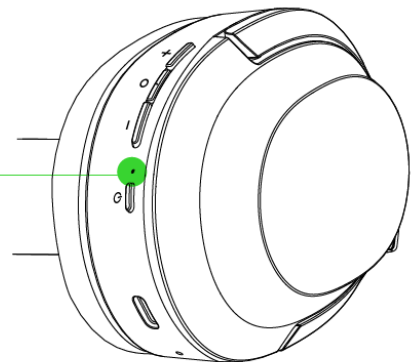

CANCELACIÓN ACTIVA DE RUIDO (ANC) / MODO DE ATENCIÓN RÁPIDA

La cancelación activa de ruido ayuda a eliminar el ruido de fondo mientras que la modo de atención rápida te permite escuchar lo que hay alrededor sin tener que quitarte los auriculares. Cuando ligado, pressione o botão liga/desliga para alternar entre ANC On, o Modo de Atenção Rápida e ANC Off.

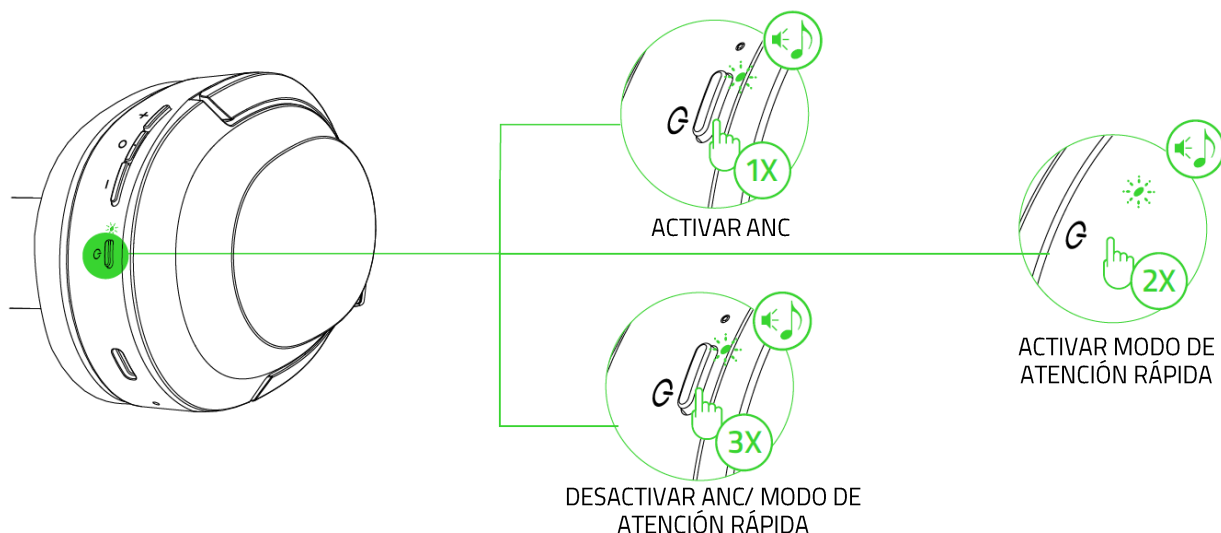

i Una notificación de audio te informará cuando la ANC y/ la modo de atención rápida se hayan activado o desactivado.

MODO DE JUEGO

Con Modo de juego activado, los auriculares funcionarán a una latencia más baja; así recibirás retroalimentación auditiva en tiempo real mientras juegas. Mientras estén conectados por Bluetooth, mantén pulsado el multifunción / centro 5 segundos para activar o desactivar esta función. El indicador de estado parpadeará brevemente en azul y una notificación de audio te informará de que esta función se ha activado.

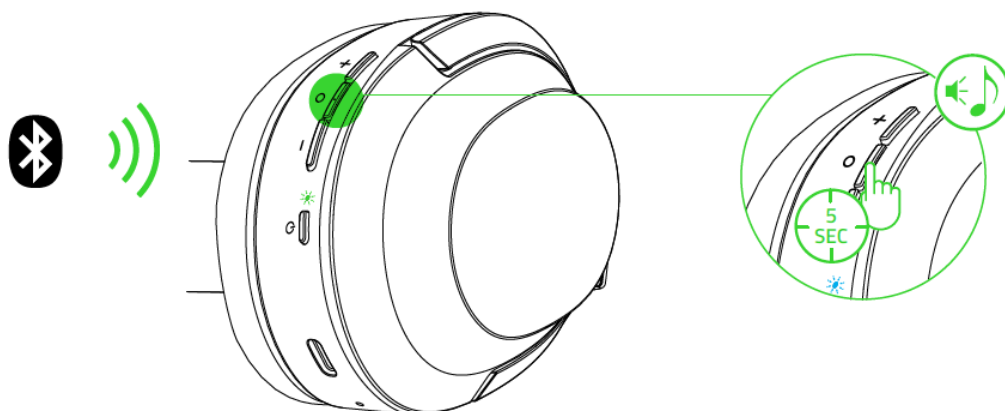

i Para un mejor rendimiento, se recomienda mantener los auriculares muy cerca de la fuente de audio.

CONTROLES DE LOS AURICULARES

Las siguientes funciones de control estarán disponibles cuando estés conectado con tu dispositivo mediante Bluetooth. Estos controles actúan en función de la actividad actual de tu dispositivo.

 Algunas de las características que se enumeran aquí quizás no sean aplicables a algunos dispositivos.

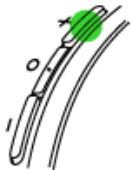
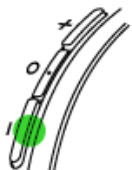
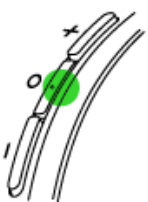
	BOTÓN DE SUBIR VOLUMEN	
	Una pulsación	Aumentar el volumen de audio
	Mantener pulsado	Aumentar el volumen de audio
	BOTÓN DE BAJAR VOLUMEN	
	Una pulsación	Reducir el volumen de audio
	Mantener pulsado	Reducir el volumen de audio
	BOTÓN MULTIFUNCIÓN / CENTRO	
	Una pulsación	Reprod./Pausa
		Aceptar llamada entrante o finalizar llamada actual
		Poner llamada en espera y aceptar llamada entrante
		Finalizar llamada y dar paso a llamada en espera
	Mantener pulsado durante 2 seg.	Emitir orden de voz
		Rechazar llamada entrante
		Cambiar llamada
	Mantener pulsado durante 5 seg.	Activar / desactivar modo de juego
Doble pulsación	Siguiente pista	
Triple pulsación	Pista anterior	

COMODIDAD

Recomendamos abrir y extender suavemente los auriculares antes de colocarlos sobre la cabeza para minimizar la tensión de la diadema. No obstante, evita extender los auriculares más allá de sus límites técnicos.

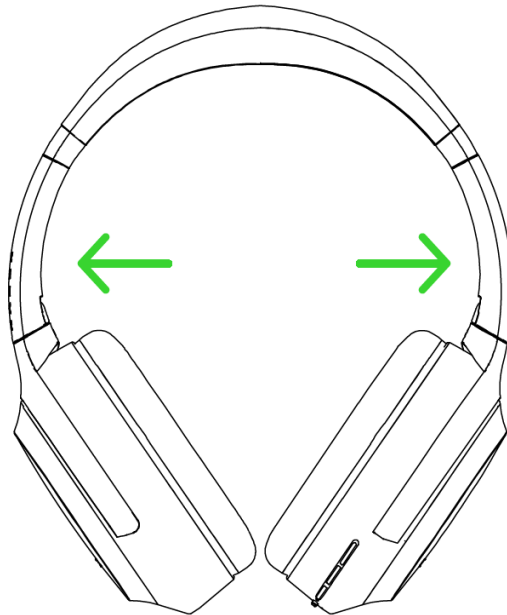

APLICACIÓN RAZER AUDIO

Ficou muito mais fácil fazer personalizações avançadas no Razer Opus X. Com o Aplicativo Razer Audio, você poderá personalizar as configurações do EQ, habilitar o Modo de Jogo de baixa latência, atualizar com o firmware mais recente e muito mais – a qualquer momento e em qualquer lugar.

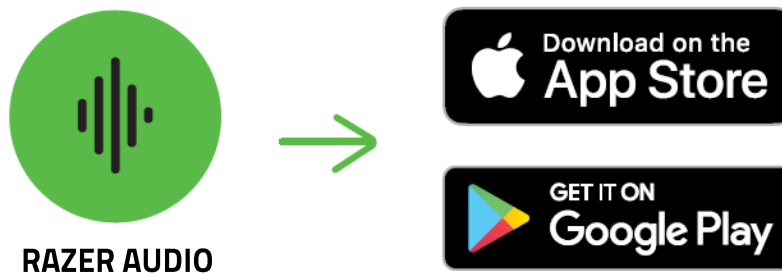

1. Descarga la aplicación en tu dispositivo móvil.
2. Ejecuta la aplicación y sigue las instrucciones que aparezcan en pantalla.

5. SEGURANÇA E MANUTENÇÃO

DIRETRIZES DE SEGURANÇA

Para obter a máxima segurança durante o uso do Razer Opus X, sugerimos que você siga as orientações abaixo:

Se tiver problemas ao usar o dispositivo adequadamente e a solução de problemas não for suficiente para resolvê-los, desconecte o dispositivo e entre em contato com a linha direta da Razer ou visite support.razer.com para receber assistência.

Não desmonte o dispositivo (se o fizer, você anulará a garantia) nem tente operá-lo sob condições anormais de tensão.

Mantenha o dispositivo longe de líquidos ou umidade. Só opere o dispositivo dentro da faixa específica de temperatura de 0°C (32°F) a 40°C (104°F). Se a temperatura exceder essa faixa, desligue e/ou desconecte o dispositivo para que a temperatura se estabilize em um nível ideal.

O dispositivo isola sons do ambiente externo mesmo em volumes baixos, o que resulta em uma menor percepção de ambientes externos. Remova o dispositivo quando se envolver em atividades que exijam uma percepção ativa do ambiente.

Ouvir volumes excessivamente altos por períodos longos de tempo pode prejudicar a audição. Além disso, na legislação de certos países, o limite máximo de exposição sonora é de 86 dB por 8 horas ao longo do dia. Portanto, recomendamos que você reduza o volume para um nível confortável ao ouvir por períodos prolongados de tempo. Cuide bem de sua audição.

MANUTENÇÃO E USO

O Razer Opus X requer uma manutenção mínima para manter suas condições ideais. Recomendamos que você o limpe uma vez por mês usando um pano macio ou um cotonete para evitar o acúmulo de sujeira. Não use sabão ou produtos de limpeza agressivos.

AVISO DE BATERIA

O Razer Opus X contém uma bateria interna recarregável de lítio-íon. Em geral, a vida útil dessa bateria depende do uso. Caso suspeite que a bateria recarregável de lítio-íon dentro do Razer Opus X está esgotada (se ela estiver com a carga baixa), tente recarregá-la.

Cuidado: Não abra, não destrua e não exponha a materiais condutores (metal), umidade, líquido, fogo ou calor. Isso pode causar vazamentos ou explosão da bateria, resultando em lesões pessoais. A vida útil da pilha varia de acordo com o uso.

6. INFORMAÇÕES LEGAIS

INFORMAÇÕES DE DIREITOS AUTORAIS E PROPRIEDADE

©2021 Razer Inc. Todos os direitos reservados. Razer, "For Gamers. By Gamers.", logotipo "Powered by Razer Chroma", logotipo Razer, o logotipo da cobra de três cabeças e o logotipo Razer são marcas comerciais ou marcas comerciais registradas da Razer Inc. e/ou de empresas afiliadas nos Estados Unidos ou em outros países. Todas as outras marcas registradas pertencem a seus respectivos proprietários, e outros nomes de empresas e de produtos mencionados neste guia podem ser marcas registradas de suas respectivas empresas.

©2018 Google LLC, used with permission. Android, Google, Google logo, and Google Play™ are trademarks of Google LLC.

Apple, the Apple logo, and iPhone are trademarks of Apple Inc., registered in the U.S. and other countries. App Store is a service mark of Apple Inc. iOS is a trademark or registered trademark of Cisco in the U.S. and other countries and is used under license.

The Bluetooth® word mark and logos are registered trademarks owned by Bluetooth SIG, Inc., and any use of such marks by Razer is under license.

Windows and the Windows logo are trademarks or registered trademarks of the Microsoft group of companies.

A Razer Inc. (doravante nesta denominada a "Razer") pode ter direitos autorais, marcas comerciais, segredos comerciais, patentes, pedidos de registro de patente ou outros direitos de propriedade (registrados ou não) no concernente ao produto neste Guia Principal. O fornecimento deste Guia Principal não dá a você uma licença para (quaisquer) tais patentes, marcas registradas, direitos autorais ou outros direitos de propriedade intelectual. O Razer Opus X (doravante nesta denominado o "Produto") pode ser diferente das imagens na caixa ou de outro modo. A Razer não assume qualquer responsabilidade por tais diferenças ou por quaisquer eventuais erros. As informações na presente estão sujeitas a alterações sem aviso prévio.

GARANTIA LIMITADA DO PRODUTO

Para conferir os termos atuais da Garantia Limitada do Produto, acesse [razer.com/warranty](https://www.razer.com/warranty).

LIMITAÇÃO DE RESPONSABILIDADE

Sob nenhuma circunstância a Razer será responsável por quaisquer lucros cessantes, perda de informações ou de dados, danos especiais, incidentais, indiretos, compensatórios, consequenciais ou acidentais oriundos de qualquer forma da distribuição, venda, revenda, uso ou incapacidade de

uso do Produto. Sob nenhuma circunstância a responsabilidade da Razer ultrapassará o valor de compra do Produto no varejo

DISPOSIÇÕES GERAIS

Os termos da presente serão regidos e interpretados segundo a legislação do foro no qual o Produto foi adquirido. Se qualquer termo neste manual for considerado inválido ou inexecutável, tal termo (enquanto inválido ou inexecutável) será considerado sem nulo, sem efeito e excluído sem invalidar quaisquer termos remanescentes. A Razer reserva-se o direito de emendar qualquer termo a qualquer momento e sem aviso prévio.