



RAZER KRAKEN X FOR CONSOLE

GUÍA PRINCIPAL

Los auriculares ultraligeros **Razer Kraken X for Console** son unos auriculares diseñados para una comodidad superior, una mayor durabilidad y un sonido cristalino. Disfruta de un audio posicional preciso en todas las consolas y juega con total comodidad gracias a las almohadillas suaves y la banda ajustable.

ÍNDICE

1. CONTENIDO DEL / REQUISITOS.....	3
2. TE PROPORCIONAMOS COBERTURA.....	5
3. ESPECIFICACIONES TÉCNICAS	6
4. USO DE LOS AURICULARES.....	7
5. SEGURIDAD Y MANTENIMIENTO	11
6. ASPECTOS LEGALES	12

1. CONTENIDO DEL / REQUISITOS

CONTENIDO

- Razer Kraken X for Console

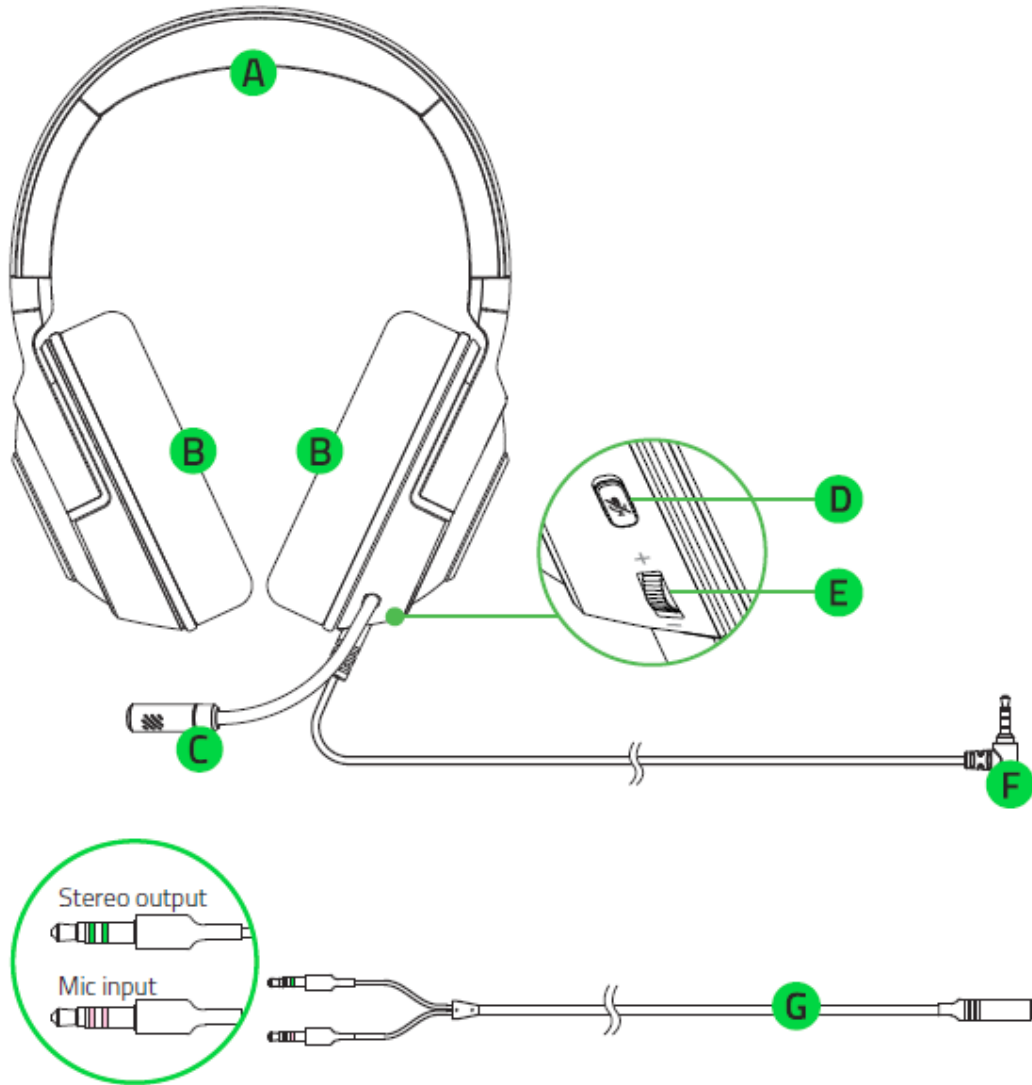

- A. Diadema ajustable acolchada
- B. Auriculares circumaurales
- C. Micrófono unidireccional
- D. Botón de silenciar micrófono

- E. Rueda de control de volumen
- F. Conector de audio y micrófono de 3,5 mm
- G. Cable de extensión divisor de micrófono/audio

- Guía de información importante del producto

REQUISITOS

USO DE AUDIO

- Dispositivos con conector de audio de 3,5 mm

USO DE CABLE DE EXTENSIÓN/DIVISOR DE AUDIO Y MICRÓFONO

- Dispositivos con conectores de audio y micrófono de 3,5 mm independientes

USO DE AUDIO Y MICRÓFONO

- Dispositivos con conector combinado audio + micrófono de 3,5 mm*

**Compatible con PC / Mac / Switch / PS4 / Xbox One (puede que se necesite un adaptador estéreo Xbox One, que se vende por separado).*

2. TE PROPORCIONAMOS COBERTURA

Tienes un dispositivo increíble entre manos con garantía limitada de 2 años incluida. Aprovecha todo su potencial y consigue ventajas exclusivas de Razer al registrarlo en razerid.razer.com

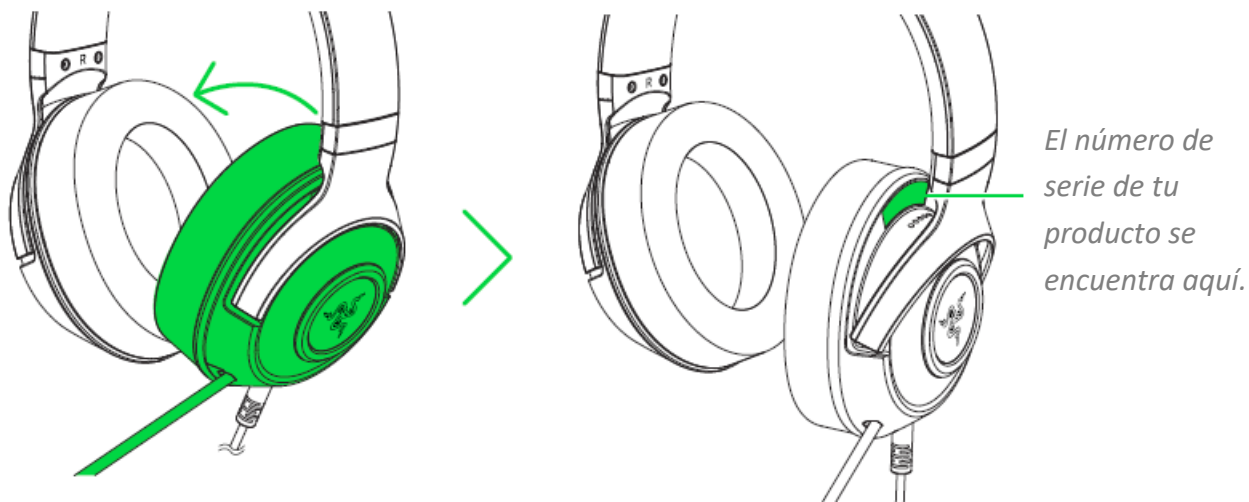

¿Tienes alguna pregunta? Pregúntale al equipo de asistencia de Razer en support.razer.com

3. ESPECIFICACIONES TÉCNICAS

AURICULARES

- Frecuencia de respuesta: 12 Hz–28 kHz
- Impedancia: 32 Ω a 1 kHz
- Sensibilidad (a 1 kHz): 106 dB
- Diafragmas: 40 mm, con imanes de neodimio
- Diámetro interno de la almohadilla: 65 x 44 mm
- Tipo de conexión: analógica de 3,5 mm
- Longitud del cable: 1,3 m/4,27 ft
- Peso aproximado: 250 g/0,55 lb
- Almohadillas ovaladas: diseñadas para cubrir por completo la oreja, con piel sintética para mayor aislamiento y comodidad

MICRÓFONO

- Frecuencia de respuesta: 100 Hz–10 kHz
- Relación señal/ruido: ≥ 55 dB
- Sensibilidad (a 1 kHz): -42 ± 3 dB
- Patrón de captación: brazo de micrófono ECM unidireccional

CONTROL EN EL AURICULAR

- Aumento/disminución del volumen
- Conmutador de silencio del micrófono

USO DE AUDIO

- Uso de audio: dispositivos con conector de audio de 3,5 mm

- Uso de audio y micrófono: dispositivos con conector combinado audio y micrófono de 3,5 mm
- Uso de cable de adaptación de audio y micrófono: dispositivos con conectores de audio y micrófono de 3,5 mm independientes
- Sonido envolvente: solo disponible para Windows 10 de 64 bits.

4. USO DE LOS AURICULARES

USO DEL MICRÓFONO

Dobla el micrófono hasta que quede situado frente a la boca. Asegúrate de que el diafragma del micrófono quede situado delante de la boca y de que el orificio de ventilación apunte en dirección opuesta a la boca.

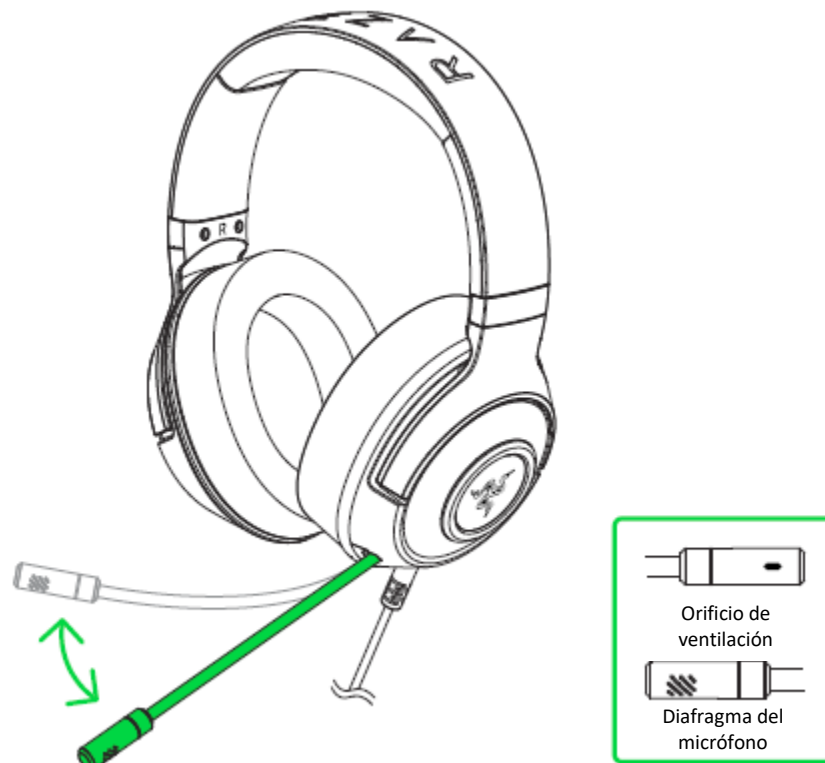

USO DE LA RUEDA DE CONTROL DE VOLUMEN

Gira el dial de control de volumen como se muestra para subir o bajar el volumen.

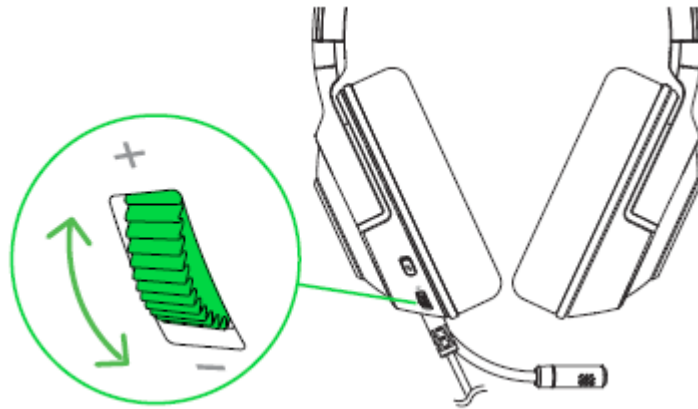

USO DEL BOTÓN DE DESACTIVACIÓN DE MICRÓFONO

Pulsa el botón de desactivación del micrófono para activar o desactivar el micrófono.

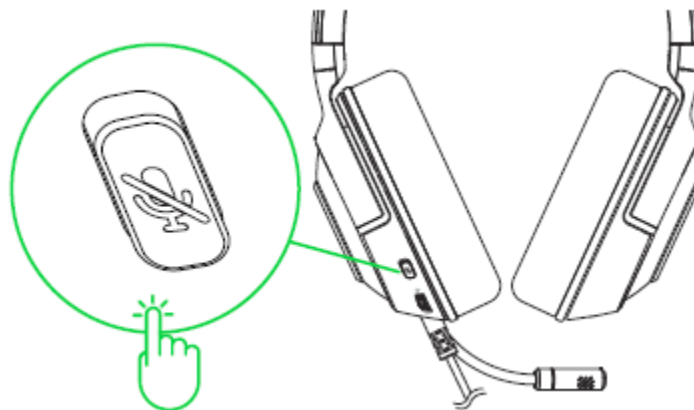

USO DEL CABLE DE EXTENSIÓN DIVISOR DE MICRÓFONO/AUDIO

El adaptador divisor incluido en el paquete está diseñado para usarse con ordenadores que dispongan conectores independientes para salida de audio y entrada de micrófono.

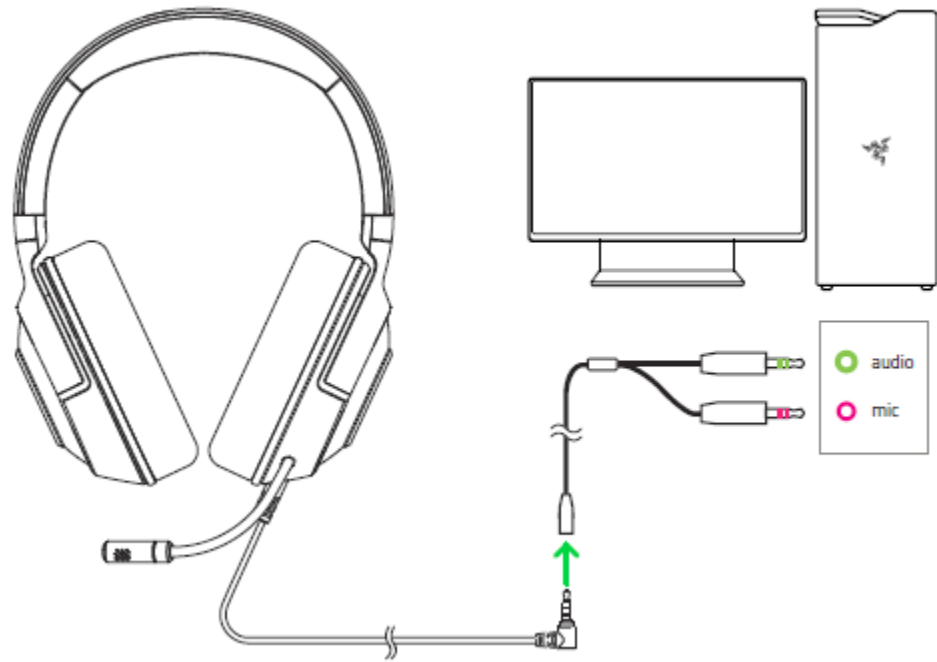

AMPLIACIÓN DE LA VIDA ÚTIL DE LOS AURICULARES

Recomendamos abrir y extender suavemente los auriculares antes de colocarlos sobre la cabeza para minimizar la tensión de la diadema. No obstante, evita extender los auriculares más allá de sus límites técnicos.

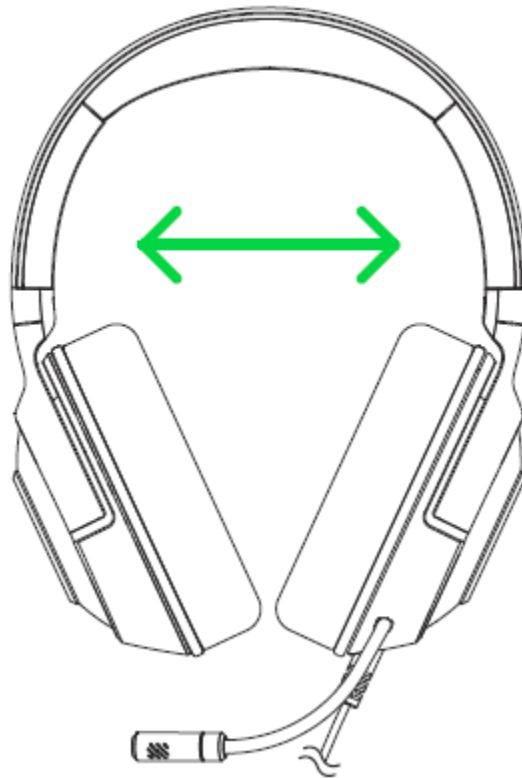

ACTIVACIÓN DEL SONIDO ENVOLVENTE 7.1

Experimenta un sonido posicional de precisión que está diseñado específicamente para juegos, películas y música. Asegúrate de usar el código de activación incluido en el paquete o visita [razer.com/7.1-surround-sound](https://www.razer.com/7.1-surround-sound) para obtener más información.

5. SEGURIDAD Y MANTENIMIENTO

NORMAS DE SEGURIDAD

Con el fin de alcanzar la máxima seguridad al usar los Razer Kraken X for Console, te sugerimos las siguientes medidas:

Si tuvieras algún problema para utilizar el dispositivo correctamente y las indicaciones de la resolución de problemas no dieran resultado, desconecta el dispositivo y llama a la línea de atención al cliente de Razer o accede a support.razer.com para solicitar asistencia.

No desmontes el dispositivo (si lo haces, se anulará la garantía) y no intentes hacerlo funcionar bajo circunstancias anormales.

Mantén el dispositivo alejado de los líquidos o la humedad. El dispositivo debe funcionar dentro del rango específico de temperaturas de 0 °C (32 °F) a 40 °C (104 °F). Si la temperatura supera ese rango, desconecta o apaga el dispositivo para dejar que la temperatura se estabilice hasta un nivel óptimo.

El dispositivo aísla el ruido ambiente externo incluso usando un volumen bajo, lo que puede resultar en una conciencia disminuida del entorno. No utilices el dispositivo cuando realices actividades que exijan que estés atento al entorno.

La reproducción a un volumen excesivamente alto en periodos prolongados de tiempo puede dañar tu audición. Además, la legislación de algunos países permite un nivel máximo de sonido de 86 dB sobre tu audición durante 8 horas al día. Por lo tanto, recomendamos que reduzcas el volumen a un nivel cómodo cuando escuches audio durante largos periodos de tiempo. Cuida tu audición.

USO Y MANTENIMIENTO

Para mantenerse en buenas condiciones, los Razer Kraken X for Console requieren un mantenimiento mínimo. Para evitar la acumulación de suciedad, recomendamos desconectar el dispositivo una vez al mes y limpiarlo usando un paño suave o un hisopo de algodón. No uses jabón ni productos de limpieza agresivos.

6. ASPECTOS LEGALES

INFORMACIÓN SOBRE DERECHOS DE AUTOR Y PROPIEDAD INTELECTUAL

© 2021 Razer Inc. Todos los derechos reservados. Razer, el logotipo de la serpiente de tres cabezas, el logotipo de Razer , "For Gamers. By Gamers.", y el logotipo de "Powered by Razer Chroma" son marcas comerciales o marcas registradas de Razer Inc. y/o sus empresas afiliadas en Estados Unidos y otros países. El resto de marcas registradas son propiedad de sus respectivos titulares y otros nombres de empresas y productos aquí mencionados pueden ser marcas comerciales de sus respectivas compañías.

Razer Inc. ("Razer") puede tener derechos de autor, marcas comerciales, secretos comerciales, patentes, solicitudes de patentes u otros derechos de propiedad intelectual (registrados o no registrados) relativos al producto objeto de esta guía. La entrega de esta guía no otorga derechos de ningún tipo, como derechos de autor, marca comercial, patente u otro derecho de propiedad intelectual. Razer Kraken X for Console (el "Producto") puede diferir de las imágenes del embalaje u otras. Razer no asume ninguna responsabilidad sobre dichas diferencias o por cualquier error que pudiera aparecer. La información contenida aquí está sujeta a cambios sin previo aviso.

GARANTÍA LIMITADA DEL PRODUCTO

Para obtener los términos más recientes y actuales de la Garantía limitada del producto, visita [razer.com/warranty](https://www.razer.com/warranty).

LIMITACIÓN DE RESPONSABILIDAD

Razer no será en ningún caso responsable de ninguna pérdida de beneficios, pérdida de información o datos, especial, fortuita, indirecta, punitiva o consecuente, que surja de alguna forma de la distribución o la venta, reventa, uso o incapacidad para usar el Producto. La responsabilidad de Razer no podrá superar en ningún caso el precio de compra minorista del Producto.

GENERAL

Estos términos estarán regidos y serán interpretados bajo las leyes de la jurisdicción en la cual se haya comprado el Producto. Si algún término de este documento se considera no válido o no aplicable, entonces dicho término (en la medida que no es válido ni aplicable), no tendrá efecto y se considerará excluido sin invalidar ninguno de los términos restantes. Razer se reserva el derecho de corregir cualquier término en cualquier momento sin previo aviso.