



RAZER KITSUNE

GUIA PRINCIPAL

CONTEÚDO

1. CONTEÚDO DA EMBALAGEM.....	2
2. DO QUE VOCÊ PRECISA.....	3
3. NÓS LHE DAMOS COBERTURA.....	4
4. INSTALANDO O RAZER KITSUNE.....	5
5. USANDO O CONTROLE TIPO FLIPERAMA.....	8
6. COMO CONFIGURAR RAZER KITSUNE.....	13
7. SEGURANÇA E MANUTENÇÃO.....	21
8. INFORMAÇÕES LEGAIS.....	23

1. CONTEÚDO DA EMBALAGEM

- Razer Kitsune

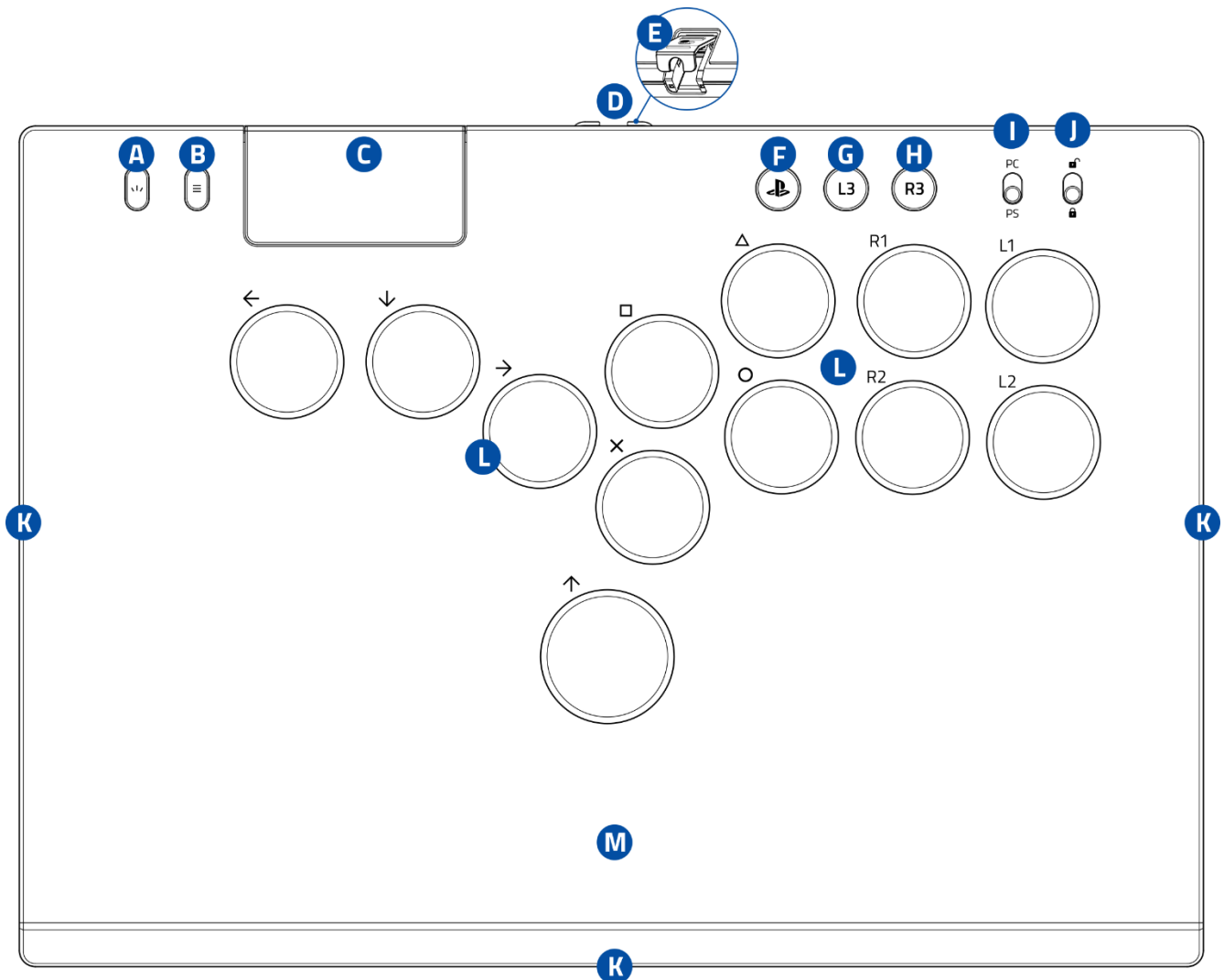

- A.** Botão Criar
- B.** Botão Opções
- C.** Touch pad, botão do touch pad
- D.** Porta USB Tipo C
- E.** Fecho de segurança do cabo
- F.** Botão PS
- G.** Botão L3
- H.** Botão R3
- I.** Chave do Modo Controle tipo Fliperama (PC/PS)
- J.** Chave de bloqueio para campeonato
- K.** Iluminação do controle tipo fliperama equipada com Razer Chroma™ RGB
- L.** Botões ópticos lineares Razer™ de perfil baixo
- M.** Bandeja removível em alumínio

- Cabo USB Tipo C para USB tipo A

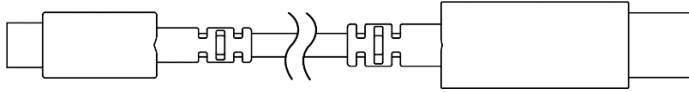

- Guia de informações importantes sobre o produto

2. DO QUE VOCÊ PRECISA

- Console PS5™ ou PC (Windows® 10 64 bits ou superior)*
- Porta USB Tipo A

**A Razer validou a operação entre este controle tipo fliperama e o console PlayStation®5. A compatibilidade com PC não foi testada nem endossada pela Sony Interactive Entertainment.*

3. NÓS LHE DAMOS COBERTURA



Registre seu produto e ganhe benefícios exclusivos
razerid.razer.com/warranty



4. INSTALANDO O RAZER KITSUNE

CONECTANDO E BLOQUEANDO O CABO

1. Destrave o fecho de segurança e deslize-o para fora.

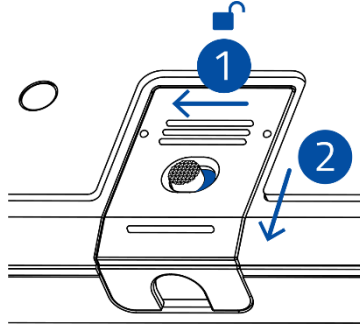

2. Levante o fecho de segurança e conecte o cabo USB Tipo C para USB Tipo A à porta USB Tipo C do controle tipo fliperama.

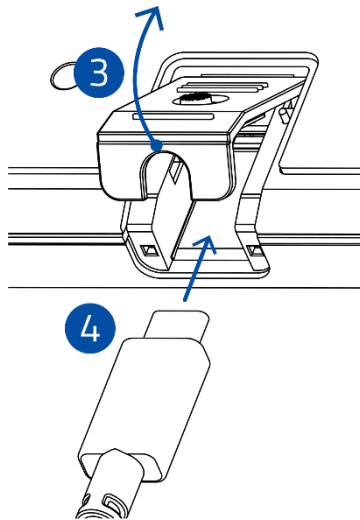

3. Pressione o fecho de segurança do cabo, deslize-o para dentro e trave-o.

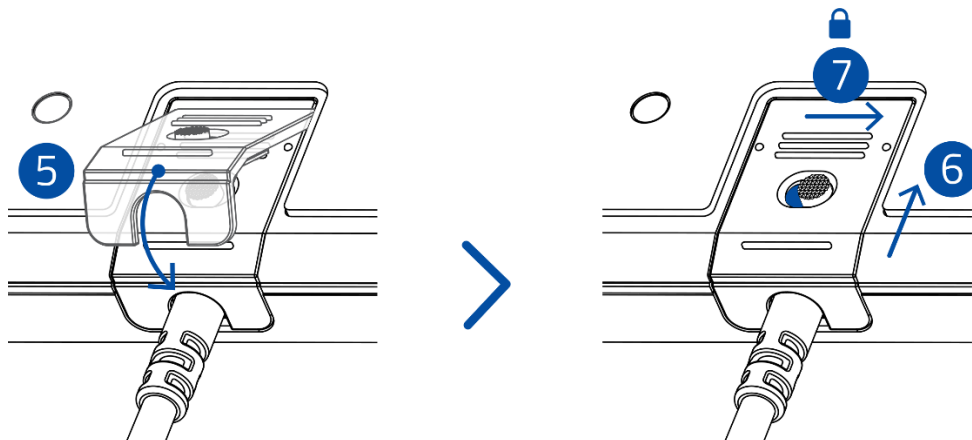

CONECTANDO O CONTROLE TIPO FLIPERAMA

1. Posicione o modo controle tipo fliperama conforme o dispositivo desejado.

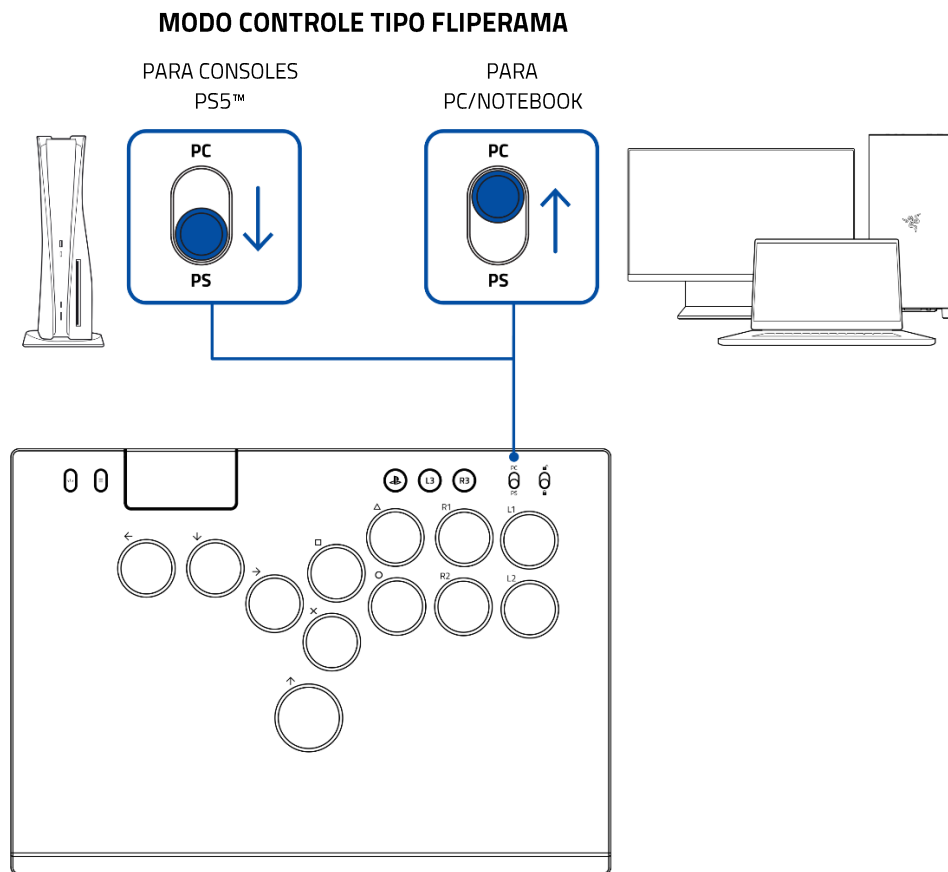

2. Conecte o controlador ao console PS5™ ou PC usando o cabo USB Tipo A para USB Tipo C.

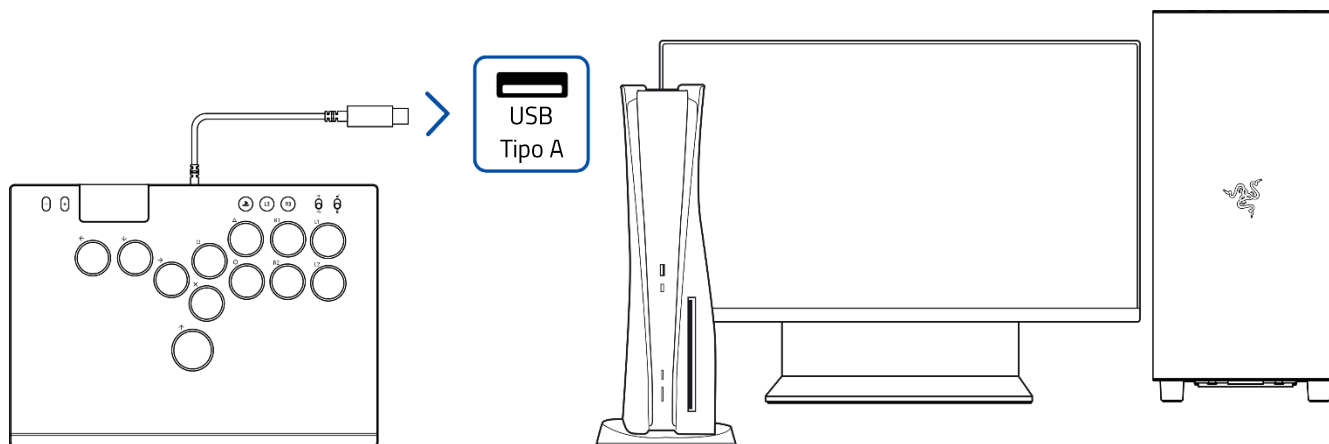

Para fins de segurança e para desconectar facilmente o controle tipo fliperama quando ele não estiver em uso, recomenda-se conectá-lo à porta USB na parte frontal do PS5™.

3. Pressione o botão PS para começar a usar o controle tipo fliperama.



5. USANDO O CONTROLE TIPO FLIPERAMA

USANDO A CHAVE DE BLOQUEIO PARA CAMPEONATO

Posicione a chave de bloqueio para campeonato no estado bloqueado (🔒) para desativar os botões Criar, Opções, e PS e desbloqueie-a (🔓) para usá-los novamente.



Quando a chave de modo do controlador estiver definida como PC, o touch pad também será desativado se a chave de bloqueio de torneio estiver no estado bloqueado (🔒).

PERSONALIZANDO A ILUMINAÇÃO DO CONTROLE TIPO FLIPERAMA

Personalizando o efeito de iluminação

Para percorrer os efeitos de iluminação disponíveis:

1. Posicione a chave de bloqueio para campeonato no estado bloqueado (🔒).

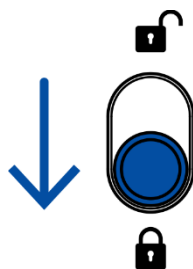

2. Pressione e segure o botão Criar, depois pressione o botão de seta para cima para percorrer os efeitos de iluminação disponíveis.

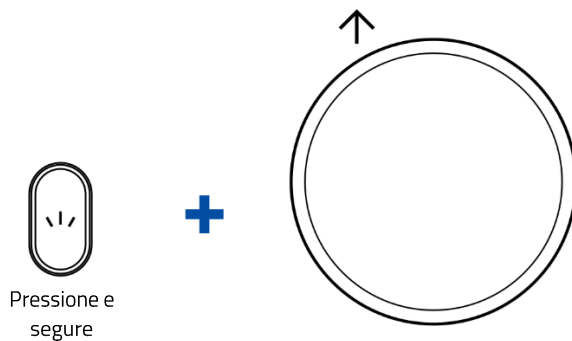

DESLIGADO > ESTÁTICO > CICLO DE ESPECTROS (PADRÃO) > ONDA > RESPIRAÇÃO > REATIVO

Para passar de uma cor para outra nos efeitos Estático e Respiração:

1. Posicione a chave de bloqueio para campeonato no estado bloqueado (🔒).

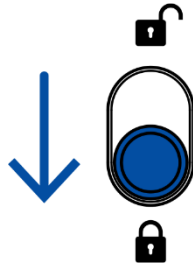

2. Com o efeito Estático ou Respiração ativo, pressione e segure o botão Criar, depois pressione o botão R1 ou R2 para percorrer as cores disponíveis do efeito ativo.

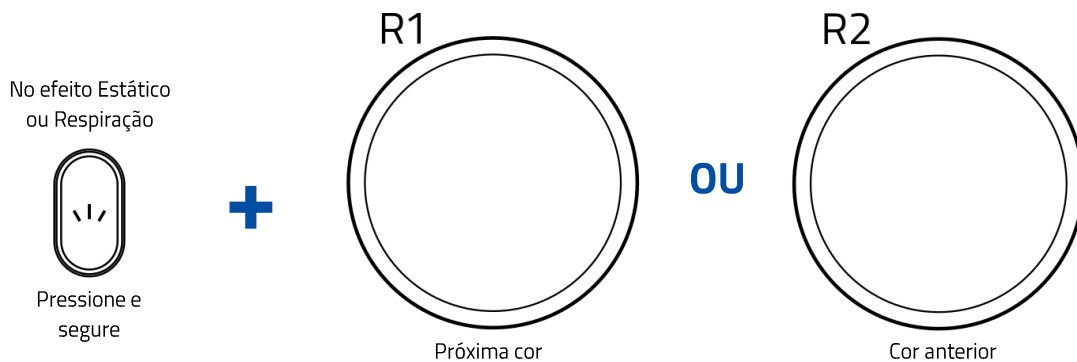

VERDE (PADRÃO) > AZUL > AMARELO > ROXO > CIANO > LARANJA > BRANCO > VERMELHO

Para mudar a velocidade da animação nos efeitos Ciclo de Espectros, Onda ou Respiração:

1. Posicione a chave de bloqueio para campeonato no estado bloqueado (🔒).

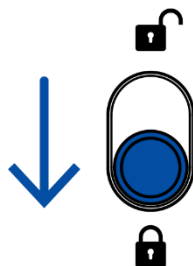

2. Com o efeito Ciclo de Espectros, Onda ou Respiração ativo, pressione e segure o botão Criar e depois pressione o botão L1 para ajustar a velocidade da animação do efeito ativo.

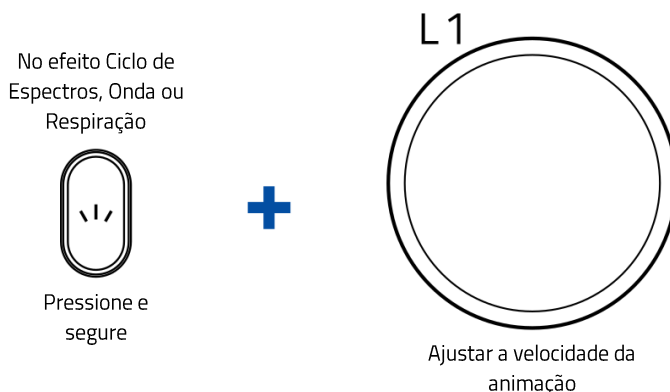

Ajustando o nível de brilho

1. Posicione a chave de bloqueio para campeonato no estado bloqueado (🔒).

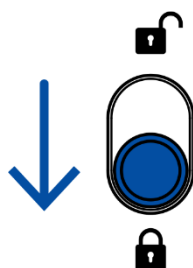

2. Pressione e segure o botão Criar, depois pressione o botão Δ ou \circ para aumentar ou diminuir o brilho da iluminação do controle tipo fliperama.

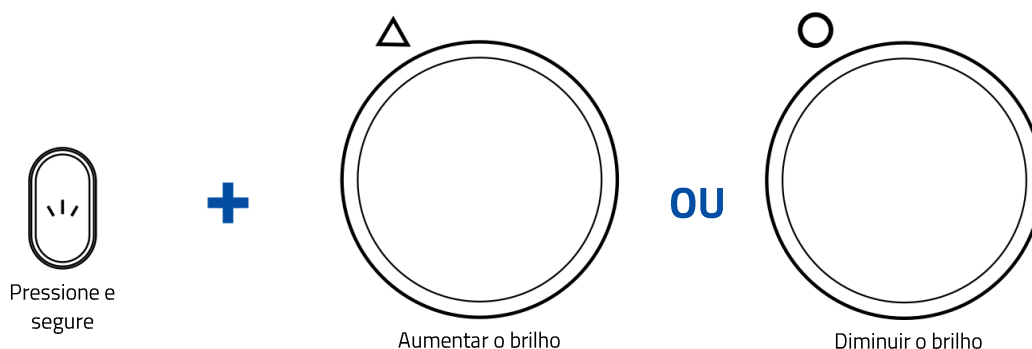

USANDO SUA BANDEJA SUPERIOR PERSONALIZADA PREFERIDA

i *As bandejas superiores personalizadas não estão incluídas e/ou são vendidas separadamente. Use somente bandejas personalizadas feitas e/ou aprovadas pela Razer.*

1. Retire as tampas de borracha e remova os parafusos na parte inferior do controle tipo fliperama usando uma chave Philips (não inclusa).

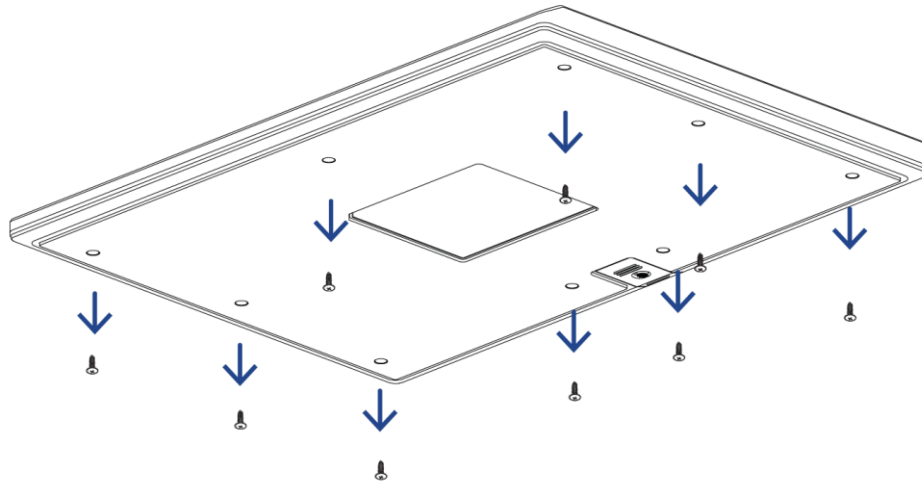

2. Remova a bandeja superior de alumínio.

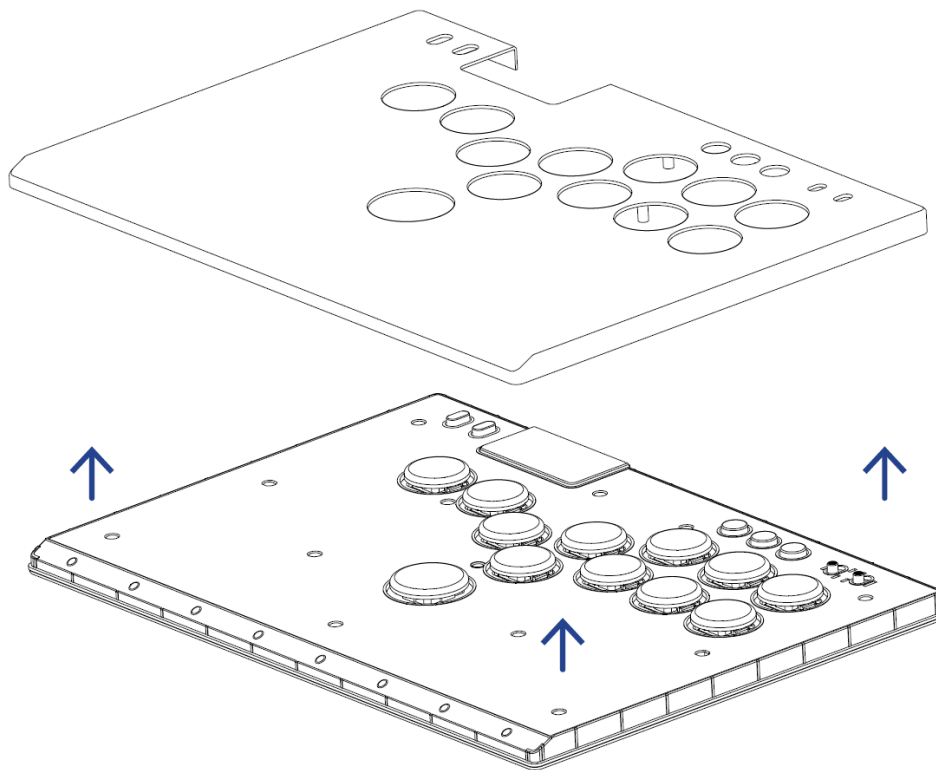

3. Encaixe sua bandeja superior personalizada no controle tipo fliperama.

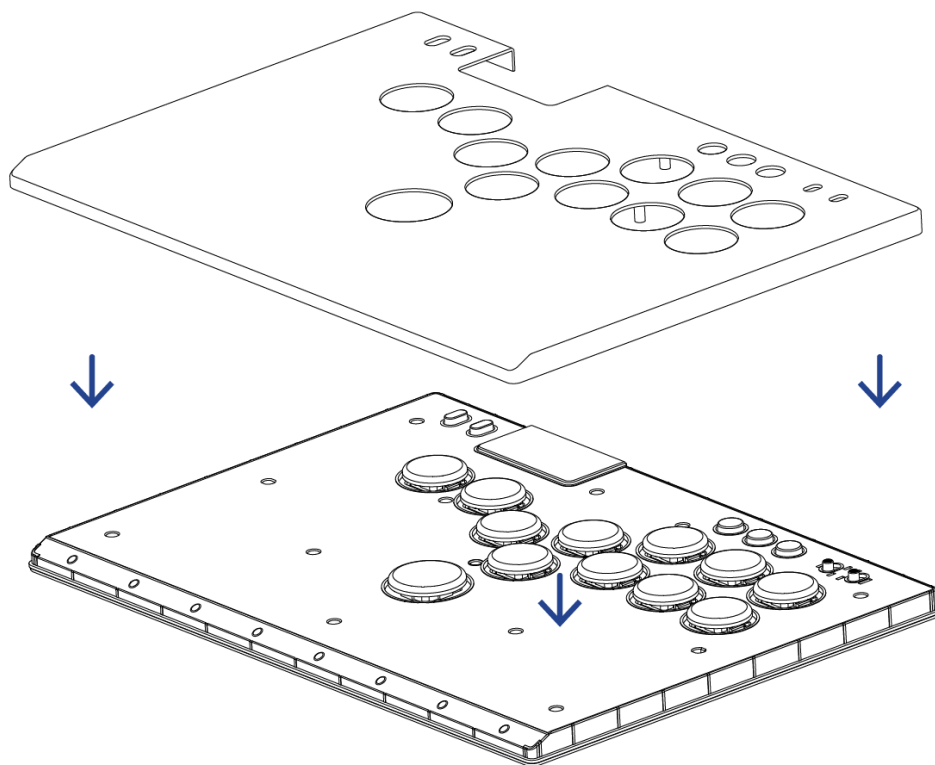

4. Recoloque os parafusos superiores e as tampas de borracha.

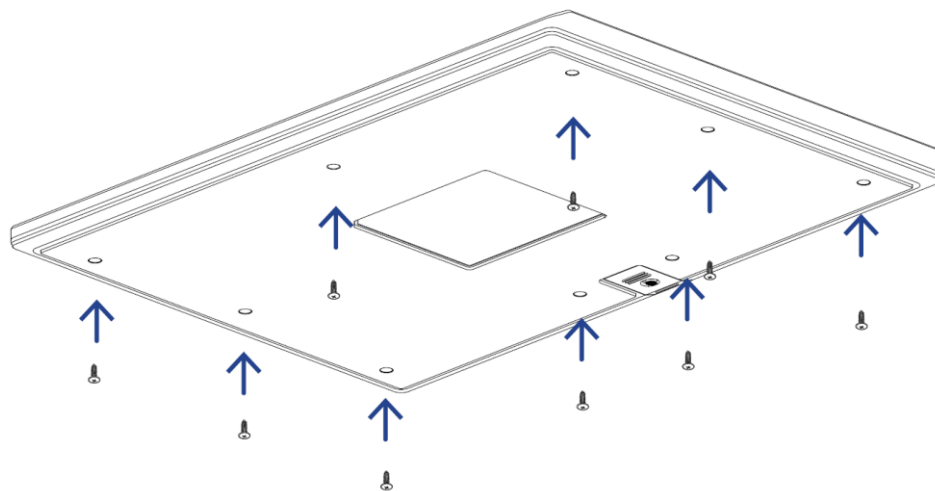

6. COMO CONFIGURAR RAZER KITSUNE

i *Isenção de responsabilidade: Este guia fornece uma visão geral do aplicativo do Novo Razer Synapse e pode abranger apenas parcialmente alguns dos recursos de seu dispositivo. O registro em uma conta Razer ID é opcional, mas recomendado. Todas as características listadas aqui estão sujeitas a alterações com base na versão atual, dispositivos conectados e complementos suportados.*

GUIA SYNAPSE

A guia Synapse é a guia padrão para quando o Razer Synapse é aberto. Use os seguintes botões abaixo para navegar na interface do usuário:

— Minimizar

Ao clicar nesse botão, o aplicativo será minimizado na barra de tarefas enquanto estiver sendo executado em segundo plano.

☐ Maximizar

Esse botão expande a janela do navegador para preencher a tela inteira. Para restaurar a janela ao seu tamanho original, clique novamente no botão de maximização.

✕ Fechar

Esse botão fechará todas as guias relevantes e encerrará o aplicativo completamente.

< Guia anterior

Ao clicar nesse botão, você retornará à última guia que visitou.

> Próxima guia

Clicar nesse botão o levará para a próxima página se você tiver usado recentemente o botão Guia anterior.

🔄 Guia Atualizar

Esse botão recarrega a página atual. Use essa opção se uma página não estiver sendo exibida corretamente ou se você quiser ver o conteúdo mais recente.

⬇️ Baixar Atualização

Se esse botão for exibido, isso significa que há alterações no aplicativo. Use essa opção se uma página não estiver sendo exibida corretamente ou se você quiser ver o conteúdo mais recente.

☰ Mais

Clicar nesse botão abrirá uma janela pop-up para que você possa acessar facilmente as guias Dispositivos, Módulos e Outros aplicativos instalados.

⚙️ Configurações

Clicar nesse botão abrirá a guia Configurações, para que você possa alterar rapidamente as configurações desse aplicativo.

👤 Perfil

Esse botão abrirá uma janela pop-up para acessar as opções Log in, Feedback, Avalie este software, Adicionar Dispositivo Wi-Fi e Sair.

❓ Informações

Ao passar o mouse sobre esse botão, aparecerá uma informação adicional sobre um recurso ou função.

Painel

A subguia do Painel é uma visão geral do seu Razer Synapse, onde você pode acessar todos os seus dispositivos, módulos e serviços online Razer.

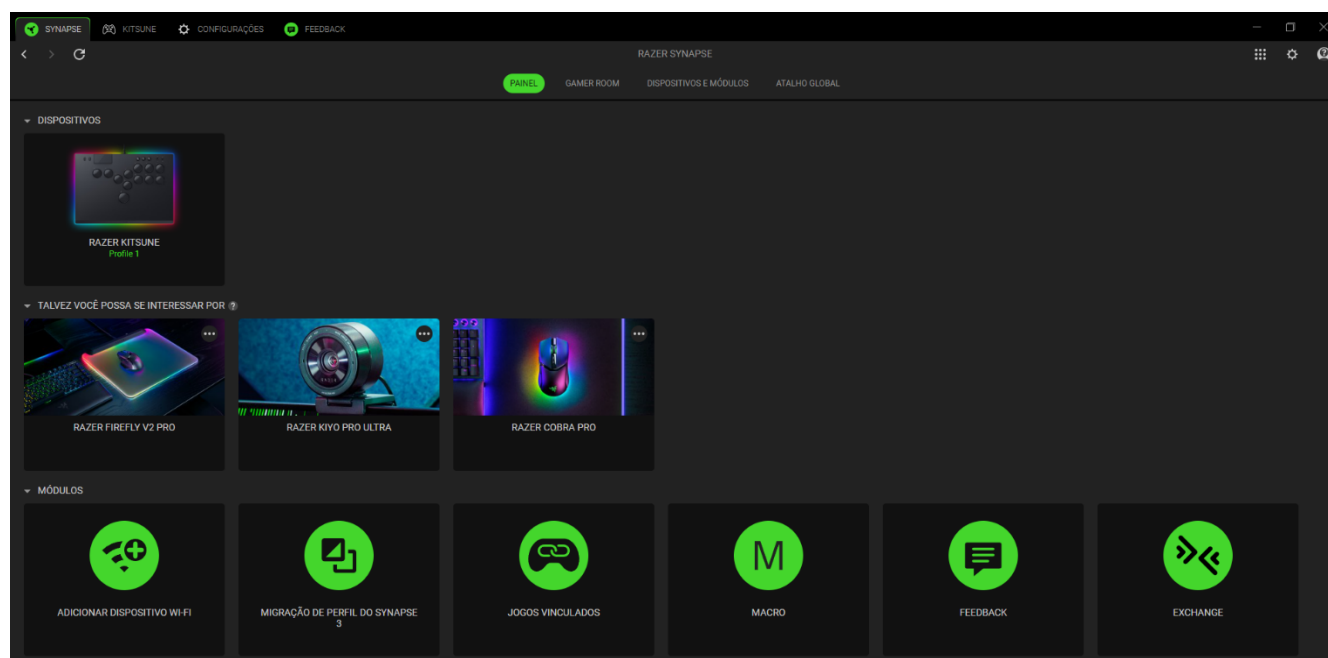

Gamer Room

A subguia Gamer Room mostra todos os dispositivos com o recurso Luzes Razer Aether. A partir daqui, você pode visualizar e gerenciar seus dispositivos compatíveis com o Gamer Room.

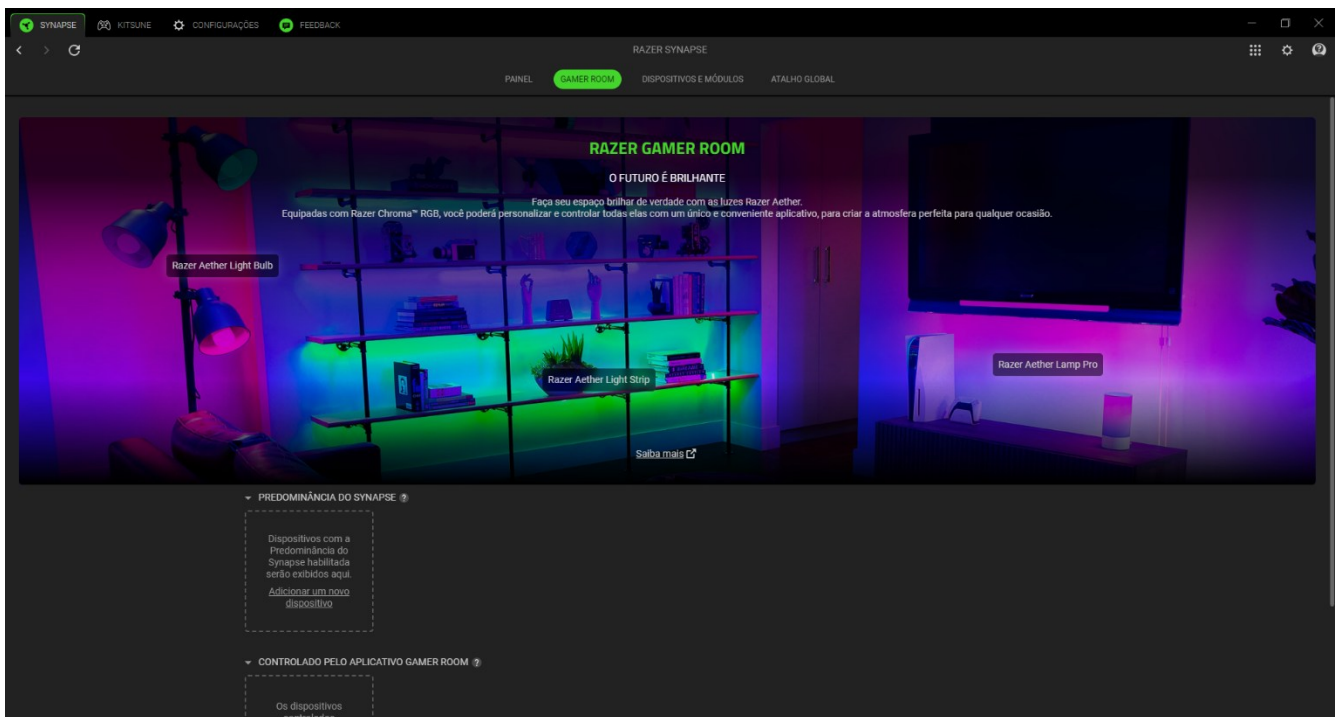

Predominância do Synapse

Esta seção permite selecionar e personalizar a iluminação do seu dispositivo e fazê-lo reagir a jogos habilitados para Chroma e aplicativos Chroma Connect usando o Razer Synapse.

Controlado pelo Aplicativo Gamer Room

Esta seção exibe todos os dispositivos compatíveis controlados remotamente pelo aplicativo Gamer Room.

Dispositivos e Módulos

A subguia Módulos exibe todos os módulos instalados e disponíveis para instalação.

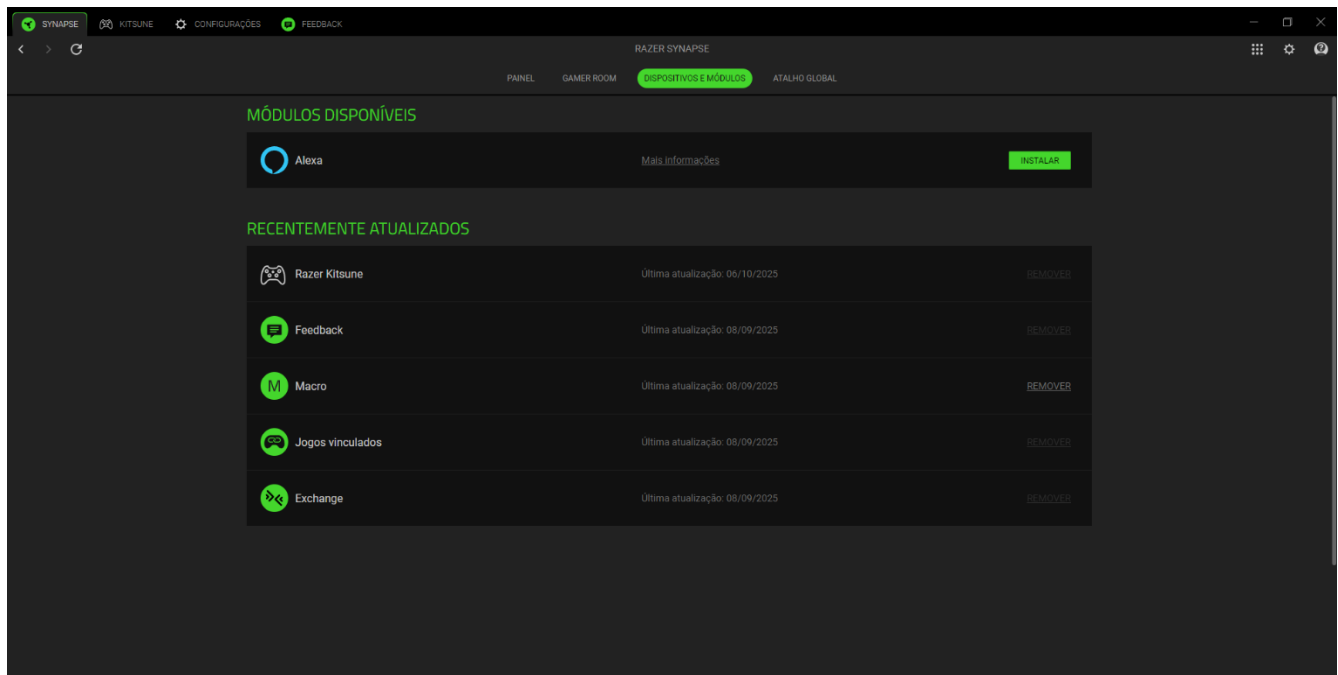

Atalhos Globais

Vincule operações ou funções do Razer Synapse para personalizar combinações de teclas a partir dos comandos de qualquer dispositivo habilitado para Razer Synapse, que se aplicarão a todos os perfis do dispositivo.

 *Apenas comandos de dispositivos habilitados para Razer Synapse serão reconhecidos.*

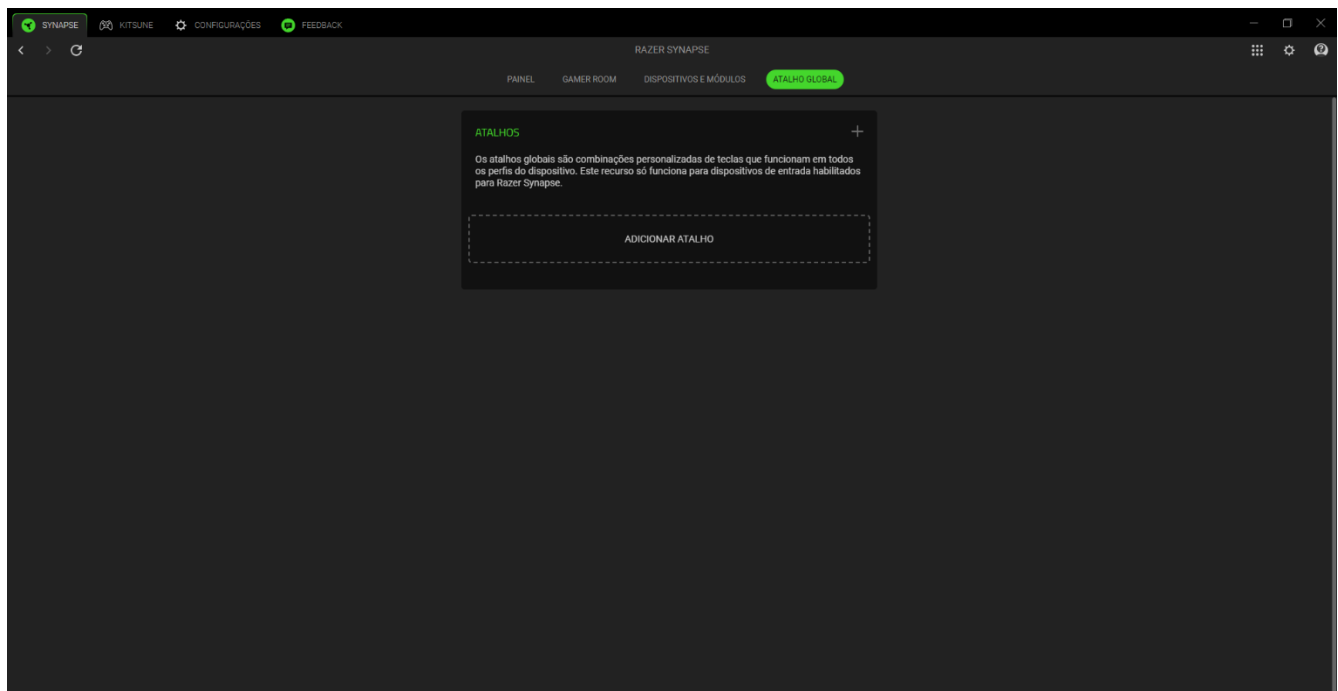

KITSUNE

A guia Kitsune é a principal guia do seu controle Razer. Quaisquer alterações nesta guia são automaticamente salvas no seu sistema local e no armazenamento na nuvem. Use os seguintes botões abaixo para acessar as opções do seu perfil:

▾ Barra suspensa de perfis

Clicar nessa barra suspensa exibirá todos os perfis desse dispositivo para que você possa mudar rapidamente de perfil.

... Outros

Clicar nesse botão abrirá uma janela pop-up com opções relacionadas ao seu perfil atual.

Personalizar

A subguia Personalizar tem a função de modificar as atribuições de botões do controle.

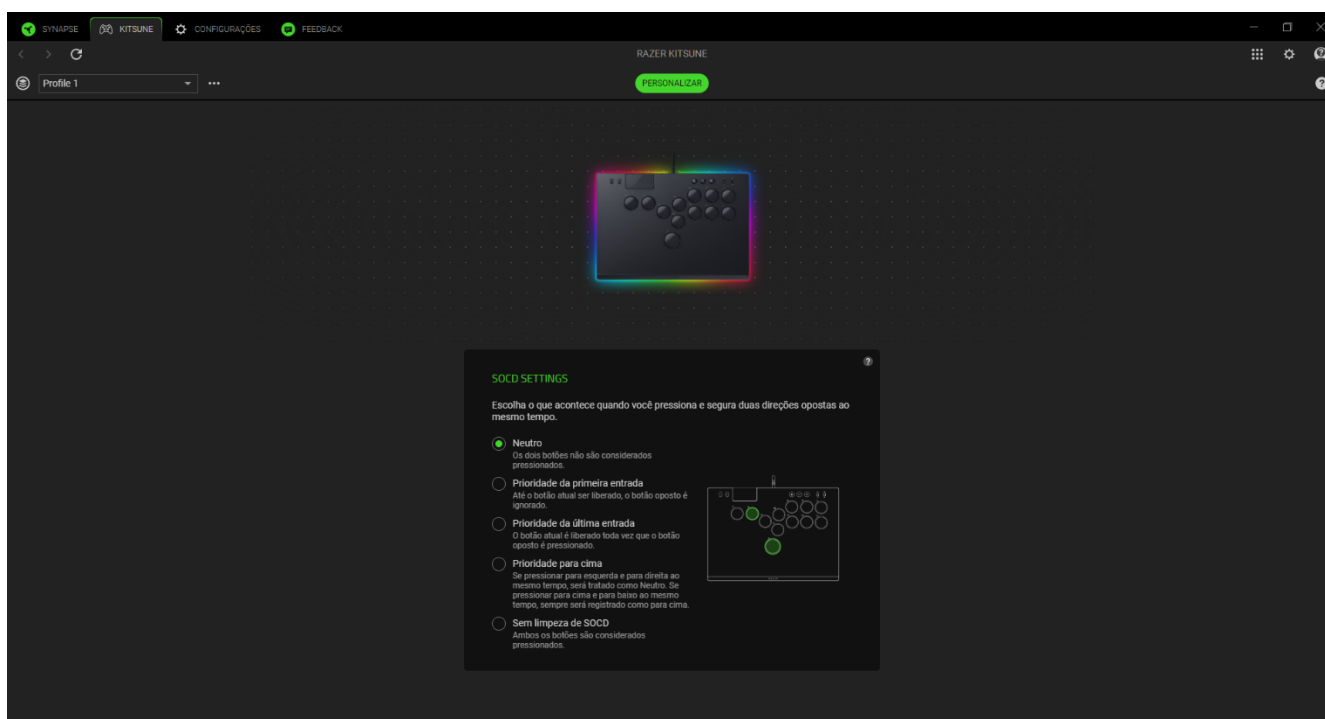

Perfil

O Perfil é um sistema de armazenamento de dados que mantém todas as configurações do seu dispositivo Razer. Por padrão, o nome do perfil se baseia no nome do seu sistema.

Configurações de SOCD

Essa opção permite escolher o resultado quando duas direções opostas são pressionadas e mantidas simultaneamente.

CONFIGURAÇÕES

A guia Configurações, que pode ser acessada clicando no botão (⚙️), permite configurar várias opções, conforme listado abaixo:

Synapse

A subguia Synapse é onde você pode encontrar opções específicas do aplicativo.

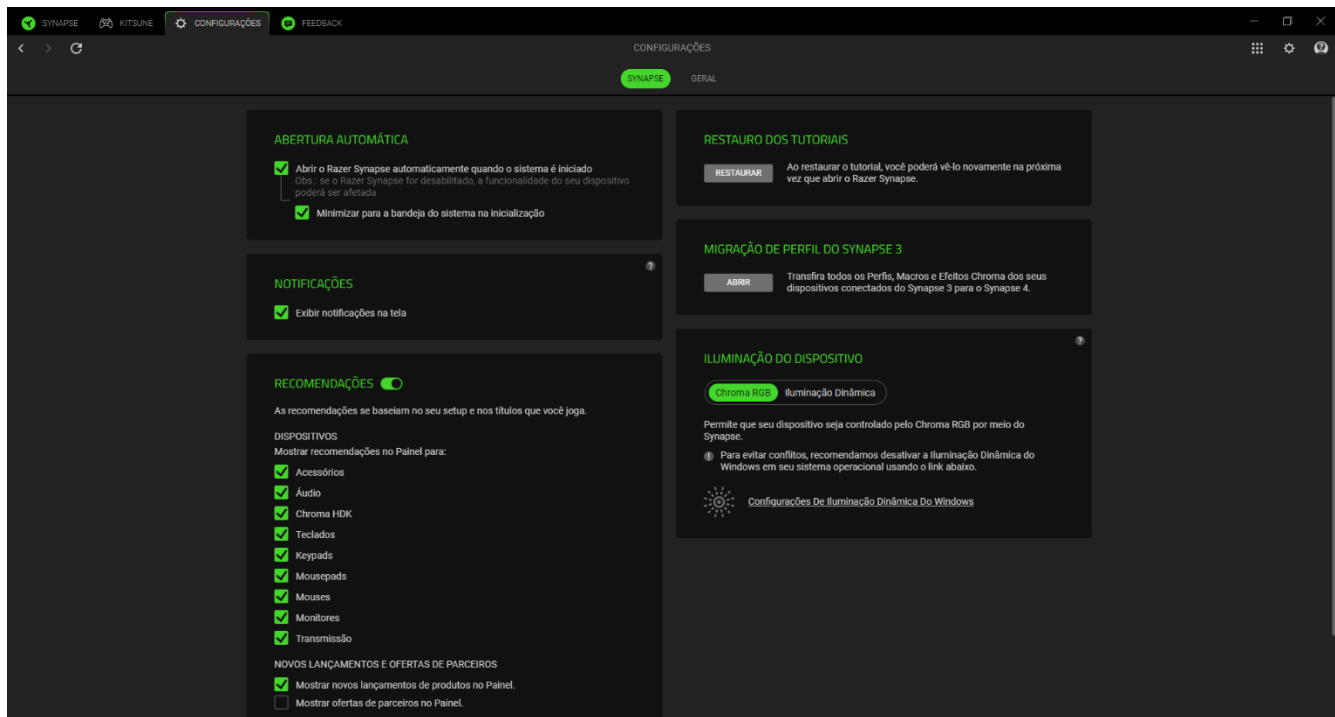

Inicialização automática

A opção Inicialização automática permite que você configure o comportamento de inicialização do aplicativo.

Notificações

A opção Notificações permite que o aplicativo exiba notificações na tela, mesmo que você execute aplicativos em tela cheia.

Recomendações

As recomendações nos permitem mostrar os produtos e recursos mais recentes em seu Painel com base em seus dispositivos instalados e jogos vinculados.

Restauração dos tutoriais

Selecionar o botão Restaurar reativará todos os tutoriais que ajudam você a se familiarizar com os recursos do Razer Synapse.

Migração de Perfil do Synapse 3

Esta função permite transferir todos os perfis, macros e efeitos Chroma do seu dispositivo do Synapse 3 para o novo Synapse.

Iluminação do Dispositivo

Essa opção permite que você escolha qual aplicativo controlará os efeitos de iluminação no seu dispositivo.

Gerais

A subguia Geral é a seção em que você pode acessar várias opções do aplicativo, bem como encontrar informações adicionais sobre o software.

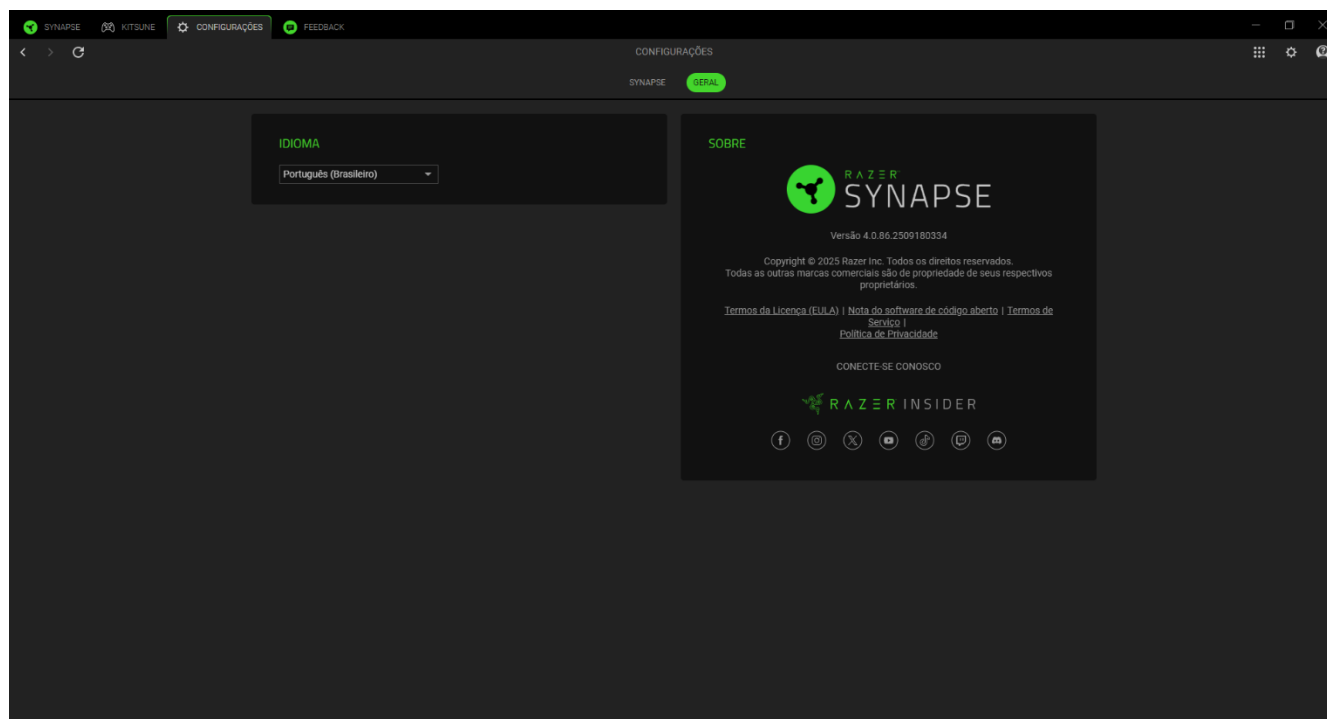

Idioma

Essa opção permite que você altere o idioma de exibição do Razer Synapse.

Sobre

A seção Sobre mostra a versão atual do software, exibe a declaração de direitos autorais e fornece links relevantes para os termos de uso da Razer. Você também pode usar esta opção para acessar rapidamente as comunidades sociais da Razer.

FEEDBACK

Ajude-nos a aprimorar o Razer Synapse enviando seus comentários, sugestões e problemas com o software. Você pode entrar em contato conosco diretamente usando essa guia e até mesmo ganhar recompensas por relatar bugs.

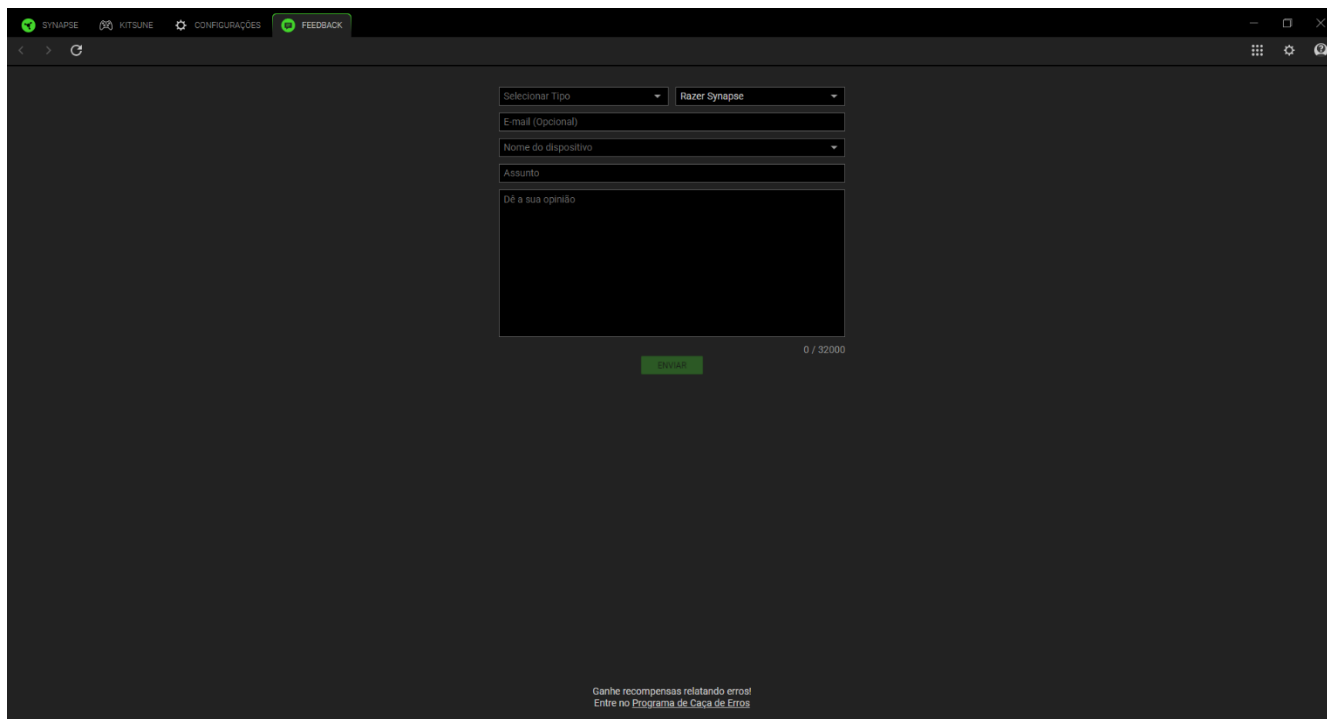

The image shows a screenshot of the Razer Synapse software's feedback interface. The window title bar includes 'SYNAPSE', 'KITZUNE', 'CONFIGURAÇÕES', and 'FEEDBACK'. The main content area contains a form with the following fields:

- 'Selecionar Tipo' dropdown menu with 'Razer Synapse' selected.
- 'E-mail (Optional)' text input field.
- 'Nome do dispositivo' dropdown menu.
- 'Assunto' text input field.
- 'Dê a sua opinião' text area for providing feedback.

At the bottom of the form, there is a green 'ENVIAR' button and a character count '0 / 32000'. Below the form, a small text message reads: 'Ganhe recompensas relatando erros! Entre no Programa de Caça de Erros'.

7. SEGURANÇA E MANUTENÇÃO

ORIENTAÇÕES DE SEGURANÇA

Para obter a máxima segurança durante o uso do Razer Kitsune, sugerimos que você siga as orientações abaixo:

Quando ele não estiver em uso, desconecte o controle tipo fliperama e organize seu cabo. Assegure-se de manter controle tipo fliperama e suas partes fora do alcance de crianças pequenas, para evitar acidentes e/ou ferimentos.

Não ponha outros objetos sobre o controle tipo fliperama.

Se tiver problemas ao usar o dispositivo adequadamente e a solução de problemas não for suficiente para resolvê-los, desconecte o dispositivo e entre em contato com a linha direta da Razer ou visite support.razer.com para receber assistência.

Mantenha o dispositivo longe de líquidos ou umidade. Só opere o dispositivo dentro das temperaturas indicadas de 0 °C a 40 °C. Se a temperatura exceder essa faixa, desligue e/ou desconecte o dispositivo para que a temperatura se estabilize em um nível ideal.

CONFORTO

Pesquisas mostram que longos períodos de movimentos repetitivos, posição inadequada dos periféricos do computador, postura incorreta e maus hábitos podem estar associados ao desconforto físico e a lesões nos nervos, tendões e músculos. Veja abaixo algumas orientações para evitar lesões e garantir um melhor conforto enquanto usa seu Razer Kitsune.

1. Posicione o controle tipo fliperama diretamente à sua frente e em um raio de fácil alcance.
2. Ajuste a altura da cadeira e/ou da mesa para que o Razer Kitsune fique na altura do cotovelo ou abaixo dele.
3. Mantenha os pés bem apoiados, a postura ereta e os ombros relaxados.
4. Durante o jogo, relaxe o pulso e mantenha-o reto. Se você realiza as mesmas tarefas manuais repetidamente, tente não curvar, estender ou torcer as mãos por longos períodos de tempo.
5. Não sente na mesma posição o dia inteiro. Levante-se, afaste-se da sua mesa e faça exercícios para alongar os braços, os ombros, o pescoço e as pernas.

Se sentir algum desconforto físico durante o uso do Razer Kitsune, como dor, torpor ou formigamento nas mãos, pulsos, cotovelos, ombros, pescoço ou costas, consulte um médico qualificado imediatamente.

MANUTENÇÃO E USO

O Razer Kitsune requer uma manutenção mínima para se manter em condições ideais. Recomendamos que você o limpe uma vez por mês usando um pano macio ou um cotonete para evitar o acúmulo de sujeira. Não use sabão ou produtos de limpeza agressivos.

8. INFORMAÇÕES LEGAIS

INFORMAÇÕES DE DIREITOS AUTORAIS E PROPRIEDADE

©2026 Razer Inc. Todos os direitos reservados. Razer, "For Gamers. By Gamers.", logotipo "Powered by Razer Chroma", logotipo Razer, o logotipo da cobra de três cabeças e o logotipo Razer são marcas comerciais ou marcas comerciais registradas da Razer Inc. e/ou de empresas afiliadas nos Estados Unidos ou em outros países. Todas as outras marcas registradas pertencem a seus respectivos proprietários, e outros nomes de empresas e de produtos mencionados neste guia podem ser marcas registradas de suas respectivas empresas.

"PS", "PlayStation", and "PS5" are registered trademarks of Sony Interactive Entertainment Inc. All other trademarks are the property of their respective owners. Manufactured and distributed under license from Sony Interactive Entertainment.

Windows and the Windows logo are trademarks of the Microsoft group of companies.

A Razer Inc. (doravante nesta denominada a "Razer") pode ter direitos autorais, marcas comerciais, segredos comerciais, patentes, pedidos de registro de patente ou outros direitos de propriedade (registrados ou não) no concernente ao produto neste Guia Principal. O fornecimento deste Guia Principal não dá a você uma licença para (quaisquer) tais patentes, marcas registradas, direitos autorais ou outros direitos de propriedade intelectual. O Razer Kitsune (doravante nesta denominado o "Produto") pode ser diferente das imagens na caixa ou de outro modo. A Razer não assume qualquer responsabilidade por tais diferenças ou por quaisquer eventuais erros. As informações na presente estão sujeitas a alterações sem aviso prévio.

GARANTIA LIMITADA DO PRODUTO

Para conferir os termos atuais da Garantia Limitada do Produto, acesse [razer.com/warranty](https://www.razer.com/warranty).

LIMITAÇÃO DE RESPONSABILIDADE

Sob nenhuma circunstância a Razer será responsável por quaisquer lucros cessantes, perda de informações ou de dados, danos especiais, incidentais, indiretos, compensatórios, consequenciais ou acidentais oriundos de qualquer forma da distribuição, venda, revenda, uso ou incapacidade de uso do Produto. Sob nenhuma circunstância a responsabilidade da Razer ultrapassará o valor de compra do Produto no varejo

DISPOSIÇÕES GERAIS

Os termos da presente serão regidos e interpretados segundo a legislação do foro no qual o Produto foi adquirido. Se qualquer termo neste manual for considerado inválido ou inexecutável, tal

termo (enquanto inválido ou inexecutável) será considerado sem nulo, sem efeito e excluído sem invalidar quaisquer termos remanescentes. A Razer reserva-se o direito de emendar qualquer termo a qualquer momento e sem aviso prévio.